



# Clavinova®

---

CVP-809

CVP-805

Manualul proprietarului

**Vă mulțumim că ați achiziționat acest pian digital Yamaha!**

Acest instrument oferă o colecție extinsă de voci autentice și nuanțe superbe de pian de concert, împreună cu o serie de funcții versatile.

Vă recomandăm să citiți cu atenție acest manual pentru a profita la maximum de funcțiile avansate și utile ale instrumentului. De asemenea, vă recomandăm să păstrați acest manual într-un loc sigur și la îndemână pentru a-l consulta în viitor.

**Înainte de a utiliza instrumentul, citiți secțiunea „PRECAUȚII” de la paginile 5-6.**

Pentru informații despre asamblarea instrumentului, consultați instrucțiunile de la paginile 113, 117 și 121.









## **Informații pentru utilizatori cu privire la colectarea și eliminarea echipamentelor vechi**

Acest simbol de pe produse, ambalaje și/sau documentele însoțitoare înseamnă că produsele electrice și electronice uzate nu trebuie amestecate cu deșeurile menajere obișnuite.

Pentru tratarea, recuperarea și reciclarea corespunzătoare a produselor vechi, vă rugăm să le duceți la punctele de colectare adecvate, în conformitate cu legislația națională.

Prin eliminarea corectă a acestor produse veți ajuta la economisirea de resurse valoroase și la prevenirea oricăror efecte cu potențial negativ asupra sănătății omului și a mediului care ar rezulta, altfel, din manipularea inadecvată a deșeurilor.

Pentru mai multe informații privind colectarea și reciclarea produselor vechi, vă rugăm să contactați autoritățile municipale locale, serviciul de eliminare a deșeurilor sau punctul de vânzare de unde ați cumpărat articolele.

### **Pentru utilizatorii persoane juridice din Uniunea Europeană:**

Dacă doriți să renunțați la echipamente electrice și electronice, vă rugăm să contactați distribuitorul sau furnizorul dumneavoastră pentru informații suplimentare.

### **Informații privind eliminarea în alte țări din afara Uniunii Europene:**

Acest simbol este valabil doar în Uniunea Europeană. Dacă doriți să renunțați la aceste articole, vă rugăm să contactați autoritățile locale sau distribuitorul și să solicitați informații privind metoda corectă de eliminare.

(weee\_eu\_ro\_02)

Numărul modelului, numărul de serie, necesarul de putere etc. pot fi găsite pe sau lângă plăcuța de nume care se află pe partea de dedesubt a unității. Ar trebui să notați acest număr de serie în spațiul prevăzut mai jos și să păstrați acest manual ca o înregistrare permanentă a achiziției pentru a ajuta la identificare în caz de furt.

**Nr. model**

---

**Nr. de serie**

---

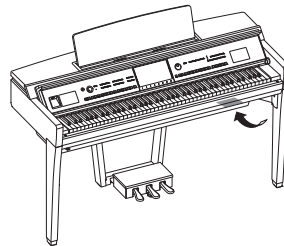

Plăcuța cu denumirea se află în partea de jos a unității.

(bottom\_ro\_01)

# PRECAUȚII

## CITIȚI CU ATENȚIE ÎNAINTE DE A CONTINUA

Păstrați acest manual într-un loc sigur și la îndemână pentru a-l putea consulta în viitor.



### AVERTISMENT

Respectați întotdeauna măsurile fundamentale de precauție enumerate mai jos pentru a evita posibilitatea unor vătămări grave sau chiar a decesului din cauza electrocutării, scurtcircuitului, deteriorărilor, incendiului sau a altor pericole.

Aceste măsuri de precauție includ, fără limitare, următoarele:

#### Alimentare cu energie electrică/Cablul de alimentare

- Nu așezați cablul de alimentare lângă surse de căldură, precum reșouri sau radiatoare. De asemenea, nu îndoiiți excesiv cablul, nici nu îl deteriorați în alt mod și nu plasați obiecte grele pe el.
- Utilizați doar tensiunea specificată ca fiind corectă pentru instrument. Tensiunea necesară este imprimată pe plăcuța de pe instrument.
- Utilizați doar cablul de alimentare/fișa electrică furnizat(ă).
- Verificați periodic fișa electrică și îndepărtați murdăria sau praful acumulat pe aceasta.

#### A nu se deschide

- Acest instrument nu conține piese ce pot fi reparate de utilizator. Nu deschideți instrumentul și nu încercați să dezamblați sau să modificați piesele interne în niciun fel. În cazul în care instrumentul pare că este defect, întrerupeți imediat utilizarea și apălați la personal de depanare calificat al Yamaha pentru a-l inspecta.

#### Avertisment cu privire la apă

- Nu expuneți instrumentul la ploaie, nu îl utilizați în apropierea apei sau în medii umede sau ude și nu amplasați pe el niciun recipient (precum vase, sticle sau pahare) care conține lichide ce se pot vărsa în oricare dintre orificii. Dacă în instrument pătrunde vreun lichid precum apa, întrerupeți imediat alimentarea și scoateți cablul de alimentare din priză de CA. Apoi solicitați ca instrumentul să fie inspectat de personal de depanare calificat al Yamaha.
- Nu introduceți și nu scoateți niciodată o fișă electrică cu mâinile ude.

#### Avertisment cu privire la incendiu

- Nu puneți niciodată obiecte aprinse, precum lumânări, pe unitate. Un obiect aprins poate cădea și cauza un incendiu.

#### Influențe asupra dispozitivelor electro-medice

- Undele radio pot afecta dispozitivele electro-medice.
  - Nu utilizați acest produs în apropierea dispozitivelor medicale sau în interiorul zonelor în care utilizarea undelor radio este restricționată.
  - Nu utilizați acest produs la o distanță mai mică de 15 cm (6 inci) de persoanele cu implant de stimulator cardiac sau de defibrilator.

#### Utilizarea banchetei (dacă este inclusă)

- Nu plasați bancheta într-o poziție instabilă unde ar putea să se răstoarne accidental.
- Nu vă jucați neglijent cu bancheta și nu stați pe ea în picioare. Utilizarea acesteia drept un alt instrument sau scară pentru orice alt scop poate cauza accidente sau vătămări.
- Pe banchetă trebuie să stea o singură persoană, pentru a preveni posibilitatea unui accident sau a unei vătămări.
- Dacă șuruburile banchetei se desfac datorită utilizării extensive pe termen lung, strângeți-le periodic utilizând instrumentul specificat pentru a preveni posibilitatea producerii de accidente sau vătămări.
- Supravegheați cu atenție copiii mici, pentru ca aceștia să nu cadă de pe banchetă. Deoarece bancheta nu are spătar, utilizarea nesupravegheată poate duce la accidente sau vătămări.

#### Dacă observați o anomalie

- Când apare una dintre următoarele probleme, opriți imediat alimentarea de la întrerupător și deconectați fișa electrică de la priză. Apoi, solicitați ca dispozitivul să fie inspectat de personalul de depanare al Yamaha.
  - Cablul de alimentare sau fișa se uzează sau se deteriorează.
  - Emană mirosuri neobișnuite sau fum.
  - Unele obiecte au fost scăpate în instrument.
  - Sunetul se pierde brusc în timpul utilizării instrumentului.
  - Dacă pe instrument există fisuri sau rupturi.

## **ATENȚIE**

**Respectați întotdeauna măsurile fundamentale de precauție enumerate mai jos pentru a evita posibilitatea vătămării corporale, a dumneavoastră sau a altora, sau avarierea instrumentului sau a altor bunuri. Aceste măsuri de precauție includ, fără limitare, următoarele:**

### **Alimentare cu energie electrică/Cablu de alimentare**

- Nu conectați instrumentul la o priză electrică utilizând un conector multiplu. Acest lucru ar putea duce la o calitate mai slabă a sunetului sau la supraîncălzirea prizei.
- Atunci când scoateți fișa electrică din instrument sau din priză, țineți întotdeauna de ștecăr și nu de cablu. Dacă trageți de cablu, îl puteți deteriora.
- Scoateți fișa electrică din priză atunci când instrumentul nu este utilizat perioade mai lungi de timp sau în timpul furtunilor cu descărcări electrice.

### **Asamblare**

- Asamblați instrumentul în ordinea corectă, urmând instrucțiunile de asamblare din acest manual. De asemenea, nu uitați să strângeți șuruburile la intervale regulate. Nerespectarea acestei instrucțiuni poate duce la deteriorarea instrumentului sau chiar la vătămare.

### **Amplasarea**

- Nu plasați instrumentul într-o poziție instabilă unde ar putea să se răstoarne accidental.
- Nu vă apropiați de instrument în timpul unui cutremur. Zguduirea puternică din timpul unui cutremur ar putea cauza deplasarea sau răsturnarea instrumentului, ducând la avarierea instrumentului sau a pieselor acestuia ceea ce poate cauza vătămări.
- Este nevoie întotdeauna de cel puțin două persoane pentru transportul sau mutarea instrumentului. Încercarea de a ridica instrumentul de unul singur vă poate afecta spatele, poate avea ca rezultat alte vătămări sau deteriorarea instrumentului în sine.
- Înainte de a muta instrumentul, îndepărtați toate cablurile conectate pentru a preveni deteriorarea cablurilor și vătămarea persoanelor care s-ar putea împiedica de ele.
- Atunci când instalați produsul, asigurați-vă că priza de CA utilizată poate fi accesată cu ușurință. Dacă apar probleme sau defecțiuni, întrerupeți imediat alimentarea de la întrerupător și deconectați fișa electrică de la priză. Chiar și atunci când întrerupătorul de alimentare este oprit, curentul electric curge către produs la nivelul minim. Când nu utilizați produsul un timp mai îndelungat, nu uitați să deconectați cablul de alimentare de la priza de CA.

### **Conexiunile**

- Înainte de a conecta instrumentul la alte componente electronice, opriți alimentarea cu curent a tuturor componentelor. Înainte de a porni alimentarea cu curent a tuturor componentelor, reglați toate nivelurile de volum la minimum.
- Asigurați-vă că setați volumul tuturor componentelor la nivelul minim și creșteți treptat controalele de volum în timp ce cântați la instrument pentru a seta nivelul de ascultare dorit.

### **Atenționare cu privire la manipulare**

- Nu introduceți degetele sau mâinile în niciun spațiu liber din capacul claviaturii sau din instrument. De asemenea, aveți grijă să nu vă prindeți degetele cu capacul claviaturii.
- Nu introduceți și nu lăsați să cadă obiecte din hârtie, metal sau de altă natură în spațiile libere din capacul claviaturii, panou sau claviatură. Aceasta poate duce la vătămarea corporală a dvs. sau a altor persoane, la deteriorarea instrumentului sau a altor bunuri sau la defectarea instrumentului.
- Nu vă sprijiniți pe instrument, nu plasați obiecte grele pe acesta și nu utilizați forță excesivă pentru a manipula butoanele, comutatoarele sau conectorii.
- Nu lăsați piesele de mici dimensiuni la îndemâna copiilor mici. Copiii le pot înghiți accidental.
- Nu utilizați instrumentul/dispozitivul sau căștile pe perioade îndelungate la un nivel al volumului ridicat sau neconfortabil, deoarece acest lucru poate cauza pierderea permanentă a auzului. Dacă vă confrunțați cu probleme precum pierderea auzului sau țiuitul urechilor, consultați un medic.

Yamaha nu poate fi trasă la răspundere pentru daunele cauzate de utilizarea necorespunzătoare sau de modificările aduse instrumentului și nici pentru datele pierdute sau distruse.

Întrerupeți întotdeauna alimentarea cu curent când instrumentul nu este utilizat.

Chiar și atunci când întrerupătorul [⏻] (Standby/Pornit) este în starea de standby (afișajul este stins), curentul electric ajunge încă la instrument, la nivelul minim.

Când nu utilizați instrumentul un timp mai îndelungat, nu uitați să deconectați cablul de alimentare de la priza de CA.

DMI-7 2/2

# NOTIFICARE

---

Pentru a evita posibilitatea defectării/deteriorării produsului, defectării datelor sau a altor bunuri, respectați notificările de mai jos.

## ■ Manipulare

- Nu utilizați instrumentul în apropierea unui televizor, radio, echipament stereo, telefon mobil sau a altor dispozitive electrice. În caz contrar, instrumentul, televizorul sau radioul pot genera bruiaj.
- Când utilizați instrumentul împreună cu o aplicație de pe un dispozitiv inteligent, cum ar fi un smartphone sau o tabletă, vă recomandăm să activați conexiunea Wi-Fi sau Bluetooth după ce activați modul Avion pe acel dispozitiv, pentru a evita interferențele cauzate de comunicații.
- Nu expuneți instrumentul la praf, vibrații în exces, frig sau căldură extremă (precum în lumina directă a soarelui, în apropierea unui dispozitiv de încălzire sau într-o mașină pe durata zilei), pentru a preveni posibilitatea degradării panoului, a avarierii componentelor interne sau a unei funcționări instabile. (Intervalul verificat al temperaturii de funcționare: 5 – 40 °C sau 41 – 104 °F)
- Nu plasați obiecte din vinilin, plastic sau cauciuc pe instrument, deoarece acest lucru poate duce la decolorarea panoului sau a claviaturii.
- În cazul unui model cu finisaj lucios, lovirea suprafeței instrumentului cu obiecte de metal, porțelan sau alte obiecte tari poate face ca finisajul să se crape sau să se cojească. Aveți grijă.

## ■ Întreținere

- Când curățați instrumentul, utilizați o cârpă moale și uscată/ușor umedă. Nu folosiți diluanți, solvenți, alcool, lichide de curățat sau cârpe de șters impregnate cu soluții chimice.
- În cazul unui model cu finisaj lucios, îndepărtați ușor praful și murdăria cu o cârpă moale. Nu ștergeți prea tare, deoarece particulele mici de murdărie pot zgăria finisajul instrumentului.
- În timpul schimbărilor extreme de temperatură sau umiditate, este posibil să apară condens și apa să se strângă pe suprafața instrumentului. Dacă apa nu este îndepărtată, este posibil ca părțile din lemn să o absoarbă și să se deterioreze. Asigurați-vă că ștergeți apa imediat cu o cârpă moale.

## ■ Salvarea datelor

- Cântecul înregistrat și datele de configurare editate pentru cântec/stil/voce/MIDI se pierd când întrerupeți alimentarea instrumentului. Acest lucru se întâmplă, de asemenea, când alimentarea este întreruptă de funcția de oprire automată (pagina 19). Salvați datele în instrument sau pe o unitate flash USB (pagina 32).
- Puteți crea copii de rezervă pentru toate datele și setările acestui instrument pe stickul USB de memorie ca fișier copie de rezervă (pagina 43), și puteți restaura un fișier copie de rezervă pe instrument. Pentru a vă proteja contra pierderii datelor din cauza unei defectiuni sau erori de utilizare, salvați datele importante pe o unitate flash USB.
- Pentru a vă proteja împotriva pierderii datelor din cauza deteriorării dispozitivului de stocare USB, vă recomandăm să salvați datele importante și pe o unitate flash USB suplimentară sau pe un alt dispozitiv de stocare extern precum un computer, pentru a dispune de o copie de rezervă.

# Informații

---

## ■ Despre drepturile de autor

- Copierea de date muzicale disponibile în comerț, inclusiv, fără limitare, date MIDI și/sau date audio este strict interzisă cu excepția cazului în care sunt copiate pentru uz personal.
- Acest produs încorporează și înglobează conținut asupra căruia Yamaha deține drepturi de autor sau cu privire la care Yamaha deține licențe de utilizare a drepturilor de autor ale unor terțe părți. Conform legilor drepturilor de autor și a celorlalte legi relevante, NU aveți permisiunea de a distribui suporturi pe care este salvat sau înregistrat acest conținut și pe care acesta rămâne identic sau foarte similar cu conținutul din produs.

\* Conținutul descris mai sus include programele de computer, datele privind stilul de acompaniament, datele MIDI, datele WAVE, datele de înregistrare a vocilor, o partitură, datele partiturilor etc.

\* Aveți permisiunea de a distribui suporturi pe care sunt înregistrate interpretări sau producții muzicale care utilizează acest conținut, iar permisiunea Yamaha Corporation nu este necesară în astfel de cazuri.

## ■ Despre funcțiile/datele furnizate împreună cu instrumentul

- Unele dintre cântecele presetate au fost editate din motive de lungime sau aranjament și este posibil să nu fie identice cu originalele.
- Acest dispozitiv este capabil să utilizeze diverse tipuri/formate de date muzicale, optimizându-le în avans ca date muzicale în format adecvat pentru a fi utilizate cu dispozitivul. Drept rezultat, acest dispozitiv nu le poate reda exact așa cum producătorii sau compozitorii acestora au intenționat inițial.

## ■ Despre acest manual

- În absența altor specificații, ilustrațiile și ecranele prezentate în acest manual se referă la CVP-809 (în română). Acestea au scopuri exclusiv instructive și pot părea oarecum diferite față de cele din instrumentul dumneavoastră.
- Literele de la sfârșitul denumirii modelului (cum ar fi „B”, „PE”, „GP”) indică culoarea, finisajul sau forma instrumentului. Deoarece acestea indică pur și simplu aspectul, aceste litere sunt omise în acest manual.
- Windows este o marcă comercială înregistrată a Microsoft® Corporation în Statele Unite și în alte țări.
- Android este marcă comercială a Google LLC.
- Marcajul și siglele Bluetooth® reprezintă mărci comerciale înregistrate aparținând Bluetooth SIG, Inc. și orice utilizare a acestora de către Yamaha Corporation se face în conformitate cu o licență.



- Numele companiilor și numele produselor din acest manual reprezintă mărci comerciale sau mărci comerciale înregistrate ale companiilor respective.

## ■ Ajustare

- Spre deosebire de pianele acustice, acest instrument nu necesită ajustarea de către un expert (deși înălțimea sunetului poate fi ajustată de utilizator pentru a se potrivi cu alte instrumente). Aceasta deoarece înălțimea sunetului instrumentelor digitale se păstrează întotdeauna perfect. Totuși, în cazul în care considerați că există ceva anormal referitor la atingerea claviaturii, contactați distribuitorul Yamaha.

### Formate compatibile pentru acest instrument

#### ■ GM2

„GM (General MIDI)” este unul din cele mai comune formate de alocare a vocii. „GM System Level 2” este o specificație standard care amplifică „GM”-ul original și îmbunătățește compatibilitatea datelor de cântec. De asemenea, asigură polifonie crescută, o selecție mai mare a vocii, parametri de voce estinși și procesare integrată a efectelor.

#### ■ XG

XG reprezintă o îmbunătățire majoră a formatului GM System Level 1 și a fost dezvoltat de Yamaha special pentru a oferi mai multe voci și variații, precum și un control expresiv superior al vocilor și efectelor și pentru a asigura compatibilitatea datelor pe termen lung.

#### ■ GS

GS a fost dezvoltat de Roland Corporation. La fel ca și Yamaha XG, GS reprezintă o îmbunătățire majoră a formatului GM în special pentru a oferi mai multe voci și seturi de tobe și variații ale acestora, precum și un control expresiv superior al vocilor și efectelor.

#### ■ XF

Formatul Yamaha XF îmbunătățește standardul SMF (fișier MIDI standard) cu o funcționalitate superioară și extindere nelimitată pentru viitor. Acest instrument poate afișa versuri când se redă un fișier XF care conține date ce reprezintă versuri.

#### ■ SFF GE (Guitar Edition)

„SFF (Style File Format)” este un format original de fișier de stil, aparținând Yamaha, care utilizează un sistem unic de conversie pentru a furniza un acompaniament automat de calitate superioară, bazat pe o gamă largă de tipuri de acorduri. „SFF GE (Guitar Edition)” este un format îmbunătățit al formatului SFF, care oferă transpoziție îmbunătățită a notelor pentru pistele de chitară.

# Despre manuale

Acest instrument conține următoarele documente și materiale instructive.

## Documente incluse

---



### Manualul proprietarului (acest manual)

Explică operațiile și funcțiile de bază ale acestui instrument. Citiți mai întâi acest manual.

## Materiale online (descărcabile de pe pagina Web)

---



### Reference Manual (Manual de referință) (numai în engleză, franceză, germană și spaniolă)

Explică funcțiile și operațiunile avansate pentru fiecare pictogramă afișată pe ecranul Menu (pagina 28). Citiți acest manual după ce citiți manualul proprietarului.



### Data List (Listă de date)

Conține diferite liste importante de conținut presetat, precum Voci, Stiluri etc., precum și informații legate de MIDI pentru acest instrument.



### Smart Device Connection Manual (Manual de conectare a dispozitivelor inteligente)

Explică modul de conectare a instrumentului la un dispozitiv inteligent, cum ar fi un smartphone, o tabletă etc. Puteți alege din două versiuni (iOS și Android) în funcție de dispozitivul dvs.



### Computer-related Operations (Operațiuni pe computer)

Include instrucțiuni legate de conectarea acestui instrument la un computer și despre operațiunile de transferare a fișierelor și datelor MIDI.

Pentru a obține aceste manuale, accesați site-ul de descărcări Yamaha Downloads, apoi introduceți numele modelului pentru căutarea fișierelor dorite.

**Yamaha Downloads**

<https://download.yamaha.com/>

## Accesorii incluse

- Manualul proprietarului (acest manual)
- „50 Classical Music Masterpieces” (50 de capodopere ale muzicii clasice) (partituri)
- Înregistrarea online a produselor membrilor
- Garanție\*
- Cablu de alimentare
- Bancă\*

\* Poate să nu fie inclus, în funcție de zona în care vă aflați. Consultați-vă cu distribuitorul Yamaha.

PRECAUȚII.....	5
NOTIFICARE .....	7
Informații.....	7
Formate compatibile pentru acest instrument .....	8
Despre manuale.....	9
Accesorii incluse .....	9
<b>Bun venit în lumea CVP!</b>	<b>12</b>
<b>Controalele de pe panou</b>	<b>14</b>
<b>Pornirea</b>	<b>16</b>
Deschiderea/închiderea capacului claviaturii .....	16
Utilizarea suportului pentru partituri .....	16
Deschiderea/închiderea capacului (tipul de pian de concert CVP-809).....	17
Alimentare .....	18
Pornirea/oprirea alimentării electrice.....	19
Reglarea volumului master .....	20
Utilizarea căștilor .....	20
Efectuarea setărilor de bază .....	22
Schimbarea luminozității afișajului.....	23
<b>1 Operațiuni de bază</b>	<b>24</b>
Structura afișajului.....	24
Configurarea ecranului .....	26
Închiderea ecranului curent .....	28
Controale bazate pe ecran.....	29
Utilizarea butoanelor ASSIGNABLE (Alocabile).....	31
Gestionare fișiere .....	32
Introducerea de caractere .....	36
Utilizarea pedalelor.....	37
Utilizarea metronomului .....	39
Ajustarea tempoului .....	39
Setarea sensibilității la atingere a claviaturii .....	40
Transpunerea înălțimii în semitonuri.....	41
Reglarea balansului volumului.....	42
Restaurarea setărilor programate din fabrică (inițializarea).....	42
Copierea de rezervă a datelor .....	43
<b>2 Piano Room – Bucurați-vă de interpretarea la pian –</b>	<b>44</b>
Interpretarea la pian cu funcția Piano Room.....	44
Interpretarea la pian în sesiune cu alte instrumente.....	45
Modificarea/resetarea setărilor pentru Piano Room .....	47
Înregistrarea interpretării în Piano Room.....	48
<b>3 Vocile – Interpretarea la claviatură –</b>	<b>49</b>
Interpretarea vocilor presetate .....	49
Setarea punctului de împărțire.....	52
Apelarea setărilor corespunzătoare pentru interpretare la pian (resetare pian) .....	53
Blocarea setărilor pentru interpretarea la pian (Blocare pian) .....	53
Redarea de sunete de pian realiste, cu rezonanță îmbunătățită (Voci VRM) .....	53
Redarea vocilor superarticulate .....	54
Crearea de voci originale Organ Flutes (Flaut orgă).....	55
<b>4 Stilurile – Interpretarea ritmului și acompaniamentului –</b>	<b>57</b>
Interpretarea cu un stil.....	57
Operațiunile de control al stilului.....	59



Apelarea setărilor panoului corespunzătoare pentru stilul curent (One Touch Setting) .....	62
Modificarea tipului de digitație a acordurilor .....	64
<b>5 Redarea cântecelor – Interpretarea și exersarea cântecelor –</b>	<b>66</b>
Redarea cântecelor .....	66
Afișarea notației muzicale (Partitură) .....	69
Afișarea versurilor .....	70
Exersarea cu o mână cu ajutorul funcției Guide (Ghid) .....	71
Redare repetată .....	72
Ajustarea înălțimii sunetului în semitonuri (schimbarea înălțimii sunetului) .....	73
Ajustarea vitezei de redare (Extindere timp) .....	74
Revocarea părții vocale (Revocare vocală) .....	74
<b>6 Înregistrarea cântecelor – Înregistrarea propriei interpretări –</b>	<b>75</b>
Procedura de bază pentru înregistrare (Înregistrare MIDI/audio) .....	75
Înregistrarea independentă a părților pentru mâna dreaptă și mâna stângă sau a stilului și melodiilor (înregistrare MIDI) .....	78
Înregistrarea pe anumite canale (înregistrare MIDI) .....	80
Convertirea unui cântec MIDI într-un cântec audio .....	82
<b>7 Microfonul – Adăugarea efectelor de armonie vocală la interpretare –</b>	<b>83</b>
Conectarea unui microfon .....	83
Aplicarea efectelor de armonie vocală la vocea dvs. ....	84
<b>8 Memoria de înregistrare /Lista de redare – Salvarea și reapelarea configurațiilor de panou particularizate –</b>	<b>86</b>
Salvarea și reapelarea configurațiilor de panou particularizate în memoria de înregistrare .....	87
Utilizarea listelor de redare pentru gestionarea unui repertoriu larg de configurații de panou .....	91
<b>9 Mixer – Editarea volumului și a balansului tonal –</b>	<b>95</b>
Procedura de bază pentru Mixer .....	95
Activarea/dezactivarea fiecărui canal al stilului sau al cântecului MIDI .....	97
<b>10 Conexiuni – Utilizarea instrumentului împreună cu alte dispozitive –</b>	<b>98</b>
Conectorii I/O .....	98
Conectarea dispozitivelor USB (terminalul [USB TO DEVICE] [USB la dispozitiv]) .....	100
Conectarea la un computer (terminalul [USB TO HOST] [USB la gazdă]/terminalele MIDI) .....	102
Conectarea la un dispozitiv inteligent (mufă [AUX IN] (Intrare auxiliară) / Bluetooth / terminalul [USB TO HOST] (USB la dispozitiv) / LAN wireless) .....	103
Redarea sunetului de pe un dispozitiv extern prin intermediul difuzoarelor instrumentului (mufă [AUX IN] / Bluetooth / terminalul [USB TO HOST] [USB la gazdă]) .....	104
Utilizarea unui difuzor extern pentru redare (mufele AUX OUT [L/L+R]/[R] [Ieșire auxiliară (S/S+D)/(D)]) .....	107
Conectarea dispozitivelor MIDI externe (terminalele MIDI) .....	108
Vizualizarea afișajului instrumentului pe un monitor extern .....	108
Conectarea unui microfon sau a unei chitare (mufa [MIC/LINE IN] [Microfon/Intrare linie]) ....	109
Conectarea unui întrerupător cu pedală/controler de picior (mufa [AUX PEDAL] [Pedală auxiliară]) .....	109
<b>Lista de funcții din ecranul Menu (Meniu)</b>	<b>110</b>
<b>Asamblare CVP-809 (tip pian de concert)</b>	<b>113</b>
<b>Asamblare CVP-809</b>	<b>117</b>
<b>Asamblare CVP-805</b>	<b>121</b>
<b>Depanare</b>	<b>123</b>
<b>Specificații</b>	<b>127</b>
<b>Index</b>	<b>130</b>

# Bun venit în lumea CVP!

Noul model CVP este dotat cu un ecran tactil confortabil, care permite controlul vizual și intuitiv asupra tuturor funcțiilor instrumentului. Prin simpla atingere a acestui ecran mare și ușor de vizualizat, puteți selecta elementele dorite, puteți activa și controla diferite caracteristici sau puteți edita valorile parametrilor, cu o ușurință mai mare și mai repede decât înainte!

De asemenea, instrumentul include multe caracteristici avansate care îmbunătățesc plăcerea muzicală și care extind posibilitățile creative și de interpretare. Să aruncăm o privire...

## Senzația reală de pian acustic

Acest instrument este dotat cu voci de pian seducătoare, create prin eșantionarea pianului de concert reprezentativ Yamaha CFX și celebrul pian de concert Bösendorfer\*, precum și cu o claviatură specială – „claviatura GrandTouch” – care reproduce răspunsul tactil autentic al unui pian de concert veritabil.

Mecanismul îmbunătățit al claviaturii oferă o gamă largă de reacție la atingere și un control expresiv excepțional, de la pianissimo la fortissimo. Acest instrument include, de asemenea, o funcție VRM care recrează cu precizie rezonanța acustică a unui pian de concert, care se schimbă subtil în funcție de temporizarea și intensitatea cu care interpretul atinge clapele și acționează pedalele. Această funcție permite exprimarea chiar și a celor mai delicate nuanțe interpretative și răspunde precis la acționarea pedalelor și a clapelor. În plus, tehnologii avansate cum ar fi eșantionarea stereofonică dau impresia de scufundare completă în sunet, ca și când acesta ar emana chiar de la pian, chiar și atunci când îl ascultați la căști.

Funcția Piano Room oferă chiar mai multă satisfacție pentru interpretarea la pian. Piano Room vă permite să selectați tipul de pian dorit, precum și diverse ambianțe, oferind o experiență completă, realistă, ca și când ați interpreta la un pian veritabil. În plus, puteți interpreta alături de alți interpreți de „sesiune” virtuali și să vă bucurați de o experiență de formație convingătoare cu alte instrumente muzicale.

\* Bösendorfer este o companie subsidiară a Yamaha.

▶▶▶ Pagina 44



## Interpretați diverse genuri muzicale

Firește, modelul CVP oferă multe voci de pian realiste pentru plăcerea dvs. de a cânta. Dar este dotat cu o gamă largă de instrumente autentice, atât acustice, cât și electronice, ce include orgă, chitară, saxofon și altele utilizate în multe genuri muzicale, permițându-vă să interpretați convingător în orice stil muzical dorit. Mai mult decât atât, vocile speciale superarticulate recrează în mod realist multe dintre tehnicile de interpretare și sunetele caracteristice generate de un artist care interpretează la un instrument. Rezultatul este o expresie detaliată superb, cum ar fi sunetul real produs de degetul care alunecă pe corzile chitarei și zgomotele expresive de respirație când se cântă la saxofon și la alte instrumente de suflat.

▶▶▶ Pagina 49

## Acompaniamentul complet al orchestrei de fundal

Chiar dacă interpretați singur, modelul CVP poate transpune o întreagă orchestră de fundal în spatele dvs.! Simpla interpretare a acordurilor declanșează și controlează acompaniamentul automat de fundal (funcția Style (Stil)).



Selectați un stil de acompaniament, cum ar fi pop, jazz, latino și diverse alte genuri muzicale din lume, și lăsați Clavinova să fie orchestra dvs. de fundal completă! Puteți modifica aranjamentele din mers, selectând instantaneu diferite variații de ritm și întreruperi în timp real, inclusiv secțiunile Intro, Ending și Fill-in în timpul interpretării.

▶▶▶ Pagina 57

## Caracteristici plăcute pentru lecțiile cântec cu afișarea partiturii și lămpi de ghidaj

Funcțiile caracteristicii Lecție sunt o modalitate distractivă de a învăța și de a stăpâni cântecele, cu notația afișată pe ecran. În plus, fiecare clapă de pe claviatură are o lampă de ghidaj, care se aprinde pentru a indica notele care trebuie redade, permițându-vă să exersați ușor melodii și fraze, chiar dacă sunteți începător sau dacă aveți probleme cu citirea notației.

▶▶▶ Pagina 71

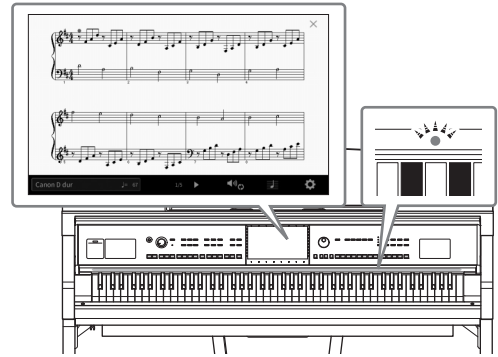

## Interpretarea împreună cu redarea cântecului sau cu propria interpretare

Din moment ce poate fi conectat un microfon la modelul Clavinova, iar versurile cântecelor pot fi afișate pe ecran, puteți cânta și în același timp puteți interpreta la claviatură sau puteți reda un cântec. Mai mult, un efect puternic de armonie vocală aplică armonii vocale bogate, cu sunet autentic vocii dvs. De asemenea, puteți revoca partea vocală din înregistrările audio, putând astfel să cântați împreună cu (sau în locul!) artiștilor și a grupurilor preferate și să vă bucurați și mai mult de interpretare.

▶▶▶ Paginile 70, 83

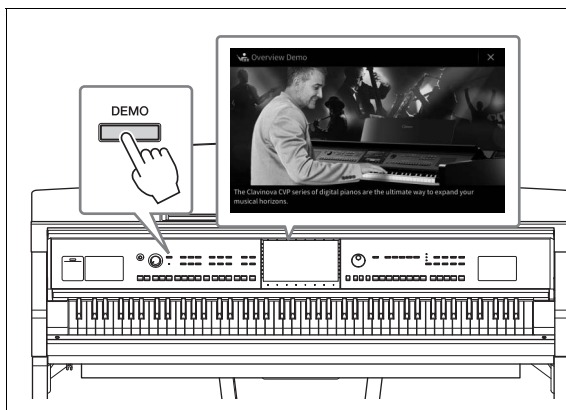

**Doriți să aflați mai multe informații despre caracteristicile modelului Clavinova?**

**Apăsați butonul [DEMO] (Demonstrație) și începeți demonstrația!**

Pentru a opri demonstrația, apăsați butonul [HOME] (Acasă) din partea dreaptă a ecranului.

# Controalele de pe panou

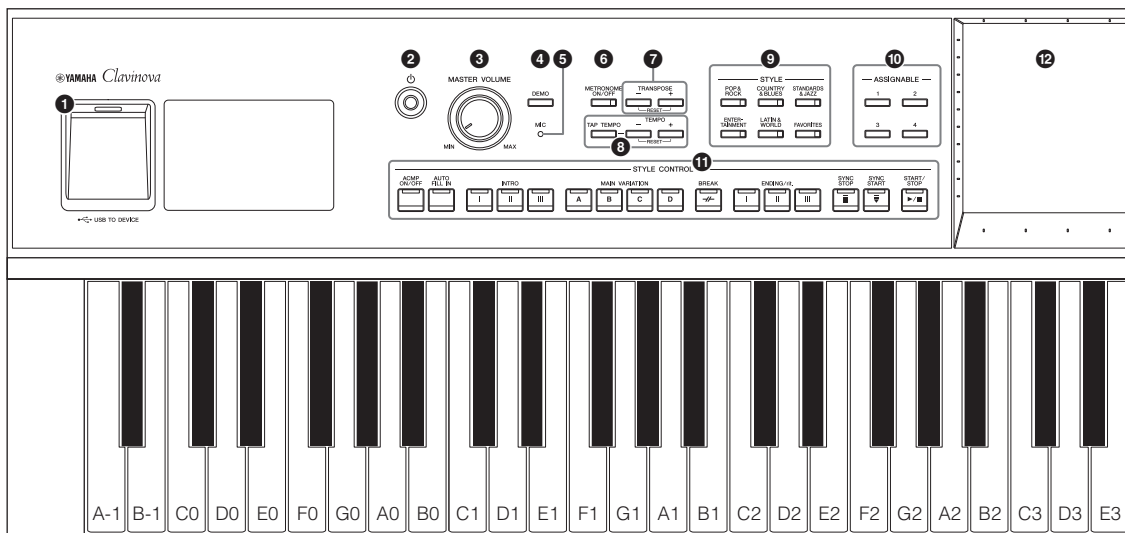

## Configurația panoului (Setările panoului)

Aceste setări ale instrumentului efectuate cu ajutorul comenzilor de pe panou sunt denumite colectiv „configurație a panoului” sau „setări ale panoului” în acest manual.

- |  |  |
|--|--|
| <p><b>1</b> Terminalul [USB TO DEVICE] ..... pagina 100<br/>Pentru conectarea unei unități flash USB, a unui adaptor LAN wireless USB sau a unui adaptor de afișare USB. Acest terminal este, de asemenea, situat în partea de jos a instrumentului.</p> <p><b>2</b> Întrerupătorul [⏻] (Standby/Pornit) .... pagina 19<br/>Pentru pornirea alimentării sau setarea acesteia în standby.</p> <p><b>3</b> Controlul [MASTER VOLUME] (Volum master) ..... pagina 20<br/>Pentru ajustarea volumului general.</p> <p><b>4</b> Butonul [DEMO] ..... pagina 13<br/>Pentru apelarea ecranului Demo.</p> <p><b>5</b> Lampa [MIC] (Microfon) ..... pagina 83<br/>Pentru verificarea nivelului de intrare a microfonului.</p> <p><b>6</b> Butonul [METRONOME ON/OFF] (Metronom pornit/oprit) ..... pagina 39<br/>Pentru activarea sau dezactivarea metronomului.</p> <p><b>7</b> Butoanele TRANPOSE (Transpunere) ..... pagina 41<br/>Pentru transpunerea înălțimii sunetului în pași de un semiton.</p> <p><b>8</b> Butoanele [TAP TEMPO]/TEMPO [-]/[+] (Lovire tempo/Tempo) ..... pagina 39<br/>Pentru controlul tempoului pentru redarea stilului, a cântecului MIDI și a metronomului.</p> <p><b>9</b> Butoanele STYLE ..... pagina 57<br/>Pentru selectarea unei categorii de stil.</p> <p><b>10</b> Butoanele ASSIGNABLE (Alocabile) .... pagina 31<br/>Pentru atribuirea comenzilor rapide funcțiilor utilizate frecvent.</p> | <p><b>11</b> Butoanele STYLE CONTROL (Control stil) ..... pagina 59<br/>Pentru controlul redării stilului.</p> <p><b>12</b> LCD (ecran tactil) ..... pagina 24<br/>Vă permite să selectați sau să modificați parametrii prin simpla atingere a butoanelor „virtuale” sau a glisoarelor de pe ecran.</p> <p><b>13</b> Disc de date ..... pagina 30<br/>Pentru selectarea unui element sau pentru modificarea valorii.</p> <p><b>14</b> Butonul [HOME] (Acasă) ..... pagina 30<br/>Pentru apelarea ecranului Home sau a primului ecran la pornirea alimentării.</p> <p><b>15</b> Butonul [PIANO ROOM] ..... pagina 44<br/>Pentru apelarea imediată a setărilor optime de pian pentru interpretarea la instrument pur și simplu ca la pian.</p> <p><b>16</b> Butoanele SONG CONTROL (Control cântec) ..... pagina 68<br/>Pentru controlul redării cântecului.</p> <p><b>17</b> Butoanele VOICE (Voce) ..... pagina 49<br/>Pentru selectarea unei părți a claviaturii sau a unei categorii de voci.</p> <p><b>18</b> Butoane REGISTRATION MEMORY ... pagina 86<br/>Pentru înregistrarea și reapelarea configurărilor panoului.</p> <p><b>19</b> Butoanele ONE TOUCH SETTING (Setare cu o atingere) ..... pagina 62<br/>Pentru apelarea setărilor corespunzătoare ale panoului pentru stil.</p> |
|--|--|

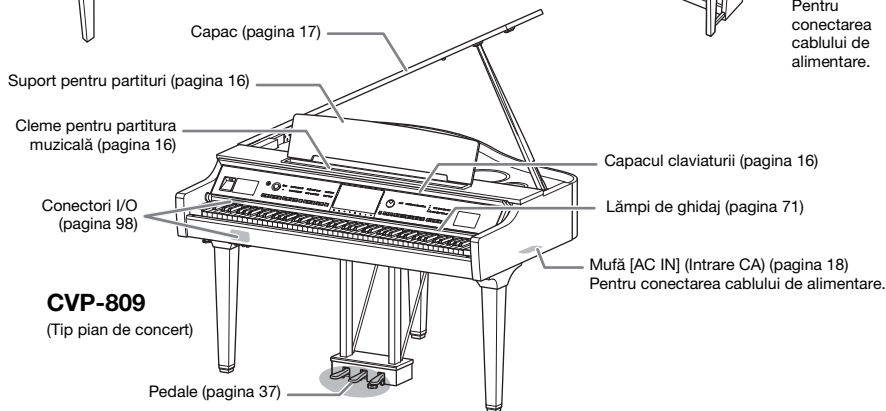
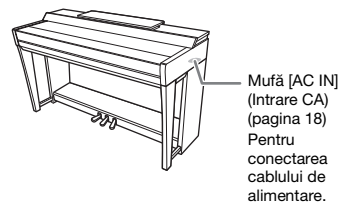
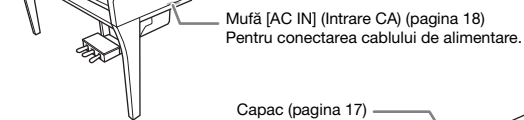
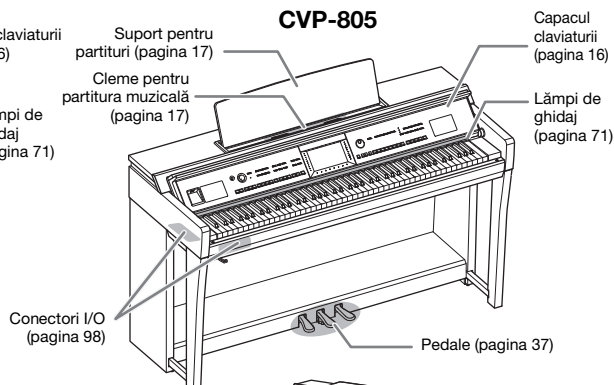
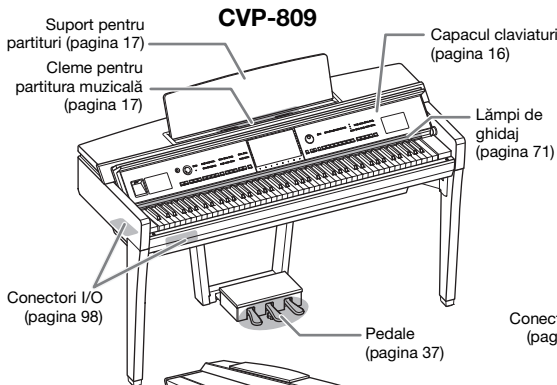
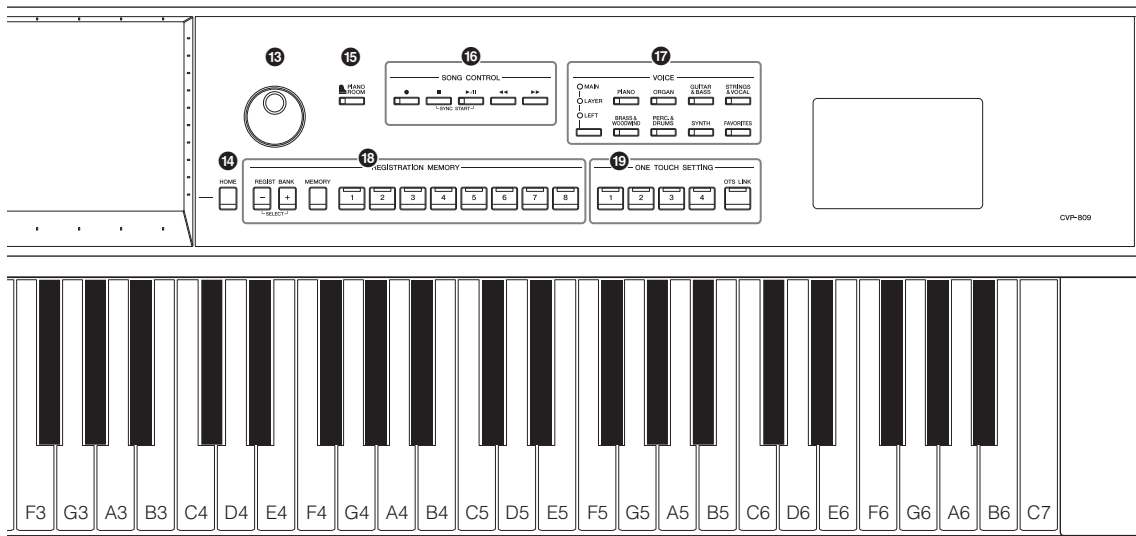

## Deschiderea/închiderea capacului claviaturii

Pentru a deschide capacul claviaturii, țineți mânerul cu ambele mâini, apoi ridicați ușor capacul claviaturii, împingeți-l în sus și în spate pentru a-l deschide.

Pentru a închide capacul claviaturii, coborâți-l ușor cu ambele mâini.

### ⚠ **ATENȚIE!**

Aveți grijă să nu vă prindeți degetele atunci când deschideți/închideți capacul.

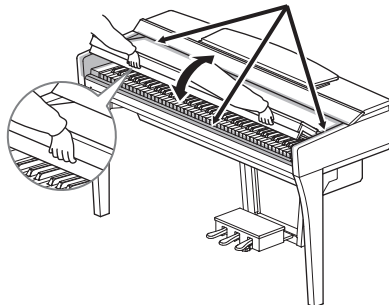

### ⚠ **ATENȚIE!**

- Țineți capacul cu ambele mâini atunci când îl deschideți sau îl închideți. Nu îl eliberați până când nu este deschis sau închis complet. Aveți grijă să nu vă prindeți degetele (ale dvs. sau ale altor persoane, în special ale copiilor) între capac și unitate.
- Nu amplasați nimic (cum ar fi obiecte sau bucăți de hârtie) pe partea superioară a capacului claviaturii. Obiectele mici plasate pe capacul claviaturii pot cădea în interiorul unității atunci când capacul este deschis, îndepărtarea acestora fiind aproape imposibilă. În interior, acestea ar putea cauza șocuri electrice, scurtcircuitate, incendii sau alte avarii grave pentru instrument.

## Utilizarea suportului pentru partituri

### CVP-809 tip pian de concert

#### ■ Pentru a ridica suportul pentru partituri:

- 1 Ridicați și trageți suportul pentru partituri către dvs. atât cât este posibil.
- 2 Rabatați în jos cele două suporturi din metal din stânga și din dreapta de pe spatele suportului pentru partituri.
- 3 Coborâți suportul pentru partituri astfel încât suporturile metalice să se fixeze în poziție.
- 4 Clemele vă permit să fixați paginile caietelor de partituri.

### ⚠ **ATENȚIE!**

Nu încercați să utilizați suportul de partituri ridicat pe jumătate.

De asemenea, la ridicarea sau la coborârea suportului pentru partituri, nu luați mâinile de pe acesta până când nu este ridicat sau coborât complet.

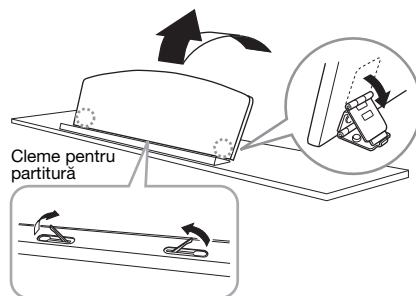

### ■ Pentru a coborî suportul pentru partituri:

Închideți clemele pentru partitură dacă sunt deschise, apoi coborâți suportul pentru partituri urmând instrucțiunile de mai jos.

- 1 Trageți suportul pentru partituri către dvs. atât cât este posibil.
- 2 Ridicați cele două suporturi din metal (de pe spatele suportului pentru partituri).
- 3 Coborâți complet, cu atenție, suportul pentru partituri în spate.

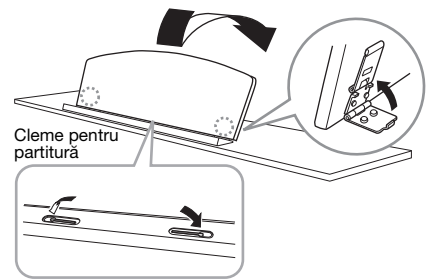

## CVP-809/CVP-805

Trageți suportul pentru partituri către dvs. atât cât este posibil. Când este ridicat, suportul pentru partituri se blochează la un anumit unghi și nu poate fi reglat. Clemele vă permit să fixați paginile caietelor de partituri.

### ⚠ ATENȚIE!

La ridicarea sau la coborârea suportului pentru partituri, nu luați mâinile de pe acesta până când nu este ridicat sau coborât complet.

Pentru a coborî suportul pentru partituri, închideți clemele pentru partitura muzicală, apoi ridicați ușor suportul pentru partituri și rotiți-l încet.

### ⚠ ATENȚIE!

Înainte de a coborî suportul pentru partituri, închideți clemele pentru partitura muzicală. În caz contrar, vă puteți prinde degetele între suportul pentru partituri și cleme și vă puteți răni.

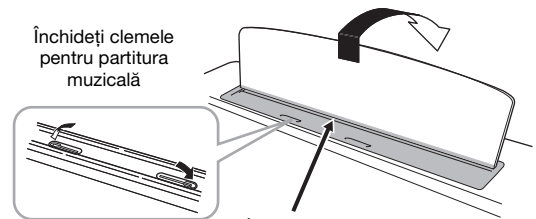
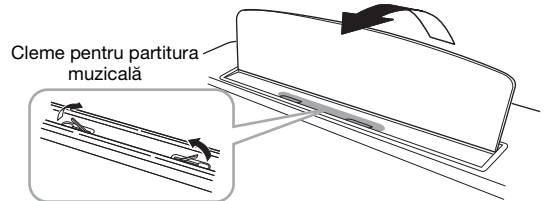

### ⚠ ATENȚIE!

Aveți grijă să nu vă prindeți degetele.

## Deschiderea/închiderea capacului (tipul de pian de concert CVP-809)

Pe capac sunt furnizate un suport lung și un suport scurt. Utilizați unul dintre acestea pentru a menține capacul deschis la unghiul dorit.

### Deschiderea capacului

- 1 Ridicați suportul pentru partituri.
- 2 Ridicați și susțineți partea dreaptă a capacului (văzută de la capătul claviaturii instrumentului).
- 3 Ridicați suportul capacului și coborâți ușor capacul, astfel încât capătul suportului să se potrivească în nișa de pe capac.

### ⚠ ATENȚIE!

Nu permiteți copiilor să deschidă sau să închidă capacul. De asemenea, fiți atent să nu vă prindeți degetele (ale dvs. sau ale altor persoane și în special cele ale copiilor) când ridicați sau coborâți capacul.

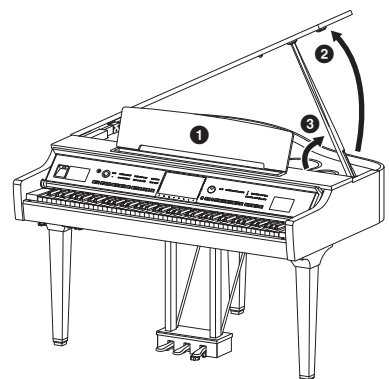

Pentru suportul mai lung, utilizați nișa internă, iar pentru suportul mai scurt, utilizați nișa externă pentru a susține capacul.

### ⚠ **ATENȚIE!**

- Nu utilizați nișa externă pentru suportul mai lung. Dacă faceți acest lucru, capacul va fi instabil și poate să cadă, ducând la avarieri sau răniri.
- Asigurați-vă că acest capăt al suportului intră fix în nișa de pe capac. Dacă suportul nu este poziționat corect în nișă, capacul poate cădea, producând avarieri sau răniri.
- Fiți atent ca nici dvs., nici alte persoane să nu dați peste suport în timp ce capacul este ridicat. Suportul poate să iasă din nișa de pe capac, cauzând căderea acestuia.

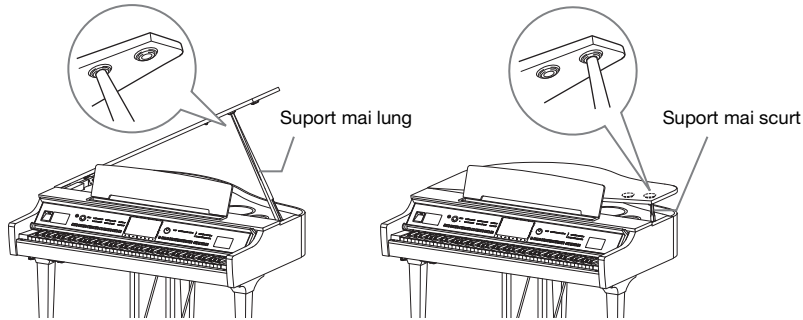

## Închiderea capacului

- 1 Susțineți suportul capacului și ridicați cu atenție capacul.
- 2 Continuați să susțineți capacul în poziție ridicată și coborâți suportul capacului.
- 3 Coborâți cu atenție capacul.

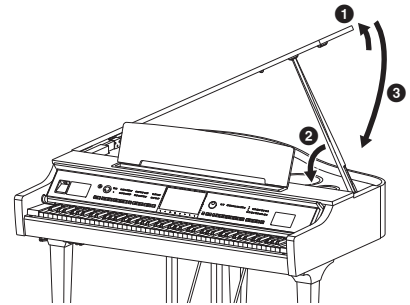

## Alimentare

Conectați fișele cablului de alimentare în ordinea prezentată în ilustrație.

În unele zone, este posibil să mai fie furnizat un adaptor de priză, pentru a corespunde cu configurația prizelor CA din zonele respective.

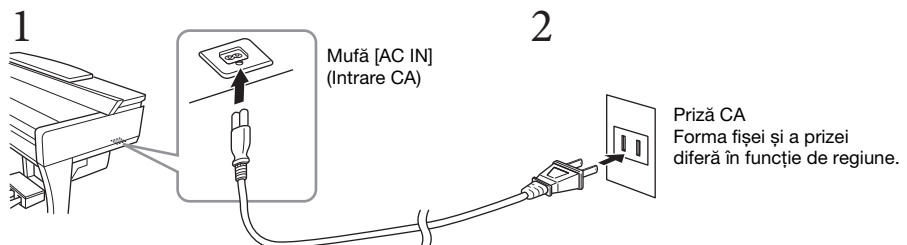

### ⚠ **AVERTISMENT**

Utilizați doar cablul de alimentare furnizat.

### ⚠ **ATENȚIE!**

Atunci când instalați produsul, asigurați-vă că priza de CA utilizată poate fi accesată cu ușurință. Dacă apar probleme sau defecțiuni, întrerupeți imediat alimentarea de la întrerupător și deconectați fișa electrică de la priză.

### **NOTĂ**

La deconectarea cablului de alimentare, opriți mai întâi alimentarea electrică, apoi urmați această procedură în ordine inversă.



## Pornirea/oprirea alimentării electrice

- 1 Rotiți discul [MASTER VOLUME] până la „MIN.”
- 2 Apăsați întrerupătorul [⏻] (Standby/Pornit) pentru a porni alimentarea.

Lampa [MIC] (Microfon) din dreapta discului [MASTER VOLUME] (Volum master) și afișajul se aprind. După un timp, ecranul (Acasă) Home (pagina 26) este afișat și instrumentul pornește. Reglați volumul conform preferințelor dvs. în timpul interpretării la claviatură.

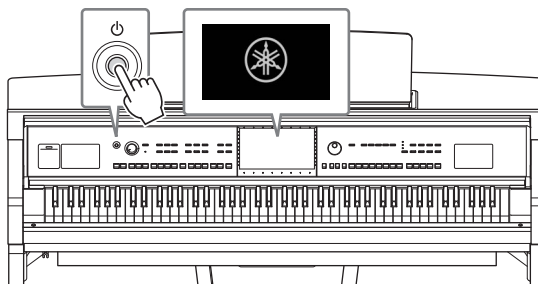
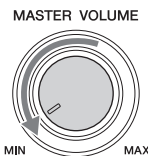

### NOTĂ

Înainte de afișarea ecranului Home (Acasă), niciun sunet nu este emis atunci când clapele sunt apăstate. În plus, alimentarea nu se oprește în acest interval de timp chiar dacă apăsați întrerupătorul [⏻] (Standby/Pornit).

- 3 Mențineți apăsat întrerupătorul [⏻] (Standby/Pornit) timp de aproximativ o secundă pentru a opri alimentarea.

### ⚠ ATENȚIE!

Chiar când întrerupătorul [⏻] (Standby/Pornit) este în poziția standby, curentul electric circulă încă prin instrument la nivelul minim. Scoateți fișa electrică din priză atunci când instrumentul nu este utilizat perioade mai lungi de timp sau în timpul furtunilor cu descărcări electrice.

### NOTIFICARE

În timpul înregistrării, al editării sau al afișării unui mesaj, alimentarea nu poate fi întreruptă nici dacă se apasă întrerupătorul [⏻] (Standby/Pornit). Dacă doriți să întrerupeți alimentarea, apăsați întrerupătorul [⏻] (Standby/Pornit) după terminarea înregistrării sau a editării sau după dispariția mesajului. Dacă trebuie să închideți forțat instrumentul, țineți apăsat întrerupătorul [⏻] (Standby/Pornit) mai mult de trei secunde. De reținut că închiderea forțată poate cauza pierderi de date și deteriorarea instrumentului.

## Funcția de oprire automată

Pentru a preveni consumul inutil de energie, acest instrument dispune de o funcție de oprire automată care întrerupe automat alimentarea dacă instrumentul nu este utilizat o perioadă specificată de timp. Perioada de timp care se scurge înainte de oprirea automată a alimentării este de aproximativ 30 de minute, în mod implicit; totuși, puteți modifica setarea (pagina 22).

### NOTIFICARE

Toate datele care nu sunt salvate prin intermediul operațiunii de salvare se vor pierde dacă alimentarea este întreruptă automat. Asigurați-vă că salvați datele înainte ca acest lucru să se întâmple.

### Dezactivarea opririi automate (metoda simplă)

Porniți alimentarea electrică în timp ce țineți apăsată tasta cu cel mai jos ton de pe claviatură. Mesajul „Auto power off disabled” (Oprire automată dezactivată) apare scurt, iar funcția de oprire automată este dezactivată.

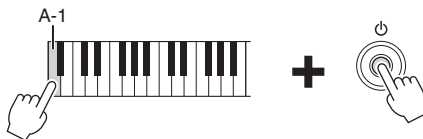

## Reglarea volumului master

Pentru a regla volumul sunetelor claviaturii, utilizați discul [MASTER VOLUME] (Volum master) în timpul interpretării la claviatură.

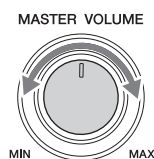

### **⚠ ATENȚIE!**

Nu utilizați instrumentul pe perioade îndelungate la un nivel al volumului ridicat sau inconfortabil, deoarece acest lucru poate cauza pierderea permanentă a auzului.

## Control acustic inteligent (IAC)

IAC este o funcție care ajustează și controlează calitatea sunetului conform volumului general al instrumentului. Chiar și atunci când volumul este scăzut, acesta permite atât sunetelor joase, cât și celor înalte să fie auzite. IAC afectează doar sunetul scos prin difuzoarele instrumentului. Setarea implicită pentru această funcție este activată. Setarea IAC poate fi activată sau dezactivată și se poate seta adâncimea acesteia. Pentru detalii, consultați secțiunea „Utility” (Utilitare) din documentul Reference Manual (Manual de referință), aflat pe site-ul web (pagina 9).

## Utilizarea căștilor

Conectați o pereche de căști la mufa [PHONES] (Căști). Din moment ce acest instrument este dotat cu două mufe [PHONES] (Căști), puteți conecta două perechi de căști. Dacă utilizați o singură pereche de căști, introduceți fișa în oricare dintre aceste mufe.

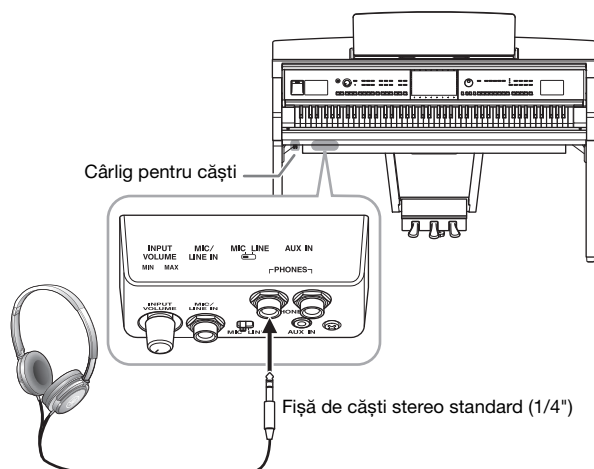

### **⚠ ATENȚIE!**

Nu utilizați căștile pe perioade îndelungate la un nivel al volumului ridicat sau inconfortabil, deoarece acest lucru poate cauza pierderea permanentă a auzului.

## Reproducerea unei senzații naturale de distanță față de sursa sunetului (chiar și atunci când utilizați căști) – eșantionarea stereofonică și optimizarea stereofonică

Acest instrument oferă două tehnologii avansate care vă permit să vă bucurați de un sunet excepțional de realist și de natural chiar și atunci când utilizați căștile.

### ■ Eșantionarea stereofonică (doar vocea „CFX Grand”)

Eșantionarea stereofonică este o metodă care utilizează două microfoane speciale setate în poziția urechilor unui interpret și înregistrează sunetul de pian așa cum ar fi auzit acesta. Ascultarea sunetului cu acest efect în căști oferă impresia de scufundare în sunet, ca și cum acesta ar fi emis chiar de către pian. Mai mult decât atât, vă puteți bucura de sunet în mod natural, pentru o perioadă îndelungată, fără ca urechile să vă obosească. Când este selectată vocea „CFX Grand”, conectarea căștilor activează în mod automat sunetul de eșantionare stereofonică.

#### **Eșantionarea**

O tehnologie care înregistrează sunete de la un instrument acustic, apoi le stochează într-un generator de tonuri pentru a permite apoi redarea acestora pe baza informațiilor primite de la claviatură.

### ■ Optimizarea stereofonică (vocile VRM diferite de „CFX Grand”)

Optimizarea stereofonică este un efect care reproduce distanța naturală față de sursa sunetului, în mod similar eșantionării stereofonice, chiar și atunci când utilizați căștile. Când este selectată una dintre vocile VRM (pagina 53) diferite de „CFX Gran”, conectarea căștilor activează automat optimizarea stereofonică.

Când sunt conectate căștile, vocile VRM (pagina 53) comută automat la sunetul de eșantionare stereofonică sau la sunetul îmbunătățit prin optimizarea stereofonică, cu setările implicite. Totuși, când căștile sunt conectate, aceste funcții afectează, de asemenea, sunetul difuzorului extern conectat la mufele AUX OUT (Ieșire auxiliară) sau cel al înregistrării audio (pagina 75), putând cauza un sunet neobișnuit sau nefiresc. În acest caz, dezactivați această funcție. Puteți activa sau dezactiva această funcție pe ecranul accesat din [Menu] (Meniu) → [Utility] (Utilitar) → [Speaker/Connectivity] (Difuzor/Conectivitate). Pentru detalii, consultați documentul Reference Manual (Manual de referință) de pe site-ul web (pagina 9).

## Utilizarea cârligului pentru căști

În pachetul instrumentului, este inclus un cârlig pentru căști, care permite agățarea căștilor pe instrument. Instalați cârligul pentru căști urmând instrucțiunile de la pagina 116, 119 sau 122.

#### **NOTIFICARE**

Nu agățați de suport altceva în afară de căști. În caz contrar, instrumentul sau suportul se pot deteriora.

## Efectuarea setărilor de bază

Dacă este necesar, efectuați setările de bază ale instrumentului, cum ar fi limba afișată pe ecran.

### 1 Apelați ecranul de operațiuni Utility [Utilitar].

Mai întâi, atingeți [Menu] (Meniu) din colțul din dreapta jos al ecranului Home (Acasă) care este afișat când alimentarea este pornită. Apoi, atingeți [▶] pentru a vă deplasa la pagina 2 (dacă este necesar) și atingeți [Utility] (Utilitar).

### 2 Atingeți [System] (Sistem) pe ecran.

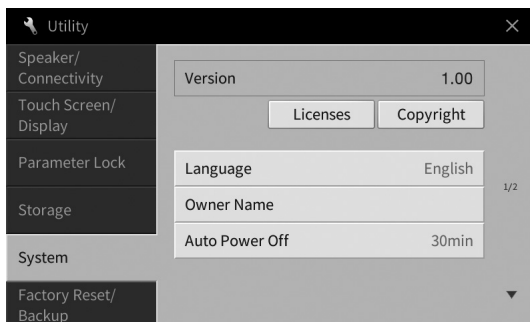

### 3 Efectuați setările necesare atingând ecranul.

<b>Version (Versiune)</b>	Indică versiunea de firmware a acestui instrument. Este posibil ca Yamaha să actualizeze din când în când firmware-ul produsului fără notificare pentru îmbunătățirea funcțiilor și a utilizării. Pentru a profita la maximum de acest instrument, vă recomandăm să faceți upgrade la cea mai recentă versiune pentru instrument. Cea mai recentă versiune de firmware poate fi descărcată de pe site-ul web de mai jos: <a href="https://download.yamaha.com/">https://download.yamaha.com/</a>
<b>Licenses (Licențe)</b>	Atingeți aici pentru a apela informații legate de licența software-ului open source utilizat pe acest instrument.
<b>Copyright (Drept de autor)</b>	Atingeți aici pentru a apela informații legate de drepturile de autor.
<b>Language (Limbă)</b>	Aceasta stabilește limba utilizată pentru afișarea numelor meniurilor și mesaje. Atingeți această setare pentru a apela lista de limbi, apoi selectați-o pe cea dorită.
<b>Owner Name (Nume proprietar)</b>	Vă permite să introduceți numele dvs. care apare pe ecranul de deschidere (apelat atunci când alimentarea este pornită). Atingeți această setare pentru a apela fereastra de introducere a caracterelor, apoi introduceți numele dvs. (pagina 36).
<b>Auto Power Off (Oprire automată)</b>	Vă permite să setați durata de timp care se scurge înainte de întreruperea alimentării de către funcția Auto Power Off (pagina 19). Atingeți această setare pentru a apela lista de setări, apoi selectați-o pe cea dorită. Pentru a dezactiva funcția de oprire automată, selectați aici opțiunea „Disabled” (Dezactivată).

Pentru informații despre elementele de pe pagina 2/2 a acestui ecran, consultați secțiunea „Utility” (Utilitarele) din documentul Reference Manual (Manual de referință) de pe site-ul web (pagina 9).

## Schimbarea luminozității afișajului

Aici puteți modifica anumite setări de afișare, inclusiv luminozitatea.

- 1 Apelați ecranul de operațiuni (Utility [Utilitar]) (pasul 1 de la pagina 22).
- 2 Atingeți [Touch Screen/Display] (Ecran tactil/afișaj) pe ecran.

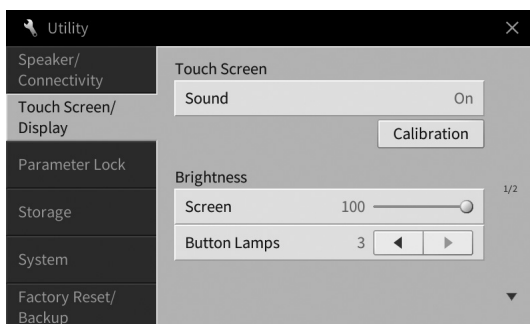

- 3 Modificați setările atingând ecranul.

Touch Screen (Ecran tactil)	Sound (Sunet)	Stabilește dacă atingerea ecranului va declanșa sau nu sunetul de clic.
	Calibration (Calibrare)	Permite calibrarea afișajului atunci când acesta nu reacționează corect la atingere (în mod normal, nu aveți nevoie de această operațiune, deoarece afișajul este calibrat din fabrică). Atingeți aici pentru a apela ecranul Calibration (Calibrare), apoi atingeți în ordine centrul semnelor plus (+).
Brightness (Luminozitate)	Screen (Ecran)	Deplasați glisorul pentru a ajusta luminozitatea ecranului.
	Button Lamps (Lămpi butoane)	Atingeți [◀] / [▶] pentru a ajusta luminozitatea lămpilor butoanelor de pe panoul de control. <b>NOTĂ</b> Luminozitatea lămpilor de ghidaj nu poate fi ajustată.

Pentru informații despre alte elemente de pe acest ecran, consultați secțiunea „Utility” (Utilitarele) din documentul Reference Manual (Manual de referință) de pe site-ul web (pagina 9).

# 1 Operațiuni de bază

## Structura afișajului

Pornirea instrumentului apelează ecranul Home (Acasă), de pe care puteți apela ecranul de selectare a fișierelor și ecranul Menu (Meniu), care oferă accesul facil la diverse funcții și vă permit să efectuați diverse setări. Pentru instrucțiuni detaliate legate de afișaj, consultați pagina 26.

### Ecranul de selecție a fișierelor (pagina 27)

Puteți apela tipul de ecran dorit atingând numele stilului, al vocii sau al cântecului din ecranul Home (Acasă).

#### Ecranul Style Selection (Selectare stil)

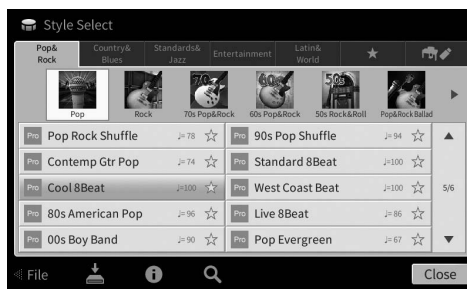

#### Ecranul Voice Selection (Selectia vocilor)



Atingeți aici pentru extindere.



Prin extinderea zonei Style (Stil), puteți apela pe ecran comenzile de redare.

### Ecranul Home (Acasă) (pagina 26)

Acest este portalul sau baza de pornire a structurii de ecrane a instrumentului.

### Ecranul Menu (Meniu) (pagina 28)

Prin atingerea fiecărei pictograme, puteți apela diverse funcții, cum ar fi Song Score (Partitură cântec), Volume Balance (Balans volum) și alte setări detaliate.

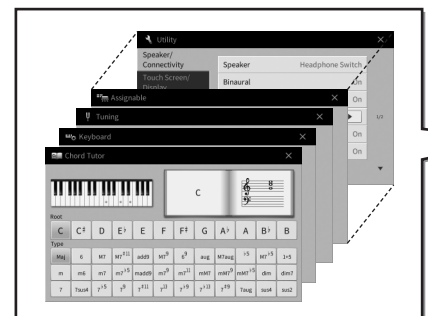

## Ecranul Song Selection (Selecția cântecelor)

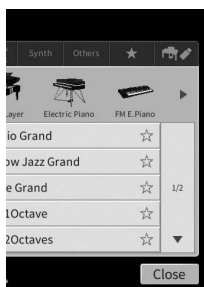

Atingeți aici pentru extindere.

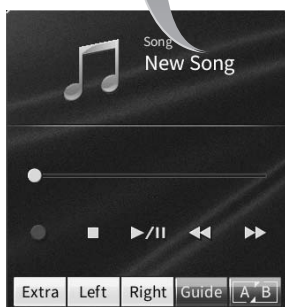

Prin extinderea zonei Song (Cântec), puteți apela pe ecran comenzile de redare.

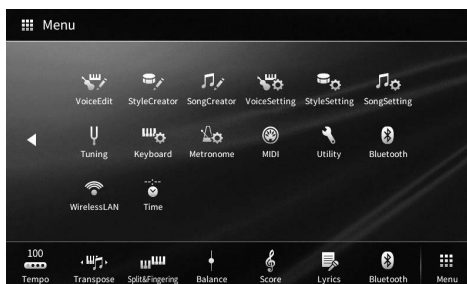
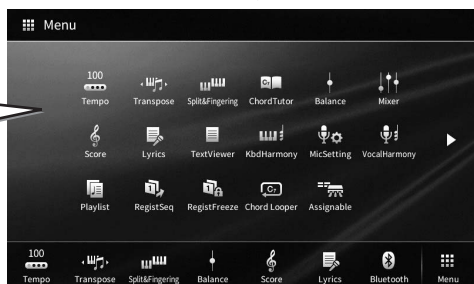

## Configurarea ecranului

Această secțiune prezintă ecranele utilizate cel mai frecvent: Home (Acasă), de selectare a fișierelor și Menu (Meniu). Ecranul Home (Acasă) apare atunci când alimentarea este pornită. Ecranul de selectare a fișierelor și ecranul Menu (Meniu) pot fi apelate din ecranul Home (Acasă).

### Ecranul Home (Acasă)

Apare când alimentarea este pornită și poate fi apelat când se apasă pe butonul [HOME] (Acasă). Acest ecran afișează setările de bază curente, cum ar fi vocea și stilul curente, permițându-vă să le vedeți pe toate dintr-o singură privire. Din această cauză, în mod normal trebuie să vi se afișeze ecranul Home (Acasă) când interpretați la claviatură.



#### 1 Zona Voice (Voce)

Indică vocile curente pentru fiecare parte a claviaturii (Main (Principal), Left (Stânga) și Layer (Straturi)) și starea de activare/dezactivare a acestor părți (pagina 49). Atingerea unui nume de voce apelează ecranul de selectare a vocilor.

##### NOTĂ

În zona Voice, în zona Style sau în zona Song, navigarea spre dreapta extinde zona Style, în timp ce navigarea spre stânga extinde zona Song.

#### 2 Zona Style (Stil)

Indică stilul curent (pagina 57). Atingerea unui nume de stil apelează ecranul de selectare a stilurilor. Atingeți [◀] din partea stângă sus a acestei zone pentru a extinde zona. Pentru a reseta zona la starea implicită, atingeți [▶], ce apare în partea dreaptă sus a zonei Voice (Voce).

#### 3 Zona Song (Cântec)

Afișează cântecul curent (pagina 66). Atingerea unui nume de cântec apelează ecranul de selectare a cântecelor. Atingeți [▶] din partea dreaptă sus a acestei zone pentru a extinde zona. Pentru a reseta zona la starea implicită, atingeți [◀], care apare în partea stângă sus a zonei Voice (Voce).

#### 4 Zona Registration (Înregistrare)

Indică numele băncii de memorie de înregistrare, numele înregistrării și secvența de înregistrare selectate în prezent când este activă (pagina 87). Atingerea acestei zone apelează ecranul de selectare a băncii de înregistrare. Puteți ascunde sau afișa această zonă atingând [◀] sau [▶] din zonă.

##### NOTĂ

Navigarea spre dreapta sau spre stânga în zona Registration poate, de asemenea, ascunde sau afișa această zonă.

#### 5 Zona Menu (Meniu)

Conține pictograme de comenzi rapide care vă permit să apăsați diverse funcții cu o singură atingere. Atingerea unei pictograme de comandă rapidă va apăsa ecranul funcției corespunzătoare. Atingeți pictograma [Menu] (Meniu) din capătul din dreapta pentru a apăsa ecranul Menu (Meniu) (pagina 28), de pe care puteți înregistra pictogramele de comandă rapidă dorite.



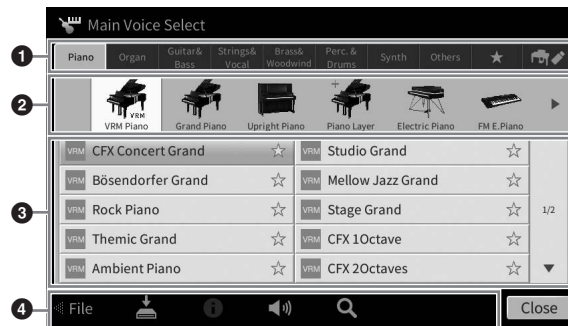

## Ecranul de selectare a fișierelor

Ecranul de selectare a fișierelor servește la selectarea vocii, stilului, cântecului și a altor date. Puteți apela acest ecran atingând numele vocii, al stilului sau al cântecului din ecranul Home sau apăsând pe unul dintre butoanele VOICE sau STYLE etc.



### 1 Categorie

O gamă largă de date, cum ar fi voci și stiluri, sunt împărțite în câteva categorii (file) în funcție de tipul de date. Cu excepția următoarelor două, toate filele sunt denumite file „presetate” din moment ce conțin date presetate.

 (Fila Preferințe)	Locația în care sunt afișate vocile sau stilurile pe care le-ați înregistrat ca preferințe (pagina 35). Această filă este disponibilă numai pentru voci și stiluri
 (Fila Utilizator)	Locația unde sunt salvate datele înregistrate sau editate. Datele salvate pe instrument sunt afișate la „USER” (Memorie utilizator), în timp ce datele de pe unitatea flash USB conectată sunt afișate la „USB”. În acest manual, datele din fila User (Utilizator) sunt denumite „date de utilizator”.

### 2 Subcategorie/Folder (Cale)

- Când se selectează una dintre filele presetate, subcategoriile sunt afișate aici, în funcție de tipul de date. De exemplu, diverse tipuri de pian, cum ar fi Grand Piano (Pian de concert) și Electric Piano (Pian electric), sunt afișate când atingeți fila „Piano” (Pian) din ecranul de selectare a vocilor.
- Când se selectează fila Preferințe, aceasta nu este disponibilă.
- Când se selectează fila Utilizator, calea sau dosarul curent este afișat aici în funcție de structura de directoare.

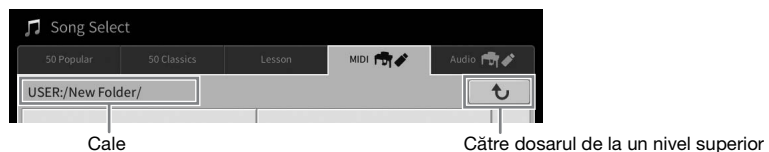

### 3 Date selectabile (fișiere)

Sunt afișate fișierele ce pot fi selectate. Dacă sunt disponibile două sau mai multe pagini, puteți apela altă pagină atingând [▲] sau [▼] în partea dreaptă.

#### NOTĂ

Puteți apela altă pagină și navigând vertical în listă.

### 4 Pictograme de funcționare

Sunt afișate funcțiile (salvare, copiere, ștergere etc.) care pot fi efectuate pe ecranul de selectare a fișierelor. Pictogramele afișate aici diferă în funcție de ce ecran de selectare a fișierelor este selectat. Pentru instrucțiuni detaliate, consultați paginile 32 - 36 sau instrucțiunile pentru ecranul de selectare a fișierelor pentru fiecare funcție.

## Ecraanul Menu (Meniu)

Acesta este ecranul portal pentru utilizarea diferitelor funcții și poate fi apelat atingând pictograma [Menu] (Meniu) din colțul din dreapta jos al ecranului Home (Acasă).



### 1 Lista de funcții

Diverse funcții utile sunt afișate prin intermediul pictogramelor. Atingerea fiecăreia dintre acestea apelează funcția corespunzătoare. Această listă este alcătuită din două pagini pe care le puteți selecta apăsând pe [▶] sau pe [◀].

Pentru informații suplimentare despre fiecare funcție, consultați „Lista de funcții din ecranul Menu (Meniu)” (pagina 110) sau documentul Reference Manual (Manual de referință) de pe site-ul web (pagina 9).

#### NOTĂ

De asemenea, puteți schimba paginile navigând pe orizontală.

### 2 Comenzi rapide

Înregistrând aici funcțiile utilizate frecvent, sub formă de comenzi rapide, le puteți apela rapid din zona Menu (Meniu) a ecranului Home (Acasă). Pentru a înregistra o comandă rapidă, mențineți apăsată pictograma din lista de funcții până ce lista de comenzi rapide își schimbă culoarea, apoi atingeți locația dorită pentru a introduce funcția. Pentru detalii, consultați secțiunea „Contents” (Cuprins) din documentul Reference Manual (Manual de referință), aflat pe site-ul web (pagina 9).

#### Convențiile aplicabile instrucțiunilor pentru ecranul Menu (Meniu)

În acest manual, sunt specificate instrucțiuni cu mai mulți pași, într-un stil stenografiat, cu săgeți care indică ordinea corectă.

Exemplu: [Menu] (Meniu) → [Utility] (Utilitar) → [System] (Sistem) → [Language] (Limbă)

Exemplul de mai sus descrie o operațiune în trei pași:

- 1) Din ecranul Menu (Meniu), atingeți [Utility] (Utilitar).
- 2) Atingeți [System] (Sistem).
- 3) Atingeți [Language] (Limbă).

## Închiderea ecranului curent

Pentru a închide ecranul curent, atingeți [×] din colțul din dreapta sus al ecranului (sau al ferestrei) sau [Close] (Închidere) din partea dreaptă jos a ecranului (sau a ferestrei). Când apare un mesaj (dialog de informare sau de confirmare), atingerea elementului corespunzător, cum ar fi „Yes” (Da) sau „No” (Nu) închide mesajul.

Dacă doriți să reveniți rapid la ecranul Home (Acasă), apăsați pe butonul [HOME] (Acasă) de pe panou.

## Controale bazate pe ecran

Acest instrument are un ecran tactil special care vă permite să selectați sau să modificați parametrii doriți prin simpla atingere a setării corespunzătoare de pe ecran. Puteți utiliza, de asemenea, discul de date și butonul [HOME] (Acasă).

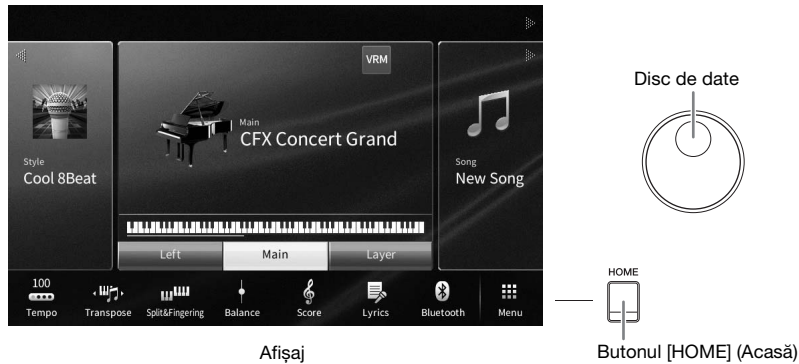

## Utilizarea ecranului (ecran tactil)

### NOTIFICARE

Nu utilizați obiecte ascuțite sau grele pentru a acționa ecranul tactil. În caz contrar, ecranul se poate deteriora.

### NOTĂ

Rețineți că acționarea prin atingerea simultană a două sau mai multe puncte de pe ecran nu este posibilă.

### ■ Atingeți

Pentru a selecta un element, atingeți ușor indicația corespunzătoare de pe ecran.

### NOTĂ

Puteți activa/dezactiva sunetele generate de sistem la atingerea ecranului (pagina 23).

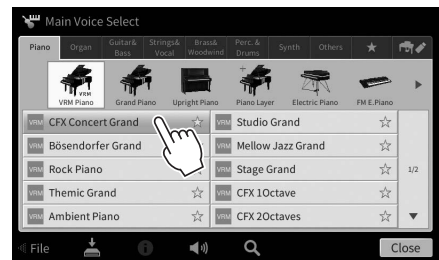

### ■ Glisare

Țineți apăsat glisorul ecranului, apoi glisați degetul pe verticală sau pe orizontală pentru a modifica valoarea parametrului.

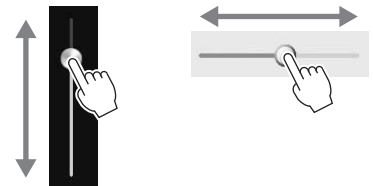

Glisați degetul pe verticală sau pe orizontală pe afișaj pentru a da paginile sau pentru a fișa sau a ascunde o anumită parte a unui ecran.

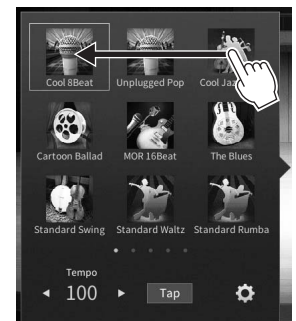

## ■ Rotire

Atingeți lung butonul ecranului și rotiți degetul în jurul butonului pentru a modifica valoarea parametrului.

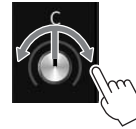

## ■ Atingere lungă

Această instrucțiune înseamnă să atingeți obiectul de pe ecran și să îl țineți apăsat un timp.

La setarea valorilor utilizând [◀]/[▶], un glisor sau un buton, puteți restaura valoarea implicită atingând lung valoarea de pe ecran.

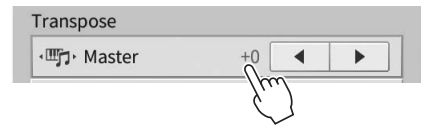

## Rotirea discului de date

În funcție de ecran, discul de date poate fi utilizat în următoarele două moduri.

### ■ Ajustarea valorilor parametrilor

După selectarea parametrului dorit, utilizați discul de date pentru a ajusta valoarea. Acesta este util dacă aveți probleme la ajustarea prin atingerea ecranului sau dacă doriți un control mai bun asupra ajustării.



### ■ Selectarea unui element dintr-o listă

În ecranele de selectare a fișierelor (pagina 27) și în ferestrele List (Listă) pentru setarea parametrilor, utilizați discul de date pentru a selecta un element.

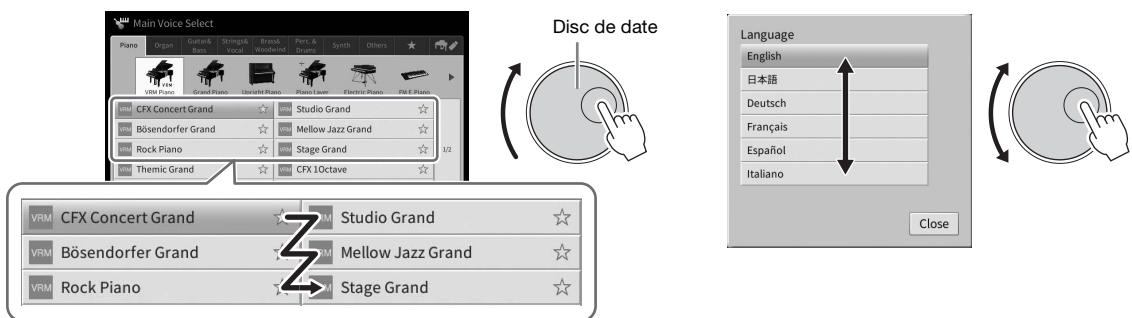

## Apăsarea pe butonul [HOME] (Acasă)

Puteți reveni rapid la ecranul Home (Acasă) (ecranul afișat când alimentarea este pornită) apăsând pe butonul [HOME] (Acasă) oricând doriți.



## Utilizarea butoanelor ASSIGNABLE (Alocabile)

Puteți alocă funcțiile pe care le utilizați frecvent acestor patru butoane de panou din partea stângă a ecranului. De asemenea, oricare din funcțiile de pe ecranul Menu (Meniu) (pagina 28) poate fi alocată aici, sub forma unei comenzi rapide.

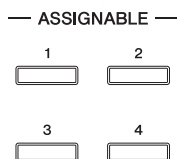

- 1 Apelați ecranul de operare din [Menu] (Meniu) → [Assignable] (Alocabile) → [Assignable] (Alocabile).

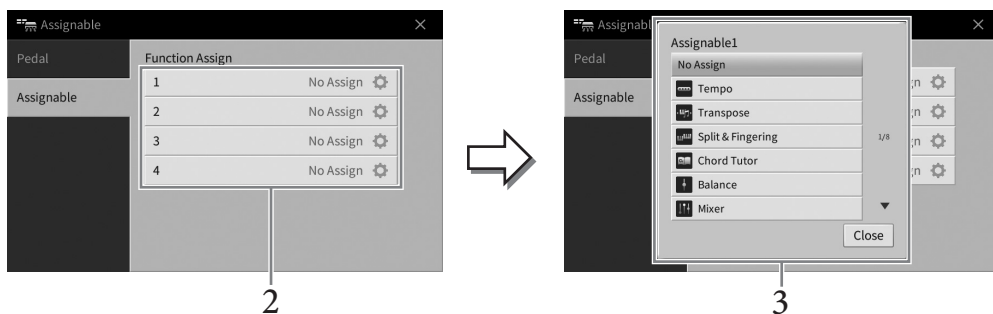

- 2 Atingeți numărul butonului dorit pentru a apela lista.
- 3 Selectați elementul dorit din funcții și din comenzile rapide (echivalentul funcțiilor din ecranul Menu (Meniu)).

### NOTĂ

Pentru detalii legate de funcțiile ce pot fi atribuite acestor butoane, consultați documentul Reference Manual (Manual de referință) de pe site-ul web (pagina 9).

## Gestionare fișiere



Datele pe care le-ați creat, cum ar fi un cântec înregistrat sau o voce editată, pot fi salvate ca fișiere în instrument (denumite „Memorie utilizator”) și pe o unitate flash USB. Dacă ați salvat multe fișiere, poate fi dificil să găsiți rapid fișierul dorit. Pentru a facilita procesul, vă puteți organiza fișierele în directoare sau puteți utiliza funcția de căutare. Aceste operațiuni sunt efectuate pe ecranul de selectare a fișierelor.

### NOTĂ

Înainte de a utiliza o unitate flash USB, citiți secțiunea „Conectarea dispozitivelor USB” de la pagina 100.

## Salvarea unui fișier

Puteți salva datele originale (cum ar fi cântecele pe care le-ați înregistrat și vocile pe care le-ați editat) ca fișier în instrument sau pe o unitate flash USB.

- 1 În ecranul relevant, atingeți  (Salvare) pentru a apela ecranul pentru selectarea destinației de salvare.
- 2 Selectați locația în care doriți să salvați fișierul.  
Pentru a afișa dosarul de la nivelul superior, atingeți  (Sus).  
Puteți crea un nou dosar atingând  (dosar nou).



- 3 Atingeți [Save here] (Salvare aici) pentru a apela fereastra de introducere a caracterelor.

### NOTĂ

Pentru a revoca această operațiune, atingeți [Cancel] (Revocare).

- 4 Introduceți numele fișierului (pagina 36).

Chiar dacă săriți peste acest pas, puteți redenumi fișierul în orice moment (pagina 33) după salvare.

- 5 Atingeți [OK] din fereastra de introducere a caracterelor pentru a salva fișierul.

Fișierul salvat va fi localizat automat în poziția corespunzătoare, printre fișierele aflate în ordine alfabetică.

## Crearea unui nou folder

Directoarele pot fi create, denumite și organizate conform necesităților, facilitând găsirea și selectarea datelor dvs. originale.

### NOTĂ

- Numărul maxim total de fișiere/directoare care pot fi salvate în memoria de utilizator diferă în funcție de dimensiunea și lungimea numelui de fișier/folder.
- Numărul maxim de fișiere/dosare care pot fi stocate într-un dosar este de 2,500.

### 1 Pe ecranul de selectare a fișierelor, atingeți fila Utilizator (pagina 27), apoi selectați locația în care doriți să creați un nou dosar.

Pentru a afișa dosarul de la nivelul superior, atingeți  (Sus).

### NOTĂ

Nu puteți crea un nou dosar în dosar „Piano Room” (Cameră pian) (pagina 48).

### 2 Atingeți [File] (Fișier) pentru a apela pictogramele de gestionare a fișierelor.

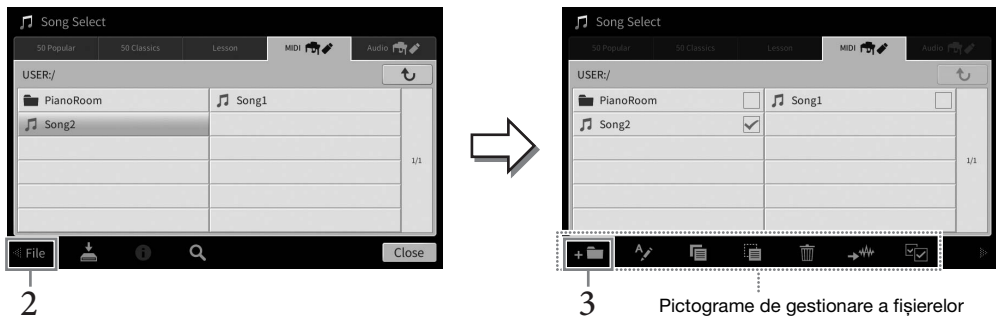

### NOTĂ

- Pentru a revoca operațiunea fișierului, atingeți  în colțul din dreapta pentru a ascunde pictogramele de gestionare a fișierelor.
- Puteți ascunde sau afișa pictogramele de gestionare a fișierelor navigând în partea de jos a ecranului pe orizontală.

### 3 Atingeți (Dosar nou) pentru a apela fereastra de introducere a caracterelor.

### 4 Introduceți numele noului dosar (pagina 36).

## Redenumirea unui fișier/dosar

Puteți redenumi fișiere/dosare.

### NOTĂ

- Fișierele din filele Preset (Presetate) nu pot fi redenumite.
- Dosarul „Piano Room” (Cameră pian) (pagina 48) nu poate fi redenumit.

### 1 Apelați ecranul de selectare a fișierelor pe care doriți să se afișeze fișierul/dosarul dorit.

### 2 Atingeți [File] (Fișier) pentru a apela pictogramele de gestionare a fișierelor.

### NOTĂ

- Pentru a revoca operațiunea fișierului, atingeți  în colțul din dreapta pentru a ascunde pictogramele de gestionare a fișierelor.
- Puteți ascunde sau afișa pictogramele de gestionare a fișierelor navigând în partea de jos a ecranului pe orizontală.

### 3 Introduceți o bifă pe fișierul sau dosarul dorit atingându-l.

### 4 Atingeți (Redenumire) pentru a apela fereastra de introducere a caracterelor.

### NOTĂ

Pot fi redenumite pe rând numai câte un fișier sau dosar.

### 5 Introduceți numele fișierului sau dosarului selectat (pagina 36).

## Copierea sau mutarea fișierelor

---

Puteți copia sau tăia un fișier și îl puteți lipi într-o altă locație (dosar). De asemenea, puteți să copiați un dosar (dar nu să îl mutați) utilizând aceeași procedură.

### NOTĂ

- Fișierele din filele Preset nu pot fi mutate.
- Copierea de date muzicale disponibile pe piață, inclusiv, dar fără a se limita la date MIDI și/sau date audio este strict interzisă cu excepția cazului în care sunt copiate pentru uz personal. Datele cântecelor disponibile pe piață pot fi protejate la copiere, pentru a preveni copierea ilegală sau ștergerea accidentală.
- Cântecele presetate copiate în fila User (Utilizator) sunt marcate cu  (pictograma cheie) în partea stângă a numelui cântecului, pe ecranul de selectare a cântecelor. Acestea nu pot fi copiate sau mutate pe unități flash USB.



**1 Apelați ecranul corespunzător de selectare a fișierelor pe care sunt afișate fișierele/dosarele dorite.**



**2 Atingeți [File] (Fișier) pentru a apela pictogramele de gestionare a fișierelor (pagina 33).**

### NOTĂ

- Pentru a revoca operațiunea fișierului, atingeți  în colțul din dreapta pentru a ascunde pictogramele de gestionare a fișierelor.
- Puteți ascunde sau afișa pictogramele de gestionare a fișierelor navigând în partea de jos a ecranului pe orizontală.

**3 Introduceți bife pe fișierele/directoarele dorite atingând fiecare element.**

Pot fi bifate unul sau mai multe fișiere/directoare. Când doriți să introduceți bife pe toate elementele afișate, atingeți  (Bifare totală). Atingeți din nou  (Bifare totală) pentru a elimina toate bifele.

**4 Atingeți  (Copiere) sau  (Mutare) pentru a apela ecranul pentru selectarea destinației.**

**5 Selectați destinația dorită (calea) pentru a lipi fișierele/directoarele.**

Puteți crea un nou dosar atingând  (Dosar nou).

### NOTĂ

Pentru a revoca această operațiune, atingeți [Cancel] înainte de a trece la pasul 6.

**6 Atingeți [CopyHere] (Copiere aici) sau [MoveHere] (Mutare aici) pentru a lipi fișierele/directoarele pe care le-ați selectat în pasul 3.**

Fișierul/dosarul lipit apare pe ecran în poziția corespunzătoare, printre fișierele aflate în ordine alfabetică.

## Ștergerea fișierelor/directoarelor

---

Puteți șterge fișiere/dosare.

### NOTĂ

- Fișierele din filele Preset (Presetare) nu pot fi șterse.
- Dosarul „Piano Room” (Cameră pian) (pagina 48) nu poate fi șters.



**1 Apelați ecranul corespunzător de selectare a fișierelor pe care sunt afișate fișierele/dosarele dorite.**

**2 Atingeți [File] (Fișier) pentru a apela pictogramele de gestionare a fișierelor (pagina 33).**

### NOTĂ

- Pentru a revoca operațiunea fișierului, atingeți  în colțul din dreapta pentru a ascunde pictogramele de gestionare a fișierelor.
- Puteți ascunde sau afișa pictogramele de gestionare a fișierelor navigând în partea de jos a ecranului pe orizontală.

**3 Introduceți bife pe fișierele/directoarele dorite atingând fiecare element.**

Pot fi bifate unul sau mai multe fișiere/directoare. Când doriți să introduceți bife pe toate elementele afișate, atingeți  (Bifare totală). Atingeți din nou  (Bifare totală) pentru a elimina toate bifele.

**4 Atingeți  (Ștergere).**

**5 După ce apare mesajul de confirmare, atingeți [Yes] (Da) pentru a șterge fișierele/directoarele pe care le-ați selectat în pasul 3.**

Pentru a revoca această operațiune, atingeți [No] (Nu) în loc de [Yes] (Da).



## Înregistrarea fișierelor în fila Preferințe

Puteți apela rapid preferințele dvs. sau vocile sau stilurile utilizate frecvent înregistrându-le în fila Preferințe. Atingeți marcajul de stea (☆) din partea dreaptă a fiecărui fișier pentru a înregistra fișierul corespunzător în fila Preferințe. Pentru a elimina fișierul înregistrat din fila Preferințe, atingeți marcajul de stea colorat (★) în fila Preferințe sau în fila care conține fișierul corespunzător.

### NOTĂ

- Dacă modificați numele fișierului original sau dacă mutați/ștergeți fișierul original, atingerea numelui corespunzător al fișierului din fila Preferințe nu poate apela fișierul.
- În fila Preferințe, pentru a elimina fișierul, trebuie să atingeți steaua colorată, apoi să închideți sau să comutați ecranul.



## Sortarea ordinii fișierelor în fila Preferințe

Puteți modifica ordinea fișierelor, cum ar fi vocile și stilurile în fila Preferințe.

- 1 În ecranul de selectare a vocilor sau în ecranul de selectare a stilurilor, atingeți fila Preferințe.
- 2 Atingeți (Ordine) pentru a apela ecranul de editare a ordinii.
- 3 Atingeți fișierul pe care doriți să îl mutați.

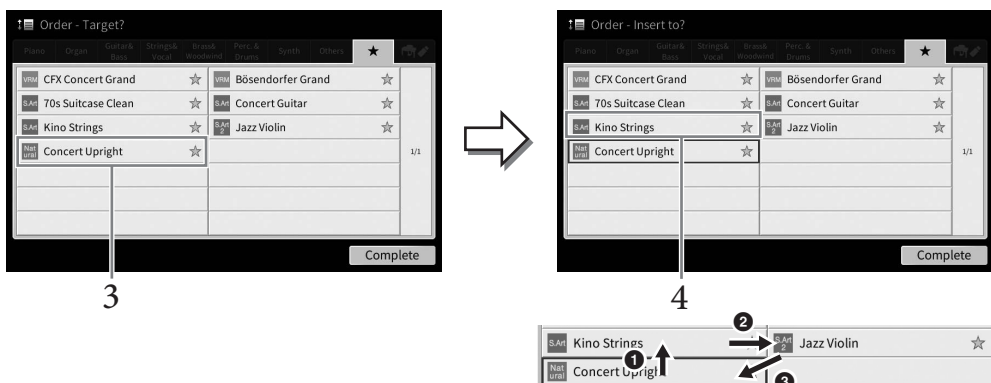

- 4 Atingeți locația în care doriți să mutați fișierul selectat în pasul 3.
- 5 Repetați pașii 3 - 4 dacă este necesar.
- 6 Atingeți [Complete] (Finalizare) pentru a ieși de pe ecranul de editare a ordinii.

## Căutarea fișierelor

- 1 Pe ecranul de selectare a fișierelor, atingeți **Q** (Căutare) pentru a apela ecranul Search (Căutare).
- 2 Atingeți caseta Search (Căutare) pentru a apela fereastra de introducere a caracterelor.



- 3 Introduceți numele fișierului sau dosarului (sau doar o parte a acestuia) pentru a începe căutarea (pagina 37).

Dacă doriți să introduceți mai multe cuvinte cheie, separați-le prin spații.

După finalizarea căutării, se afișează lista cu rezultatele acesteia. Dacă nu apare niciun fișier, repetați acest pas folosind alt cuvânt.

**NOTĂ**

Pe ecranul de selectare a băncilor de înregistrare, puteți rafina căutarea cu ajutorul funcției de filtrare. Pentru detalii, consultați pagina 89.

- 4 Selectați fișierul dorit.

După selectarea fișierului, atingeți butonul corespunzător, cum ar fi [OK] sau [Add to Playlist] (Adăugare în lista de redare) pentru operațiunea dorită. Dacă atingeți [Cancel] (Revocare), veți apela ecranul deschis înainte de apelarea ecranului Search (Căutare).

## Introducerea de caractere

Această secțiune descrie modul de introducere a caracterelor pentru denumirea fișierelor/dosarelor și introducerea cuvintelor pentru căutarea fișierelor. Introducerea caracterelor este efectuată pe ecranul prezentat mai jos.



## 1 Atingeți tipul de caracter.

### ■ Când limba (pagina 22) este setată la oricare alta în afară de japoneză:

Atingerea tastei [Symbol] (Simbol) (sau [abc]) comută între introducerea simbolurilor sau a literelor romane (și cifre).

Pentru a comuta între introducerea majusculor și a literelor mici, atingeți  (Schimbare).

### ■ Când limba (pagina 22) este setată pe limba japoneză:

- a b c (全角 abc): Litere și cifre romane la jumătate de dimensiune (dimensiune completă)
- 記号 (全角記号): Simboluri la jumătate de dimensiune (dimensiune completă)
- カナ (半角カナ): Katakana la dimensiune completă (jumătate de dimensiune)
- かな漢: Hiragana și Kanji

Pentru a comuta între dimensiune completă și jumătate de dimensiune, atingeți lung tipul de caracter. De exemplu, [半角カナ] poate fi apelat ținând apăsat [カナ].

La introducerea literelor romane, puteți comuta între majuscule și minuscule atingând  (Schimbare).

## 2 Atingeți [◀]/[▶] sau rotiți discul de date pentru a deplasa cursorul în locația dorită.

## 3 Introduceți pe rând caracterul dorit.

Pentru a șterge un singur caracter, atingeți [Delete] (Ștergere); pentru a șterge toate caracterele odată, atingeți lung [Delete]. Pentru a introduce un spațiu, atingeți bara de spațiu indicată în imaginea din pagina anterioară.

### NOTĂ

- În funcție de ecranul pentru introducerea caracterelor în care lucrați, unele tipuri de caractere nu pot fi introduse.
- Numele unui fișier poate conține maximum 46 de caractere, iar numele unui director poate conține maximum 50 de caractere.
- Nu pot fi utilizate următoarele caractere (jumătate de dimensiune): \ / : \* ? " < > |

### ■ Pentru a introduce litere cu simboluri auxiliare (când limba nu este setată pe limba japoneză):

Puteți introduce litere cu simboluri auxiliare, cum ar fi umlaut atingând lung o literă pentru a apela o listă. De exemplu, atingeți lung „E” pentru a introduce „Ë” din listă.

### ■ Pentru a converti în Kanji (când limba este setată la japoneză):

Când se afișează caracterele „hiragana” introduse în ecranul de evidențiere (evidențiat), atingeți [変換] de câteva ori pentru a apela opțiunile de conversie. Puteți schimba zona evidențiată atingând [◀] sau [▶].

Când găsiți caracterul Kanji dorit, atingeți [確定].

Pentru a schimba caracterele kanji convertite înapoi în „hiragana”, atingeți [戻す].

Pentru a șterge imediat zona evidențiată, atingeți [キャンセル].

### NOTĂ

Pentru a revoca această operațiune, atingeți [Cancel] (Revocare) înainte de a trece la pasul 4.

## 4 Atingeți [OK] pentru a finaliza caracterele (numele de fișier etc.) pe care le-ați introdus.

## Utilizarea pedalelor

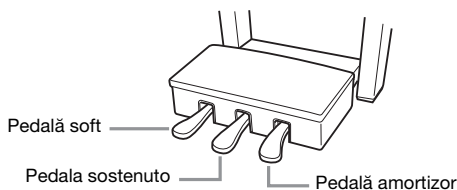

### NOTĂ

În cazul în care cutia pentru pedale scoate un hureit sau cedează când apăsați pedalele, rotiți dispozitivul de reglare astfel încât să fie fixat bine pe podea (paginile 116, 119, 122).

## ■ Pedala amortizor (în dreapta)

Apăsarea acestei pedale va prelungi notele. Prin eliberarea acestei pedale se opresc (se amortizează) imediat toate notele prelungite. Apăsarea acestei pedale când se redă o voce VRM (pagina 53) recrează rezonanța tipică coardelor unui pian acustic real. O funcție de „pedală la jumătate” a acestei pedale creează efecte de prelungire parțială, în funcție de cât de mult apăsați pe pedală.

### NOTĂ

- Anumite voci, cum ar fi viori și instrumente de suflat din alamă, sunt prelungite în permanență atunci când este apăsată pedala amortizor/sostenuto.
- Este posibil ca anumite voci, cum ar fi seturile de tobe, să nu fie afectate de utilizarea pedalei amortizor/sostenuto.

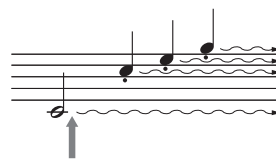

Dacă apăsați lung pe pedala amortizor, toate notele afișate vor fi prelungite.

## Funcția pedală la jumătate

Această funcție permite ca durata de prelungire să varieze în funcție de cât de mult se apasă pe pedală. Cu cât apăsați mai mult pedala, cu atât mai mult se prelungeste sunetul. De exemplu, dacă apăsați pedala amortizor și notele pe care le redați sună puțin înfundat sau prea tare cu prea multă susținere, puteți elibera parțial pedala pentru a slăbi susținerea (sunetul înfundat).

Deoarece senzația de apăsare poate varia în funcție de situație, inclusiv de locul în care este instalat instrumentul, puteți ajusta punctul de la jumătatea cursei pedalei la setarea dorită pe ecranul apelat din [Menu] (Meniu) → [Assignable] (Alocabile) → [Pedal] (Pedală). Pentru detalii, consultați documentul Reference Manual (Manual de referință) de pe site-ul web (pagina 9).

## Pedala amortizor cu răspuns GP (doar CVP-809)

Această pedală specială a fost proiectată pentru a oferi un răspuns tactil îmbunătățit și, când este apăsată, se apropie mai mult de pedala unui pian de concert. Aceasta facilitează detectarea tactilă a punctului de la jumătatea cursei pedalei și aplicarea efectului de semi-pedală în comparație cu alte pedale.

### NOTĂ

Pedalele sunt introduse în huse când sunt expediate din fabrică. Îndepărtați husa de pe pedale pentru o utilizare optimă a efectului pedalei amortizor GP Responsive.

## ■ Pedală sostenuto (centrală)

Când se selectează vocea Piano, în cazul în care cântați o notă sau un acord la claviatură și apăsați pe această pedală în timp ce mențineți notele, notele se vor prelungi atâta timp cât țineți pedala apăsată. Notele următoare nu vor fi prelungite.

Dacă este selectată o altă voce decât Piano, pedalei centrale îi este alocată o altă funcție, adecvată pentru vocea respectivă.

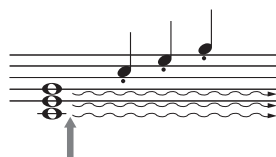

Dacă apăsați lung pe pedala sostenuto, numai notele apăstate în acest moment vor fi prelungite.

## ■ Pedala soft (stânga)

Dacă se selectează vocea Piano, apăsarea acestei pedale reduce volumul și modifică ușor timbrul notelor cântate. Dacă este selectată o altă voce decât Piano, pedalei din stânga îi este alocată o funcție specifică adecvată pentru vocea respectivă.

Puteți ajusta adâncimea efectului pedalei soft în ecranul apelat din [Menu] (Meniu) → [Assignable] (Alocabile) → [Pedal] (Pedală). Pentru detalii, consultați documentul Reference Manual (Manual de referință) de pe site-ul web (pagina 9).

## Atribuirea unei funcții fiecărei pedale

Diverse funcții pot fi atribuite fiecăreia dintre cele trei pedale și unui controler de picior/întrerupător cu pedală (comercializat separat), inclusiv pornirea/oprirea redării cântecului și controlarea unei voci superarticulate. Acestea pot fi setate în ecranul apelat din [Menu] (Meniu) → [Assignable] (Alocabile) → [Pedal] (Pedală). Pentru detalii, consultați documentul Reference Manual (Manual de referință) de pe site-ul web (pagina 9).

## Utilizarea metronomului

Butonul [METRONOME ON/OFF] (Pornire/oprire metronom) vă permite să porniți sau să opriți metronomul. Metronomul furnizează un sunet de clic, oferind un ghid precis pentru tempo în timp ce exersați sau permițându-vă să auziți sau să verificați cum se aude un anumit tempo.

### NOTĂ

De asemenea, puteți modifica metrul muzical, volumul și sunetul metronomului pe ecranul apelat din [Menu] (Meniu) → [Metronome] (Metronom) → [Metronome] (Metronom).

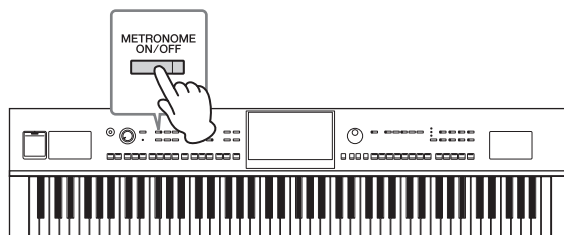

## Ajustarea tempoului

Butoanele TEMPO [-] și [+] vă permit să modificați tempoul redării metronomului, stilului și cântecului MIDI. Tempoul stilului și cântecului MIDI poate fi ajustat, de asemenea, cu ajutorul butonului [TAP TEMPO] (Lovire tempo).

### NOTĂ

Dacă doriți să ajustați tempoul unui cântec audio, utilizați funcția Time Stretch (Extindere timp) de la pagina 74.

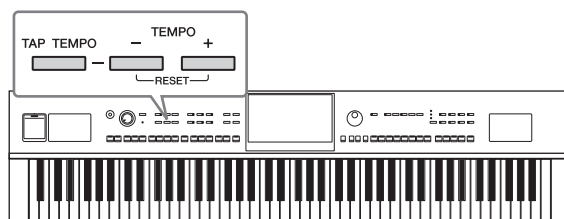

### ■ Butoanele TEMPO [-]/[+]

Apăsați butonul TEMPO [-] sau [+] pentru a apela ecranul pop-up Tempo. Utilizați butoanele TEMPO [-]/[+] pentru a reduce sau pentru a crește tempoul într-un interval cuprins între 5 și 500 de bătăi pe minut. Menținerea apăsată a oricărui buton modifică în permanență valoarea. Apăsarea simultană a ambelor butoane TEMPO [-] și [+] apelează tempoul implicit al ultimului stil sau cântec selectat.

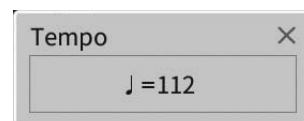

### ■ Butonul [TAP TEMPO] (Lovire tempo)

În timpul redării unui stil sau a unui cântec MIDI, puteți schimba tempoul atingând butonul [TAP TEMPO] (Lovire tempo) de două ori, cu tempoul dorit. Când stilul și cântecul sunt oprite, atingerea butonului [TAP TEMPO] (Lovire tempo) (de patru ori pentru o măsură 4/4) inițiază redarea părții ritmice a stilului la tempoul tactat.

### NOTĂ

Puteți schimba tipul sau volumul sunetului generat la atingerea butonului [TAP TEMPO] (Lovire tempo) din [Menu] (Meniu) → [Metronome] (Metronom) → [Tap Tempo] (Lovire tempo).

## Setarea sensibilității la atingere a claviaturii

Sensibilitatea la atingere determină modul în care sunetul răspunde la puterea de atingere. Această setare nu modifică forța de apăsare necesară pentru claviatură.

### 1 Apelați ecranul din [Menu] (Meniu) → [Keyboard] (Claviatură).

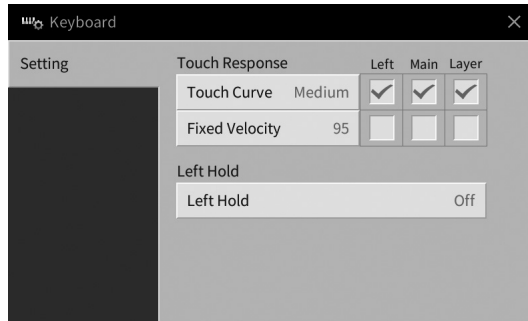

### 2 Efectuați setările atingând ecranul.

<b>Touch Curve (Curbă de atingere)</b>	<p>Introduceți bife în casele părților dorite ale claviaturii, apoi atingeți aici pentru a apela fereastra de setări și selectați tipul de sensibilitate la atingere. Dacă eliminați bifa, redarea părți corespunzătoare va genera o viteză fixă indiferent de puterea de atingere.</p> <p><b>NOTĂ</b> Este posibil ca setările sensibilității la atingere să nu aibă efect pentru anumite voci.</p> <ul style="list-style-type: none"><li>• <b>Hard2 (Puternic 2):</b> Necesită o atingere puternică pentru a produce un volum ridicat. Ideal pentru interpreții cu atingere puternică.</li><li>• <b>Hard1 (Puternic 1):</b> Necesită o atingere destul de puternică pentru un volum ridicat.</li><li>• <b>Medium (Mediu):</b> Sensibilitate standard la atingere.</li><li>• <b>Soft1 (Ușor 1):</b> Produce un volum ridicat la o putere de atingere moderată.</li><li>• <b>Soft2 (Ușor 2):</b> Produce un volum destul de ridicat chiar și la o putere de atingere ușoară. Ideal pentru interpreții cu atingere ușoară.</li></ul>
<b>Fixed Velocity (Viteză fixă)</b>	<p>Asigurați-vă că această casetă a părților dorite ale claviaturii este bifată, apoi atingeți aici pentru a apela fereastra de setări și setați viteza cu care apăsați pe clape, care rămâne fixă indiferent de puterea de atingere.</p>

Pentru detalii despre funcția Left Hold (Menținere stânga), consultați pagina 52.

## Transpunerea înălțimii în semitonuri

Butoanele TRANSPOSE (Transpunere) [-]/[+] transpun înălțimea generală a sunetului instrumentului (sunetul claviaturii, redarea stilului, redarea cântecelor MIDI și așa mai departe) în pași de un semiton (de la -12 la 12). Prin apăsarea simultană a butoanelor [-] și [+] se resetează valoarea la 0.

### NOTĂ

- Dacă doriți să transpuneți înălțimea cântecului audio, utilizați parametrul Pitch Shift (Schimbare înălțime) de la pagina 73.
- Funcțiile Transpose (Transpunere) nu au efect asupra vocilor Drum Kit (Set de tobe) sau SFX Kit (Set de efecte speciale).

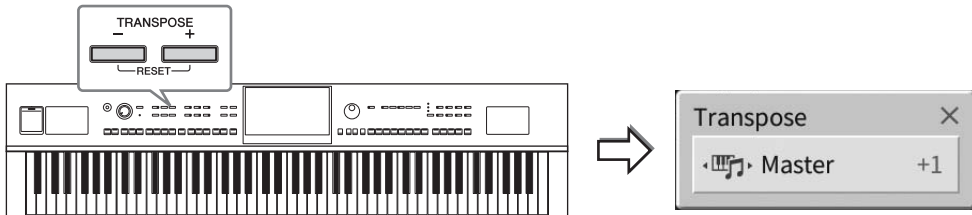

Puteți selecta independent partea de transpus după cum doriți. Atingeți fereastra pop-up Transpose (Transpunere) de câteva ori până când apare partea dorită, apoi utilizați butoanele TRANSPOSE (Transpunere) [-]/[+] pentru a o transpune.

### NOTĂ

Transpunerea poate fi efectuată pe ecran și din [Menu] → [Transpose].

<b>Master</b>	Transpune înălțimea tuturor sunetelor cu excepția cântecelor audio, a sunetului de intrare de la mufa [MIC/LINE IN] (Microfon/Intrare linie) și a sunetului de intrare audio de la un dispozitiv extern.
<b>Keyboard (Claviatură)</b>	Transpune înălțimea sunetului claviaturii, inclusiv rădăcina acordului, pentru declanșarea redării stilului.
<b>Song (Cântec)</b>	Transpune înălțimea cântecului MIDI.

### Ajustarea fină a înălțimii

În mod implicit, înălțimea sunetului întregului instrument este setată la 440,0 Hz, cu temperament egal. Această configurare poate fi modificată din ecranul apelat din [Menu] (Meniu) → [Tuning] (Ajustare). Pentru detalii, consultați documentul Reference Manual (Manual de referință) de pe site-ul web (pagina 9).

### Hz (Hertz):

Această unitate de măsură se referă la frecvența unui sunet și reprezintă numărul de vibrații pe secundă ale unei unde de sunet.

## Reglarea balansului volumului

Din ecranul Balance (Balans) apelat din [Menu] (Meniu) → [Balance] (Balans), puteți ajusta balansul volumului între părțile de claviatură (Main [Principală], Layer [Strat] și Left [Stânga]), cele de stil și cântec, sunetul microfonului și sunetul de intrare de la un dispozitiv extern (pagina 104). Glisați degetul pe verticală pentru fiecare parte pentru a ajusta volumul.

Deoarece volumul cântecelor MIDI și al cântecelor audio este reglat separat, trebuie să setați balansul volumului pentru fiecare caz (când se selectează un cântec MIDI sau un cântec audio).

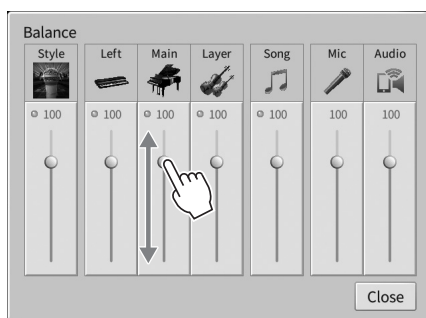

## Restaurarea setărilor programate din fabrică (inițializarea)

Menținând apăsată clapa C7 (de la extremitatea dreaptă a claviaturii), porniți instrumentul. Aceasta restaurează (sau inițializează) toate setările la valorile implicite din fabrică, cu excepția setărilor pentru limbă (pagina 22), numele proprietarului (pagina 22) și asocierea dispozitivelor Bluetooth (pagina 106).

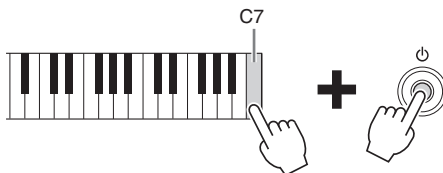

### NOTĂ

De asemenea, puteți restaura valorile implicite din fabrică ale setărilor specificate sau puteți șterge toate fișierele/dosarele din memoria de utilizator de pe ecranul apelat din [Menu] (Meniu) → [Utility] (Utilitar) → [Factory Reset/Backup] (Resetare la valorile din fabrică/Copie de rezervă) → pagina 1/2. Pentru detalii, consultați documentul Reference Manual (Manual de referință) de pe site-ul web (pagina 9).

**Pentru restaurarea valorii implicite a oricărui parametru modificat anterior,**  
Atingeți lung valoarea de pe ecran (pagina 30).



## Copierea de rezervă a datelor

Puteți crea copii de rezervă ale tuturor datelor din memoria de utilizator a acestui instrument (cu excepția cântecelor protejate) și pentru toate setările (setările de sistem, setările MIDI și setările efectelor de utilizator) pe o unitate flash USB, sub forma unui singur fișier. Această procedură este recomandată pentru securitatea datelor și pentru crearea copiilor de rezervă în caz de deteriorare.

### NOTĂ

- Pentru informații despre setările pentru care pot fi realizate copii de rezervă, consultați coloana „Copie de rezervă/restaurare” din „Tabelul de parametri” inclus în lista de date de pe site-ul web (pagina 9).
- Înainte de a utiliza o unitate flash USB, citiți secțiunea „Conectarea dispozitivelor USB” de la pagina 100.
- Puteți crea copii de rezervă ale datelor de utilizator, precum vocile, cântecele, memoria de înregistrare și listele de redare, copiindu-le separat pe o unitate flash USB. Pentru instrucțiuni, consultați pagina 34.
- Puteți crea copii de rezervă separate pentru setările de sistem, setările MIDI și setările efectelor de utilizator. Pentru detalii, consultați secțiunea „Utility” (Utilitare) din documentul Reference Manual (Manual de referință), aflat pe site-ul web (pagina 9).

**1** Conectați unitatea flash USB la terminalul [USB TO DEVICE] (USB la dispozitiv) ca destinație a copiei de rezervă.

**2** Apelați ecranul din [Menu] (Meniu) → [Utility] (Utilitar) → [Factory Reset/ Backup] (Resetare la valorile din fabrică/Copie de rezervă) → pagina 2/2.

Dacă doriți să creați copii de rezervă ale cântecelor audio (WAV/MP3) salvate în memoria de utilizator, bifați caseta „Include Audio files” (Includere fișiere audio). Deoarece fișierele audio ocupă mult spațiu în memorie, debifați caseta dacă nu doriți să le salvați.

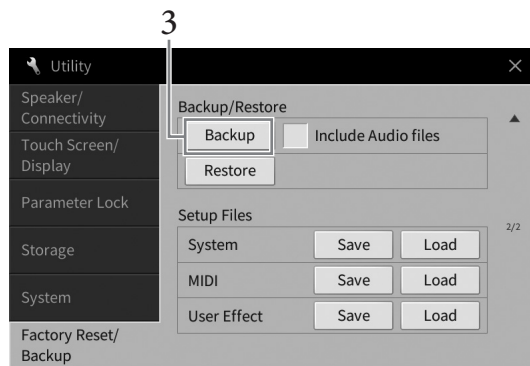

**3** Atingeți [Backup] (Copie de rezervă) pentru a salva fișierul copiei de rezervă pe unitatea flash USB și urmați instrucțiunile de pe ecran.

## Restaurarea fișierelor copiilor de rezervă

În acest scop, atingeți [Restore] (Restaurare) la pasul 3 de mai sus. La finalizarea operațiunii, instrumentul va fi repornit automat.

### NOTIFICARE

- Dacă oricare dintre fișiere (cum ar fi cântecele sau stilurile) din memoria de utilizator a instrumentului are același nume cu datele din fișierul copiei de rezervă, datele sunt suprascrise prin restaurarea fișierului copiei de rezervă. Mutați sau copiați fișierele din memoria de utilizator a instrumentului pe o unitate flash USB înainte de a efectua restaurarea (pagina 34).
- Finalizarea operațiunii de creare a copiilor de rezervă/restaurare poate dura câteva minute. Nu opriți alimentarea în timpul copierii de rezervă sau al restaurării. Dacă opriți alimentarea în timpul copierii de rezervă sau al restaurării, datele se pot deteriora sau pierde.

# 2 Piano Room

– Bucurați-vă de interpretarea la pian –

Funcția Piano Room (Cameră pian) este destinată celor care doresc să cânte la instrument ca la pian în mod simplu, convenabil și plăcut. Indiferent de setările pe care le-ați configurat din panou, puteți accesa imediat setările optime pentru interpretarea la pian cu o simplă apăsare de buton. Puteți modifica după dorință setările de pian sau puteți interpreta la pian ca și când ați face parte dintr-un mic ansamblu.

## Interpretarea la pian cu funcția Piano Room

### 1 Apăsați butonul [PIANO ROOM] (Cameră pian) pentru a apela ecranul Piano Room (Cameră pian).

Această acțiune apelează setările relevante ale panoului pentru interpretare la pian. Toate butoanele de pe panoul de control, cu excepția butoanelor [PIANO ROOM] (Cameră pian) și [HOME] (Acasă), sunt dezactivate.

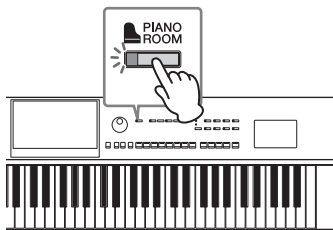

Acompaniament (pagina 45)

Înregistrare/redare (pagina 48)

Setări detaliate (pagina 47)

### 2 Interpretați la claviatură.

Schimbați setările pianului, precum Piano Type (Tip pian), Environment (Reverb Type) (Mediu [tip reverberație]) etc. în funcție de muzica pe doriți să o interpretați.

#### ■ Selectarea unui tip de pian

Atingeți imaginea pianului pentru a apela lista de pianе din partea de jos a ecranului și selectați-l pe cel dorit. Când se selectează o voce de pian de concert, puteți deschide sau închide capacul glisându-l în sus sau în jos sau prin rotirea discului de date.

#### ■ Selectarea unui mediu (tip de reverberație)

Atingeți imaginea de fundal a pianului pentru a apela lista de medii și selectați-l pe cel dorit. Această acțiune setează tipul de reverberație pentru mediul selectat.

#### ■ Utilizarea metronomului



Atingeți  (Metronom) pentru a apela ecranul pop-up. Puteți porni sau opri metronomul și puteți schimba timpul acestuia. De asemenea, puteți schimba timpul atingând [Tap] (Lovire) pe ecranul pop-up, de două ori, în timpul dorit.

Pentru a închide o listă sau un ecran de setări, atingeți orice poziție în afara listei sau a ecranului de setări.

### 3 Apăsați butonul [PIANO ROOM] (Cameră pian) sau [HOME] (Acasă) pentru a apela ecranul Piano Room (Cameră pian).

Toate setările panoului sunt restaurate la valorile setate înainte de apelarea ecranului Piano Room (Cameră pian).

## Interpretarea la pian în sesiune cu alte instrumente

- 1 Apăsați butonul [PIANO ROOM] (Cameră pian) pentru a apela ecranul Piano Room (Cameră pian).
- 2 Atingeți  (Acompaniament) în partea din dreapta sus a ecranului.  
Pe ecran se afișează interpreții care participă la sesiune. Interpreții care participă la sesiune pot fi afișați sau ascunși prin atingerea butonului  (Acompaniament) sau  (Pian).

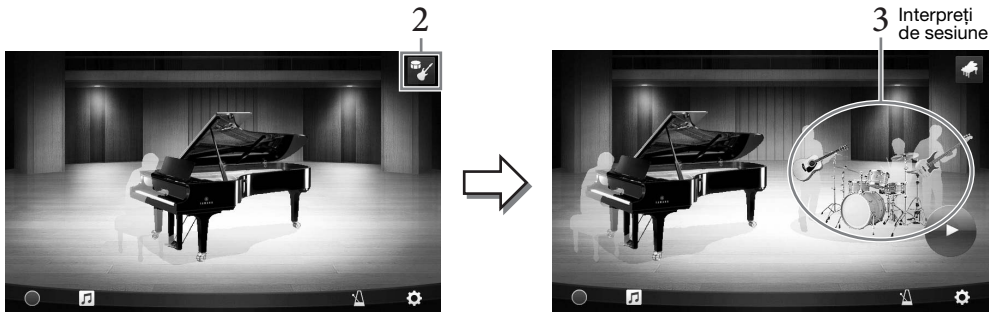

- 3 Selectați tipul de acompaniament.

Atingeți imaginea interpreților din sesiune pentru a apela lista pentru selectarea acompaniamentului dorit. Pentru a închide lista, atingeți orice punct din afara listei.

### Tip acompaniament

Pentru a derula prin paginile listei, glisați degetul orizontal.

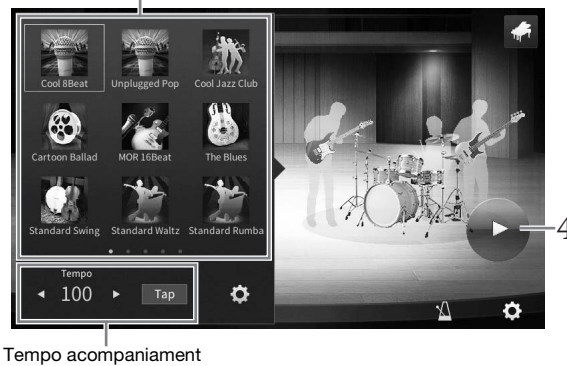

- 4 Atingeți  (Start).

Începe redarea intro-ului.

În cazul în care doriți să ajustați tempoul, atingeți [◀] sau [▶] pe ecranul apelat la pasul 3. Atingând [Tap] (Lovire) de două ori în tempoul dorit, puteți schimba tempoul.

- 5 Cântați la claviatură după Intro.

Interpreții în sesiune asigură acompaniament pentru interpretarea dvs. Se recomandă Jazz sau Pop.

- 6 Atingeți  (Oprire) pentru a opri acompaniamentul.

Acompaniamentul se oprește după redarea unei părți de sfârșit.

### NOTĂ

Funcția de acompaniament este disponibilă în afara funcției Piano Room. Pentru detalii, consultați pagina 57.

## Schimbarea setărilor de acompaniament

Atingeți  (Setare) în partea de jos a listei de tipuri de acompaniament de la pasul 3, de la pagina 45, pentru a apela ecranul de setări.

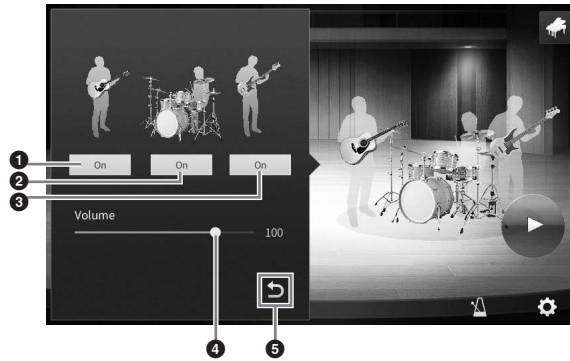

❶	Activează sau dezactivează toate părțile, cu excepția celor de ritm și bas.
❷	Activează sau dezactivează părțile de ritm și bas.
❸	Activează sau dezactivează partea de bas.
❹	Deplasați glisorul pentru a ajusta volumul acompaniamentului.
❺	Atingeți aici pentru a reveni la lista de tipuri de acompaniament.

## Modificarea/resetarea setărilor pentru Piano Room

Puteți modifica după dorință diverse setări ale funcției Piano Room (Cameră pian). De asemenea, puteți restaura toate setările Piano Room la valorile implicite.

### 1 Apăsați butonul [Piano Room] (Cameră pian) pentru a apela ecranul Piano Room (Cameră pian).

Pentru a modifica setările acompaniamentului, atingeți  (Acompaniament) pentru a apela interpretării din sesiune.



### 2 Atingeți (Setări) pentru a modifica setările.

Elementele umbrite din lista de mai jos sunt disponibile doar când sunt afișați interpretării din sesiune. Pentru a închide ecranul de setări, atingeți orice punct din afara acestuia.

<b>Environment*</b> (Mediu)	Pentru selectarea mediului (tip de reverberație).
<b>Lid Position*</b> (Poziție capac)	Determină distanța de deschidere a capacului. Este disponibil numai când este selectată o voce de pian de concert.
<b>Tune (Ajustare)</b>	Stabilește înălțimea sunetului acestui instrument, în trepte de 1 Hz.
<b>Dynamics Control</b> (Control dinamică)	Determină modul în care volumul acompaniamentului răspunde la intensitatea cu care atingeți clapele. Off (Dezactivat)..... Volumul acompaniamentului nu răspunde la intensitatea cu care interpretați. Narrow (Îngust)..... Volumul acompaniamentului se schimbă pe un interval îngust ca răspuns la intensitatea interpretării. Cu alte cuvinte, trebuie să interpretați cu foarte mare sau foarte mică intensitate pentru a avea o modificare a volumului. Medium (Mediu)... Volumul acompaniamentului se schimbă normal ca răspuns la intensitatea interpretării. Wide (Larg)..... Volumul acompaniamentului se schimbă pe un interval larg ca răspuns la intensitatea interpretării. Cu alte cuvinte, interpretarea mai mult sau mai puțin intensă produce schimbări mai mari ale volumului.
<b>Section Control*</b> (Control secțiuni)	Activarea acestei funcții apelează butoane pentru schimbarea variațiilor (secțiunilor) de acompaniament (A, B, C, D) pe afișaj. Prin utilizarea eficientă a acestor secțiuni, puteți adăuga cu ușurință variații în interpretarea dvs.
<b>Fingering Type*</b> (Tip digitație)	Setați tipul de digitație (pagina 64) la „AI Full Keyboard” (Claviatură completă AI) sau „AI Fingered” (Digitație AI).
<b>Split Point*</b> (Punct de împărțire)	Setează punctul de împărțire pentru stil (pagina 52) dacă ați selectat „AI Fingered” (Digitație AI) mai sus, la tipul de digitație.
<b>Reset (Resetare)</b>	Restaurează toate setările funcției Piano Room (Cameră pian) la valorile implicite.

Setările marcate cu \* (asterisc) vor fi păstrate chiar dacă părăsiți acest ecran sau dacă întrerupeți alimentarea. Următoarea apăsare a butonului [PIANO ROOM] va apela setările pianului ce au fost configurate ultima dată.

## Înregistrarea interpretării în Piano Room

Vă puteți înregistra interpretarea în Piano Room, sub forma unui cântec MIDI (pagina 66), în memoria de utilizator a instrumentului.

- 1 Apăsați butonul [Piano Room] (Cameră pian) pentru a apela ecranul Piano Room (Cameră pian).

Efectuați orice setări necesare, precum tipul de pian, apelarea interpretărilor în sesiune etc.

- 2 Atingeți [●] (Pornire înregistrare) pentru a porni înregistrarea, apoi interpretați la claviatură.

Dacă doriți să începeți înregistrarea de la secțiunea Intro de acompaniament, porniți acompaniamentul.

- 3 Atingeți [■] (Oprire înregistrare) pentru a opri înregistrarea.

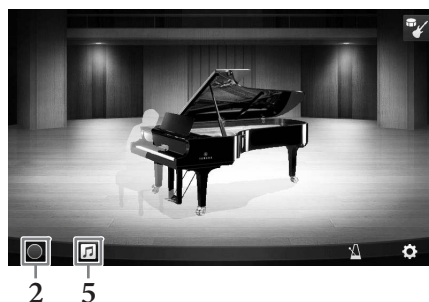

- 4 După ce se afișează un mesaj care solicită salvarea, atingeți „Yes” (Da) pentru a salva fișierul.

### NOTIFICARE

Datele înregistrate se vor pierde dacă opriți alimentarea instrumentului fără să executați operațiunea de salvare.

- 5 Pentru a asculta interpretarea înregistrată, atingeți [🎵] (Cântec), apoi atingeți [▶] (Redare) pe ecranul apelat.

Atingeți [■] (Oprire) pentru a opri redarea.

### NOTĂ

Cântecele înregistrate în Piano Room sunt afișate în dosarul „PianoRoom” (Cameră pian) din fila User (Utilizator) (MIDI) a ecranului de selectare a cântecelor (pagina 67).

## Redarea cântecelor înregistrate, schimbarea numelor cântecelor, ștergerea cântecelor

- 1 Atingeți [🎵] (Cântec) pe ecranul Piano Room (Cameră pian) pentru a apela lista de cântece.

- 2 Atingeți cântecul dorit.

- 3 Atingeți pictograma dorită.

- [▶] (Redare): Începe redarea cântecului selectat. Pentru a opri redarea, atingeți [■] (Oprire).

- [A] (Redenumire): Schimbă numele cântecului selectat. Pentru detalii despre introducerea caracterelor, consultați pagina 36.

- [🗑️] (Ștergere): Șterge cântecul selectat.

### NOTĂ

Cântecele înregistrate în Piano Room pot fi selectate și redare din dosarul „PianoRoom” (Cameră pian) din fila User (Utilizator) (MIDI) a ecranului de selectare a cântecelor (pagina 67).

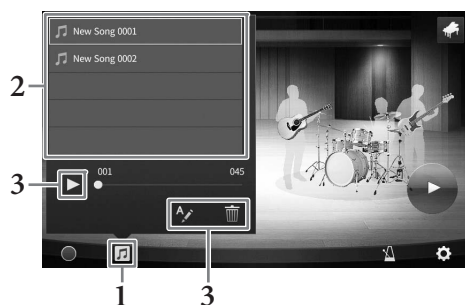

# 3 Vocile

– Interpretarea la claviatură –

Instrumentul conține o varietate mare de voci instrumentale excepțional de realiste, incluzând pian, chitară, viori, instrumente de suflat din alamă, instrumente de suflat din lemn și multe altele.

## Interpretarea vocilor presetate

Vocile pot fi rediate prin intermediul celor trei părți ale claviaturii: Main, Layer și Left. Aceste moduri de interpretare vă permit să interpretați doar o singură voce (Main), să interpretați două voci diferite în straturi (Main și Layer) sau să interpretați diferite voci în zonele pentru mâna dreaptă și pentru mâna stângă ale claviaturii (Main/Layer și Left). Prin combinarea acestor trei părți, puteți crea texturi seducătoare ale instrumentului și combinații ușor de interpretat.

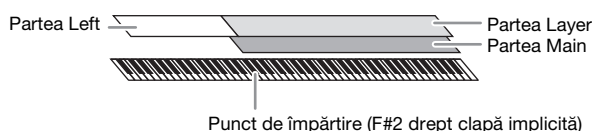

Când partea Left este dezactivată, întreaga claviatură este utilizată pentru părțile Main și Layer. Când partea Left este activată, clapa F#2 și clapele inferioare sunt utilizate pentru partea Left, în timp ce clapele superioare (excluzând clapa F#2) sunt utilizate pentru părțile Main și Layer. Clapa care împarte claviatura în zonele pentru mâna stângă și pentru mâna dreaptă este denumită „Punct de împărțire”, iar lampa de ghidaj a acesteia se aprinde când partea Left este activată. Vocile părților activate pot fi confirmate pe ecranul Home.

### NOTĂ

- De asemenea, puteți cânta doar partea Layer, dezactivând partea Main.
- Punctul de împărțire poate fi modificat (pagina 52).
- De asemenea, lampa de ghidaj se aprinde la punctul de împărțire pentru partea Style atunci când butonul STYLE CONTROL (Control stil) [ACMP ON/OFF] (Activare/dezactivare acompaniament) este pornit.

## 1 Selectați partea claviaturii, apoi apăsați ecranul de selectare a vocilor.

Faceți acest lucru pentru a selecta o voce pentru fiecare parte a claviaturii.

### ■ Atingerea ecranului

#### 1-1 În ecranul Home, atingeți [Main], [Left] sau [Layer] pentru a activa partea de claviatură dorită.

Centrul ecranului afișează părțile claviaturii care sunt activate și vocile corespunzătoare.



#### 1-2 Atingeți vocea părții dorite pentru a apăsa ecranul de selectare a vocilor.

## ■ Utilizarea butoanelor de pe panou

**1-1** Pentru a selecta partea claviaturii, apăsați în mod repetat pe butonul VOICE [MAIN/LAYER/LEFT] (Voce (Principal/Straturi/Stânga)) dacă este necesar până când lampa părții dorite se aprinde.

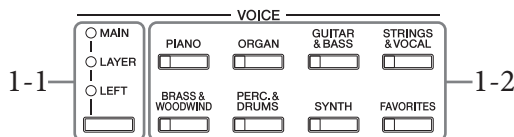

**1-2** Apăsați pe unul dintre butoanele categoriei de voci pentru a apela ecranul de selectare a vocilor.

### NOTĂ

- Puteți selecta vocile pentru părțile Main și Layer, utilizând pur și simplu butoanele de selectare a categoriei de voci. În timp ce țineți apăsat unul dintre butoanele de selectare a categoriei de voci, apăsați pe alt buton de selectare a categoriei de voci. Vocea corespunzătoare butonului apăsat prima dată este atribuită părții Main, în timp ce vocea pentru butonul apăsat a doua oară este atribuită părții Layer.
- Puteți schimba subcategoria prin apăsarea aceleiași buton pentru categoria de voci de două sau mai multe ori.

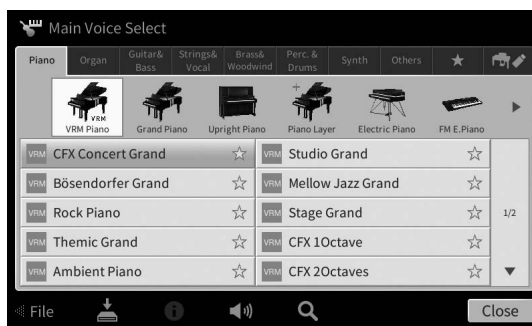

## 2 Atingeți vocea dorită.



### NOTĂ

Fila „Others” (Altele) conține voci XG etc. Pentru detalii privind modul de selectare a vocilor respective, consultați secțiunea „VoiceSetting” (Setarea vocii) din documentul Reference Manual (Manual de referință) de pe site-ul web (pagina 9).

### Pentru a asculta caracteristicile vocilor:

Atingeți  (Demonstrație) pentru a începe redarea demonstrației vocii selectate. Atingeți din nou  (Demonstrație) pentru a opri redarea.

Atingeți  (Informații) pentru a apela fereastra Voice Information (Informații voce), care poate fi disponibilă sau nu în funcție de voce.

## 3 Asigurați-vă că partea de claviatură dorită este activată.

Setarea de activare/dezactivare pentru partea de claviatură poate fi efectuată conform descrierii de la pasul 1-1 din secțiunea „Atingerea ecranului” de mai sus.

## 4 Interpretați la claviatură.





## Caracteristicile vocilor

În partea stângă a fiecărui nume de voce din ecranul de selectare a vocilor, este indicată pictograma care reprezintă caracteristica definitorie.

Există diverse caracteristici ale vocilor; totuși, numai următoarele sunt prezentate aici. Pentru detalii, consultați secțiunea „VoiceSetting” (Setare voce) din documentul Reference Manual (Manual de referință), aflat pe site-ul web (pagina 9).



- **VRM: Vocile VRM (pagina 53)**

Acestea recrează rezonanța tipică a coardelor unui pian acustic real.

- **S.Art / S.Art2: Vocile superarticulate (S.Art, S.Art2) (pagina 54)**

În muzică, termenul „articulate” se referă, de regulă, la tranziția sau la continuitatea dintre note. Aceasta se reflectă adesea în tehnici specifice de interpretare, cum ar fi staccato și legato.

- **Organ / Pipe Organ: Voci de flaut orgă (pagina 55)**

Vă permite să recreați toate sunetele clasice de orgă, ajustând nivelul de metraj al flautului și sunetele de percuție, ca și la orgile convenționale.

- **Drum / Live Drum / Ring Drum: Voci de tobe, SFX / Live SFX / Ring SFX: Voci SFX**

Vă permite să redați diverse tobe și instrumente de percuție sau sunete SFX (efecte de sunet) alocate fiecărei clape. Pentru detalii despre alocarea clapelor, consultați „Drum/Key Assignment List” (Listă alocare tobe/clape) în lista de date de pe site-ul web (pagina 9). Pentru anumite voci de tobe și SFX, puteți utiliza funcția Asistent set de tobe pentru a vedea asocierea clapelor pe afișaj, în modul descris mai jos.

## Afișarea instrumentele alocate claviaturii (Asistent set de tobe)

Pentru vocile de tobe și SFX pentru care pictograma  (Asistent set de tobe) apare în zona Voice (Voce) a ecranului Home (Acasă) sau sub ecranul Voice Selection (Selectare voce), puteți afișa alocarea clapelor prin atingerea pictogramei.

1 Atingeți  (Asistent set de tobe) pentru a apela fereastra Drum Kit Tutor (Asistent set de tobe).

2 Apăsați clapa dorită pentru a verifica alocarea clapelor.

Ilustrația și numele instrumentului alocat clapei apar în fereastra Drum Kit Tutor (Asistent set de tobe). Atingeți [◀] / [▶] pentru a modifica ilustrația și numele instrumentelor cu o octavă (sau apăsați tasta dorită din afara intervalului afișat).

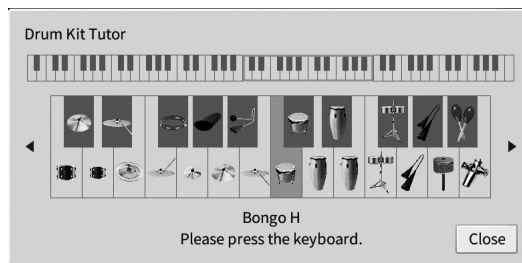
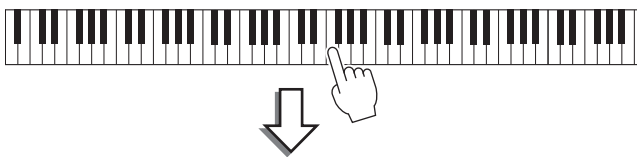

## Menținerea vocii stânga (chiar și după eliberarea clapelor)

Când funcția Left Hold (Menținere stânga) este setată la „On” (Activat) în [Menu] (Meniu) → [Keyboard] (Claviatură), vocea pentru partea Left este menținută chiar și atunci când clapele sunt eliberate. Vocile care nu se descompun, cum ar fi viorile, sunt menținute continuu, în timp ce vocile care se descompun, precum pianul, se descompun mai încet (ca și cum ar fi fost apăsată pedala de susținere).

Când funcția Left Hold (Menținere stânga) este setată la „On”, apare o indicație „H” în partea stângă a claviaturii, în centrul ecranului Home.



## Setarea punctului de împărțire

Clapa care împarte claviatura în două sau trei zone este denumită „Punct de împărțire”. Există două tipuri de puncte de împărțire: „Punct de împărțire pentru partea Left” și „Punct de împărțire pentru partea Style”. „Punctul de împărțire pentru partea Left” împarte claviatura în partea Left și partea Main, în timp ce „Punctul de împărțire pentru partea Style” împarte claviatura în zona Acord pentru redarea stilului (pagina 58) și partea Main sau Left. Deși ambele puncte de împărțire sunt reprezentate prin aceeași clapă (F#2) în mod implicit, le puteți seta și separat (în modul indicat aici).

### NOTĂ

Lampa de ghidaj aflată în punctul de împărțire se aprinde când partea Left este activată sau butonul [ACMP ON/OFF] (Activare/dezactivare acompaniament) este activat.

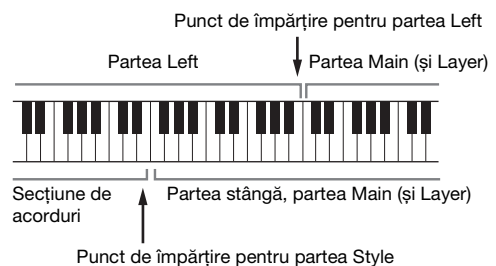

- 1 **Apelați fereastra Split Point/Fingering (Punct de împărțire/Digitație): [Menu] (Meniu) → [Split&Fingering] (Împărțire și digitație).**

### NOTĂ

Fereastra Split Point/Fingering poate fi apelată și prin păstrarea imaginii claviaturii în ecranul Home.

- 2 **Pentru a o activa, atingeți [Left] sau [Style].**

Dacă doriți să setați ambele puncte de împărțire pe aceeași clapă, activați-le pe ambele.

- 3 **Atingeți [◀]/[▶] pentru a selecta clapa dorită ca punct de împărțire.**

Puteți seta punctul de împărțire și prin apăsarea clapei curente, în timp ce se păstrează imaginea claviaturii pe ecran.

### NOTĂ

Punctul de împărțire pentru partea Left nu poate fi setat mai jos decât punctul de împărțire pentru partea Style.

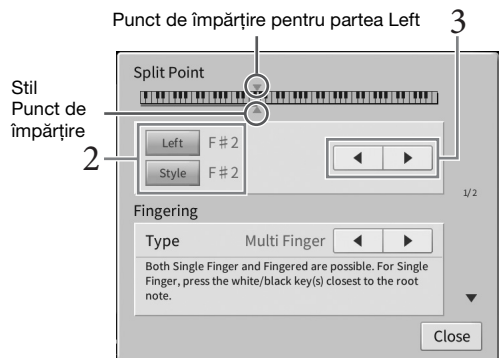

## Apelarea setărilor corespunzătoare pentru interpretare la pian (resetare pian)

Puteți reseta cu ușurință instrumentul la setările corespunzătoare pentru interpretarea la pian, indiferent de ce setări ați configurat pe panou. Această funcție, numită „Resetare pian”, vă permite să cântați vocea „CFX Grand” pe toată claviatura.

### NOTĂ

Această funcție nu poate fi utilizată cât timp este afișat ecranul Piano Room (Cameră pian) (pagina 44) sau ecranul Piano Lock (Blocare pian) (a se vedea mai jos).

- 1 Mențineți apăsat butonul [PIANO ROOM] (Cameră pian) timp de cel puțin două secunde.**  
Pe ecran, apare un mesaj.
- 2 Atingeți [Reset] (Reinițializare) pentru a apela setările corespunzătoare pentru interpretarea la pian.**

## Blocarea setărilor pentru interpretarea la pian (Blocare pian)

Puteți „bloca” instantaneu setările panoului la setările implicite pentru utilizarea instrumentului ca pian, indiferent de setările realizate pe panou. După blocare, instrumentul păstrează setările implicite ale pianului, chiar dacă sunt apăstate alte butoane, permițându-vă doar să utilizați claviatura, pedalele sau să ajustați volumul master. Cu alte cuvinte, funcția Piano Lock (Blocare pian) previne selectarea și redarea unui alt sunet în timpul interpretării la pian.

- 1 Mențineți apăsat butonul [PIANO ROOM] (Cameră pian) timp de cel puțin două secunde.**  
Pe ecran apare un mesaj.
- 2 Atingeți [Lock] (Blocare) pentru a apela ecranul Piano Lock (Blocare pian).**  
Setările de panou vor fi blocate la valorile corespunzătoare pentru interpretarea la pian.

Pentru a dezactiva funcția de Blocare pian, mențineți apăsat din nou butonul [PIANO ROOM] (Cameră pian) timp de cel puțin două secunde.

Dacă întrerupeți alimentarea în timp ce funcția de Blocare pian este activată, la următoarea pornire a instrumentul va fi apelat ecranul Piano Lock (Blocare pian).

## Redarea de sunete de pian realiste, cu rezonanță îmbunătățită (Voci VRM)

Prin simpla selectare a unei voci VRM, puteți beneficia de efectul VRM (a se vedea mai jos). O pictogramă [VRM] apare în partea stângă a numelui unei voci VRM, pe ecranul Voice Selection (Selectare voce). Starea implicită a efectului VRM este cea activată. Îl puteți activa sau dezactiva și puteți ajusta adâncimea din [Menu] (Meniu) → [Voice Setting] (Setare voce) → [Piano] (Pian) → pagina 1/2. Pentru detalii, consultați documentul Reference Manual (Manual de referință) de pe site-ul web (pagina 9).

### VRM (Modelare rezonanță virtuală)

Pe un pian acustic veritabil, dacă se apasă pedala amortizor și simultan cu o clapă, coarda respectivă nu doar vibrează și cauzează și vibrația altor corzi și a plăcii de rezonanță, fiecare dintre ele influențând restul pentru a crea o rezonanță bogată și strălucitoare care se menține și se răspândește. Tehnologia VRM (Virtual Resonance Modeling – Modelare virtuală a rezonanței) cu care este dotat instrumentul reproduce fidel interacțiunea complicată între rezonanța corzilor și cea a plăcii de rezonanță, creând un sunet mai apropiat de cel al unui pian acustic veritabil. Deoarece rezonanța se produce instantaneu în funcție de acțiunile efectuate asupra clapelor sau pedalei, puteți varia expresiv sunetul prin schimbarea temporizării apăsării clapelor și a temporizării și adâncimii de apăsare a pedalei.

## Redarea vocilor superarticulate

Vocile superarticulate (vocile S.Art și vocile S.Art2) vă permit să creați expresii muzicale subtile, foarte realiste, pur și simplu prin modul în care interpretați. Pictogramele [S.Art]/[S.Art2] sunt afișate lângă numele vocilor superarticulate (S.Art, S.Art2) pe ecranul Voice Selection (Selectare voce) sau ecranul Home (Acasă). Pentru instrucțiuni detaliate legate de interpretare pe anumite voci, puteți apela fereastra Information a vocilor S.Art sau S.Art2 selectate atingând această pictogramă pe ecranul Home (Acasă).

### ■ Vocile S.Art

Vocile S.Art oferă numeroase beneficii legate de ușurința în interpretare și controlul expresiv în timp real.

#### Exemplu: Vocea Saxophone (Saxofon)

Dacă interpretați nota do, iar apoi nota re alăturată într-un mod foarte legato, veți auzi nota schimbându-se continuu, de parcă un cântăreț la saxofon a interpretat-o dintr-o singură suflare.

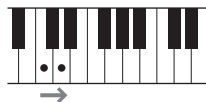

#### Exemplu: Vocea Guitar (Chitară)

Dacă interpretați o notă do și apoi nota mi de deasupra într-o manieră foarte legato dar fermă, înălțimea crește de la do la mi.

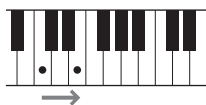

### ■ Vocile S.Art2 (numai CVP-809)

Pentru vocile instrumentelor de suflat și a viorilor, s-a utilizat o tehnologie specială denumită AEM, care oferă eșantionări detaliate din tehnici expresive speciale folosite pe acele instrumente specifice, pentru a îndoii sau a glisa în note, pentru a „uni” diferite note sau pentru a adăuga nuanțe expresive la sfârșitul unei note etc.

#### NOTĂ

AEM este o tehnologie care simulează sunetul instrumentelor acustice în mod natural, prin îmbinarea uniformă a celor mai potrivite exemple de sunete selectate din baza de date în timp real pe parcursul interpretării.

#### Exemplu: Vocea Clarinet

Dacă mențineți nota do și redați nota si<sup>b</sup> de mai sus, veți auzi un glissando în sus până la nota si<sup>b</sup>.



### Adăugarea efectelor de articulație prin utilizarea pedalei

Când atribuiți o voce S.Art sau S.Art2 părții Main, funcțiile pedalelor din centru și/sau din stânga sunt schimbate pentru a controla efectele de articulație. Apăsarea unei pedale declanșează efecte de interpretare diferite, separat de interpretarea dvs. de claviatură. De exemplu, apăsarea unei pedale pentru o voce de saxofon poate produce zgomote de respirație sau de apăsare a clapelor, în timp ce, atunci când faceți același lucru pentru o voce de chitară, se pot produce sunete de frecare sau de bătăi ritmate. Puteți amesteca în mod efectiv aceste sunete cu notele atunci când interpretați.

Când este selectată o voce S.Art2, apăsarea unei pedale și interpretarea/producerea unei note vă permite să adăugați efecte de articulație, cum ar fi curbarea în sus/jos, glissando în sus/jos, lovituri de alămuri etc.

#### NOTĂ

- Pentru unele voci Super-articulate, efectele de articulație nu sunt atribuite pedalelor.
- Dacă doriți să blocați funcționarea pedalei indiferent de voce, dezactivați parametrul Switch With Main Voice (în funcție de vocea principală) apelat din [Menu] (Meniu) → [Assignable] (Alocabile) → [Pedal] (Pedală) → [Switch With Main Voice (Center & Left)] (în funcție de vocea principală [Centru și stânga]).
- Dacă atribuiți funcția Articulation (Articulație) butoanelor ASSIGNABLE (Alocabile) (pagina 31), puteți controla efectele de articulație utilizând butoanele în loc de pedale.

#### NOTĂ

- Vocile S.Art și S.Art2 sunt compatibile doar cu modelele mai vechi, care au acele tipuri de voci instalate. Orice date de cântec sau stil pe care le-ați creat pe instrument utilizând aceste voci nu vor suna corespunzător atunci când sunt redatate cu alte instrumente.
- Vocile S.Art și S.Art2 sună diferit în funcție de gama claviaturii, de viteză, de atingere, etc. Așadar, dacă activați un efect Keyboard Harmony (Armonie claviatură), dacă schimbați setarea transpunerii sau dacă schimbați setările de voci, pot rezulta sunete neașteptate sau nedorite.
- Caracteristicile vocilor S.Art2 (setare vibrato implicită și efecte de articulație aplicate de pedale) sunt eficiente pentru interpretarea în timp real; totuși, aceste efecte nu pot fi complet reproduse atunci când redați un cântec care a fost înregistrat utilizând voci S.Art2.

## Crearea de voci originale Organ Flutes (Flaut orgă)

Instrumentul utilizează o tehnologie digitală avansată pentru a recrea sunetul legendar al orgilor clasice. Exact ca în cazul unei orgi tradiționale, puteți crea propriul sunet crescând sau scăzând nivelul de metraj al flautului. Vocea creată poate fi salvată pentru reacesări ulterioare.

### NOTĂ

Termenul „metraj” se referă la generarea sunetului de către orgile tradiționale, în care sunetul este produs prin țevi de diferite lungimi (măsurate în metri).

Există trei tipuri de orgă, fiecare dintre acestea având propriul ecran, care recreează estetic aspectul real al unui instrument adevărat. Fiecare tip oferă un control realist și intuitiv asupra sunetului, cu pârghii de metraj, file și comutatoare speciale, permițându-vă să reglați sunetul în mod similar cu un instrument real.



- **Vintage:** Simulează sunetul binecunoscut al unei orgi americane vintage de jazz și rock.
- **Euro:** O binecunoscută orgă de pop european, cu sunetul circular caracteristic capturat în eșantion.
- **Home:** O orgă americană tradițională din anii '70-'80, adecvată pentru standarde generale.

- 1 Pe ecranul de selectare a vocilor, selectați vocea de flaut de orgă dorită. Atingeți fila [Organ Flutes] din categoria [Organ] (Orgă), apoi selectați vocea de orgă dorită.
- 2 Reveniți la ecranul Home (Acasă), apoi atingeți pictograma  (Flaut orgă) amplasată în partea dreaptă sus a numelui vocii pentru a apela ecranul de editare a vocilor Organ Flutes (Flaut orgă).
- 3 Glisați pârghiile de metraj pentru a ajusta setările de metraj. Setările pentru metraj determină sunetul de bază al flautului de orgă.

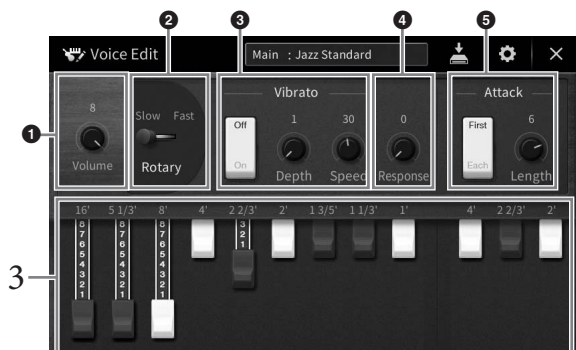

Dacă doriți, puteți schimba setări precum Rotary Speaker (Difuzor rotativ) și Vibrato.

❶	<b>Volume (Volum)</b>	Determină volumul întregului sunet al flautului de orgă.
❷	<b>Rotary/Tremolo* (Rotativ/Tremolo)</b>	Comută alternativ viteza difuzorului rotativ între lent și rapid. Acest parametru este disponibil numai când este aplicat un tip de efect al cărui nume include termenul „Rotary” (Rotativ).
❸	<b>Vibrato*</b>	Activează sau dezactivează efectul de vibrato și vă permite să ajustați adâncimea și viteza efectului de vibrato.
❹	<b>Response (Răspuns)</b>	Ajustează viteza de răspuns a ambelor porțiuni Attack (Atac) și Release (Eliberare) a sunetului.
❺	<b>Attack (Atac)</b>	Comută între două moduri Attack (Atac) diferite: First (Primul) și Each (Fiecare) și determină lungimea sunetului Attack (Atac).

Parametrii marcați cu asterisc „\*” sunt disponibili doar pentru tipurile Vintage și Home.

**NOTĂ**

De asemenea, puteți utiliza setările Effects (Efecte) și EQ (Egalizator). Pentru detalii, consultați secțiunea „VoiceEdit” (Editare voce) din documentul Reference Manual (Manual de referință), aflat pe site-ul web (pagina 9).

## 4 Atingeți (Salvare) și salvați vocea de orgă creată.

Pentru instrucțiuni legate de salvare, consultați pagina 32.

**NOTIFICARE**

Setările se vor pierde dacă selectați o altă voce sau dacă întrerupeți alimentarea instrumentului fără să executați operațiunea de salvare.

**NOTĂ**

Pe lângă vocile Organ Flutes, pot fi editate alte voci apelând ecranul de editare a vocilor după selectarea vocii dorite. Pentru detalii, consultați documentul Reference Manual (Manual de referință) de pe site-ul web (pagina 9).

# 4 Stilurile

– Interpretarea ritmului și acompaniamentului –

Instrumentul prezintă o varietate de tipare de acompaniament și de susținere ritmică (denumite „Stiluri”) dintr-o varietate de genuri muzicale diferite, incluzând pop, jazz și multe altele. Fiecare stil include acompaniament automat, permițându-vă să redați acompaniamentul automat prin simpla interpretare a „acordurilor” cu mâna stângă. Acest lucru vă permite să recreați automat sunetul unei formații sau orchestre complete, chiar dacă interpretați de unul singur.

## Interpretarea cu un stil

Încercați acompaniamentul stilului cu următorul cântec. După ce înțelegeți cum să utilizați stilul, încercați alte cântece utilizând diverse stiluri.

### Mary Had a Little Lamb (Stil: Country 8Beat 2)

#### NOTĂ

Tipul de digitație (pagina 64) „Multi Finger” (Digitație multiplă) (setare implicită) sau „Single Finger” (Digitație simplă) poate fi utilizat pentru exemplul de partitură de aici; instrucțiunile următoare presupun că se utilizează unul din cele două tipuri.

- 1 În ecranul Home (Acasă), atingeți numele stilului pentru a apela ecranul de selectare a stilurilor.

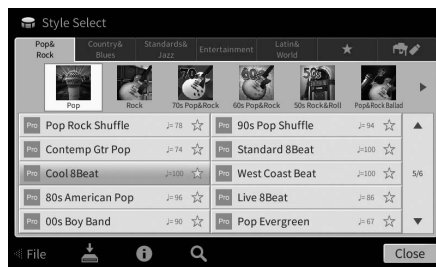

## 2 Atingeți stilul dorit.

Pentru exemplul de partitură de mai sus, atingeți categoria [Country & Blues] și atingeți [Modern Country], apoi atingeți [Country 8Beat 2].

Categoria de stiluri poate fi selectată și apăsând unul dintre butoanele STYLE (Stil).

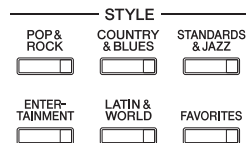

### NOTĂ

Puteți schimba subcategoria prin apăsarea aceluiași buton pentru categoria de stiluri de două sau mai multe ori.

## 3 Asigurați-vă că butonul STYLE CONTROL (Control stil) [ACMP ON/OFF] (ACMP pornit/oprit) este activat.

Când este activat, secțiunea pentru mâna stângă specifică a claviaturii poate fi utilizată ca secțiune de acorduri, iar acordurile interpretate în această secțiune sunt automat detectate și folosite ca bază pentru acompaniamentul complet automat cu stilul selectat.

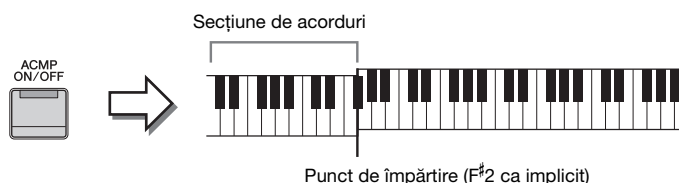

### NOTĂ

- Punctul de împărțire poate fi modificat după cum doriți (pagina 52).
- În mod implicit, secțiunea de acorduri (zona de detectare a acordurilor) este setată la secțiunea pentru mâna stângă, însă o puteți schimba la secțiunea dreaptă (pagina 65) dacă doriți.
- Când butonul [ACMP ON/OFF] (Activare/dezactivare acompaniament) este dezactivat, numai partea de ritm este redată (acompaniamentul automat nu este redat).

## 4 Reveniți la ecranul Home (Acasă), atingeți [◀] din partea stângă sus pentru a extinde zona Style (Stil), apoi atingeți [⌂] (SYNC START) (Pornire sincronizare) pentru a activa pornirea sincronizării.

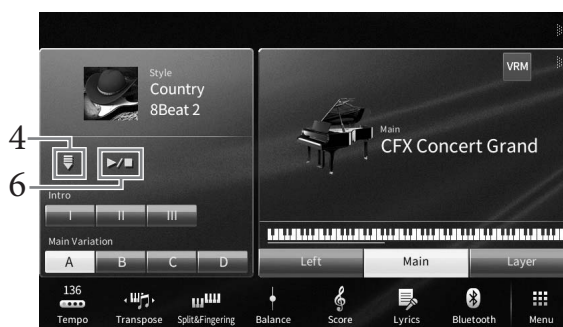

Aici și în ultimii pași, operațiunea din zona Style a ecranului Home poate fi controlată de butoanele STYLE CONTROL (Control stil) (pagina 59).

## 5 Cântați un acord cu mâna stângă pentru a începe stilul selectat.

Referindu-vă la notația de la pagina 57, cântați acordurile cu mâna stângă și o melodie cu mâna dreaptă.

## 6 Atingeți [▶/■] (START/STOP) (Pornire/Oprire) pentru a opri redarea stilului.

De asemenea, puteți opri redarea apăsând pe unul dintre butoanele ENDING [I] – [III] (Sfârșit) din locația „Sfârșit” din notație (pagina 60).



## Caracteristicile stilului

Tipul de stil și caracteristicile sale definitorii sunt indicate pe pictograma Stil presetat (cum ar fi Pro și Session).



Pentru detalii despre aceste pictograme, consultați secțiunea

„StyleSetting” (Setare stil) din documentul Reference Manual (Manual de referință), aflat pe site-ul web (pagina 9).

Un stil este alcătuit în general din opt părți (canale): ritm, bas etc. Puteți adăuga variații și puteți modifica senzația oferită de un stil, activând/dezactivând în mod selectiv canalele sau modificând vocile (pagina 97).

### Compatibilitatea fișierelor de stil

Acest instrument utilizează formatul de fișiere SFF GE (pagina 8) și poate reda fișierele SFF existente; totuși, acestea vor fi salvate în format SFF GE atunci când fișierul este salvat (sau încărcat) în acest instrument. Rețineți că fișierul salvat poate fi redat doar pe instrumente care sunt compatibile cu formatul SFF GE.

## Operațiunile de control al stilului

În acest scop, utilizați butoanele de pe ecran apelate prin atingerea butonului [◀] din zona Style (Stil) a ecranului Home (Acasă) sau utilizați butoanele STYLE CONTROL (Control stil).

### NOTĂ

Pentru instrucțiuni referitoare la ajustarea tempoului, consultați pagina 39.

### Ecranul Home (Acasă)

În timp ce stilul este oprit



Control stil

În timp ce se redă stilul



Control stil

### Butoanele STYLE CONTROL (Control stil)



Funcțiile [ACMP ON/OFF] (Activare/dezactivare acompaniament), [AUTO FILL IN] (Completare automată) și [SYNC STOP] (Oprire sincronizare) pot fi controlate numai utilizând butoanele de pe panou.

## Pentru a porni/opri redarea

### ■ [▶/■] (START/STOP) (Pornire/Oprire)

Pornește redarea părții ritmice a stilului curent. Pentru a opri redarea, apăsați din nou pe acest buton.



### Redarea atât a ritmului, cât și a acompaniamentului automat (butonul [ACMP ON/OFF] [Activare/dezactivare acompaniament])

Dacă activați butonul [ACMP ON/OFF] (Activare/dezactivare acompaniament), atât partea ritmică, cât și acompaniamentul automat pot fi redat la interpretarea acordurilor din secțiunea de acorduri în timpul redării stilului.



#### NOTĂ

- Ritmul nu sună corespunzător pentru unele stiluri. Dacă doriți să utilizați oricare dintre aceste stiluri, asigurați-vă că butonul [ACMP ON/OFF] (Activare/dezactivare acompaniament) este activat.
- În mod implicit, funcția [ACMP ON/OFF] (Activare/dezactivare acompaniament) este pornită atunci când porniți alimentarea. Puteți seta dacă butonul [ACMP ON/OFF] (Activare/dezactivare acompaniament) este pornit sau oprit atunci când alimentarea este pornită din [Menu] (meniu) → [StyleSetting] (Setare stil) → [Setting] (Setare) → [ACMP On/Off default] (Stare implicită activare/dezactivare acompaniament).

### ■ [≡] (SYNC START) (Pornire sincronizare)

Această acțiune pune redarea stilului în standby. Acesta trece redarea stilului în standby. Stilul începe să fie redat atunci când apăsați orice notă de pe claviatură (când [ACMP] (Acompaniamentul automat) este oprit) sau atunci când interpretați un acord cu mâna stângă (când [ACMP ON/OFF] este pornit) sau apăsați orice notă pe claviatură (când [ACMP ON/OFF] este oprit). În timpul redării stilului, apăsarea pe acest buton oprește redarea stilului și trece redarea în standby.

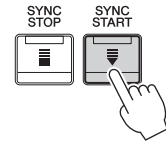

### ■ Butonul [SYNC STOP] (Oprire sincronizată)

Puteți porni și opri stilul în orice moment prin simpla interpretare la clape sau eliberarea clapelor din secțiunea de acorduri a claviaturii. Asigurați-vă că butonul [ACMP ON/OFF] este pornit, apăsați pe butonul [SYNC STOP], apoi cântați la claviatură.

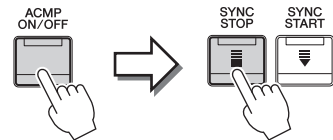

#### NOTĂ

Când tipul de digitație (pagina 64) este setat la „Full Keyboard” (Claviatură completă) sau la „AI Full Keyboard” (Claviatură completă AI), oprirea sincronizării nu poate fi activată.

### ■ INTRO [I] - [III] (Introducere)

Instrumentul include trei secțiuni diferite Intro pentru adăugarea unei introduceri înainte de începerea redării stilului. După apăsarea (sau atingerea) unuia dintre butoanele INTRO [I] - [III], începeți redarea stilului. Când se termină de interpretat introducerea, redarea stilului trece automat la secțiunea Main.



#### NOTĂ

Când selectați INTRO [II] sau [III], trebuie să redați acorduri din secțiunea de acorduri pentru a reda secțiunea Intro completă.

### ■ ENDING [I] - [III]

Instrumentul oferă trei secțiuni diferite de sfârșit pentru adăugarea unui sfârșit înainte de oprirea redării stilului. Când apăsați pe (sau atingeți) unul dintre butoanele ENDING [I] - [III] în timp ce stilul este redat, stilul se va opri automat după interpretarea sfârșitului. Puteți încetini treptat secțiunea de sfârșit (ritardando), apăsând din nou pe același buton ENDING în timp ce este redat sfârșitul.

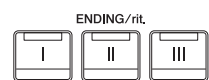

#### NOTĂ

Dacă apăsați pe butonul ENDING [I] când este redat stilul, o completare este automat redată înainte de ENDING [I].

## Schimbarea variației (secțiuni) în timpul redării stilului

Fiecare stil are patru secțiuni principale diferite, patru secțiuni de completare și o secțiune de întrerupere. Utilizând aceste secțiuni în mod eficient, puteți face ca interpretarea dvs. să sune mai dinamic și mai profesional. Secțiunea poate fi schimbată liber în timp ce este redat stilul.

### ■ MAIN VARIATION (Variație principală) [A] - [D]

Apăsați (sau atingeți) unul dintre butoanele MAIN VARIATION (Variație principală) [A]-[D] pentru a selecta secțiunea Main (Principală) dorită (butonul se aprinde în roșu). Fiecare este un tipar de acompaniament al câtorva măsuri și este redat un timp nedefinit. Apăsarea din nou pe butonul MAIN VARIATION selectat păstrează aceeași secțiune, dar redă un tipar de completare adecvat pentru a antrena ritmul și pentru a întrerupe repetiția.

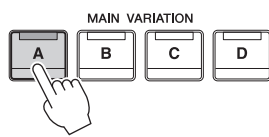

Apăsați din nou pe secțiunea Main selectată (apinsă în roșu).

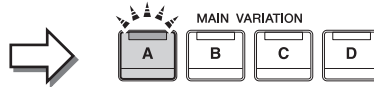

Se redă completarea secțiunii Main (Principale) selectate (se aprinde intermitent în roșu).

### Adăugarea unei completări atunci când schimbați secțiunea Main (Principală) (butonul [AUTO FILL IN] [Completare automată])

Când butonul [AUTO FILL IN] (Completare automată) este aprins, apăsarea butoanelor Main (Principal) [A]-[D] redă automat o secțiune de completare pe măsură ce interpretați.

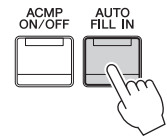

### ■ [ -/ ] (BREAK)

Acesta vă permite să adăugați întreruperi dinamice în ritmul acompaniamentului. Apăsați pe acest buton în timpul redării stilului. Când se termină de redat tiparul pentru o măsură a întreruperii, redarea stilului trece automat la secțiunea Main.



### Despre starea lămpii butoanelor de secțiune (INTRO/MAIN VARIATION/BREAK/ENDING)

- **Roșu:** Secțiunea este selectată în prezent.
- **Roșu (intermitent):** Secțiunea va fi redată după secțiunea selectată în prezent.
  - \* Lămpile butoanelor Main [A] - [D] se aprind, de asemenea, intermitent în roșu.
- **Verde:** Secțiunea conține date, dar nu este selectată în prezent.
- **Stins:** Secțiunea nu conține date și nu poate fi redată.

## Redarea automată a stilurilor cu progresii de acorduri particularizate (Repetitor de acorduri)

În mod normal, în timp ce cântați în timpul redării unui stil, puteți cânta acorduri în secțiunea de acorduri a claviaturii. Utilizând funcția Chord Looper (Repetitor de acorduri), puteți înregistra progresii de acorduri pe care doriți să le redați în timpul interpretării, iar stilul poate fi redat în buclă, în funcție de datele progresiei de acorduri. De exemplu, dacă interpretați acordurile C, F, G și C în ordine și le înregistrați, stilul este redat în buclă, ca „C / F / G / C → C / F / G / C...”, fără a fi necesar să interpretați acordurile în secțiunea de acorduri a claviaturii. Acest lucru vă extinde opțiunile de interpretare, permițându-vă să cântați liber atât cu mâna stângă, cât și cu mâna dreaptă.

Pentru detalii, consultați secțiunea „ChordLooper” (Repetitor de acorduri) din documentul Reference Manual (Manual de referință), aflat pe site-ul web (pagina 9).

## Apelarea setărilor panoului corespunzătoare pentru stilul curent (One Touch Setting)

One Touch Setting este o caracteristică puternică și comodă, care apelează automat cele mai bune setări ale panoului (voci sau efecte etc.) pentru stilul selectat în prezent, cu o singură atingere a butonului. Dacă ați decis deja ce stil doriți să utilizați, puteți permite caracteristicii One Touch Setting să selecteze automat vocea adecvată pentru dvs.

- 1 **Selectați stilul dorit (pașii 1 - 2 de la pagina 57).**
- 2 **Apăsați pe unul dintre butoanele ONE TOUCH SETTING [1] - [4].**

Acesta nu numai că apelează instantaneu toate setările (voci, efecte etc.) care se potrivesc cu stilul curent, ci activează automat și ACMP și SYNC START, astfel încât să puteți începe imediat interpretarea stilului.



### Confirmarea conținutului caracteristicii One Touch Setting

În ecranul de selectare a stilurilor, atingeți  (Informații) pentru a apela fereastra Information care afișează ce voci sunt atribuite butoanelor ONE TOUCH SETTING [1] - [4] pentru stilul curent. Puteți apela setările dorite și atingând unul dintre butoanele One Touch Settings 1 - 4 direct din fereastra Information.

#### NOTĂ

Culoarea gri a numelui unei voci indică faptul că partea vocală corespunzătoare este dezactivată în prezent.

- 3 **Imediat ce cântați un acord cu mâna stângă, începe stilul selectat.**

Fiecare stil are patru configurații pentru One Touch Setting. Apăsați pe alte butoane ONE TOUCH SETTING [1] - [4] pentru a încerca alte configurații.

### Modificarea automată a caracteristicii One Touch Settings cu secțiunile Main

Funcția comodă OTS (One Touch Setting) Link (Legătură OTS (One Touch Setting)) vă permite să modificați automat caracteristica One Touch Setting atunci când selectați o altă secțiune Main (A - D). Secțiunile Main (Principal) A, B, C și D corespund butoanelor One Touch Setting (Setare cu o atingere) 1, 2, 3 și respectiv 4. Pentru a utiliza funcția OTS Link (Legătură setare cu o atingere), activați butonul [OTS LINK].



#### NOTĂ

Puteți modifica intervalul de timp în care caracteristica One Touch Setting (Setare cu o atingere) se schimbă cu modificările MAIN VARIATION (Variație principală) [A]-[D]. Pentru aceasta, atingeți [Menu] → [StyleSetting] (Setare stil) → [Setting] (Setare), apoi setați parametrul OTS Link Timing (Sincronizare legătură OTS). Pentru detalii, consultați documentul Reference Manual (Manual de referință) de pe site-ul web (pagina 9).

## Memorarea setărilor originale pentru One Touch Setting

Puteți memora setările originale de pe panou pentru One Touch Setting. Caracteristica One Touch Setting nou creată va fi salvată în fila User ca stil de utilizator și o puteți apela ca parte a fișierului de stiluri.

- 1 **Selectați stilul dorit pentru a memora caracteristica One Touch Setting.**
- 2 **Efectuați setările de panou dorite, cum ar fi cele pentru voci și efecte.**
- 3 **Apăsați butonul [MEMORY] (Memorie) din secțiunea REGISTRATION MEMORY (Memorie înregistrare).**

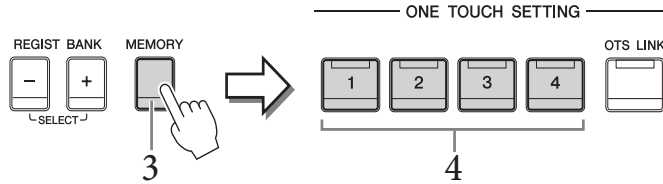

- 4 **Apăsați pe unul dintre butoanele ONE TOUCH SETTING [1] - [4].**  
Apare un mesaj care vă solicită să salvați setările de panou.
- 5 **Atingeți [Yes] pentru a apela ecranul de selectare a stilurilor pentru salvarea datelor dvs., apoi salvați setările curente ca stil de utilizator.**  
Pentru instrucțiuni legate de salvare, consultați pagina 32.

### **NOTĂ**

Pentru a revoca această operațiune, atingeți [No].

### **NOTIFICARE**

Caracteristica One Touch Setting (Setare cu o atingere) memorată se va pierde dacă treceți la alt stil sau dacă întrerupeți alimentarea instrumentului fără să executați operațiunea de salvare.

## Modificarea tipului de digitație a acordurilor

Puteți schimba tipul de digitație a acordurilor în funcție de stilul dvs. de interpretare.

### 1 Apelați fereastra Split Point/Fingering (Punct de împărțire/Digitație): [Menu] (Meniu) → [Split&Fingering] (Împărțire și digitație).

#### NOTĂ

Fereastra Split Point/Fingering poate fi apelată și prin păstrarea imaginii claviaturii în ecranul Home.

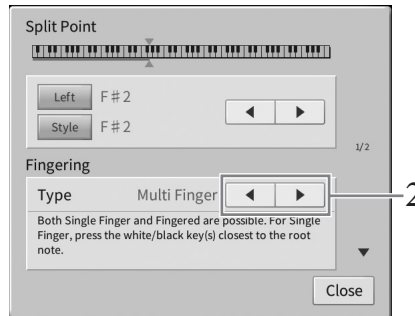

### 2 Atingeți [◀]/[▶] pentru a selecta tipul de digitație dorit.

<p><b>Single Finger (Digitație simplă)</b></p>	<p>Vă permite să interpretați cu ușurință acorduri din intervalul de acompaniament al claviaturii, utilizând doar unul, două sau trei degete. Acest tip este disponibil numai pentru redarea stilului.</p> <p><b>C</b> <b>Acord major</b> Apăsați numai pe clapa notei rădăcină.</p> <p><b>Cm</b> <b>Acord minor</b> Apăsați simultan pe clapa notei rădăcină și pe clapa neagră din stânga acesteia.</p> <p><b>C7</b> <b>Acord de septimă</b> Apăsați simultan pe clapa notei rădăcină și pe clapa albă din stânga acesteia.</p> <p><b>Cm7</b> <b>Acord de septimă minoră</b> Apăsați simultan pe clapa notei rădăcină și pe clapa albă și pe clapa neagră din stânga acesteia.</p>
<p><b>Multi Finger (Digitație multiplă)</b></p>	<p>Detectează automat digitațiile de acorduri Single Finger sau Fingered (Digitație), astfel încât să puteți utiliza orice tip de digitație fără să fie necesar să comutați tipurile de digitație.</p>
<p><b>Fingered (Digitație)</b></p>	<p>Vă permite să digitați propriile acorduri în secțiunea de acorduri a claviaturii, în timp ce instrumentul furnizează ritmul orcheștrată corespunzător, basul și acompaniamentul acordului în stilul selectat. Tipul de digitație recunoaște diverse tipuri de acorduri enumerate în secțiunea „Split&amp;Fingering” (Împărțire și digitație) din documentul Reference Manual (Manual de referință) de pe site-ul web (pagina 9), acesta putând fi căutat cu ajutorul asistentului de acorduri, accesibil din [Menu] (Meniu) → [ChordTutor] (Asistent acorduri).</p>
<p><b>Fingered On Bass (Digitație la bas)</b></p>	<p>Acceptă aceleași digitații ca și tipul Fingered, dar cea mai joasă notă redată în secțiunea de acorduri a claviaturii este utilizată ca notă de bas, permițându-vă să redați acordurile „pe bas”. (În modul Fingered, rădăcina acordului este utilizată întotdeauna ca notă de bas.)</p>
<p><b>Full Keyboard (Claviatură completă)</b></p>	<p>Detectează acordurile în întreaga gamă de clape. Acordurile sunt detectate într-un mod asemănător ca pentru modul Fingered, chiar dacă împărțiți notele între mâna stângă și mâna dreaptă, de exemplu, redând o notă de bas cu mâna stângă și un acord cu mâna dreaptă sau redând un acord cu mâna stângă și nota unei melodii cu mâna dreaptă.</p>

<b>AI Fingered (Digație AI)</b>	<p>În principiu, același mod Fingered, exceptând faptul că pot fi redată mai puțin de trei note pentru a indica acordurile (pe baza acordului interpretat anterior etc.).</p> <p><b>NOTĂ</b> Numai în Piano Room, interpretarea dvs. în secțiunea Chord (Acord) produce sunetul vocii selectate, precum și pe cel al acompaniamentului.</p>
<b>AI Full Keyboard (Claviatură completă AI)</b>	<p>Când este activat acest tip avansat de digitație, instrumentul va crea automat acompaniamentul corespunzător în timp ce redați aproape orice și oriunde pe claviatură utilizând ambele mâini. Nu trebuie să vă faceți griji în legătură cu specificarea acordurilor de stil. Deși tipul AI Full Keyboard este proiectat să funcționeze cu multe cântece, este posibil ca anumite aranjamente să nu fie potrivite pentru a fi utilizate cu această caracteristică. Acest tip este similar cu Full Keyboard, exceptând faptul că pot fi redată mai puțin de trei note pentru a indica acordurile (pe baza acordului interpretat anterior etc.). Nu pot fi redată acordurile al 9-lea, al 11-lea și al 13-lea. Acest tip este disponibil numai pentru redarea stilului.</p>

**NOTĂ**

Când zona de detectare a acordurilor este setată la valoarea „Upper” (Superioară) (a se vedea mai jos), este disponibil numai tipul „Fingered” (Digație). Acest tip este în principiu identic cu tipul „Fingered” (Digație), cu excepția faptului că nu sunt disponibile opțiunile „1+5”, „1+8” și Chord Cancel (Revocare acord).



































**Specificarea acordurilor interpretate cu mâna dreaptă pentru redarea stilului (schimbarea zonei de detectare a acordurilor)**

Modificând parametrul Chord Detection Area (Zonă detectare acorduri) din secțiunea pentru mâna stângă („Lower” [Inferioară]) la secțiunea pentru mâna dreaptă („Upper” [Superioară]), puteți interpreta linia de bas cu mâna stângă, în timp ce utilizați mâna dreaptă pentru a controla interpretarea stilului. Pentru detalii, consultați secțiunea „Split&Fingering” (Împărțire și digitație) din documentul Reference Manual (Manual de referință), aflat pe site-ul web (pagina 9).

**Acorduri**

Pentru utilizatorii nefamiliarizați cu acordurile, acest tabel constituie o referință rapidă pentru acordurile comune. Deoarece există multe acorduri utile și multe moduri de a le utiliza din punct de vedere muzical, consultați cărțile despre acorduri disponibile în comerț pentru mai multe detalii.

★ Indică nota rădăcină.

Major	Minor	Seventh	Minor Seventh	Major Seventh
<b>C</b> 	<b>Cm</b> 	<b>C7</b> 	<b>Cm7</b> 	<b>CM7</b> 
<b>D</b> 	<b>Dm</b> 	<b>D7</b> 	<b>Dm7</b> 	<b>DM7</b> 
<b>E</b> 	<b>Em</b> 	<b>E7</b> 	<b>Em7</b> 	<b>EM7</b> 
<b>F</b> 	<b>Fm</b> 	<b>F7</b> 	<b>Fm7</b> 	<b>FM7</b> 
<b>G</b> 	<b>Gm</b> 	<b>G7</b> 	<b>Gm7</b> 	<b>GM7</b> 
<b>A</b> 	<b>Am</b> 	<b>A7</b> 	<b>Am7</b> 	<b>AM7</b> 
<b>B</b> 	<b>Bm</b> 	<b>B7</b> 	<b>Bm7</b> 	<b>BM7</b> 

# 5 Redarea cântecelor

– Interpretarea și exersarea cântecelor –

Pentru modelul Clavinova, termenul „cântec” se referă la cântece MIDI sau la date audio care includ cântece presetate, fișiere muzicale disponibile pe piață etc. Nu numai că puteți reda și asculta un cântec, ci puteți și interpreta la claviatură împreună cu redarea cântecului.

Există două tipuri de cântece care pot fi înregistrate și redare pe acest instrument: cântece MIDI și cântece audio.

## • Cântec MIDI

Un cântec MIDI este inclus în informațiile legate de interpretarea la claviatură și nu este o înregistrare a sunetului însuși. Informațiile legate de interpretare se referă la ce clape sunt apăstate, în ce moment și cu ce forță, exact ca într-o partitură muzicală. Pe baza informațiilor înregistrate legate de interpretare, generatorul de tonuri (al modelului Clavinova etc.) creează sunetul corespunzător. Din moment ce datele cântecelor MIDI conțin informații, cum ar fi partea claviaturii și vocea, puteți exersa eficient vizualizând partitura, activând sau dezactivând acea parte sau schimbând vocile.

## • Cântec audio

Un cântec audio este o înregistrare a sunetului interpretat. Aceste date sunt înregistrate în același mod utilizat de reportofoane etc. Datele audio în format WAV sau MP3 pot fi redare pe acest instrument, în mod similar redării pe un smartphone sau un player portabil de muzică etc.

Disponibilitatea funcțiilor diferă între cântecele MIDI și cântecele audio. În acest capitol, următoarele pictograme indică dacă explicația se aplică sau nu cântecelor MIDI sau cântecelor audio în mod individual.

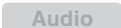
Exemplu:   ... Indică dacă explicația se aplică numai cântecelor MIDI.

## Redarea cântecelor

MIDI

Audio

Puteți reda următoarele tipuri de cântece.

- Cântece presetate (cântece MIDI)
- Propriile cântece înregistrate (pentru instrucțiuni legate de înregistrare, consultați pagina 75)
- Cântece disponibile pe piață: fișiere MIDI în format SMF (fișier MIDI standard), fișiere audio în format WAV sau MP3.

WAV	rată de eșantionare 44,1 kHz, rezoluție 16 biți, stereo
MP3	MPEG-1 Audio Layer-3: rată de eșantionare 44,1/48,0 kHz, 128–320 kbps și rată de biți variabilă, mono/stereo

### NOTĂ

Pentru informații privind formatele MIDI compatibile, consultați pagina 8.

Dacă doriți să redați un cântec de pe o unitate flash USB, conectați mai întâi unitatea flash USB care conține datele cântecului la terminalul [USB TO DEVICE] (USB la dispozitiv).

### NOTĂ

Înainte de a utiliza o unitate flash USB, citiți secțiunea „Conectarea dispozitivelor USB” de la pagina 100.



# 1 Pe ecranul Home (Acasă), atingeți numele cântecului pentru a apela ecranul de selectare a cântecelor.

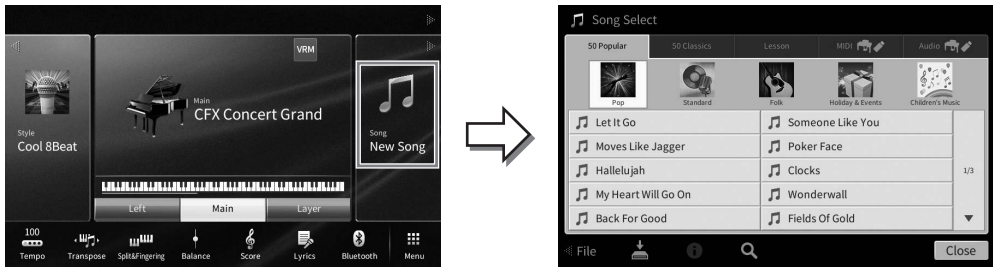

## 2 Atingeți cântecul dorit de pe ecran pentru a-l selecta.

Un cântec presetat poate fi selectat dintr-una dintre următoarele file:

- **50 Popular (Cele mai apreciate 50):** Diverse cântece apreciate, împărțite în câteva categorii
- **50 Classics (50 clasice):** Diverse cântece clasice, incluse în caietul de partituri „50 Classical Music Masterpieces” (50 de capodopere ale muzicii clasice)
- **Lesson (Lecție):** Diverse cântece potrivite pentru exercițiile de pian

Cântecele pe care le-ați înregistrat sau cântecele disponibile pe piață pot fi selectate dintr-una dintre următoarele file:

- **MIDI** : Apelează o listă de cântece MIDI
- **Audio** : Apelează o listă de cântece audio

### NOTĂ

- Dosarul „Piano Room” (Cameră pian) din fila User (Utilizator) (MIDI) conține cântecele înregistrate în Piano Room (Cameră pian) (pagina 48).
- Pe ecranul Song Selection (Selectare cântec) sau ecranul Home (Acasă), puteți distinge formatul datelor unui cântec audio după pictograma afișată lângă numele acestuia. Dacă este în format MP3, indicația „MP3” apare în pictogramă; în cazul formatului WAV, nu se afișează nimic.

### Vizualizarea informațiilor cântecelor audio

Când este selectat un cântec Audio, atingerea butonului **i** (Informații) de pe ecranul de selectare a cântecelor apelează fereastra informațiile cântecului, care afișează titlul cântecului, numele artistului etc.

## 3 Reveniți la ecranul Home (Acasă), atingeți **[▶]** în partea din dreapta sus pentru a extinde zona Song (Cântec), apoi atingeți butonul **[▶/||]** (Redare/Pauză) pentru a începe redarea.



Aici și la pașii ulteriori, operațiunile din zona Song (Cântec) a ecranului Home (Acasă) pot fi controlate cu ajutorul butoanelor SONG CONTROL (Control cântec) (pagina 68).

### Plasarea în așteptare a următorului cântec pentru redare (numai cântecele MIDI)

În timp ce un cântec MIDI este redat, puteți plasa în așteptare următorul cântec MIDI pentru redare. Acest lucru este comod pentru înlănțuirea cântecului cu următorul cântec în mod lin pe durata interpretării scenice. Selectați următorul cântec pe care doriți să îl redați din ecranul de selectare a cântecelor, în timp ce un cântec este redat. Pictograma [Next] (Înainte) apare în dreapta numelui cântecului corespunzător. Pentru a revoca această setare, atingeți pictograma [Next] (Înainte).

## 4 Atingeți [■] (Oprire) pentru a opri redarea.

### Operațiunile de control al cântecelor

Pentru a controla redarea cântecelor, puteți utiliza butoanele de pe ecran apelate prin atingerea butonului [▶] din zona Song (Cântec) a ecranului Home (Acasă) sau puteți utiliza butoanele SONG CONTROL (Control cântec) de pe panou.

#### Ecranul Home (Acasă)



#### Butoanele SONG CONTROL (Control cântec)



Rețineți că, spre deosebire de anumite operațiuni ale butoanelor de pe panou, nu puteți atinge simultan două butoane de pe ecran.

#### NOTĂ

- Pentru instrucțiuni legate de ajustarea tempoului, consultați pagina 39 pentru cântece MIDI și pagina 74 pentru cântece audio.
- Pentru informații legate de [●] (Înregistrare), consultați pagina 75.

#### ■ Pauză

Apăsați (sau atingeți) [▶/||] (Redare/Pauză) în timpul redării. Apăsând din nou acest buton, veți relua redarea cântecului din poziția curentă.

#### ■ Derulare înapoi/Derulare rapidă înainte

Apăsați (sau atingeți) [◀◀] (Derulare înapoi) sau [▶▶] (Derulare rapidă înainte) în timpul redării sau atunci când cântecul este oprit. O apăsare pe unul dintre aceste butoane deplasează cântecele MIDI cu o măsură înapoi/înainte sau cântecele audio cu o secundă înapoi/înainte. Dacă mențineți butonul apăsat, derularea înainte/înapoi va avea loc continuu.

Când apăsați (sau atingeți) [◀◀] (Derulare înapoi) sau [▶▶] (Derulare rapidă înainte), apare ecran de setări care indică poziția curentă a cântecului.

#### Pentru cântece MIDI

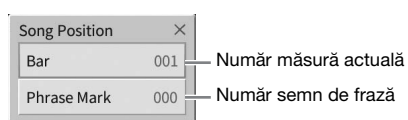

#### Pentru cântece audio

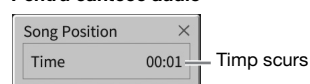

Numărul semnului de frază apare numai atunci când se selectează un cântec MIDI ce conține semne de frază. Puteți alege să derulați înapoi/rapid înainte cântecul în unitățile „Bar” (Bară) sau „Phrase Mark” (Semn de frază) atingând mai întâi ecranul de setare.

## NOTĂ

- Fereastra pop-up menționată aici nu apare când derulați înapoi sau rapid înainte un cântec MIDI care nu are semne de frază sau un cântec audio atingând ecranul.
- Semnul de frază este un marcător pre-programat în cadrul anumitor date de cântec MIDI, care specifică o anumită locație în cadrul cântecului.

### Deplasarea poziției de redare a cântecelor

În zona Song (când este extinsă) a ecranului Home, se afișează poziția curentă a redării cântecului. Aceasta poate fi deplasată înainte sau înapoi prin mutarea glisorului pe ecran.

#### Când este selectat un cântec MIDI:

Număr măsură  
curent

Ultimul  
număr de măsură

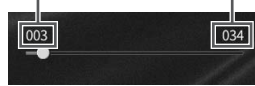

#### Când este selectat un cântec audio:

Timpt scurs

Timpt total



## ■ Pornire sincronizată (Cântec MIDI)

Puteți începe redarea unui cântec MIDI de îndată ce începeți interpretarea la claviatură. Cu redarea oprită, țineți apăsat butonul SONG CONTROL (Control cântec) [■] (Oprire) și apăsați butonul [▶/||] (Redare/pauză). Pentru a revoca funcția Synchro Start (Pornire sincronizare), repetați aceeași operație.

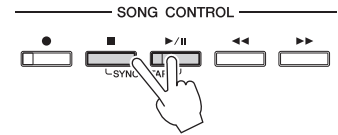

## NOTĂ

De asemenea, puteți activa funcția Synchro Start (Pornire sincronizare) ținând apăsat butonul [▶/||] (Redare/Pauză) din zona Song (Cântec) (când este extinsă) a ecranului Home (Acasă).

## Afișarea notației muzicale (Partitură)

MIDI

Audio

Puteți vizualiza notația muzicală (partitura) a cântecului selectat. Vă sugerăm să citiți notația muzicală înainte de a începe interpretarea.

1 Selectați un cântec MIDI (pașii 1 - 2 de la pagina 67).

2 Apelați ecranul Score (Partitură) din [Menu] (Meniu) → [Score] (Partitură).

Puteți studia întreaga notație atingând [◀] sau [▶] cu redarea cântecului oprită. La începerea redării, „bila” sare de-a lungul partiturii, indicând poziția curentă.



Pentru schimbarea paginii.

Pentru modificarea setărilor ecranului Score (Partitură).

## NOTĂ

- Instrumentul poate afișa notația muzicală a cântecelor disponibile pe piață sau a celor înregistrate de dvs.
- Notația afișată este generată de instrument pe baza datelor de cântec. Drept rezultat, este posibil ca aceasta să nu fie exact la fel cu partitura muzicală disponibilă pe piață a aceluiași cântec, în special atunci când afișați notația pasajelor complicate sau a multor note scurte.

## Schimbarea mărimii partiturii/Afișarea versurilor într-o partitură

Atingând  (Setare vizualizare) în partea din dreapta jos a ecranului, puteți schimba setările de afișare a partiturii, de exemplu prin schimbarea mărimii partiturii sau afișarea numelor notelor ori a versurilor în partitură etc. Pentru detalii despre ecranul Score (Partitură), consultați documentul Reference Manual (Manual de referință) de pe site-ul web (pagina 9).

### NOTĂ

Versurile pot fi afișate numai atunci când cântecul MIDI conține date despre versuri.

## Afișarea versurilor

MIDI

Audio

Când cântecul selectat conține date care reprezintă versuri (pentru cântece audio, numai cele în format MP3 sunt compatibile), puteți afișa versurile pe ecranul instrumentului în timpul redării.

**1** Selectați un cântec (pașii 1–2 de la pagina 67).

**2** Apelați ecranul Lyrics (Versuri) din [Menu] (Meniu) → [Lyrics] (Versuri).

Când datele cântecului includ versurile, acestea sunt afișate pe ecran. Puteți studia toate versurile atingând [◀] sau [▶] când redarea cântecului este oprită. În momentul în care începe redarea cântecului, culoarea versurilor se schimbă, indicând poziția curentă.

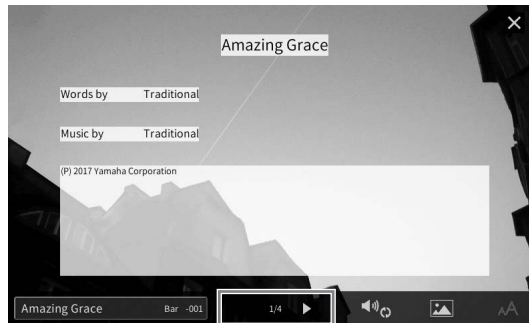

Pentru schimbarea paginii.

### NOTĂ

Versurile pot fi afișate pe un monitor extern sau pe un televizor (pagina 108).

Pentru detalii despre ecranul Lyrics (Versuri), consultați documentul Reference Manual (Manual de referință) de pe site-ul web (pagina 9).

### Afișarea textului

Indiferent dacă un cântec este selectat sau nu, puteți vizualiza fișierul text (.txt) creat cu ajutorul unui computer pe ecranul instrumentului ([Menu] [Meniu] → [TextViewer] [Vizualizator text]). Această caracteristică oferă diverse posibilități utile, cum ar fi afișarea versurilor, a numelor de acorduri și a notelor în format text. Pentru detalii despre ecranul Text, consultați documentul Reference Manual (Manual de referință) de pe site-ul web (pagina 9).

## Exersarea cu o mână cu ajutorul funcției Guide (Ghid)

MIDI

Audio

Puteți dezactiva sunetul pentru partea pentru mâna dreaptă pentru a încerca singur să exersați pe partea respectivă. Aici, explicațiile se aplică atunci când exersați pe partea pentru mâna dreaptă cu ajutorul funcției „Follow Lights” (Ghidaje luminoase) ale funcțiilor Guide. Lămpile de ghidaj indică notele pe care trebuie să le interpretați și când trebuie să le interpretați. De asemenea, vă puteți exersa propriul ritm, din moment ce acompaniamentul așteaptă să redați corect notele.

### NOTĂ

Când butonul [ACMP ON/OFF] (Activare/dezactivare acompaniament) este activat, lămpile de ghidaj de pe partea pentru mâna stângă nu funcționează. În funcție de necesități, dezactivați butonul [ACMP ON/OFF] (Activare/dezactivare acompaniament) atunci când le utilizați.

- 1 **Selectați un cântec MIDI și apăsați ecranul Score (pagina 69).**
- 2 **Atingeți  (Setări redare) pentru a apăsa meniul Playback Settings (Setări redare).**

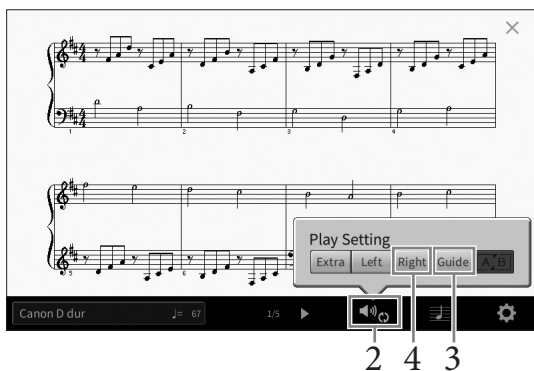

### NOTĂ

Setările de redare pot fi, de asemenea, controlate din ecranul Home și din ecranul Lyrics.

- 3 **Pentru a-l activa, atingeți [Guide].**
- 4 **Pentru a dezactiva partea pentru mâna dreaptă, atingeți [Right] (Dreapta).**  
Sunetul pentru partea pentru mâna dreaptă este anulat, iar funcția Guide pentru partea pentru mâna dreaptă este activată.

### NOTĂ

De obicei, canalul 1 este alocat părții [Right] (Dreapta), canalul 2 este alocat părții [Left] (Stânga), iar canalele 3–16 sunt alocate părților [Extra] (Suplimentare), dar puteți schimba canalele alocate părților pentru mâna stângă sau dreaptă din [Menu] (Meniu) → [SongSetting] (Setare cântec) → [Part Ch] (Canale părți). Puteți activa sau dezactiva fiecare canal de pe ecranul Mixer (pagina 97).

- 5 **Apăsați butonul SONG CONTROL (Control cântec)  (Redare/Pauză) pentru a începe redarea.**

Exersați pe partea pentru mâna dreaptă în propriul ritm cu lămpile de ghidaj. Redarea pe părțile Left și Extra va aștepta să redați notele corect.

### NOTĂ

Lămpile de ghidaj luminează cu roșu pentru clapele albe și cu verde pentru clapele negre.

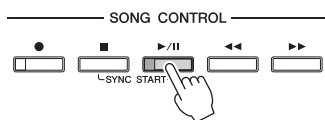

După ce ați terminat exersarea, atingeți [Guide] pentru a dezactiva funcția Guide.

### Alte funcții Guide

Pe lângă funcția „Follow Lights” explicată mai sus, există multe funcții în caracteristicile de ghidare, pentru exersarea duratei de apăsare a clapelor (modul Any Key (Orice tastă)), pentru Karaoke sau pentru exersarea unui cântec în propriul ritm (Your Tempo (Tempo)). Puteți selecta funcțiile din [Menu] → [SongSetting] (Setare cântec) → [Guide] → [Type] (Tip).

Pentru mai multe informații, consultați documentul Reference Manual (Manual de referință) de pe site-ul web (pagina 9).

## Redare repetată

MIDI

Audio

Funcțiile Song Repeat (Repetare cântec) pot fi utilizate pentru a reda în mod repetat un cântec sau o anumită gamă de măsuri dintr-un cântec. Această funcție controlată în zona Song (când este extinsă) a ecranului Home este utilă pentru exersarea repetată a frazelor dificil de interpretat.

### NOTĂ

Când este selectat un cântec MIDI, puteți controla repetarea redării și din meniul Playback Settings (Setări redare) apelat de pe ecranul Score (Partitură) sau ecranul Lyrics (Versuri) (pagina 71).





### Redarea repetată a unui cântec întreg

Pentru a repeta un cântec întreg, activați  (Repetare A-B) pe ecran și începeți redarea cântecului. Pentru a revoca redarea repetată, dezactivați  (Repetare A-B).

### Specificarea gamei de măsuri și redarea acestora în mod repetat (A-B Repeat)

- 1 **Selectați un cântec (pașii 1–2 de la pagina 67).**
- 2 **Atingeți  (Redare/Pauză) pentru a începe redarea.**
- 3 **Specificați intervalul de repetare.**

Când redarea atinge punctul pe care doriți să îl specificați ca punct de pornire (A), activați  (Repetare A-B). Când redarea atinge punctul pe care doriți să îl specificați ca punct de sfârșit (B), atingeți din nou  (Repetare A-B). Intervalul dintre punctul A și punctul B va fi redat în mod repetat. Pentru cântecele MIDI, o introducere automată (pentru a vă ghida în frază) este adăugată înainte de punctul A.

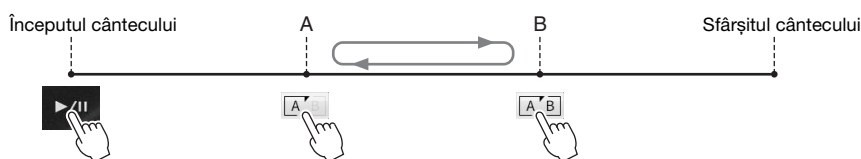

#### NOTĂ

- Când doriți să repetați cântecul de la început până undeva la mijloc:
  1. Activați pictograma Repetare A-B, apoi începeți redarea cântecului.
  2. Atingeți din nou pictograma Repetare A-B la punctul de sfârșit dorit (B).
- Specificarea exclusivă a punctului A conduce la redarea repetată între punctul A și sfârșitul cântecului.

## 4 Atingeți [■] (Oprire) pentru a opri redarea.

Poziția cântecului va reveni la punctul A.

După interpretare, dezactivați [A/B] (Repetare A-B).

#### Specificarea gamei de repetare în timp ce cântecele sunt oprite

1. Derulați rapid înainte cântecul la punctul A, apoi activați [A/B] (Repetare A-B).
2. Derulați rapid înainte cântecul la punctul B, apoi atingeți din nou [A/B] (Repetare A-B).

## Redarea repetată a mai multor cântece

Puteți reda mai multe cântece în mod repetat. Selectați „All” (Toate) sau „Random” (Aleatoriu) la „Repeat Mode” (Mod repetare) ([Menu] [Meniu] → [SongSetting] [Setare cântec] → [Play] [Redare]), apoi atingeți [▶/||] (Redare/Pauză) pentru a porni redarea. Toate cântecele salvate în folderul desemnat vor fi redade repetat în ordine consecutivă sau aleatorie. Pentru a reseta setarea de repetare, selectați „Off” (Dezactivat) la „Repeat Mode” (Mod repetare).

5

Redarea cântecelor – Interpretarea și exersarea cântecelor

## Ajustarea înălțimii sunetului în semitonuri (schimbarea înălțimii sunetului)

MIDI

Audio

Ca și funcția Transpose (Transpunere) (pagina 41) a cântecului MIDI, înălțimea unui cântec audio de pe stickul USB de memorie poate fi ajustată în pași de semiton (de la -12 la 12) în ecranul Home (Acasă).

### 1 Conectați stickul USB de memorie care conține cântecele audio la terminalul [USB TO DEVICE] (USB la dispozitiv).

#### NOTĂ

Înainte de a utiliza o unitate flash USB, citiți secțiunea „Conectarea dispozitivelor USB” de la pagina 100.

### 2 Selectați un cântec audio (pașii 1 - 2 de la pagina 67).

### 3 În zona Song (Cântec) (când este extinsă) a ecranului Home (Acasă), atingeți [🔊 0] (Înălțime sunet) pentru a apela fereastra Setup (Configurare).

#### NOTĂ

Funcția de schimbare a înălțimii sunetului nu poate fi aplicată fișierelor MP3 cu o rată de eșantionare de 48,0 kHz.



## 4 Setăți valoarea atingând [◀]/[▶].

### Ajustarea vitezei de redare (Extindere timp)

MIDI

Audio

Ca și ajustarea tempoului unui cântec MIDI (pagina 39), puteți ajusta viteza de redare a unui cântec audio de pe o unitate flash USB, extinzându-l sau comprimându-l.

În acest scop, selectați un cântec audio, apoi atingeți  (Extindere timp) în zona Song (Cântec) a ecranului Home (Acasă) pentru a apela fereastra Setup (Configurare). Atingeți [◀]/[▶] în această fereastră pentru a seta valoarea (de la 70% la 160%). Valorile mai ridicate au ca rezultat un tempo mai rapid.



#### NOTĂ

Viteza de redare nu poate fi modificată pentru fișiere MP3 cu o rată de eșantionare de 48,0 kHz.

### Revocarea părții vocale (Revocare vocală)

MIDI

Audio

Puteți revoca sau atenua poziția centrală a sunetului stereo. Acest lucru vă permite să cântați în stilul „karaoke” doar cu fundal instrumental sau să redați partea melodică pe claviatură, deoarece sunetul vocal este, de obicei, în centrul imaginii stereo în majoritatea înregistrărilor.

Pentru a activa/dezactiva funcția Vocal Cancel (Revocare vocală), selectați mai întâi un cântec audio, apoi activați/dezactivați  (Revocare vocală) din zona Song a ecranului Home.



#### NOTĂ

- Deși funcția Revocare vocală este foarte eficientă pentru majoritatea înregistrărilor audio, este posibil ca sunetul vocal din anumite cântece să nu fie anulat complet.
- Funcția de revocare vocală nu afectează sunetul de intrare audio (pagina 104) de la dispozitive externe.



# 6 Înregistrarea cântecelor

– Înregistrarea propriei interpretări –

Instrumentul vă permite să înregistrați propria interpretare prin intermediul următoarelor două metode.

## • Înregistrare MIDI

Prin această metodă, interpretările înregistrate sunt salvate în memoria de utilizator a instrumentului sau pe o unitate flash USB, ca fișiere MIDI SMF (format 0). Dacă doriți să reînregistrați o anumită secțiune sau să schimbați voci și să editați alți parametri, această metodă. De asemenea, dacă doriți să înregistrați interpretarea dvs. în fiecare canal, unul câte unul, efectuați o înregistrare multi-pistă a metodei de înregistrare MIDI. Deoarece un cântec MIDI poate fi convertit într-un cântec audio după înregistrare (pagina 82), vă recomandăm să utilizați înregistrarea MIDI (cu înregistrare overdub și mai multe piese) pentru a crea mai întâi un aranjament complex pe care nu îl puteți reda live în alt mod, apoi să îl convertiți într-un cântec audio. Acest instrument vă permite să înregistrați aproximativ 3 MB per cântec.

## • Înregistrare audio

Prin această metodă, interpretările înregistrate sunt salvate în memoria de utilizator a instrumentului sau pe o unitate flash USB, ca fișiere audio. Deoarece sunt salvate în mod implicit în format WAV stereo la calitate normală de CD (44,1 kHz/16 biți), acestea pot fi transmise și redată pe playere muzicale portabile sau computere. Sunetul de intrare de la mufa [MIC/LINE IN] (Microfon/Intrare linie), [AUX IN] (Intrare auxiliară) etc. este, de asemenea, înregistrat, astfel încât să puteți înregistra vocea care cântă la microfon sau sunetul redat pe dispozitivul audio conectat. Formatul fișierului poate fi schimbat la MP3 din [Menu] (Meniu) → [SongSetting] (Setare cântec) → [Rec] (Înregistrare) → [Audio Rec Format] (Format înregistrare audio). Acest instrument vă permite să înregistrați până la 80 de minute per înregistrare.

### NOTĂ

Pentru o prezentare generală a tehnologiei MIDI și a modului în care o puteți utiliza eficient, consultați documentul „MIDI Basics” (Elemente de bază despre MIDI) de pe site-ul web (pagina 9).

## Procedura de bază pentru înregistrare (Înregistrare MIDI/audio)

Înainte de înregistrare, efectuați setările necesare, cum ar fi selectarea vocii/stilului (pentru înregistrarea MIDI și înregistrarea audio) și conexiunea microfonului (numai pentru înregistrarea audio dacă doriți să vă înregistrați vocea). Dacă este necesar, conectați unitatea flash USB la terminalul [USB TO DEVICE] (USB la dispozitiv), în special dacă doriți să efectuați o înregistrare audio.

### NOTĂ

Înainte de a utiliza o unitate flash USB, citiți secțiunea „Conectarea dispozitivelor USB” de la pagina 100.

### Înainte de a începe înregistrarea audio:

În timpul înregistrării audio, datele de interpretare sunt salvate automat pe unitatea flash USB sau în memoria de utilizator. Dacă doriți să salvați data pe o unitate flash USB, conectați în prealabil unitatea flash USB la terminalul [USB TO DEVICE] (USB la dispozitiv). Dacă aceasta nu este conectată, datele înregistrate sunt salvate automat în memoria pentru utilizator.

6

Înregistrarea cântecelor – Înregistrarea propriei interpretări –

- 1 Efectuați setările necesare, cum ar fi selectarea vocii/stilului.
- 2 Pe ecranul Home (Acasă), atingeți [▶] în partea din dreapta sus pentru a extinde zona Song (Cântec), apoi atingeți [●] (Înregistrare) pentru a apela fereastra Song Recording (Înregistrare cântec).

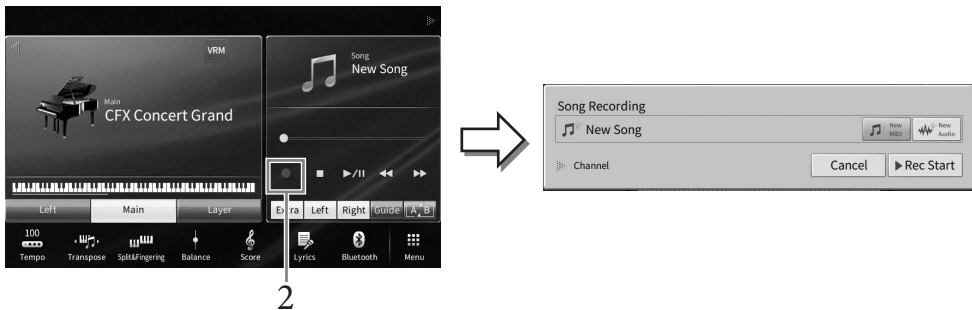

#### NOTĂ

- Fereastra Song Recording (Înregistrare cântec) poate fi apelată și prin apăsarea butonului SONG CONTROL (Control cântec) [●] (Înregistrare). Aici și la pașii ulteriori, operațiunile din zona Song (Cântec) a ecranului Home (Acasă) pot fi controlate cu ajutorul butoanelor SONG CONTROL (Control cântec) (pagina 68).
- Conținutul ferestrei Song Recording (Înregistrare cântec) diferă în funcție de setările panoului.

- 3 Atingeți [New MIDI] (MIDI nou) sau [New Audio] (Audio nou) pentru a selecta tipul de înregistrare dorit.

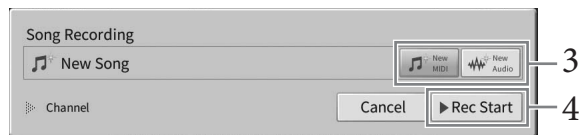

Dacă doriți să revocați înregistrarea, atingeți [Cancel] (Revocare) pe ecran sau apăsați butonul SONG CONTROL (Control cântec) [●] (Înregistrare).

#### NOTĂ

Opțiunea [Overwrite MIDI] (Suprascriere MIDI) apare doar dacă selectați un cântec MIDI înainte de pornirea înregistrării.

- 4 Porniți înregistrarea.

Prin modul de înregistrare MIDI, puteți începe înregistrarea fie interpretând la claviatură, fie atingând [Rec Start] (Pornire înregistrare). În modul de înregistrare audio, începeți înregistrarea atingând [Rec Start] (Pornire înregistrare).

Puteți, de asemenea, porni înregistrarea apăsând pe butonul SONG CONTROL (Control cântec) [▶/||] (Redare/Pauză).

#### Atribuirea părților pentru canale (înregistrare MIDI)

În cazul înregistrării MIDI, vă puteți înregistra interpretarea pentru fiecare canal, în mod succesiv (pagina 80). Când efectuați înregistrarea MIDI fără să specificați partea așa cum se explică aici, părțile claviaturii vor fi înregistrate în canalele 1 - 3, iar părțile Style vor fi înregistrate în canalele 9 - 16.

- 5 Interpretați la claviatură.



6 La finalul interpretării, atingeți [■] (Oprire) pe ecranul Home (Acasă) pentru a opri înregistrarea.



7 Pentru a auzi interpretarea înregistrată, atingeți [▶/||] (Redare/Pauză).

8 Salvați interpretarea înregistrată.

■ În înregistrarea MIDI

După înregistrare, pictograma  (Salvare) se afișează în zona Song (Cântec) din ecranul Home (Acasă). Această pictogramă indică faptul că datele înregistrate există, dar nu au fost salvate încă.

**NOTIFICARE**

Cântecul MIDI înregistrat se va pierde dacă treceți la un alt cântec sau dacă întrerupeți alimentarea instrumentului fără să executați operațiunea de salvare.

8-1 În ecranul Home (Acasă), atingeți  (Salvare) afișat în zona Song (Cântec).

Se afișează ecranul de selectare a cântecelor pentru selectarea unei destinații de salvare a cântecului înregistrat.

8-2 Salvați datele înregistrate ca fișier urmând instrucțiunile de la pagina 32, pașii 2 - 5.

Cântecele MIDI pot fi salvate în  (fila Cântec MIDI utilizator).

■ În înregistrare audio

Deoarece fișierul audio al cântecului este salvat automat pe unitatea flash USB sau în memoria de utilizator în timpul înregistrării, operațiunea de salvare nu este necesară. Cântecul audio înregistrat va apărea în  (fila Cântec audio utilizator) de pe ecranul de selectare a cântecelor. Dacă doriți, redenumiți fișierul urmând instrucțiunile de la pagina 33.

**Reînregistrarea unei anumite porțiuni a unui cântec MIDI**

Puteți înregistra din nou o anumită porțiune a unui cântec MIDI deja înregistrat. Pentru detalii, consultați secțiunea „SongSetting” (Setarea cântecelor) din documentul Reference Manual (Manual de referință), aflat pe site-ul web (pagina 9).

## Înregistrarea independentă a părților pentru mâna dreaptă și mâna stângă sau a stilului și melodiilor (înregistrare MIDI)

În cazul înregistrării MIDI, puteți crea un cântec MIDI prin înregistrarea independentă a fiecărei părți (sau a fiecărui canal), ceea ce vă permite să creați o piesă completă care ar putea fi dificil de interpretat live. De exemplu, puteți înregistra mai întâi partea pentru mâna dreaptă, iar apoi partea pentru mâna stângă, în timp ce ascultați partea pentru mâna dreaptă deja înregistrată, sau puteți înregistra mai întâi redarea stilului, iar apoi melodiile, în timp ce ascultați stilul deja înregistrat.

Aici, veți învăța cum să înregistrați separat părțile pentru mâna dreaptă/stângă sau stilul și melodia. Părțile de claviatură sunt înregistrate pe următoarele canale: Partea principală pe canalul 1, partea stângă pe canalul 2 și stratul pe canalul 3; părțile de stil sunt înregistrate pe canalele 9–16. Dacă doriți să specificați canale și părțile pe care doriți să le înregistrați, consultați pagina 80 pentru instrucțiuni.

- 1 Efectuați setările necesare și apăsați fereastra **Song Recording** (Înregistrare cântec), apoi atingeți **[New MIDI]** (MIDI nou) (pașii 1–3 la pagina 76).



- 2 Atingeți **[▶]** în stânga opțiunii „Channel” (Canal) pentru a extinde zona Channel (Canal).

- 3 Selectați prima parte pe care doriți să o înregistrați.

Dacă doriți să înregistrați părțile pentru mâna dreaptă, atingeți **[Right Hand]** (Mâna dreaptă) pentru a seta părțile „Main” (Principală) și „Layer” (Strat) la **[Rec]** (Înregistrare) și celelalte părți la **[Off]** (Dezactivat).

Dacă doriți să înregistrați partea de stil, atingeți **[Keyboard All]** (Toate claviatură) sau **[Style All]** (Toate stil) pentru a seta toate părțile de stil la **[Rec]** (Înregistrare) și toate părțile de claviatură la **[Off]** (Dezactivat).

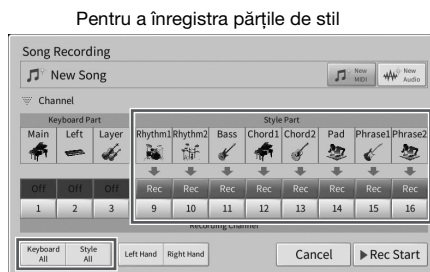

### NOTĂ

Pentru detalii despre butoanele **[Keyboard All]** (Toate claviatură) / **[Style All]** (Toate stil) / **[Right Hand]** (Partea dreaptă) / **[Left Hand]** (Partea stângă), consultați pagina 81.

- 4 Cântați la claviatură pentru a începe înregistrarea părții pentru mâna dreaptă sau a stilului redat.

De asemenea, puteți începe înregistrarea atingând **[Rec Start]** (Pornire înregistrare) sau apăsând butonul **SONG CONTROL** (Control cântec) **[▶/|||]** (Redare/Pauză).



- 5 La finalul interpretării, atingeți [■] (Oprire) pe ecranul Home (Acasă) pentru a opri înregistrarea.



- 6 Pentru a auzi interpretarea înregistrată, atingeți [▶/||] (Redare/Pauză).

Odată ce înregistrarea părții pentru mâna dreaptă sau a celei de stil este finalizată, treceți la pasul următor pentru a înregistra partea pentru mâna stângă sau o melodie.

- 7 Apelați fereastra Song Recording (Înregistrare cântec) și asigurați-vă că opțiunea [Overwrite MIDI] (Suprascriere MIDI) este selectată.

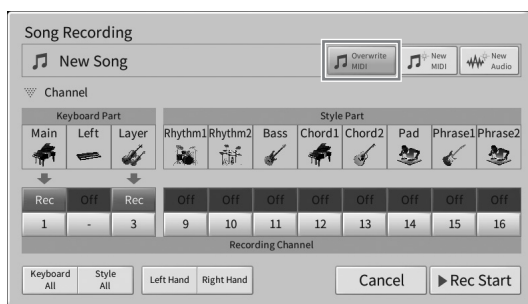

- 8 Selectați următoarea parte a înregistrării.

Dacă doriți să înregistrați partea pentru mâna stângă, atingeți [Left Hand] (Mâna stângă) pentru a seta partea „Left” (Stânga) la [Rec] (Înregistrare) și celelalte părți la [Off] (Dezactivat). Dacă doriți să înregistrați o melodie, atingeți [Keyboard All] (Toate claviatură) sau [Style All] (Toate stil) pentru a seta partea de claviatură dorită la [Rec] (Înregistrare) și toate părțile de stil la [Off] (Dezactivat).

Pentru a înregistra partea pentru mâna stângă

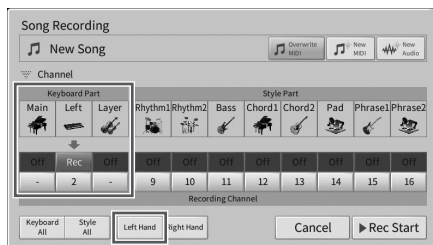

Pentru a înregistra o melodie

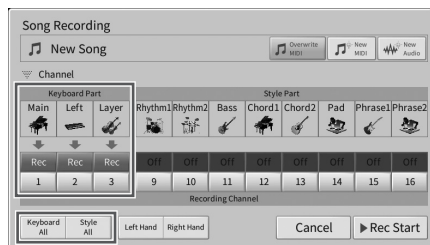

#### NOTIFICARE

Dacă setați canale care conțin date înregistrate anterior la [Rec], datele existente vor fi suprascrise.

#### NOTĂ

- Când partea de [Left] (Stânga) este dezactivată pe ecranul Home (Acasă), veți activa funcția [Rec] (Înregistrare) pentru părțile „Main” (Principală) și „Layer” (Strat) dacă atingeți aici [Left Hand] (Mâna stângă). În acest caz, puteți înregistra utilizând aceeași voce înregistrată la pașii 3-5, însă pe alte canale (pagina 81).
- Dacă doriți să revocați înregistrarea, atingeți [Cancel] (Revocare) pe ecran sau apăsați pe butonul SONG CONTROL (Control cântec) [●] (Înregistrare) înainte de a trece la pasul următor.

## 9 Cântați la claviatură pentru a începe înregistrarea părții pentru mâna stângă sau a melodiei.

De asemenea, puteți începe înregistrarea atingând [Rec Start] (Pornire înregistrare) sau apăsând butonul SONG CONTROL (Control cântec) [▶/■] (Redare/Pauză).



## 10 La finalul interpretării, atingeți [■] (Oprire) pe ecranul Home (Acasă) pentru a opri înregistrarea.

## 11 Pentru a auzi interpretarea înregistrată, atingeți [▶/■] (Redare/Pauză).

## 12 Salvați interpretarea înregistrată (pasul 8 de la pagina 77).

## Înregistrarea pe anumite canale (înregistrare MIDI)

Un cântec MIDI este alcătuit din 16 canale și, în general, părțile de claviatură sunt atribuite canalelor 1–3, iar părțile de stil, cum ar fi ritmul și basul, sunt atribuite canalelor 9–16. Prin înregistrarea MIDI, puteți crea un cântec MIDI înregistrând succesiv fiecare parte pe canalul dorit.

### 1 Efectuați setările necesare, apoi apăsați fereastra Song Recording (Înregistrare cântec) (pașii 1–2 de la pagina 76).

Dacă doriți să reînregistrați un cântec existent, selectați cântecul MIDI dorit înainte de a apăsa fereastra Song Recording (Înregistrare cântec).

### 2 Dacă înregistrați de la zero, atingeți [New MIDI] (MIDI nou). Dacă reînregistrați un cântec MIDI existent, asigurați-vă că ați selectat [Overwrite MIDI] (Suprascriere MIDI).



### 3 Atingeți [▶] în stânga opțiunii „Channel” (Canal) pentru a extinde zona Channel.

### 4 Specificați canalul țintă și partea pe care o veți înregistra.

4-1 Pe ecran, setați partea sau părțile pe care intenționați să le înregistrați la [Rec] (Înregistrare) și setați toate celelalte părți la [Off] (Dezactivat).

4-2 Atingeți numărul canalului de sub părțile pe care le setați la [Rec] la pasul 4-1. Pe ecranul de setare afișat, specificați canalul (1–16) pentru înregistrare.

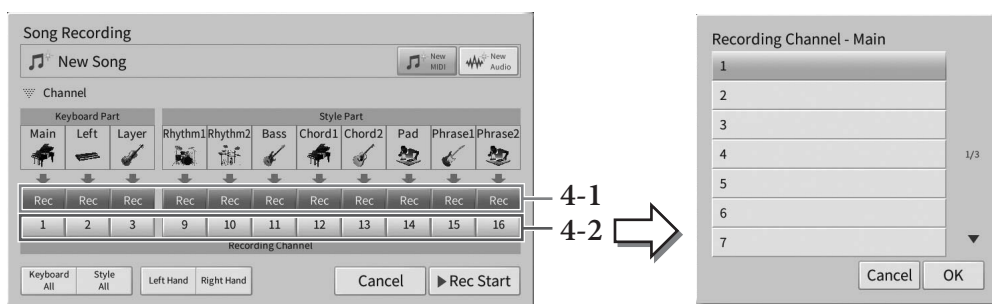

### NOTIFICARE

Dacă setați canale care conțin date înregistrate anterior la [Rec], datele existente vor fi suprascrise.

### NOTĂ

- Nu se pot înregistra mai multe părți pe un singur canal.
- Dacă doriți să revocați înregistrarea, atingeți [Cancel] (Revocare) pe ecran sau apăsați butonul SONG CONTROL (Control cântec) [●] (Înregistrare) înainte de a trece la pasul 5.

Pentru a efectua rapid setările, selectați partea de claviatură ([Keyboard All] [Toate claviatură], [Style All] [Toate stil], [Left Hand] [Mâna stângă] sau [Right Hand] [Mâna dreaptă] din stânga jos).

- **[Keyboard All] (Toate claviatură):** Puteți selecta simultan opțiunea [Rec] (Înregistrare) sau [Off] (Dezactivat) pentru toate părțile de claviatură (Main [Principală], Left [Stânga] și Layer [Strat]). Partea Main (Principală), partea Left (Stânga) și partea Layer (Strat) vor fi înregistrate implicit pe canalele 1–3.
- **[Style All] (Toate stil):** Puteți selecta simultan opțiunea [Rec] (Înregistrare) sau [Off] (Dezactivat) pentru toate părțile de stil. Părțile de stil vor fi înregistrate implicit în canalele 9–16.
- **[Right Hand] (Mâna dreaptă):** Aceasta poate fi selectată numai la înregistrarea părții pentru mâna dreaptă. Partea Main (Principală) a vocii va fi înregistrată pe canalul 1, iar partea Layer (Strat) va fi înregistrată pe canalul 3.
- **[Left Hand] (Mâna stângă):** Aceasta poate fi selectată numai la înregistrarea părții pentru mâna stângă. Partea Left (Stânga) a vocii va fi înregistrată pe canalul 2. Când partea Left (Stânga) a vocii este dezactivată, partea Main (Principală) va fi înregistrată pe canalul 2, iar partea Layer (Strat) va fi înregistrată pe canalul 4.

## 5 Cântați la claviatură pentru a începe înregistrarea.

Asigurați-vă că interpretați părțile specificate la pasul 4. De asemenea, puteți începe înregistrarea atingând [Rec Start] (Pornire înregistrare) sau apăsând butonul SONG CONTROL (Control cântec) [▶/||] (Redare/Pauză).

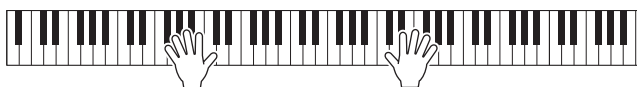

## 6 La finalul interpretării, atingeți [■] (Oprire) pe ecranul Home (Acasă) pentru a opri înregistrarea.



## 7 Pentru a auzi interpretarea înregistrată, atingeți [▶/||] (Redare/Pauză).

## 8 Înregistrați interpretarea pe alt canal repetând pașii 1-7.

La pasul 2, asigurați-vă că ați selectat [Overwrite MIDI] (Suprascriere MIDI). La pasul 4, selectați un canal care nu conține date înregistrate. La pasul 5, interpretați la claviatură în timp ce ascultați datele deja înregistrate.

### NOTĂ

La înregistrarea altui canal, puteți activa sau dezactiva canalele deja înregistrate pe ecranul Mixer (pagina 97).

## 9 Salvați interpretarea înregistrată (pasul 8 de la pagina 77).

## Convertirea unui cântec MIDI într-un cântec audio

Puteți converti un cântec MIDI înregistrat în memoria utilizator sau pe o unitate flash USB într-un cântec audio. Conversia este efectuată prin interpretarea cântecului MIDI și reînregistrarea acestuia ca și cântec audio. În mod implicit, datele convertite sunt salvate în format WAV, în același mod ca și înregistrarea audio (pagina 75).

### NOTĂ

Înainte de a utiliza o unitate flash USB, citiți secțiunea „Conectarea dispozitivelor USB” de la pagina 100.



- 1 **Apelați ecranul de selectare a cântecelor ce conține cântecul MIDI care urmează să fie convertit.**
- 2 **Atingeți [File] (Fișier) pentru a apela pictogramele de gestionare a fișierelor.**



- 3 **Bifați cântecul MIDI care urmează să fie convertit.**

### NOTĂ

Conversia audio poate fi efectuată numai la câte un fișier pe rând.

- 4 **Atingeți  (Conversie audio) pentru a apela ecranul de selectare a cântecelor pentru selectarea destinației de salvare.**
- 5 **Specificați locația destinației de salvare.**  
Puteți adăuga un director nou atingând  (Director nou).
- 6 **Atingeți [Convert] (Conversie) pentru a începe conversia.**

Această operațiune începe redarea și conversia de la MIDI la audio. Dacă interpretați la claviatură sau dacă introduceți semnale audio printr-un microfon sau prin mufa [AUX IN] (Intrare auxiliară) în timpul conversiei, aceste sunete vor fi, de asemenea, înregistrate. La finalizarea conversiei, mesajul care indică faptul că aceasta este în curs nu va mai fi afișat pe ecran, iar cântecul audio nou creat este afișat pe ecranul de selectare a cântecelor.



# 7 Microfonul

– Adăugarea efectelor de armonie vocală la interpretare –

Prin conectarea unui microfon la mufa [MIC/LINE IN] (Microfon/Intrare linie) (fișă de căști mono standard), puteți cânta în timp ce interpretați la claviatură sau redați un cântec. Instrumentul redă părțile vocale prin difuzoarele încorporate. Mai mult decât atât, puteți aplica automat diferite efecte de armonie vocală vocii dvs. în timp ce cântați.

## Conectarea unui microfon

- 1 Înainte de a porni alimentarea instrumentului, setați butonul [INPUT VOLUME] (Volum intrare) la poziția minimă.

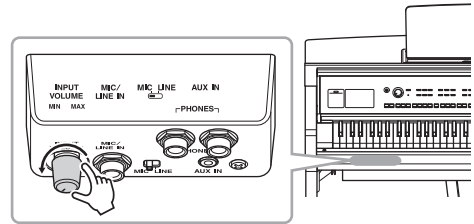

- 2 Conectați microfonul la mufa [MIC/LINE IN] (Microfon/Intrare linie).

### NOTĂ

Asigurați-vă că aveți un microfon dinamic convențional.

- 3 Reglați butonul [MIC/LINE] (Microfon/Linie) la „MIC” (Microfon).

- 4 Porniți alimentarea instrumentului.

- 5 (Dacă este necesar, porniți microfonul.) Ajustați butonul [INPUT VOLUME] (Volum intrare) în timp ce cântați la microfon.

Ajustați controlul în timp ce verificați lampa [MIC] de pe panou. Asigurați-vă că ajustați controlul, astfel încât lampa să se aprindă în verde. Asigurați-vă că lampa nu luminează roșu, deoarece aceasta indică faptul că nivelul de intrare este prea ridicat.

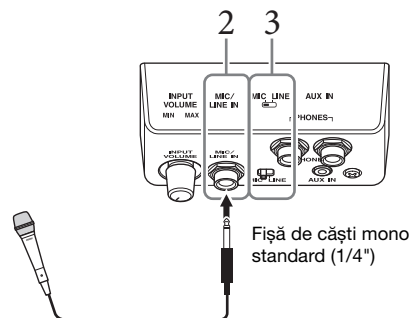

Fișă de căști mono standard (1/4")

- 6 În ecranul Balance ([Menu] (Meniu) → [Balance] (Balans)), ajustați balansul volumului între sunetul microfonului și cel al instrumentului (pagina 42).

### Deconectarea microfonului

1. Setați butonul [INPUT VOLUME] (Volum intrare) la poziția minimă.
2. Deconectați microfonul de la mufa [MIC/LINE IN].

### NOTĂ

Înainte de a opri alimentarea, asigurați-vă că ați setat butonul [INPUT VOLUME] la poziția minimă.

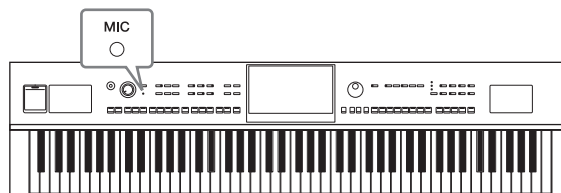

## Aplicarea efectelor de armonie vocală la vocea dvs.

Caracteristica Vocal Harmony (Armonie vocală) permite adăugarea de armonii la intrarea de voce prin sunetul microfonului.

- 1 Conectați microfonul la instrument (pagina 83).
- 2 Apelați ecranul Vocal Harmony (Armonie vocală) prin [Menu] (Meniu) → [VocalHarmony] (Armonie vocală).

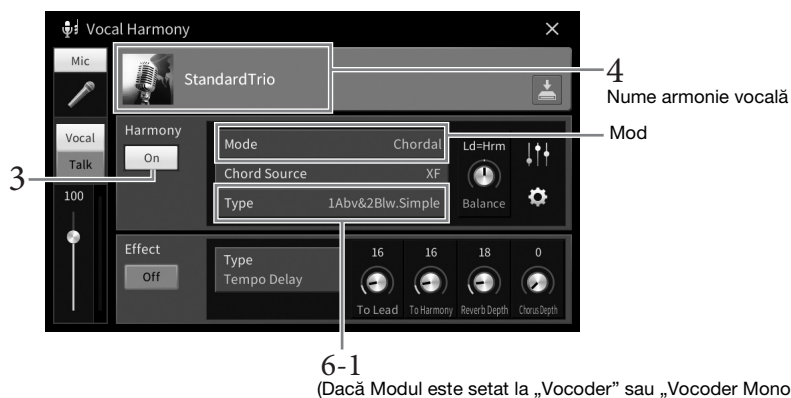

(Dacă Modul este setat la „Vocoder” sau „Vocoder Mono”)

### NOTĂ

Ecranul afișat în stânga este apelat dacă modul Harmony (Armonie) este setat la „Vocoder”. Se afișează un ecran diferit când Harmony Mode (Mod armonie) este setat la „Chordal” (De acord).

- 3 Asigurați-vă că Harmony este setată la „On”.
- 4 Atingeți numele armoniei vocale pentru a apela ecranul de selectare a armoniei vocale.
- 5 Selectați un tip de armonie vocală.

Armonia vocală prezintă trei moduri diferite, ce pot fi selectate automat prin selectarea unui tip de armonie vocală.

### Modul Harmony

<b>De acord</b>	Notele armoniei sunt determinate de acordurile pe care le redați în secțiunea de acorduri (cu butonul [ACMP ON/OFF] activat), în secțiunea pentru mâna stângă (cu butonul [ACMP ON/OFF] dezactivat și cu partea stângă activată) sau de datele acordului unui cântec.
<b>Vocoder</b>	Sunetul microfonului este rezultatul notelor pe care le cântați la claviatură sau al notelor de redare a cântecului.
<b>Vocoder-Mono</b>	În principiu este la fel ca modul Vocoder. În acest mod pot fi redade doar melodiile sau liniile cu o singură notă (ultima notă având prioritate).

Pictogramele afișate pe ecranul Vocal Harmony Selection (Selectare armonie vocală) au următoarele semnificații.

- (Albastru/roz): Tipul de armonie vocală a modului de acord. În general, pictogramele albastre trebuie utilizate de interpreți și cele roz de interprete.
- : Tipul de armonie vocală a modului Vocoder.
- : Tip de armonie vocală cu efecte neobișnuite, precum o voce robotică.
- (Gri): Tip de armonie vocală fără niciun efect.

### NOTĂ

Pentru detalii privind tipurile de armonie vocală, consultați lista de date de pe site-ul web (pagina 9).

## 6 Parcurgeți pașii de mai jos, în funcție de tipul (și modul) pe care l-ați selectat.

### ■ Dacă ați selectat tipul de acord:

**6-1** Asigurați-vă că butonul [ACMP ON/OFF] (Activare/dezactivare acompaniament) este activat.

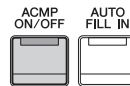

**6-2** Redați un stil sau redați un cântec ce conține acorduri.

Armoniile vocale bazate pe acorduri sunt aplicate interpretării dvs.

### ■ Dacă ați selectat tipul Vocoder sau Vocoder-Mono:

**6-1** Dacă este necesar, modificați setarea „Keyboard” (Claviatură) la „Off” (Dezactivat), „Upper” (Superior) sau „Lower” (Inferior).

Dacă este selectat „Upper” sau „Lower”, redarea secțiunii drepte sau stângi a claviaturii va controla efectul Vocoder. Dacă este selectat „Off”, interpretarea la claviatură nu va controla efectul Vocoder.

**6-2** Interpretați melodiile la claviatură sau redați un cântec și cântați la microfon.

Veți remarca faptul că nu trebuie de fapt să cântați note înălțate. Efectul Vocoder ia cuvintele pe care le spuneți și le aplică înălțimii sunetelor instrumentului.

#### Funcții utile pentru Karaoke

- Versuri pe ecran..... pagina 70
- Transpunere, schimbare înălțime sunet .... paginile 41, 73
- Revocare vocală ..... pagina 74

## Utilizarea funcției Talk (Vorbire)

Această funcție permite modificarea instantanee a setărilor microfonului pentru vorbire sau pentru efectuarea de anunțuri între interpretările melodice.

Pentru a apela setarea Talk, atingeți [Talk], situat în partea stângă a ecranului Armonie vocală. Pentru a reapela setările armoniei vocale, atingeți opțiunea [Vocal] și activați-o.

### NOTĂ

Puteți ajusta setările microfonului pentru ecranul Talk on the Mic Setting (Setări vorbire la microfon), apelat prin [Menu] (Meniu) → [MicSetting] (Setare microfon).



Pentru a obține cât mai mult de la această funcție, alocăți una dintre pedale sau un buton alocabil la „Talk On/Off” (Activare/dezactivare vorbire) ([Menu] [Meniu] → [Assignable] [Alocabile]). Pentru detalii, consultați documentul Reference Manual (Manual de referință) de pe site-ul web (pagina 9).

# 8 Memoria de înregistrare /Lista de redare

– Salvarea și reapelarea configurațiilor de panou particularizate –

Funcția Registration Memory (Memorie de înregistrare) vă permite să salvați (sau să „înregistrați”) setările de panou precum vocea și stilul cu ajutorul unui buton pentru memoria de înregistrare, apoi să reapeți instantaneu setările particularizate de panou prin simpla apăsare a unui singur buton. Dacă ați salvat un volum mare de date în memoria de înregistrare, utilizați lista de redare pentru a vă gestiona repertoriul și a apela rapid memoria de înregistrare dorită pentru fiecare piesă muzicală.

## ■ Memorie de înregistrare (pagina 87)

Puteți înregistra setările de panou particularizate pentru fiecare dintre butoanele de memorie de înregistrare [1]–[8]. Puteți salva, de asemenea, toate cele opt configurații de panou înregistrate sub forma unui singur fișier tip bancă memorie de înregistrare. Dacă selectați în prealabil un fișier tip bancă memorie de înregistrare, puteți apela cu ușurință setările înregistrate prin simpla apăsare a unui buton în timpul interpretării.

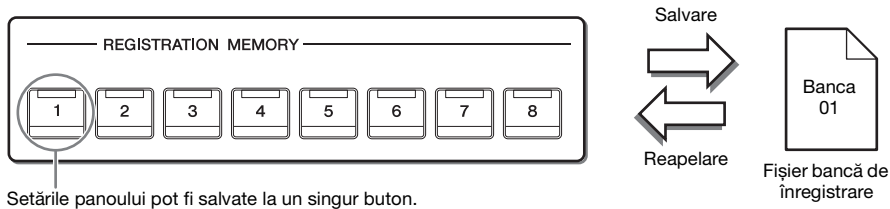

Setările panoului pot fi salvate la un singur buton.

## ■ Lista de redare (pagina 91)

Funcția Listă de redare vă permite să vă creați propriile liste de interpretare personalizate. O listă de redare conține legături pentru apelarea fișierelor tip bancă memorie de înregistrare pentru fiecare piesă interpretată. Fiecare legătură către memoria de înregistrare este numită „înregistrare”; puteți să stocați toate înregistrările listei de redare sub forma unui singur fișier de listă de redare. Fiecare înregistrare de listă de redare poate reapele direct un anumit număr de memorie de înregistrare din fișierul tip bancă memorie de înregistrare selectat. Utilizând lista de redare, puteți selecta doar fișierele dorite dintr-un număr mare de fișiere din fișierele tip bancă memorie de înregistrare, fără a schimba configurația fișierului bancă.

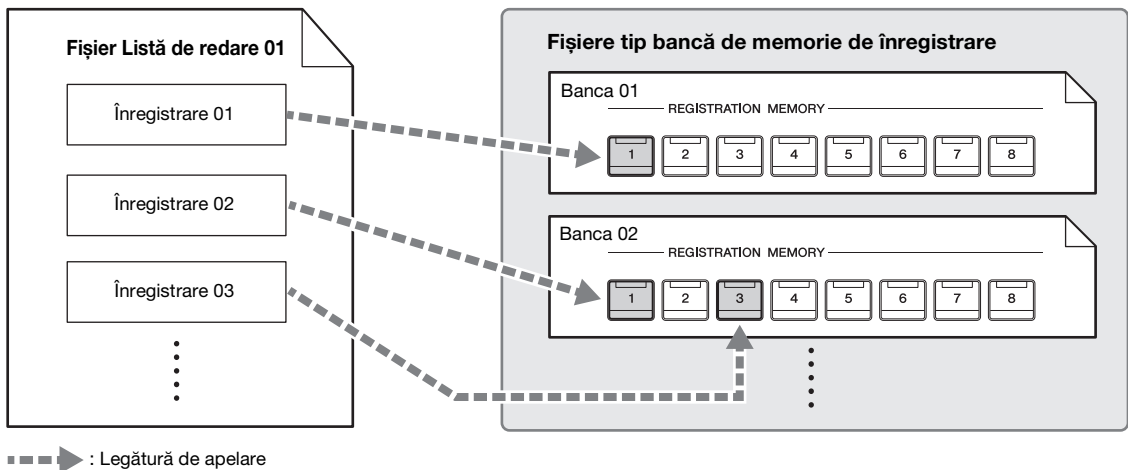

### NOTĂ

Prin importarea înregistrărilor Music Finder Record (.mfd) utilizate de modelele anterioare de pian digital Yamaha (de ex. CVP-709, 705 etc.), puteți utiliza înregistrările în lista de redare a acestui instrument, în mod similar utilizării funcției Music Finder pe instrumentele mai vechi. Pentru detalii, consultați secțiunea „Playlist” (Lista de redare) din documentul Reference Manual (Manual de referință), aflat pe site-ul web (pagina 9). Pentru detalii legate de utilizarea funcției Music Finder, consultați Manualul proprietarului pentru pianul digital Yamaha pe care se află înregistrările Music Finder dorite.

# Salvarea și reapelarea configurațiilor de panou particularizate în memoria de înregistrare

## Înregistrarea configurațiilor de panou

- 1 Configurați comenzile de panou (cum ar fi vocea, stilul etc.) așa cum doriți.**  
Pentru o listă a parametrilor care pot fi înregistrați prin intermediul memoriei de înregistrare, consultați secțiunea „Parameter Chart” (Tabel parametri) din lista de date de pe site-ul web (pagina 9).
- 2 Apăsați butonul [MEMORY] din secțiunea REGISTRATION MEMORY (Memorie de înregistrare) pentru a apela fereastra Registration Memory (Memorie de înregistrare).**

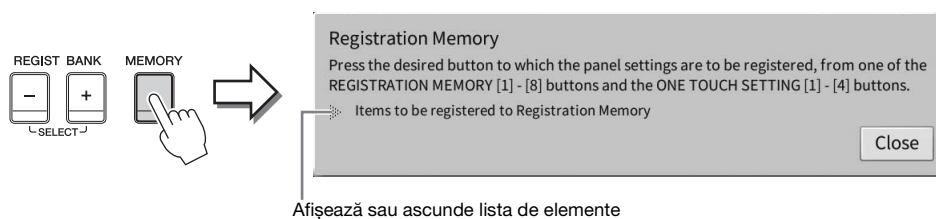

### Selectarea elementelor care urmează să fie înregistrate

Dacă atingeți [▶] din partea stângă jos a ferestrei, se apelează lista pentru selectarea elementelor care urmează să fie înregistrate. Înainte de a trece la pasul 3, introduceți sau eliminați bifele atingând elementele dorite. Elementele care au bifă vor fi înregistrate.

- 3 Apăsați butonul REGISTRATION MEMORY (Memorie de înregistrare) [1] - [8] dorit pe care doriți să memorizați configurația de panou.**

Butoanele memorate devin roșii, ceea ce indică faptul că butonul numeric conține date, iar numărul său este selectat.

#### NOTIFICARE

**Dacă selectați butonul a cărui lampă este aprinsă în roșu sau în verde aici, configurația de panou memorată anterior pe buton va fi ștersă și înlocuită de noile setări. Așadar, trebuie să memorați setările de panou numai pe butoanele care sunt dezactivate.**



### Despre starea lămpilor

- **Roșu:** Date înregistrate și selectate în prezent
- **Verde:** Date înregistrate, dar neselectate în prezent
- **Stins:** Nicio dată înregistrată

- 4 Înregistrați diverse configurații de panou pe alte butoane repetând pașii 1 - 3.**

Configurațiile de panou înregistrate pot fi reapelate prin simpla apăsare pe butonul cu numărul dorit.

#### NOTĂ

De asemenea, puteți dezactiva reapelarea anumitor elemente la apelarea configurațiilor de panou înregistrate: [Menu] (Meniu) → [RegistFreeze] (Imobilizare înregistrare).

## Salvarea memoriei de înregistrare ca fișier bancă

Toate setările de panou sunt înregistrate la cele opt butoane Registration Memory (Memorie de înregistrare), sub forma unui singur fișier bancă.

- 1 Pe ecranul Home (Acasă), atingeți [▶] în colțul din dreapta sus pentru a afișa zona Registration (Înregistrare), apoi atingeți zona pentru a apela ecranul de selectare a băncilor de înregistrare.

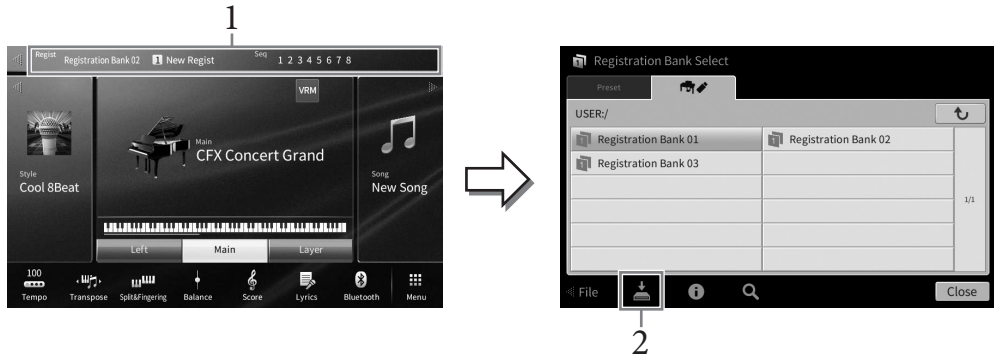

### NOTĂ

În general, datele din memoria de înregistrare (fișierele bancă) de pe modelele CVP-809 și CVP-805 sunt compatibile. Totuși, este posibil ca datele să nu fie perfect compatibile, în funcție de specificațiile fiecărui model.

Ecranul de selectare a băncilor de înregistrare poate fi apelat și prin apăsarea simultană a butoanelor REGIST BANK (Bancă de înregistrare) [+] și [-].

- 2 Atingeți [📁] (Salvare) pentru a salva fișierul bancă.

Pentru instrucțiuni legate de salvare, consultați pagina 32.

### NOTĂ

Dacă redenumiți, mutați sau ștergeți fișierul bancă de înregistrare asociat unei înregistrări de listă de redare, banca memoriei de înregistrare nu va putea fi apelată din lista de redare.

## Reapelarea unei configurații de panou înregistrate

Fișierele bancă memorie de înregistrare salvate pot fi reapelate utilizând butoanele REGIST BANK (Bancă de înregistrare) [-]/[+] sau următoarea procedură.

### NOTĂ

- Când reapelezi configurațiile care includ fișierele de cântece, de stil și text selectate de pe o unitate flash USB, asigurați-vă că stickul USB de memorie corespunzător care conține cântecul, stilul sau textul înregistrat este conectat la terminalul [USB TO DEVICE]. Înainte de a utiliza o unitate flash USB, citiți secțiunea „Conectarea dispozitivelor USB” de la pagina 100.
- De asemenea, puteți apela cele opt configurații utilizând pedalele în orice ordine pe care o specificați din [Menu] → [RegistSeq] (Secvență înregistrare). Pentru detalii, consultați documentul Reference Manual (Manual de referință) de pe site-ul web (pagina 9).

- 1 Apelează ecranul de selectare a băncilor de înregistrare (pasul 1 de la pagina 88).
- 2 Atingeți și selectați banca dorită de pe ecran.  
De asemenea, puteți utiliza butoanele REGIST BANK (Bancă de înregistrare) [-]/[+] pentru a selecta o bancă.
- 3 Apăsați unul dintre butoanele numerice ([1]-[8]) iluminate în verde din secțiunea Registration Memory (Memorie de înregistrare).

## Confirmarea informațiilor din memoria de înregistrare

Puteți apela fereastra informativă pentru a confirma vocile și stilurile memorate la butoanele [1]–[8] ale unei bănci de memorie de înregistrare.

- 1 Apelați ecranul de selectare a băncilor de înregistrare, apoi selectați banca dorită.
- 2 Atingeți **i** (Informații) pentru a apela fereastra **Registration Bank Information (Informații bancă de înregistrare)**.

Acest ecran este alcătuit din două pagini: pagina de voce și pagina de stil. Puteți alterna între cele două voci prin **[▶]/[◀]**.



### NOTĂ

Dacă o anumită parte de voce este dezactivată, numele vocii pentru partea corespunzătoare este afișat cu gri.

Selectați unul dintre numerele memoriei de înregistrare și atingeți pictograma de mai jos pentru a edita memoria.

- : Redenumire.
- : Ștergere date.
- : Adăugare etichete (pagina 90) sau editare.

## Filtrarea căutării fișierelor tip bancă de înregistrare

Pe ecranul de selectare a băncilor de înregistrare, puteți să găsiți rapid fișierul dorit prin filtrarea rezultatelor de căutare (pagina 36).

- 1 Pe ecranul **Search (Căutare)** pentru fișierele tip bancă memorie de înregistrare (pagina 36), atingeți **🔍** (Filtru).

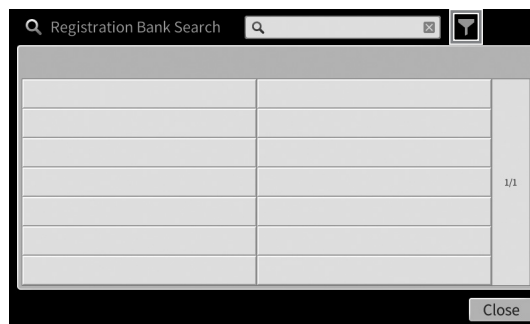

## 2 Introduceți opțiunile de căutare din casetă.

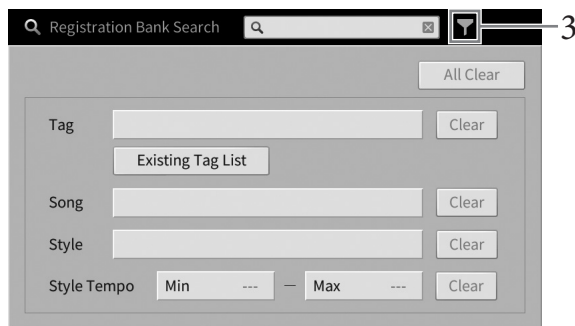

- **Tag (Etichetă):** Introduceți etichete (a se vedea mai jos) în casetă sau selectați etichete din listă atingând [Existing Tag List] (Listă etichete existente). Dacă doriți să introduceți mai multe etichete în casetă, separați-le prin spații.
- **Song (Cântec):** Introduceți numele cântecului.
- **Style (Stil):** Introduceți numele stilului.
- **Style Tempo (Tempo stil):** Introduceți intervalul de tempo al stilului.

Pentru a șterge o anumită interogare de căutare, atingeți [Clear] (Ștergere). Pentru a șterge toate interogările, atingeți [All Clear] (Ștergere toate).

## 3 Atingeți (Filtru) pentru a afișa rezultatul căutării.

### Adăugarea etichetelor în băncile de memorie de înregistrare, în vederea căutării

Etichetele băncilor de memorie de înregistrare vă ajută să găsiți rapid fișierele dorite.

- 1 În fereastra **Registration Bank Information (Informații bancă de înregistrare)** (pagina 89), atingeți  (Etichetă) pentru a apela fereastra **Tag Edit (Editare etichetă)**.



- 2 Atingeți [New Tag] (Etichetă nouă) pentru a apela fereastra **Character Entry (Introducere caractere)**, iar apoi introduceți textul dorit.

Dacă ați adăugat deja etichete oricărui alt fișier tip bancă de memorie de înregistrare, etichetele existente apare în listă și vor putea fi selectate prin bifarea casetelor. Afișarea listei poate dura un timp.

- 3 Atingeți  (Salvare) pentru a înregistra informațiile etichetei în fișierul băncii de memorie de înregistrare.



## Utilizarea listelor de redare pentru gestionarea unui repertoriu larg de configurații de panou

Listele de redare sunt utile pentru gestionarea mai multor liste setate pentru interpretările dvs. Puteți selecta doar fișierele dorite dintr-un repertoriu larg (număr mare de fișiere tip bancă de memorie de înregistrare) și puteți crea o nouă listă setată pentru fiecare interpretare.

### Adăugarea unei înregistrări (legături către un fișier bancă) într-o listă de redare

Prin adăugarea înregistrărilor într-o listă de redare, puteți reapela direct fișierele tip bancă de memorie de înregistrare dorite din lista de redare pentru fiecare interpretare.

#### 1 Apelați ecranul Playlist (Listă de redare) din [Menu] (Meniu) → [Playlist] (Listă de redare).

Apare fișierul listă de redare care a fost selectat ultima dată. (Prima dată va apărea Lista de redare eșantionare presetată).



#### 2 Dacă doriți să creați o listă de redare nouă, atingeți (Nou).

#### 3 Adăugați o înregistrare în lista de redare.

■ Pentru a adăuga o înregistrare pe ecranul de selectare a băncilor de înregistrare:

3-1 Atingeți Add Record [List] (Adăugare înregistrare [Listă]) pentru a apela ecranul de selectare a băncilor de înregistrare.

3-2 Selectați fișierul tip bancă dorit pentru a-l înregistra ca înregistrare de listă de redare. Dacă atingeți [Add to Playlist] (Adăugare la lista de redare), ecranul se închide, iar noua înregistrare este adăugată în partea de jos a listei de redare.

■ Pentru a adăuga o înregistrare utilizând funcția de căutare:

3-1 Atingeți Add Record [Search] (Adăugare înregistrare [Căutare]) pentru a căuta fișierul tip bancă de înregistrare dorit.

3-2 Selectați fișierul dorit din rezultatele de căutare. Dacă atingeți [Add to Playlist] (Adăugare la lista de redare), ecranul se închide, iar noua înregistrare este adăugată în partea de jos a listei de redare.

## 4 Dacă este necesar, editați înregistrarea.

Înregistrarea de listă de redare nou adăugată reapelează pur și simplu fișierul tip bancă de înregistrare selectat. Dacă doriți să efectuați setări mai detaliate (cum ar fi reapelarea directă a unui anumit număr de memorie de înregistrare), puteți edita înregistrarea.

### 4-1 Atingeți [Edit] (Editare) pentru a apela fereastra Record Edit (Editare înregistrare).



### 4-2 Atingeți pentru a edita înregistrarea.

(Numele înregistrării)	Stabilește numele înregistrării. Dacă atingeți [Rename] (Redenumire), se va deschide fereastra Character Entry (Introducere caractere).
Acțiuni	Acțiuni suplimentare după selectarea înregistrării și reapelarea băncii. <ul style="list-style-type: none"><li>• <b>Load Registration Memory (Încărcare memorie de înregistrare):</b> Reapelează memoria de înregistrare care corespunde numărului selectat aici. Atunci când nu este selectat niciun element, nu este apelată nicio memorie de înregistrare.</li><li>• <b>View (Vizualizare):</b> Afișează vizualizarea selectată aici (partitură, versuri sau text). Când nu este selectat nici un element, nu se afișează nicio vizualizare.</li></ul> <p><b>NOTĂ</b> Această setare este afișată în partea dreaptă a numelui înregistrării de pe ecranul listei de redare.</p>

### 4-3 Atingeți [Close] (Închidere) pentru a închide ecranul Record Edit (Editare înregistrare).

## 5 Atingeți (Salvare) pentru a salva înregistrarea adăugată în fișierul listei de redare curente.

Pentru a reapela o înregistrare existentă, atingeți-o pe ecranul listei de redare.

## Reapelarea configurațiilor de panou particularizate din lista de redare

- 1 Apelați ecranul Playlist (Listă de redare) din [Menu] (Meniu) → [Playlist] (Listă de redare).



- 2 Atingeți numele listei de redare pentru a deschide ecranul de selectare a listei de redare.
- 3 Selectați fișierul listei de redare dorite.
- 4 Selectați numele înregistrării pe ecranul listei de redare, apoi atingeți [Load] (Încărcare).

Banca de memorie de înregistrare salvată ca înregistrare de listă de redare este apelată, iar acțiunea selectată (pagina 92) este executată. Puteți încărca, de asemenea, înregistrarea dorită atingând de două ori numele acesteia.

Dacă atingeți [Info] (Informații), veți apela fereastra Registration Bank Information (Informații bancă de înregistrare) (pagina 89).

### Dezactivarea reapelării anumitor configurații de panou din memoria de înregistrare

Atingând  (Imobilizare) în partea din dreapta sus a ecranului, veți apela ecranul Registration Freeze (Imobilizare înregistrare). Pentru detalii, consultați secțiunea „RegistFreeze” (Imobilizare înregistrare) din documentul Reference Manual (Manual de referință), aflat pe site-ul web (pagina 9).

## Schimbarea ordinii înregistrărilor din lista de redare

- 1 Pe ecranul listei de redare, atingeți înregistrarea dorită pentru a o muta.
- 2 Atingeți [Up] (Sus) sau [Down] (Jos) pentru a muta înregistrarea selectată la pasul 1.
- 3 Atingeți  (Salvare) pentru a salva fișierul listă de redare.

## Ștergerea înregistrării din lista de redare

---

- 1 Pe ecranul listei de redare, atingeți înregistrarea dorită pentru a o șterge.**
- 2 Atingeți [Delete] (Ștergere).**

Va apărea un mesaj de confirmare. Dacă doriți să revocați operațiunea, atingeți [No] (Nu) în acest mesaj.
- 3 Atingeți [Yes] (Da) pentru a șterge înregistrarea.**
- 4 Atingeți  (Salvare) pentru a salva fișierul listă de redare.**

## Copierea înregistrărilor de listă de redare dintr-o altă listă de redare (adăugarea la lista de redare)

---

Funcția „Append Playlist” (Adăugare la lista de redare) vă permite să copiați fișierul unei liste de redare existente și să îl adăugați în fișierul listei de redare curente.

- 1 Atingeți [Append Playlist] (Adăugare la lista de redare) pentru a deschide ecranul de selectare a listei de redare.**
- 2 Atingeți fișierul listei de redare pe care doriți să o adăugați.**

Va apărea un mesaj de confirmare. Dacă doriți să revocați operațiunea, atingeți [No] (Nu) în acest mesaj.
- 3 Atingeți [Yes] (Da) pentru a adăuga înregistrările.**

Toate înregistrările din fișierul listă de redare selectat sunt adăugate la sfârșitul listei de redare curente.
- 4 Atingeți  (Salvare) pentru a salva înregistrările adăugate în fișierul listei de redare curente.**

# 9 Mixer

– Editarea volumului și a balansului tonal –

Mixerul vă oferă control intuitiv asupra diverselor aspecte audio ale părților claviaturii și canalele de cântec/stil, inclusiv balansul volumului și timbrul sunetelor. Vă permite să ajustați nivelurile și poziționarea stereo (balansul) a fiecărei voci, pentru a stabili o balanță și o imagine stereo optime și vă permite să stabiliți cum sunt aplicate efectele.

Acest capitol acoperă procedurile de bază pentru mixer. Pentru detalii, consultați documentul Reference Manual (Manual de referință) de pe site-ul web (pagina 9).

## Procedura de bază pentru Mixer

1 Apelați ecranul Mixer din [Menu] (Meniu) → [Mixer].

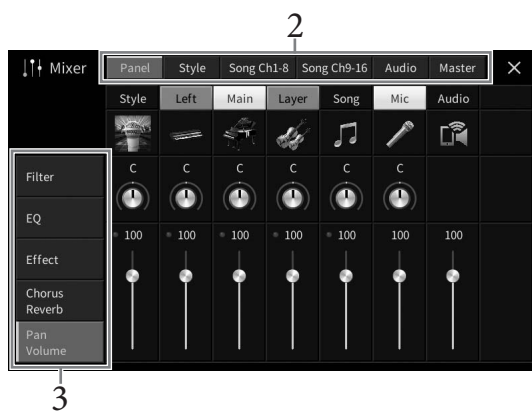

2 Atingeți o filă pentru a edita balansul între componentele dorite.

<b>Panel (Panou)</b>	Utilizați acest ecran atunci când doriți să ajustați balansul dintre întreaga parte Cântec, întreaga parte Stil, partea Microfon, partea Intrare audio, partea Main, partea Layer și partea Left.
<b>Style (Stil)</b>	Utilizați acest ecran atunci când doriți să ajustați balansul între părțile stilului. <ul style="list-style-type: none"><li>• <b>Rhythm1, Rhythm2 (Ritm 1/2)</b> Acestea sunt părțile de bază ale stilului, conținând tiparele de ritm ale tobei și percuției.</li><li>• <b>Bass</b> Partea de bas folosește diverse sunete adecvate de instrument pentru a se potrivi cu stilul.</li><li>• <b>Chord1, Chord2 (Acord 1, 2)</b> Acestea includ susținerile ritmice ale acordurilor, reprezentate în mod normal de vocile de pian sau chitară.</li><li>• <b>Pad (Continuu)</b> Această parte este folosită pentru instrumente susținute, cum ar fi violoncelul, orga, corul etc.</li><li>• <b>Phrase1, Phrase2 (Frază 1, 2)</b> Aceste părți sunt utilizate pentru lovituri scurte de alamă, acorduri cu arpeggiu și alte elemente suplimentare ce fac acompaniamentul mai interesant.</li></ul>
<b>Song (Cântec) Ch1-8/9-16</b>	Utilizați acest ecran atunci când doriți să ajustați balansul dintre toate părțile cântecului MIDI. Acesta este disponibil numai dacă este selectat un cântec MIDI.
<b>Audio</b>	Utilizați acest ecran atunci când doriți să ajustați balansul între sunetele de intrare audio primite prin intermediul funcției de interfață USB audio și funcția Bluetooth audio etc. (pagina 104).
<b>Master</b>	Spre deosebire de alte ecrane, acesta este utilizat pentru ajustarea caracteristicilor de ton ale întregului sunet (cu excepția cântecelor audio) al instrumentului.

### 3 Atingeți o filă pentru a edita parametrii doriți.

#### ■ Dacă în pasul 2 este selectată o altă filă decât „Master”:

<b>Filter (Filtru)</b>	Pentru ajustarea conținutului armonic (rezonanța) și a strălucirii sunetului.
<b>EQ (Egalizator)</b>	Pentru ajustarea parametrilor de egalizare pentru a corecta tonul sau timbrul sunetului.
<b>Effect (Efect)</b>	Pentru selectarea unui tip de efect și ajustarea adâncimii acestuia pentru fiecare parte.
<b>Chorus/Reverb (Cor/Reverberație)</b>	Pentru selectarea unui tip de reverberație/cor și ajustează adâncimea acestuia pentru fiecare parte.
<b>Pan/Volume (Balans/Volum)</b>	Pentru ajustarea balansului și a volumului fiecărei părți.

#### ■ Dacă în pasul 2 este selectată fila „Master”:

<b>Compressor (Compresor)</b>	Permite activarea și dezactivarea compresorului master (care se aplică la întregul sunet), selectarea tipului de compresor master și editarea parametrilor acestuia. Editările inițiale pot fi salvate ca tip de compresor master.
<b>EQ (Egalizator)</b>	Permite selectarea tipului de EQ master aplicat la întregul sunet și editarea parametrilor acestuia. Editările inițiale pot fi salvate ca tip de EQ master.

### 4 Setează valoarea fiecărui parametru.

#### **NOTĂ**

Pentru a reseta fiecare parametru la valoarea implicită, atingeți valoarea sau setarea numărului și mențineți-o apăsată.

### 5 Salvați setările mixerului.

#### ■ Pentru a salva setările mixerului „Panel” (Panou):

Înregistrați-le în memoria de înregistrare (pagina 87).

#### ■ Pentru a salva setările mixerului „Style” (Stil):

Salvați-le ca fișier de stil în memoria de utilizator sau pe o unitate flash USB. Dacă doriți să reapelați setările la o utilizare viitoare, selectați fișierul de stil salvat aici.

1. **Apelați ecranul de operare din [Menu] (Meniu) → [StyleCreator] (Creator stil).**
2. **Atingeți  (Salvare) pentru a apela ecranul de selectare a stilurilor, apoi salvați datele ca fișier de stil (pagina 32).**

#### ■ Pentru a salva setările mixerului „Song Ch 1-8/9-16 (Cântec, canalele 1–8/9–16):

Înregistrați mai întâi setările editate ca parte a datelor de cântec (Setup [Configurare]), apoi salvați cântecul în memoria de utilizator sau pe o unitate flash USB. Dacă doriți să reapelați setările la o utilizare viitoare, selectați fișierul Song (Cântec) salvat aici.

1. **Apelați ecranul de operare din [Menu] (Meniu) → [SongCreator] (Creator cântece) → [Channel Edit] (Editare canal).**
2. **Atingeți [Setup] (Configurare).**
3. **Atingeți [Execute] (Executare) pentru a executa configurarea.**
4. **Atingeți  (Salvare) pentru a apela ecranul de selectare a cântecelor, apoi salvați datele ca fișier de cântece (pagina 32).**

#### ■ Pentru a salva setările mixerului „Audio”:

Operația de salvare nu este necesară. Setările mixerului Audio sunt păstrate chiar și atunci când alimentarea este întreruptă.

■ **Pentru a salva setările mixerului „Master”:**

Editările inițiale pot fi stocate ca tip Compresor master și Tip EQ master. Dacă doriți să apălați setările pentru utilizare viitoare selectați tipul corespunzător din partea din dreapta sus a fiecărui ecran.

1. Atingeți  (Salvare) pe ecranul „Compressor” (Compresor) sau „EQ” (Egalizator).
2. Selectați una dintre opțiunile User1 – User30 (Utilizator 1–30) de pe ecranul „Compressor” (Compresor) sau User1 – User30 (Utilizator 1–30) de pe ecranul „EQ” (Egalizator), apoi atingeți [Save] (Salvare) pentru a apăla fereastra de introducere a caracterelor.
3. În fereastra de introducere a caracterelor, modificați numele așa cum doriți, apoi atingeți [OK] pentru a salva datele.

## Activarea/dezactivarea fiecărui canal al stilului sau al cântecului MIDI

Ecranul Mixer permite activarea sau dezactivarea fiecărui canal al stilului sau cântecului MIDI curent.

- 1 Pe ecranul Mixer, atingeți fila [Style] (Stil), [Song Ch 1-8] (Cântec canalele 1–8) sau [Song Ch 9-16] (Cântec canalele 9–16).
- 2 Atingeți canalul pe care doriți să îl activați sau dezactivați.



Dacă doriți să aplicați efect solo unui anumit canal, atingeți și mențineți apăsat canalul dorit până când numărul devine verde. Pentru a revoca efectul solo, apăsați din nou numărul canalului (verde).

**Pentru a modifica vocea pentru fiecare canal:**

Atingeți pictograma instrumentului de sub numărul canalului pentru a apăla ecranul de selectare a vocilor, apoi selectați vocea dorită.

- 3 Dacă este necesar, efectuați alte setări, apoi salvați-le ca fișier de stil sau de cântec (pasul 5 din pagina 96).

# 10 Conexiuni

– Utilizarea instrumentului împreună cu alte dispozitive –

## ⚠ ATENȚIE!

Înainte de a conecta instrumentul la alte componente electronice, întrerupeți alimentarea tuturor componentelor. De asemenea, înainte de a porni sau de a întrerupe alimentarea unei componente, asigurați-vă că reglați toate nivelurile de volum la minimum (0). În caz contrar, se poate produce deteriorarea componentelor, poate apărea pericolul de electrocutare sau chiar poate avea loc pierderea definitivă a auzului.

## NOTIFICARE

Nu așezați niciun dispozitiv extern într-o poziție instabilă. În caz contrar, este posibil ca dispozitivul să cadă și să se deterioreze.

## Conectorii I/O

Pentru a afla unde sunt situați acești conectori pe instrument, consultați pagina 15.

### CVP-809 tip pian de concert

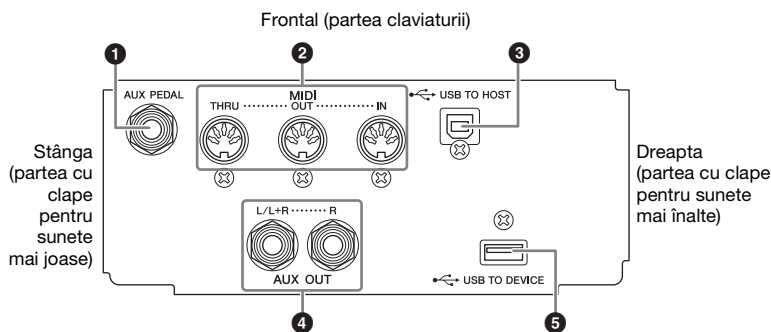

### CVP-809/CVP-805

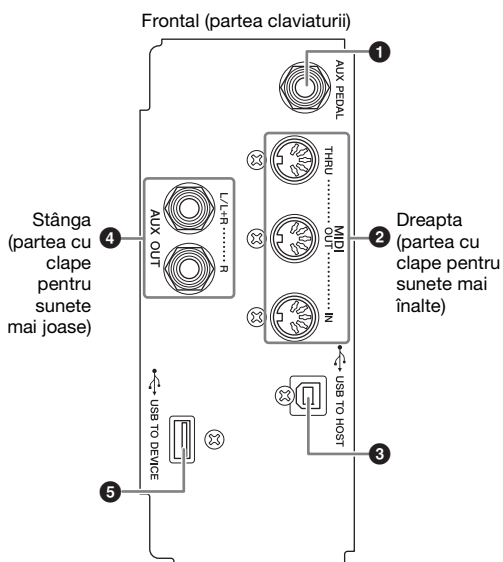

### CVP-809 tip pian de concert/ CVP-809/CVP-805

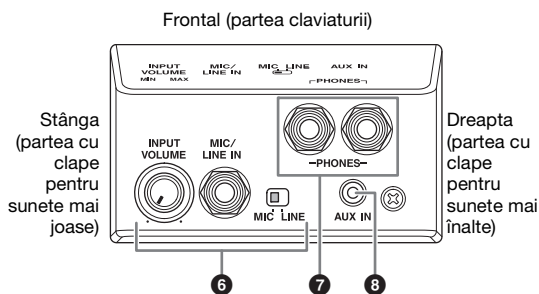



- 1 Mufa [AUX PEDAL] (Pedală auxiliară)**  
Pentru conectarea unui controler de picior sau comutator de picior comercializat separat (pagina 109).
- 2 Terminale MIDI**  
Pentru conectarea la un computer sau un dispozitiv MIDI extern, cum ar fi un sintetizator sau un ordonator (pagina 108).
- 3 Terminal [USB TO HOST] (USB la gazdă)**  
Pentru conectarea la un computer sau un dispozitiv inteligent, cum ar fi un smartphone sau o tabletă (pagina 102).
- 4 Mufe AUX OUT [L/L+R]/[R] (Ieșire auxiliară [S/S+D]/[D])**  
Pentru conectarea la un sistem extern de boxe active (pagina 107).
- 5 Terminal [USB TO DEVICE] (USB la dispozitiv)**  
Pentru conectarea unei unități flash USB (pagina 100), a unui adaptor de afișare USB (pagina 108) sau a unui adaptor wireless LAN USB (pagina 103). Înainte de a utiliza terminalul [USB TO DEVICE] (USB la dispozitiv), citiți secțiunea „Precauții la utilizarea terminalului [USB TO DEVICE] (USB la dispozitiv)” de la pagina 100.
- 6 Mufa [MIC/LINE IN] (Microfon/intrare linie), comutatorul [MIC/LINE] (Microfon/linie), butonul [INPUT VOLUME] (Volum intrare)**  
Pentru conectarea unui microfon sau a unei chitare (paginile 83 și 109).
- 7 Mufe [PHONES] (Căști)**  
Pentru conectarea căștilor (pagina 20).
- 8 Mufă [AUX IN] (Intrare auxiliară)**  
Pentru conectarea unui player audio (pagina 104).

## Conectarea dispozitivelor USB (terminalul [USB TO DEVICE] [USB la dispozitiv])

Puteți conecta o unitate flash USB, un adaptor de afișare USB sau un adaptor LAN wireless USB la terminalul [USB TO DEVICE] (USB la dispozitiv). Puteți salva datele create pe instrument pe o unitate flash USB (pagina 32); de asemenea, puteți conecta instrumentul la un monitor extern folosind un adaptor de afișare USB pentru a afișa ecranul instrumentului (pagina 108) sau puteți conecta instrumentul la un dispozitiv inteligent prin intermediul unui adaptor LAN wireless USB (pagina 103).

### Precauții la utilizarea terminalului [USB TO DEVICE] (USB la dispozitiv)

Acest instrument este prevăzut cu un terminal [USB TO DEVICE] (USB către dispozitiv) încorporat. Atunci când conectați un dispozitiv USB la terminal, asigurați-vă că manipulați cu grijă dispozitivul USB. Respectați măsurile de precauție importante de mai jos.

#### NOTĂ

Pentru informații suplimentare despre manipularea dispozitivelor USB, consultați Manualul proprietarului dispozitivului USB.

#### ■ Dispozitive USB compatibile

- Unitate flash USB
- Adaptor de afișare USB
- Adaptor LAN wireless USB (UD-WL01, comercializat separat)

Alte dispozitive USB, precum un hub USB, o tastatură sau un mouse de computer, nu pot fi utilizate.

Instrumentul nu acceptă neapărat toate dispozitivele USB disponibile în comerț. Yamaha nu poate garanta funcționarea dispozitivelor USB pe care le achiziționați. Înainte de a achiziționa un dispozitiv USB pentru a-l utiliza împreună cu acest instrument, vizitați următoarea pagină web: <https://download.yamaha.com/>

Deși pe acest instrument pot fi utilizate dispozitive USB de la 1.1 la 3.0, timpul de salvare pe sau încărcare de pe dispozitivul USB poate varia în funcție de tipul de date sau de starea instrumentului.

#### NOTIFICARE

Clasa electrică a terminalului [USB TO DEVICE] (USB la dispozitiv) este de maximum 5 V / 500 mA. Nu conectați dispozitive USB aparținând un clase superioare; în caz contrar, instrumentul poate fi deteriorat.

#### ■ Conectarea unui dispozitiv USB

Atunci când conectați un dispozitiv USB la terminalul [USB TO DEVICE], asigurați-vă că dispozitivul este prevăzut cu un conector corespunzător și că este conectat în direcția adecvată.

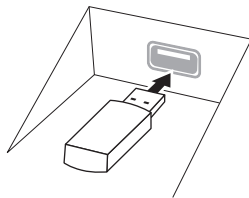

#### NOTIFICARE

- Atunci când conectați un dispozitiv USB la terminalul [USB TO DEVICE] de pe panoul superior, îndepărtați-l înainte de a închide capacul claviaturii. În cazul în care capacul claviaturii este închis în timp ce dispozitivul USB este conectat, este posibil ca dispozitivul USB să fie deteriorat.

- Evitați conectarea sau deconectarea dispozitivului USB în timpul interpretării/inregistrării și în timpul gestionării fișierelor (cum ar fi operațiunile Save, Copy, Delete și Format (Salvare, copiere, ștergere și formatare)) sau în timpul accesării dispozitivului USB. Nerespectarea acestei instrucțiuni poate duce la „blocarea” funcționării instrumentului sau la deteriorarea dispozitivului USB și a datelor.
- La conectarea și deconectarea dispozitivului USB (și invers), așteptați câteva secunde între cele două operațiuni.
- Nu utilizați un cablu prelungitor atunci când conectați un dispozitiv USB.

#### Utilizarea unităților flash USB

Conectând instrumentul la o unitate flash USB, puteți să salvați datele pe care le-ați creat pe dispozitivul conectat, precum și să citiți datele de pe unitatea flash USB.

#### ■ Numărul maxim de unități flash USB permise

Maximum două unități flash USB pot fi conectate simultan la terminalele [USB TO DEVICE] (USB la dispozitiv).

#### ■ Formatarea unităților flash USB

Trebuie să formatați unitățile flash USB doar pe acest instrument (pagina 101). O unitate flash USB formatată pe alt dispozitiv poate să nu funcționeze corect.

#### NOTIFICARE

Operațiunea de formatare suprascrive toate datele existente anterior. Asigurați-vă că stickul USB de memorie pe care îl formatați nu conține date importante. Acționați cu precauție, în special când conectați mai multe stickuri USB de memorie.

#### ■ Pentru a vă proteja datele (protecție la scriere)

Pentru a preveni ștergerea accidentală a datelor importante, utilizați protecția la scriere furnizată cu fiecare stick USB de memorie. Dacă salvați date pe stickul USB de memorie, asigurați-vă că dezactivați protecția la scriere.

#### ■ Oprirea instrumentului

La oprirea instrumentului, asigurați-vă că acesta NU accesează stickul USB de memorie prin operațiunile de interpretare/inregistrare sau de gestionare a fișierelor (cum ar fi în timpul operațiunilor Save, Copy, Delete și Format – Salvare, copiere, ștergere și formatare). Nerespectarea acestei instrucțiuni poate duce la deteriorarea unității flash USB și a datelor.

## Formatarea unei unități flash USB

Atunci când o unitate flash USB este conectată, poate apărea un mesaj care indică faptul că unitatea flash USB nu este formatată. În acest caz, executați operațiunea de formatare.

### **NOTIFICARE**

Operațiunea de formatare șterge toate datele existente anterior. Asigurați-vă că stickul USB de memorie pe care îl formatați nu conține date importante. Acționați cu precauție, în special când conectați mai multe stickuri USB de memorie.

- 1 Pentru formatare, conectați o unitate flash USB la terminalul [USB TO DEVICE] (USB la dispozitiv).
- 2 Deschideți ecranul de operare din [Menu] (Meniu) → [Utility] (Utilitar) → [Storage] (Stocare).

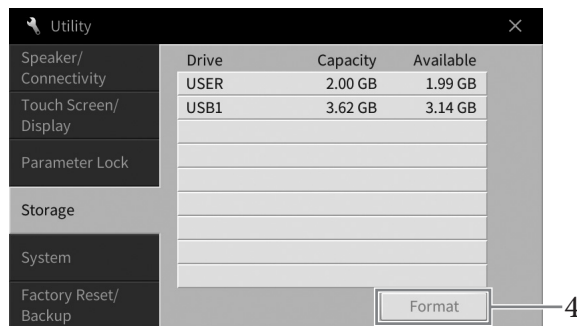

- 3 În lista de dispozitive, atingeți numele unității flash USB care trebuie formatată. Indicațiile USB 1, USB 2 etc. vor fi afișate în funcție de numărul de dispozitive conectate. Valoarea USER (Utilizator) indică memoria de utilizator a acestui instrument.
- 4 Atingeți [Format] (Formatare) pentru a executa operațiunea de formatare.

## Conectarea la un computer (terminalul [USB TO HOST] [USB la gazdă]/ terminalele MIDI)

Conectând un computer la terminalul [USB TO HOST] (USB la gazdă) sau terminalele MIDI, puteți transfera date MIDI sau audio între instrument și computer. Pentru detalii legate de utilizarea unui computer împreună cu acest instrument, consultați „Operațiuni pe computer” de pe site-ul web (pagina 9).

### NOTIFICARE

- Utilizați un cablu USB de tip AB lung de cel mult 3 metri. Nu pot fi utilizate cabluri USB 3.0.
- Dacă utilizați o aplicație DAW (stație de lucru audio digitală) împreună cu acest instrument, dezactivați funcția Audio Loopback (Bucă audio inversată) (pagina 103). În caz contrar, poate apărea un sunet cu volum ridicat, în funcție de setările computerului sau software-ului aplicației.

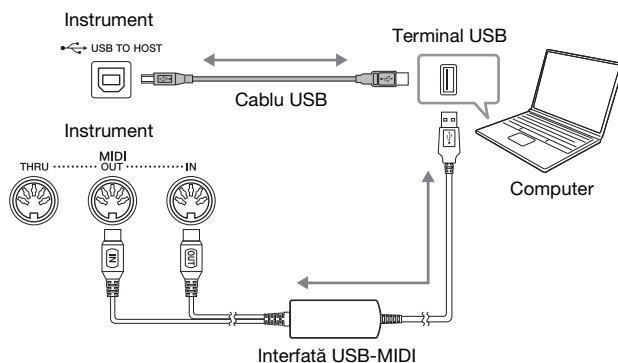

### NOTĂ

- Când se utilizează un cablu USB pentru conectarea instrumentului la computer, realizați conexiunea direct, fără a trece printr-un hub USB.
- Instrumentul va începe transmiterea imediat după realizarea conexiunii USB.

## Transmiterea/primirea datelor audio (funcția de interfață USB audio)

Conectând un computer sau un dispozitiv inteligent la terminalul [USB TO HOST] (USB la dispozitiv) prin intermediul unui cablu USB, pot fi transmise/primate date audio digitale. Funcția de interfață USB audio oferă următoarele avantaje:

### ■ Redarea datelor audio la un nivel înalt de calitate a sunetului

Acest lucru vă oferă un sunet direct și clar, cu mai puțin zgomot și mai puțin deteriorat decât cel oferit de mufa [AUX IN] (Intrare auxiliară).

### ■ Înregistrarea interpretării pe acest instrument sub formă de date audio prin utilizarea unui software de înregistrare sau a unui software de producție muzicală

Datele audio înregistrate pot fi redade pe computer sau pe un dispozitiv inteligent.

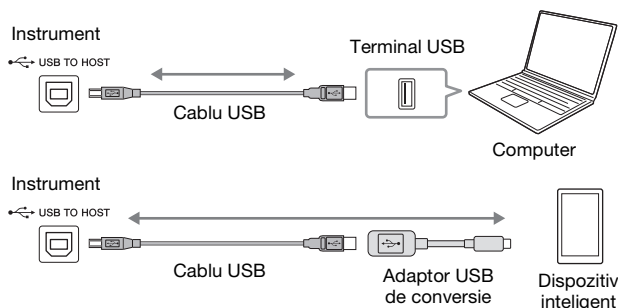

### NOTĂ

- Dacă doriți să transmiteți sau să recepționați semnale audio utilizând un computer cu sistem de operare Windows, pe computer trebuie instalat driverul USB Yamaha Steinberg. Pentru detalii, consultați „Computer-related Operations” (Operațiuni pe computer) pe site-ul web.
- Pentru instrucțiuni privind conectarea la un dispozitiv inteligent, consultați „Smart Device Connection Manual” (Manualul de conectare la dispozitive inteligente) de pe site-ul web.

## Activarea și dezactivarea buclei audio inversate

Această funcție vă permite să setați dacă sunetul de la intrarea audio (pagina 104), provenit de pe un dispozitiv extern, este trimis sau nu către un computer sau un dispozitiv inteligent împreună cu interpretarea redată pe instrument. Pentru a trimite sunetul de la intrarea audio, setați funcția Audio Loopback (Bucă audio inversată) la „On” (Activat).

De exemplu, dacă doriți să înregistrați atât sunetul de intrarea audio, cât și sunetul interpretat pe instrument folosind computerul sau dispozitivul inteligent conectat, setați această funcție la „On” (Activat).

Dacă intenționați să înregistrați doar sunetul interpretat pe instrument folosind computerul sau dispozitivul inteligent conectat, setați această funcție la „Off” (Dezactivat).

Setarea poate fi efectuată din [Menu] (Meniu) → [Utility] (Utilitar) → [Speaker/Connectivity] (Difuzor/conectivitate) → [Audio Loopback] (Bucă audio inversată).

### NOTĂ

- Cu funcția de înregistrare audio (pagina 75), sunetul de la intrarea audio, provenit de la dispozitivul extern, este înregistrat când aceasta este setată la „On” (Activat) și nu este înregistrat când este setată la „Off” (Dezactivat).
- Sunetul nu poate fi trimis către un dispozitiv conectat la mufa [AUX IN] (Intrare auxiliară) sau prin Bluetooth.

## Conectarea la un dispozitiv inteligent (mufă [AUX IN] (Intrare auxiliară) / Bluetooth / terminalul [USB TO HOST] (USB la dispozitiv) / LAN wireless)

Conectarea unui dispozitiv inteligent, cum ar fi un smartphone sau o tabletă, oferă următoarele avantaje:

- Prin conectarea la mufa [AUX IN] (Intrare auxiliară) (pagina 104) sau prin Bluetooth (pagina 105), puteți auzi sunetul dispozitivului inteligent prin difuzoarele încorporate ale instrumentului.
- Prin conectarea la terminalul [USB TO HOST] (USB la gazdă), puteți transmite/primi datele audio (funcția de interfață USB audio; pagina 102).
- Prin conectarea la un adaptor LAN wireless USB (UD-WL01; comercializat separat) sau un cablu USB, puteți utiliza aplicațiile compatibile de pe dispozitivul inteligent.

Pentru instrucțiuni de conectare prin altă metodă decât mufa [AUX IN] (Intrare auxiliară) sau conexiunea Bluetooth, consultați „Smart Device Connection Manual” (Manualul de conectare la dispozitive inteligente”) de pe site-ul web (pagina 9).

### NOTIFICARE

Utilizați un cablu USB de tip AB lung de cel mult 3 metri. Nu pot fi utilizate cabluri USB 3.0.

#### Exemplu

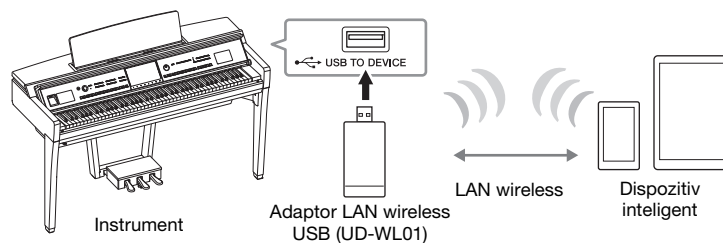

### NOTĂ

- Este posibil ca adaptorul LAN wireless USB (UD-WL01) să nu fie disponibil, în funcție de regiunea dvs.
- Când utilizați un dispozitiv inteligent în apropierea instrumentului, vă recomandăm să activați conexiunea Wi-Fi sau Bluetooth după ce activați modul Avion pe dispozitiv, pentru a evita interferențele cauzate de comunicații.
- Înainte de a utiliza terminalul [USB TO DEVICE] (USB la dispozitiv), citiți secțiunea „Precauții la utilizarea terminalului [USB TO DEVICE] (USB la dispozitiv)” de la pagina 100.
- Când utilizați un cablu USB pentru conectarea instrumentului la dispozitivul inteligent, realizați conexiunea direct, fără a trece printr-un hub USB.
- Instrumentul va începe transmiterea imediat după conectarea dispozitivului inteligent.
- Puteți stabili dacă sunetul de la intrarea audio, provenit de pe un dispozitiv extern, este trimis sau nu către un computer sau un dispozitiv inteligent împreună cu interpretarea redată pe instrument. Pentru detalii, consultați secțiunea Bucă audio inversată de mai sus.

## Utilizarea unei aplicații de pe un dispozitiv inteligent

Prin conectarea la un dispozitiv inteligent și utilizarea unei aplicații compatibile pe acesta, vă puteți bucura mai mult de acest instrument. Găsiți aplicații care se potrivesc cu scopul dumneavoastră, cum ar fi vizualizarea partiturilor cântecelor audio sau păstrarea înregistrărilor interpretărilor la pian. Pentru informații despre aplicațiile și dispozitivele inteligente compatibile, accesați pagina web a aplicațiilor respective de la următoarea adresă:

<https://www.yamaha.com/kbdapps/>

## Redarea sunetului de pe un dispozitiv extern prin intermediul difuzoarelor instrumentului (mufă [AUX IN] / Bluetooth / terminalul [USB TO HOST] [USB la gazdă])

Conținutul de pe dispozitivul conectat poate fi redat prin difuzoarele instrumentului. Pentru a introduce semnal audio în instrument, conectați un dispozitiv extern printr-una dintre metodele de mai jos.

- Conectarea la mufa [AUX IN] (Intrare auxiliară) printr-un cablu audio
- Conectarea prin Bluetooth (funcția Bluetooth Audio)
- Conectarea la terminalul [USB TO HOST] (USB la gazdă) printr-un cablu USB (funcția de interfață USB audio; pagina 102)

Atunci când vă conectați la un dispozitiv inteligent, puteți utiliza, de asemenea, un adaptor LAN wireless USB (UD-WL01; comercializat separat). Pentru informații privind conectarea la un dispozitiv inteligent, consultați pagina 103.

### Sunetul de la intrarea audio:

În acest manual, „Sunetul de la intrarea audio” se referă la intrarea audio a instrumentului de la dispozitive externe conectate prin aceste metode.

### NOTĂ

- Volumul sunetului de la intrarea audio poate fi ajustat pe dispozitivul extern.
- Puteți ajusta balansul volumului între sunetul instrumentului și cel de la intrarea audio pe ecranul Balance (Balans) (pagina 42).
- Puteți stabili dacă sunetul de la intrarea audio, provenit de pe un dispozitiv extern, este trimis sau nu către un computer sau un dispozitiv inteligent împreună cu interpretarea redată pe instrument. Pentru detalii, consultați „Activarea și dezactivarea buclei audio inversate” la pagina 103.

## Conectarea la un player audio printr-un cablu audio (mufa [AUX IN] [Intrare auxiliară])

Puteți conecta mufa pentru căști a unui player audio, cum ar fi un player audio portabil sau un smartphone, la mufa [AUX IN] (Intrare auxiliară) a instrumentului. Sunetul de pe dispozitivul conectat este redat prin difuzoarele încorporate ale acestui instrument.

### NOTIFICARE

Pentru a evita deteriorarea dispozitivelor, porniți mai întâi alimentarea dispozitivului extern, apoi pe cea a instrumentului. Când opriți alimentarea, mai întâi opriți instrumentul, apoi dispozitivul extern.

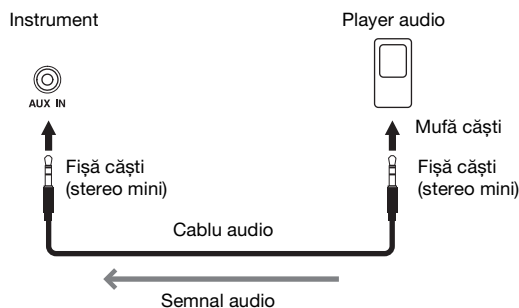

### NOTĂ

Utilizați cabluri audio și fișe adaptoare cu rezistență zero.

### Reducerea zgomotului sunetului de intrare prin poarta de zgomot

În mod implicit, acest instrument reduce zgomotul nedorit din sunetul de intrare. Totuși, acest lucru poate conduce la reducerea unor sunete dorite, cum ar fi sunetul moale, care se descompune, al pianului sau al chitarei acustice. Pentru a evita acest lucru, dezactivați poarta de zgomot din [Menu] (Meniu) → [Utility] (Utilitar) → [Speaker/Connectivity] (Difuzor/Conectivitate) → [AUX IN Noise Gate] (Poartă zgomot intrare auxiliară).

## Redarea datelor audio de pe un dispozitiv echipat cu Bluetooth prin intermediul acestui instrument (funcția Bluetooth Audio)

Înainte de a utiliza funcția Bluetooth, citiți secțiunea „Despre Bluetooth” de la pagina 106.

Puteți reda datele audio salvate pe un dispozitiv echipat cu Bluetooth, cum ar fi un smartphone sau un player audio portabil, pe acest instrument, prin intermediul difuzorului încorporat al acestuia.

### Dispozitiv echipat cu Bluetooth:

În acest manual, termenul de „dispozitiv echipat cu Bluetooth” se referă la un dispozitiv care poate transmite date audio salvate în propria sa memorie folosind funcția Bluetooth, prin intermediul comunicațiilor fără fir. Pentru o funcționare adecvată, dispozitivul trebuie să fie compatibil cu A2DP (Advanced Audio Distribution Profile). Funcția Bluetooth Audio este explicată aici, folosind un dispozitiv inteligent ca exemplu de dispozitiv echipat cu Bluetooth.

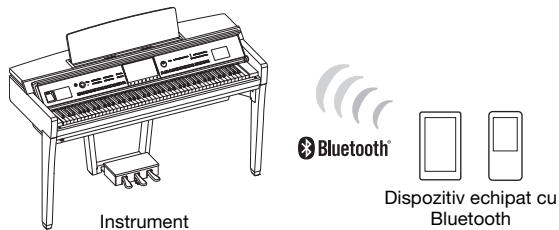

### Capabilitate Bluetooth

În funcție de țara din care ați achiziționat produsul, instrumentul poate să nu aibă capabilități Bluetooth. Dacă pictograma Bluetooth este afișată pe ecranul Menu, aceasta înseamnă că produsul este echipat cu funcționalitatea Bluetooth.

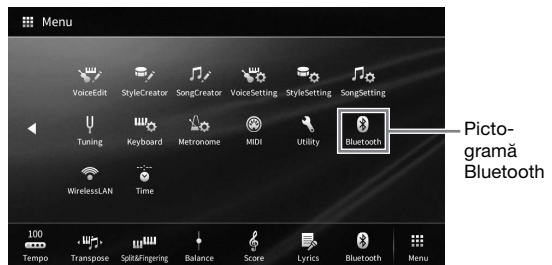

## 1 Apelați ecranul Bluetooth alegând [Menu] (Meniu) → [Bluetooth].

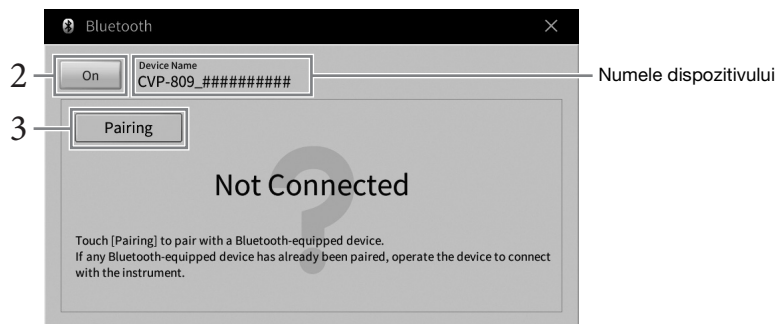

## 2 Asigurați-vă că funcția Bluetooth este activată.

### 3 Atingeți [Pairing] (Asociere) pentru a asocia instrumentul cu dispozitivul echipat cu Bluetooth.

Dacă doriți să conectați dispozitivul echipat cu Bluetooth la instrument, dispozitivul trebuie asociat mai întâi cu instrumentul. Odată ce dispozitivul a fost asociat cu instrumentul, asocierea nu mai trebuie efectuată din nou.

#### **NOTĂ**

- „Asocierea” înseamnă înregistrarea pe acest instrument a dispozitivelor echipate cu Bluetooth și recunoașterea reciprocă a acestora în vederea comunicațiilor wireless.
- La acest instrument, nu puteți conecta simultan mai mult de un dispozitiv inteligent (deși puteți asocia până la 8 dispozitive inteligente). Odată ce efectuați asocierea cu un al 9-lea dispozitiv inteligent, datele de asociere cu dispozitivul având cea mai veche conexiune vor fi șterse.
- Căștile sau difuzoarele Bluetooth nu pot fi asociate.

### 4 Pe dispozitivul echipat cu Bluetooth, activați funcția Bluetooth și selectați acest instrument (numele dispozitivului este afișat pe ecran la pasul 1) din lista de conexiuni.

După asociere, numele dispozitivului echipat cu Bluetooth și starea „Connected” (Conectat) sunt afișate pe ecran.

#### **NOTĂ**

Dacă trebuie să introduceți o parolă, introduceți cifrele „0000”.

### 5 Redați date audio de pe dispozitivul echipat cu Bluetooth pentru a confirma că difuzoarele incorporate ale instrumentului pot reda sunetul.

La următoarea pornire a instrumentului, ultimul dispozitiv echipat cu Bluetooth conectat la instrument se va conecta automat la acesta dacă funcția Bluetooth a dispozitivului echipat cu Bluetooth este activată. Dacă dispozitivul nu este conectat automat, selectați acest instrument din lista de conexiuni de pe dispozitivul echipat cu Bluetooth.

## Despre Bluetooth

Bluetooth este o tehnologie de comunicații wireless între dispozitive aflate pe o rază de cca 10 metri (33 ft), pe banda de frecvență de 2,4 GHz.

### ■ Gestionarea comunicațiilor prin Bluetooth

Banda de 2,4 GHz utilizată de dispozitivele compatibile cu Bluetooth este o bandă radio folosită de mai multe tipuri de echipamente. Deși dispozitivele compatibile cu Bluetooth utilizează o tehnologie care reduce la minimum influența altor componente care utilizează aceeași bandă radio, o astfel de influență poate reduce viteza sau raza de comunicare și, în unele cazuri, poate întrerupe comunicarea.

- Viteza și raza de transfer al semnalului pe care este posibilă comunicarea diferă în funcție de distanța dintre dispozitivele care comunică, prezența obstacolelor, condițiile care afectează undele radio și tipul echipamentelor.
- Yamaha nu garantează toate conexiunile wireless între această unitate și dispozitivele compatibile cu funcția Bluetooth.



## Utilizarea unui difuzor extern pentru redare (mufele AUX OUT [L/L+R]/[R] [Ieșire auxiliară (S/S+D)/(D)])

Puteți conecta un sistem stereo pentru a amplifica sunetul instrumentului utilizând mufele AUX OUT [L/L+R]/[R] (Ieșire auxiliară [S/S+D]/[D]). Sunetul microfonului sau al chitarei conectate la mufa [MIC/LINE IN] a instrumentului este în același timp transmis la ieșire.

### NOTIFICARE

- Pentru a evita eventuale deteriorări, porniți mai întâi alimentarea instrumentului, apoi pe cea a dispozitivului extern. Când opriți alimentarea, opriți mai întâi dispozitivul extern, apoi instrumentul. Întrucât alimentarea acestui instrument poate fi întreruptă automat datorită funcției Auto Power Off (Oprire automată) (pagina 19), opriți alimentarea dispozitivului extern sau dezactivați funcția de oprire automată atunci când nu intenționați să utilizați instrumentul.
- Nu direcționați ieșirea de la mufele AUX OUT (Ieșire auxiliară) către mufele [AUX IN] (Intrare auxiliară). Dacă efectuați această conexiune, semnalul primit prin mufele [AUX IN] (Intrare auxiliară) este transmis prin mufele [AUX OUT] (Ieșire auxiliară). Aceste conexiuni pot genera o buclă de reacție care va face imposibilă interpretarea normală și poate chiar deteriora echipamentul.

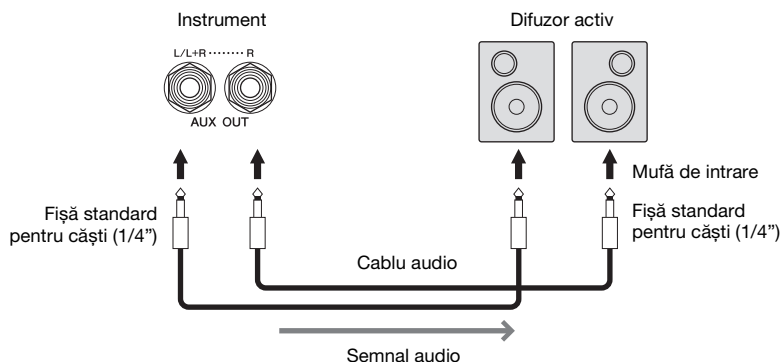

### NOTĂ

- Utilizați cabluri audio și fișe adaptoare cu rezistență zero.
- Utilizați doar mufa [L/L+R] pentru conectarea la dispozitive monoacustice.
- Utilizați o fișă adaptoare adecvată dacă mufa de intrare a difuzorului activ nu corespunde fișei de căști a cablului audio.
- Atunci când monitorizați sunetul transmis prin mufele AUX OUT (Ieșire auxiliară) de la căștile conectate la instrument, vă recomandăm să dezactivați funcțiile de eșantionare stereofonică și optimizare stereofonică. Pentru detalii, consultați pagina 21.

## Conectarea dispozitivelor MIDI externe (terminalele MIDI)

Prin utilizarea cablurilor MIDI și conectarea la un dispozitiv MIDI extern (claviatură, ordonator etc.) sau la un computer, puteți controla dispozitivul MIDI de pe instrument sau instrumentul de pe dispozitivul MIDI.

- **MIDI [IN] (Intrare MIDI):** Recepționează mesaje MIDI de la un alt dispozitiv MIDI.
- **MIDI [OUT] (Ieșire MIDI):** Transmite mesaje MIDI generate de instrument către alt dispozitiv MIDI.
- **MIDI [THRU] (Retransmisie MIDI):** Retransmite mesajele MIDI recepționate prin MIDI IN (Intrare MIDI).

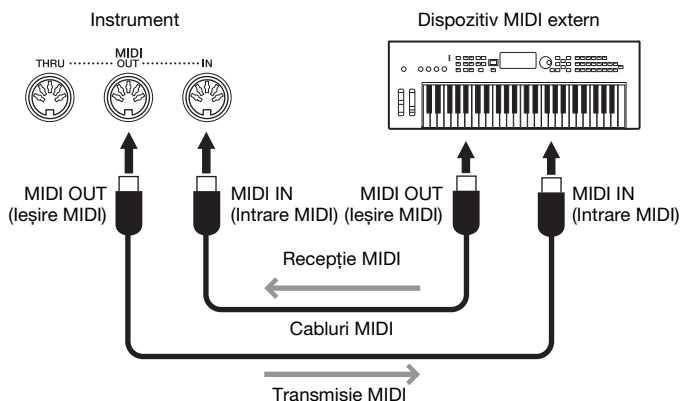

Setările MIDI cum ar fi canalele de transmisie/recepție ale instrumentului pot fi setate din [Menu] (Meniu) → [MIDI]. Pentru detalii, consultați documentul Reference Manual (Manual de referință) de pe site-ul web (pagina 9).

### NOTĂ

- Pentru o prezentare generală a tehnologiei MIDI și a modului în care o puteți utiliza eficient, consultați documentul „MIDI Basics” (Elemente de bază despre MIDI) de site-ul web (pagina 9).
- Pentru informații legate de configurarea software-ului secvențial, consultați manualul proprietarului aferent software-ului respectiv.

## Vizualizarea afișajului instrumentului pe un monitor extern

Prin conectarea unui monitor extern, cum ar fi un televizor, puteți duplica (oglinzi) afișajul instrumentului sau puteți afișa separat versurile/textul pe un monitor extern. Utilizați un adaptor de afișare USB și un cablu de afișare compatibile atât cu acest instrument, cât și cu monitorul, conectându-le la terminalul [USB TO DEVICE] (USB la dispozitiv) al acestui instrument. Pentru o listă a adaptoarelor de afișare USB compatibile, accesați următorul site web:

<https://download.yamaha.com/>

### NOTĂ

Înainte de a utiliza terminalul [USB TO DEVICE] (USB la dispozitiv), citiți secțiunea „Precauții la utilizarea terminalului [USB TO DEVICE] (USB la dispozitiv)” de la pagina 100.

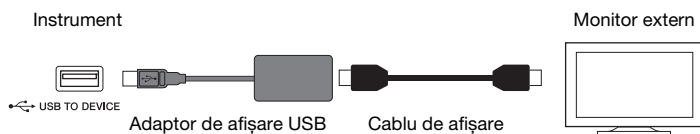

Setați conținutul afișajului care trebuie transmis de la [Menu] (Meniu) → [Utility] (Utilitar) → [Speaker/Connectivity] (Difuzor/Conectivitate) → pagina 2/2.

<b>Lyrics/Text (Versuri/Text)</b>	Sunt transmise doar versurile cântecului sau fișierele text (oricare au fost utilizate ultima oară), indiferent de ecranul apelat pe instrument.
<b>Mirroring (Oglindirea)</b>	Este transmis ecranul selectat în momentul respectiv.

## Conectarea unui microfon sau a unei chitare (mufa [MIC/LINE IN] [Microfon/Intrare linie])

La mufa [MIC/LINE IN] (Microfon/Intrare linie) (mufă standard de căști de 1/4"), puteți conecta un microfon, o chitară sau diverse alte echipamente. Pentru instrucțiuni legate de conectarea unui microfon, consultați pagina 83.

Rețineți că trebuie să selectați „MIC” sau „LINE IN” în funcție de echipamentul conectat. Când nivelul de ieșire al echipamentului conectat (cum ar fi un microfon, o chitară, un bas) este redus, setați întrerupătorul [MIC/LINE] (Microfon/Linie) la „MIC” (Microfon). Când nivelul de ieșire al echipamentului conectat (cum ar fi un sintetizator, o claviatură, un player CD) este ridicat, setați butonul [MIC/LINE] (Microfon/Linie) la „LINE” (Linie).

## Conectarea unui întrerupător cu pedală/controler de picior (mufa [AUX PEDAL] [Pedală auxiliară])

La mufa [AUX PEDAL] (Pedală auxiliară), puteți conecta întrerupătoare cu pedală FC4A sau FC5 și controlerul de picior FC7 (comercializat separat). Un întrerupător cu pedală poate fi utilizat pentru activarea și dezactivarea funcțiilor, în timp ce un controler de picior controlează parametri continui, cum ar fi volumul.

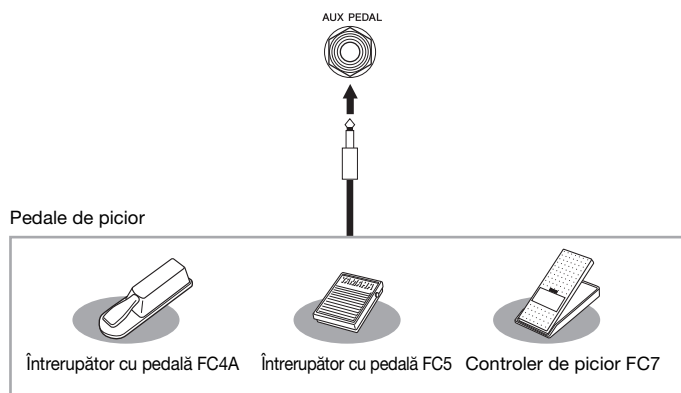

### ■ Exemplul 1: Utilizarea unui controler de picior pentru a controla volumul interpretării la claviatură.

Conectați un controler de picior FC7 la mufa [AUX PEDAL]. Cu setările din fabrică inițiale, nu mai este necesară nicio configurare specială.

### ■ Exemplul 2: Utilizarea unui întrerupător cu pedală pentru a controla pornirea/oprirea cântecului.

Conectați un întrerupător cu pedală (FC4A sau FC5) la mufa [AUX PEDAL] (Pedală auxiliară). Pentru a asocia funcția dorită cu pedala conectată, selectați „Song Play/Pause” (Redare/Pauză cântec) pe ecranul de operațiuni: [Menu] (Menu) → [Assignable] (Alocabile) → [Pedal] (Pedală).











#### NOTĂ





- Conectați și deconectați pedala doar atunci când alimentarea electrică este întreruptă.
- Nu apăsați pe întrerupătorul cu pedală/pedala de picior în timp ce porniți alimentarea. Acest lucru schimbă polaritatea recunoscută a întrerupătorului cu pedală, având drept rezultat funcționarea inversă a acestuia.

# Lista de funcții din ecranul Menu (Meniu)

Această secțiune explică pe scurt ce se poate face în ecranele ce apar la atingerea fiecărei pictograme din ecranul Menu. Unele funcții sunt descrise în acest Manual al proprietarului, în paginile indicate mai jos. Pentru detalii despre fiecare funcție, consultați documentul Reference Manual (Manual de referință) de pe site-ul web (pagina 9).

Meniu		Descriere	Pagini
	<b>Tempo</b>	Pentru ajustarea timpului cântecului MIDI, al stilului sau al metronomului. Operația efectuată prin utilizarea butoanelor TEMPO [-]/[+] și [TAP TEMPO] (Lovire tempo) poate fi efectuată și pe ecran.	39
	<b>Transpose (Transpunere)</b>	Pentru a transpune înălțimea întregului sunet în semitonuri sau numai sunetul claviaturii sau a cântecului MIDI.	41
	<b>Punctul de împărțire și tipul de digitație</b>	Permite setarea punctului de împărțire și modificarea tipului de digitație a acordurilor și zona de detectare a acordurilor.	52, 64
	<b>Chord Tutor (Asistent acord)</b>	Afișează un exemplu al modului de a cânta un acord ce corespunde numelui de acord respectiv.	-
	<b>Balance (Balans)</b>	Pentru ajustarea balansului volumului între părțile claviaturii (Main, Layer, Left), Style, Song și intrarea de sunet de la microfon, mufa [AUX IN] etc.	42
	<b>Filter (Filtru)</b>	Pentru ajustarea conținutului armonic (rezonanța) și a strălucirii sunetului.	95
	<b>EQ</b>	Pentru ajustarea parametrilor de egalizare pentru a corecta tonul sau timbrul sunetului.	
	<b>Effect (Efect)</b>	Pentru selectarea unui tip de efect și ajustarea adâncimii acestuia pentru fiecare parte.	
	<b>Chorus/Reverb (Cor/Reverberație)</b>	Pentru selectarea unui tip de reverberație/cor și ajustarea adâncimii acestuia pentru fiecare parte.	
	<b>Pan/Volume (Balans/volum)</b>	Pentru ajustarea balansului și a volumului fiecărei părți.	
	<b>(Master) Compressor</b>	Permite activarea/dezactivarea compresorului master și editarea parametrilor acestuia.	
	<b>(Master) EQ</b>	Pentru editarea Master EQ.	
	<b>Score (Partitură)</b>	Pentru afișarea notației muzicale (partituri) cântecului MIDI curent.	69
	<b>Lyrics (Versuri)</b>	Pentru afișarea versurilor cântecului MIDI curent.	70
	<b>Text Viewer (Vizualizator text)</b>	Pentru afișarea fișierelor text create pe computer.	-
	<b>Keyboard Harmony (Armonie claviatură)</b>	Pentru adăugarea efectului Armonie în secțiunea pentru mâna dreaptă a claviaturii. Pot fi configurați parametri, cum ar fi tipul de armonie.	-
	<b>Mic Setting (Setare microfon)</b>	Efectuează setări ale sunetului microfonului.	-
	<b>Vocal Harmony (Armonie vocală)</b>	Pentru adăugarea efectelor de armonie vocală la interpretarea dvs. Puteți edita armonia vocală și o puteți salva ca armonie inițială.	84
	<b>Playlist (Listă de redare)</b>	Pentru crearea propriului dvs. repertoriu, în care sunt înregistrate legăturile către fișierul tip bancă memorie de înregistrare al fiecărei interpretări. Dacă doriți, puteți selecta doar setările de panou (ca înregistrare) pentru interpretarea dvs. dintr-un număr mare de fișiere tip bancă de memorie de înregistrare.	86
	<b>Registration Sequence (Secvență de înregistrare)</b>	Determină ordinea apelării setărilor memoriei de înregistrare atunci când se utilizează pedala sau butonul ASSIGNABLE (Alocabil).	-

Meniu		Descriere	Pagini
	<b>Registration Freeze (Imobilizare înregistrare)</b>	Stabilește elementele care nu trebuie modificate, chiar dacă apeleți configurațiile panoului din memoria de înregistrare.	-
	<b>Chord Looper (Repetitor de acorduri)</b>	Prin înregistrarea progresiilor de acorduri interpretate, puteți reda automat stilul în funcție de datele progresiei acordurilor, fără ca interpretarea acordurilor în secțiunea pentru acorduri a claviaturii să fie necesară.	-
	<b>Assignable (Alocabile)</b>	<b>Pedal (Pedală)</b>	-
		<b>Assignable (Alocabil)</b>	31
	<b>Voice Edit (Editare voce)</b>	Permite editarea vocilor presetate pentru a crea propriile voci. Ecranul diferă în funcție de selectarea vocii Organ Flutes (Flaute orgă) sau a altui tip de voce.	55
	<b>Style Creator (Creator de stiluri)</b>	Permite crearea unui stil prin editarea unui stil presetat sau prin înregistrarea canalelor stilului pe rând.	-
	<b>Song Creator (Creator de cântece)</b>	Vă permite să creați un cântec „notând” pe rând evenimentele acestuia sau editând un cântec deja înregistrat.	-
	<b>Voice Setting (Setare voce)</b>	<b>Tune (Ajustare)</b>	Pentru ajustarea înălțimii fiecărei componente a claviaturii (Main/Layer/Left).
		<b>Piano (Pian)</b>	Pentru editarea parametrilor vocilor de pian, inclusiv vocile VRM.
		<b>Each Key Setting (Setarea fiecărei clape)</b>	Pentru ajustarea separată a înălțimii sau volumului fiecărei note (sau clape) pentru vocea părții Main (Principală).
		<b>Voice Set (Setare voce)</b>	Determină ce setări (efecte etc.) asociate vocilor nu sunt apelate la selectarea unei voci.
		<b>Other Setting (Alte setări)</b>	Stabilește cum este deschis ecranul de selectare a vocilor la apăsarea unuia dintre butoanele categoriei VOCE. De asemenea, stabilește dacă trebuie adăugate sau nu efecte de articulație la selectarea unei voci S.Art2 (numai la CVP-809).
	<b>Style Setting (Setare stil)</b>	<b>Setting (Setare)</b>	Pentru editarea parametrilor de redare a stilului, cum ar fi Stop ACMP (Oprire acompaniament) și OTS Link Timing (Sincronizare legătură OTS).
		<b>Change Behavior (Schimbare comportament)</b>	Stabilește condiția de stil (secțiuni, tempo etc.) la selectarea unui stil diferit.
	<b>Song Setting (Setare cântec)</b>	<b>Guide (Ghid)</b>	Pentru selectarea tipului funcției Guide (Ghid) sau modifică setările lămpii de ghidaj.
		<b>Part Ch (Canal parte)</b>	Stabilește ce canal MIDI dintre datele cântecului este utilizat pentru partea pentru mâna dreaptă/stângă.
		<b>Lyrics (Versuri)</b>	Stabilește limba în care sunt afișate versurile.
		<b>Play (Redare)</b>	Pentru editarea parametrilor redării cântecului, cum ar fi Redare repetată și Tehnologia de asistare a interpretării.
		<b>Rec (Înregistrare)</b>	Pentru editarea parametrilor pentru reînregistrarea cântecelor MIDI sau stabilirea formatului de fișier pentru înregistrarea audio.
	<b>Tuning (Ajustare)</b>	<b>Master Tune (Ajustare master)</b>	Pentru ajustarea fină a înălțimii întregului instrument în pași de aproximativ 0,2 Hz.
		<b>Scale Tune (Ajustare scală)</b>	Pentru selectarea tipului de scală și acordarea înălțimii notei (clapei) dorite în sutimi.
	<b>Keyboard Setting (Setare claviatură)</b>	Stabilește reacția la atingere a claviaturii sau activează/dezactivează funcția Left Hold.	40
	<b>Metronome Setting (Setare metronom)</b>	<b>Metronome (Metronom)</b>	Stabilește volumul, sunetul și măsura metronomului.
		<b>Tap Tempo (Lovire tempo)</b>	Stabilește volumul și tipul sunetului provocat de apăsarea butonului [TAP TEMPO].

Meniu		Descriere	Pagini
 <b>MIDI Setting (Setare MIDI)</b>	<b>System (Sistem)</b>	Pentru editarea parametrilor mesajelor de sistem MIDI.	-
	<b>Transmit (Transmisie)</b>	Pentru editarea parametrilor transmisiei MIDI.	
	<b>Receive (Recepție)</b>	Pentru editarea parametrilor recepției MIDI.	
	<b>On Bass Note (Pe nota de bas)</b>	Stabilește nota bas pentru redarea stilului, pe baza mesajelor despre note primite prin MIDI.	
	<b>Chord Detect (Detectare acord)</b>	Stabilește tipul de acord pentru redarea stilului, pe baza mesajelor despre note primite prin MIDI.	
 <b>Utility (Utilitar)</b>	<b>Speaker/ Connectivity (Difuzor/ Conectivitate)</b>	Pentru efectuarea setărilor difuzoarelor instrumentului și ale monitorului extern.	108
	<b>Touch Screen/ Display (Ecran tactil/Afișaj)</b>	Pentru editarea parametrilor setărilor ecranului, cum ar fi tema ecranului Home (Acasă), luminozitatea și calibrarea panoului tactil.	23
	<b>Parameter Lock (Blocare parametri)</b>	Stabilește parametrii (efect, punct de împărțire etc.) care nu vor fi schimbați la modificarea configurațiilor panoului prin memoria de înregistrare.	-
	<b>Storage (Stocare)</b>	Afișează capacitatea memoriei de utilizator și a unității flash USB conectate sau permite formatarea acestora.	101
	<b>System (Sistem)</b>	Indică versiunea de firmware a instrumentului și permite efectuarea de setări de bază, cum ar fi limba ecranului și a ghidului vocal.	22
	<b>Factory Reset/ Backup (Resetați la valorile din fabrică/Copie de rezervă)</b>	Pentru inițializarea instrumentului la setările implicite din fabrică sau efectuarea unei copii de rezervă a datelor stocate în instrument.	43
 <b>Bluetooth*<sup>1</sup></b>	Pentru conectarea unui dispozitiv echipat cu Bluetooth.	105	
 <b>Wireless LAN Settings (Setări LAN wireless)*<sup>2</sup></b>	Pentru efectuarea de setări pentru conectarea instrumentului la un dispozitiv inteligent, cum ar fi un smartphone sau o tabletă, printr-un adaptor LAN wireless USB.	-	
 <b>Time (Oră)*<sup>2</sup></b>	Pentru efectuarea de setări referitoare la ora afișată pe ecran.	-	

\*1 Această pictogramă apare numai dacă instrumentul este echipat cu funcționalitatea Bluetooth. În funcție de țara de achiziție, este posibil ca funcționalitatea Bluetooth să nu fie disponibilă.

\*2 Aceste pictograme apar numai dacă adaptorul LAN wireless USB (UD-WL01; comercializat separat) a fost conectat cel puțin o dată.

# Asamblare CVP-809 (tip pian de concert)

## ⚠️ ATENȚIE!

- Asamblați unitatea pe o suprafață dură și dreaptă, într-un spațiu larg.
- Aveți grijă să nu încurcați și să nu pierdeți piesele și asigurați-vă că montați toate piesele cu orientarea corectă. Asamblați unitatea conform secvenței descrise aici.
- Asamblarea trebuie realizată de cel puțin două persoane.
- Nu utilizați decât șuruburile incluse, de dimensiunile specificate. Nu utilizați niciun alt șurub. Utilizarea de șuruburi necorespunzătoare poate duce la deteriorarea sau defectarea produsului.
- Asigurați-vă că strângeți toate șuruburile la finalizarea asamblării fiecărei unități.
- Pentru a dezambla unitatea, efectuați procedura de asamblare în ordine inversă.

Trebuie să aveți la îndemână o șurubelniță cu cap în cruce (+) de dimensiunea corespunzătoare.

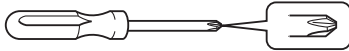

Scoateți toate componentele din pachet și asigurați-vă că aveți toate elementele.

Pentru a împiedica deschiderea accidentală a capacului claviaturii în timpul asamblării, apăsați-l, asigurându-vă că bucata de material (inclusă în figură) rămâne în poziție.

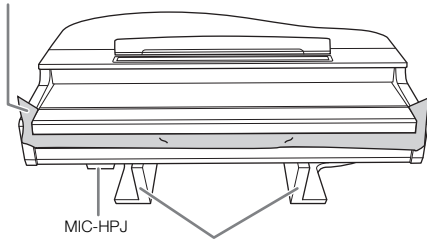

Pentru a evita deteriorarea unității MIC-HPJ, situată în partea de jos a unității principale, asigurați-vă că plasați unitatea principală pe bucăți din polistiren. De asemenea, asigurați-vă că aceste bucăți nu ating unitatea MIC-HPJ.

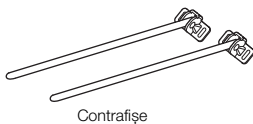
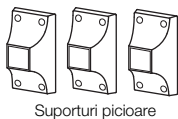
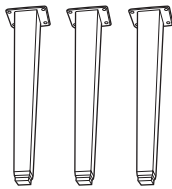

Cablu pentru pedale inclus în interior.  
Pedalele sunt acoperite cu huse când pachetul este expediat din fabrică. Îndepărtați husa de pe pedala amortizor pentru o utilizare optimă a efectului de Pedală amortizor cu răspuns GP.

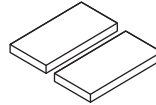

## 1 Sprijiniți unitatea principală de perete, în modul indicat.

- 1 Întindeți o bucată mare de material moale, cum ar fi o pătură, în modul indicat în imagine, pentru a proteja podeaua și pereții.
- 2 Sprijiniți unitatea principală de perete cu capacul claviaturii închis și cu claviatura în partea de jos.

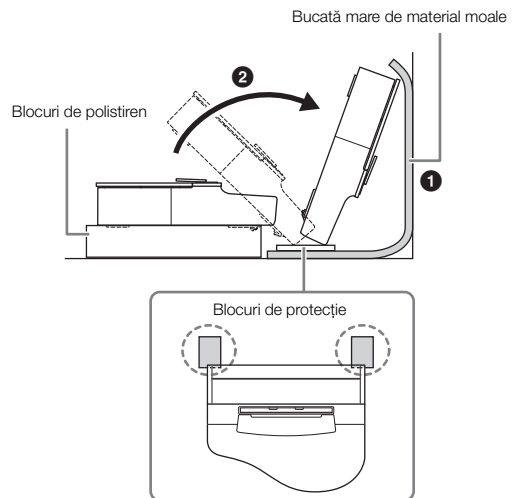

## ⚠️ ATENȚIE!

Aveți grijă să nu vă prindeți degetele.

## NOTIFICARE

Nu amplasați unitatea principală în modul indicat în această ilustrație.

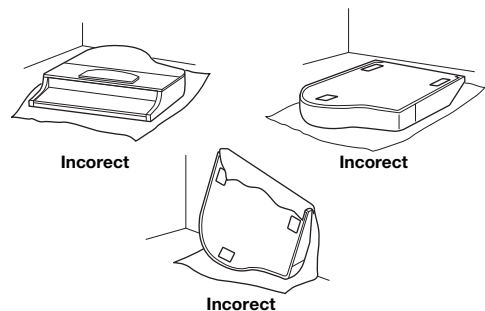

## 2 Fixați cele trei picioare și suporturile acestora.

Pentru orientarea picioarelor, consultați schema de mai jos.

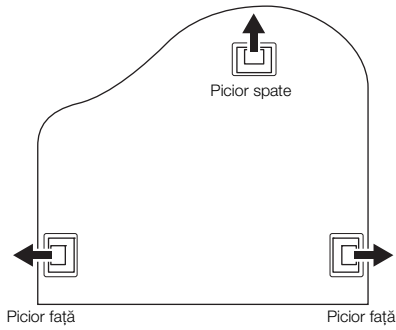

- 1 Instalați și strângeți patru șuruburi pentru fiecare picior, începând cu unul dintre picioarele față.

Șuruburi de fixare 6 x 40 mm

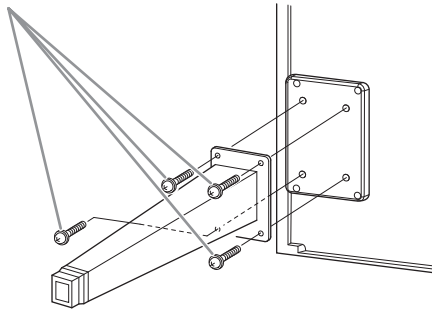

- 2 Glisați suporturile picioarelor peste picioare și fixați-le pe acestea folosind cele patru șuruburi subțiri (4 x 10 mm). Asigurați-vă că partea teșită a suporturilor de picior este orientată către interiorul unității, în modul indicat în imagine.

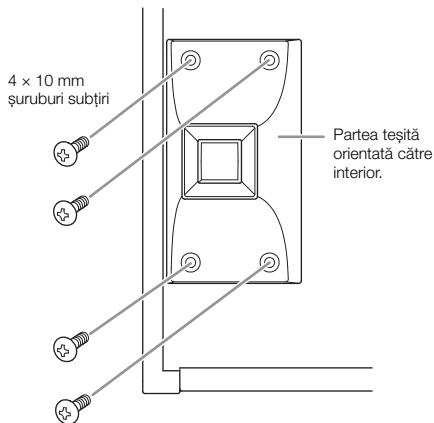

## 3 Fixați contrafișele.

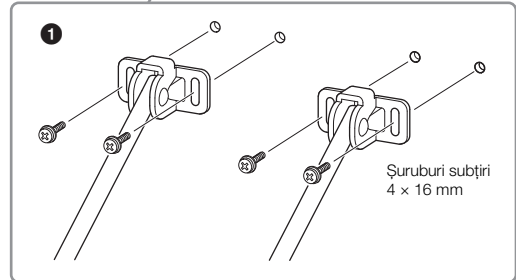
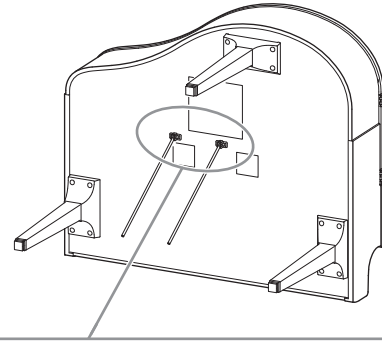

- 1 Fixați contrafișele utilizând cele patru șuruburi subțiri (4 x 16 mm).

## 4 Ridicați unitatea în poziție verticală.

Utilizați picioarele față ca suport pentru ridicarea unității.

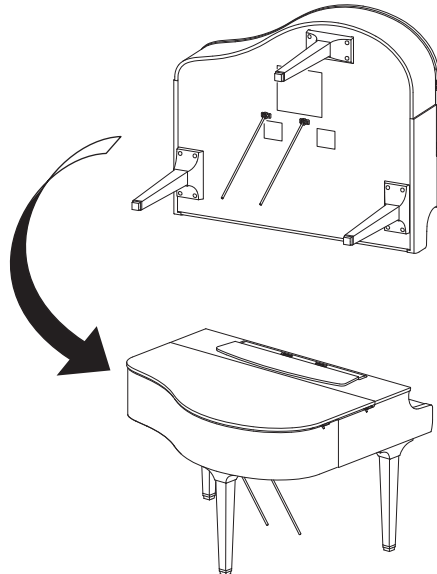



## 5 Instalați cutia pentru pedale.

- 1 Scoateți legătura flexibilă și banda adezivă care fixează cablul pentru pedale în partea de sus a cutiei pentru pedale.

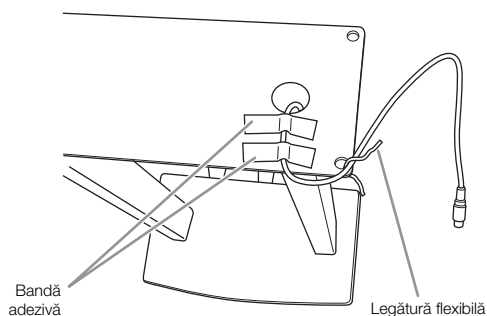

- 2 Fixați partea din față a cutiei pentru pedale în partea de jos a unității, strângând cu mâna cele două șuruburi de fixare (6 x 20 mm).

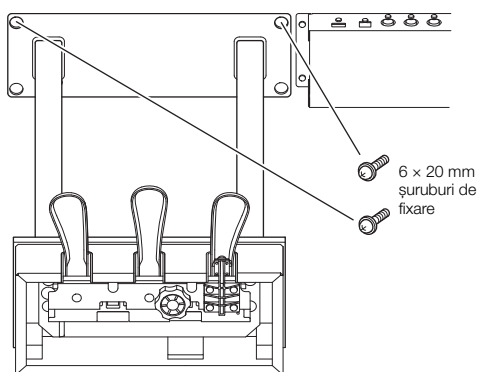

- 3 Introduceți contrafișele în locașurile cutiei pentru pedale și asigurați-vă că sunt bine fixate.

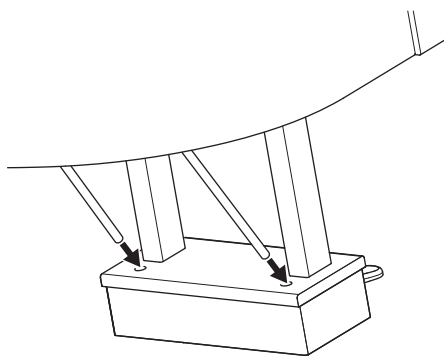

- 4 Aliniați cablul în canelura de pe unitate și fixați partea din spate a cutiei pentru pedale utilizând cele două șuruburi de fixare (6 x 20 mm), apoi strângeți bine cele două șuruburi din fața cutiei pentru pedale, introduse la pasul 5-2.

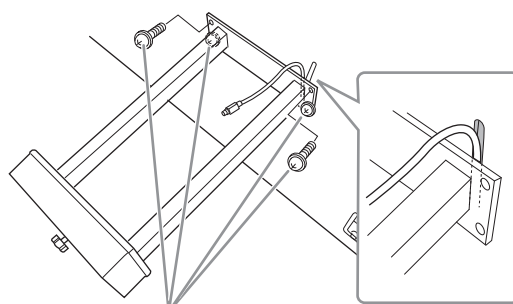

Șuruburi de fixare 6 x 20 mm

- 5 Slăbiți cele patru șuruburi introduse la pasul 3, apoi strângeți bine, din nou, cele patru șuruburi în timp ce împingeți contrafișele în direcția indicată de săgeți în imagine.

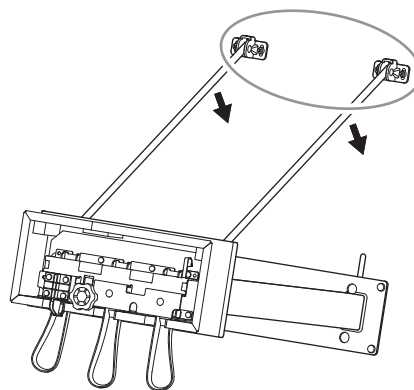

- 6 Introduceți fișa cablului pentru pedale în conectorul pentru pedale. Introduceți fișa astfel încât partea cu săgeata să fie îndreptată în față (spre claviatură). Dacă fișa nu intră cu ușurință, nu o forțați. Verificați orientarea fișei, apoi încercați din nou.

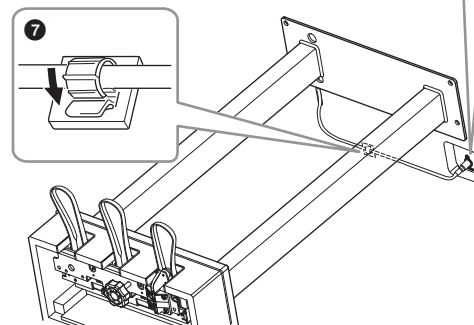
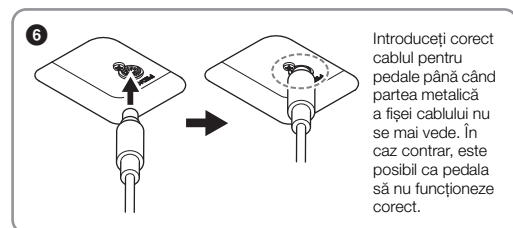

- 7 Atașați suportul pentru cablu în partea de jos a unității principale, în modul indicat în imagine, apoi fixați suportul în jurul cablului.

## 6 Rotiți dispozitivul de reglare până când intră în contact ferm cu suprafața podelei.

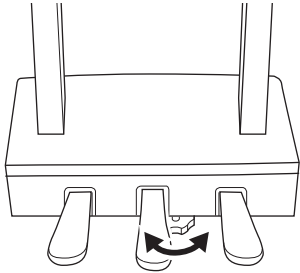

## 7 Introduceți fișa cablului de alimentare în mufa [AC IN].

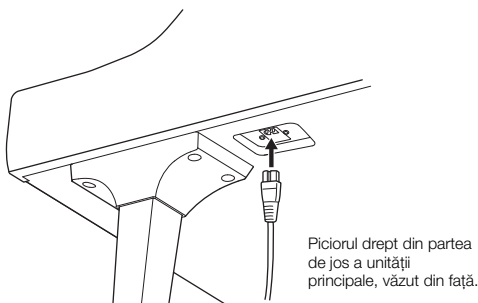

## 8 Atașați cârligul pentru căști.

Atașați cârligul pentru căști cu ajutorul a două șuruburi subțiri (4 x 10 mm), în modul indicat în ilustrație.

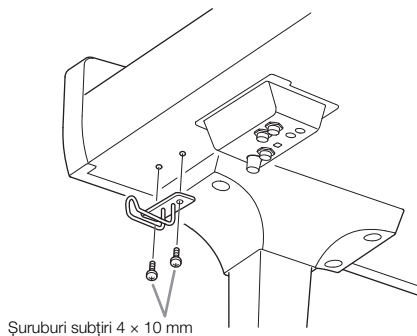

### ⚠ ATENȚIE!

Pentru a dezasambla unitatea, efectuați procedura de asamblare în ordine inversă. În caz contrar, există riscul de deteriorare a instrumentului sau de vătămare personală. Dacă așezați unitatea principală pe podea fără a demonta cutia pentru pedale, pedalele se vor rupe.

După finalizarea asamblării, verificați aspectele de mai jos.

#### • Au mai rămas piese nefolosite?

→ Revizuiți procedura de asamblare și corectați erorile.

#### • Instrumentul se află la distanță suficientă de uși și alte obiecte mobile?

→ Mutați instrumentul într-un loc corespunzător.

#### • Instrumentul scoate un huruit când cântați la el sau când îl mișcați?

→ Strângeți bine toate șuruburile.

#### • Cutia pentru pedale scoate un huruit sau cedează atunci când apăsați pedalele?

→ Rotiți dispozitivul de reglare astfel încât să fie fixat ferm pe podea.

#### • Cablurile pentru pedale și de alimentare sunt introduse bine în prize?

### ⚠ ATENȚIE!

Când mutați instrumentul, țineți întotdeauna unitatea principală de partea inferioară. Nu țineți unitatea de capacul claviaturii sau de partea superioară. Manipularea necorespunzătoare poate duce la avarierea instrumentului sau la accidente.

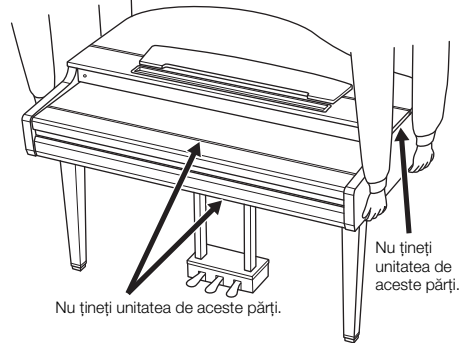

### Transportul

Dacă vă mutați într-o altă locație, puteți transporta instrumentul împreună cu alte lucruri personale. Puteți muta unitatea asamblată sau o puteți dezasambla până în stadiul în care se afla atunci când ați scos-o prima dată din cutie. Transportați claviatura pe orizontală. Nu o sprijiniți de perete și nu o țineți în picioare sprijinită pe partea sa laterală. Nu expuneți instrumentul la vibrații excesive sau șocuri. Atunci când transportați instrumentul asamblat, asigurați-vă că toate șuruburile sunt strânse corespunzător și nu au fost slăbite în timpul mutării instrumentului.

### ⚠ ATENȚIE!

În cazul în care unitatea scârțâie sau pare instabilă atunci când cântați la claviatură, consultați diagramele de asamblare și strângeți din nou toate șuruburile.

# Asamblare CVP-809

## ⚠ ATENȚIE!

- Asamblați unitatea pe o suprafață dură și dreaptă, într-un spațiu larg.
- Aveți grijă să nu incurcați și să nu pierdeți piesele și asigurați-vă că montați toate piesele cu orientarea corectă. Asamblați unitatea conform secvenței descrise aici.
- Asamblarea trebuie realizată de cel puțin două persoane.
- Nu utilizați decât șuruburile incluse, de dimensiunile specificate. Nu utilizați niciun alt șurub. Utilizarea de șuruburi necorespunzătoare poate duce la deteriorarea sau defectarea produsului.
- Asigurați-vă că strângeți toate șuruburile la finalizarea asamblării fiecărei unități.
- Pentru a dezasambla unitatea, efectuați procedura de asamblare în ordine inversă.

Trebuie să aveți la îndemână o șurubelniță cu cap în cruce (+) de dimensiunea corespunzătoare.

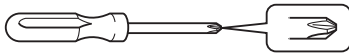

Scoateți toate componentele din pachet și asigurați-vă că aveți toate elementele.

Pentru a împiedica deschiderea accidentală a capacului claviaturii în timpul asamblării, apăsați-l, asigurându-vă că bucata de material (inclusă în figură) rămâne în poziție.

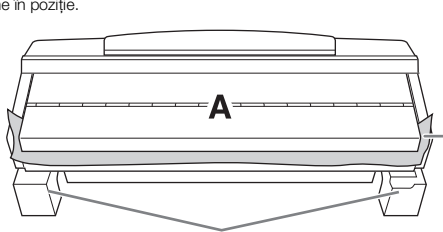

Pentru a evita deteriorarea cutiei difuzoarelor, situată în partea de jos a unității A, asigurați-vă că plasați unitatea A pe bucăți din poliștiren. De asemenea, asigurați-vă că aceste bucăți nu ating cutia difuzoarelor.

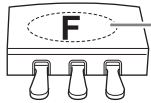
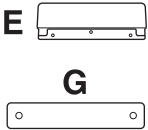
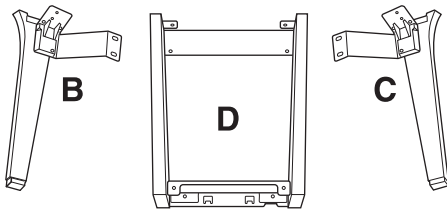

Cablu pentru pedale inclus în interior. Pedalele sunt acoperite cu huse când pianul este expediat din fabrică. Îndepărtați husa de pe pedala amortizor pentru o utilizare optimă a efectului de Pedală amortizor cu răspuns GP.

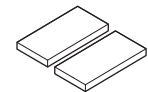

Blocuri de protecție x 2

Cablu de alimentare



5 x 30 mm x 4



4 x 20 mm x 3



Cârlig pentru căști



4 x 10 mm x 2

## CVP-809B/CVP-809PE

J, L



N



4 x 10 mm x 2

Q



5 x 15 x 1.2 mm x 4

## CVP-809PWH

J

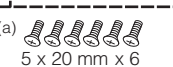
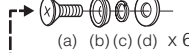

(a) 5 x 20 mm x 6

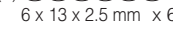

(b) 6 x 13 x 2.5 mm x 6



(c) 6 x 13 x 2.5 mm x 6

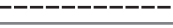

(d) 5 x 16 x 2 mm x 6

K



x 8

L



5 x 18 mm x 4

N

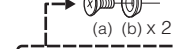

(a) 4 x 12 mm x 2



(b) 4 x 13 x 2.5 mm x 2

## 1 Sprijiniți unitatea A de perete, după cum este indicat.

- 1 Întindeți o bucată mare de material moale, cum ar fi o pătură, în modul indicat în imagine, pentru a proteja podeaua și pereții.
- 2 Sprijiniți unitatea A de perete cu capacul claviaturii închis și cu claviatura în partea de jos.

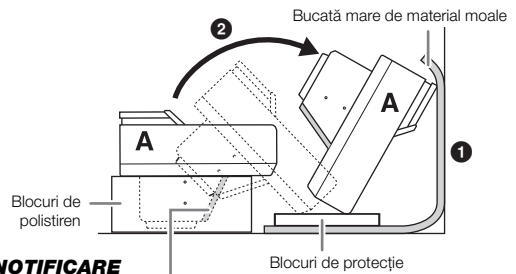

## NOTIFICARE

Nu atingeți plasa difuzoarelor. În caz contrar, se poate deteriora interiorul difuzoarelor.

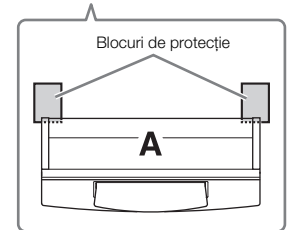

## ⚠ ATENȚIE!

- Aveți grijă să nu vă prindeți degetele.

## NOTIFICARE

- Partea de sus a suportului pentru partituri nu este fixată. Susțineți suportul pentru partituri cu mâna, astfel încât să nu cadă.
- Nu așezați unitatea principală cu susul în jos sau cu partea din spate îndreptată în jos.

## 2 Atașați unitățile B și C la unitatea A.

- 1 Aliniați unitățile B și A, astfel încât să se potrivească în gaură.

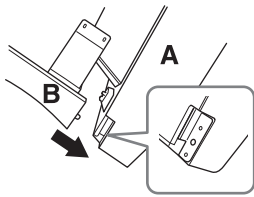

- 2 Fixați unitatea B pe suprafața de jos a unității A cu ajutorul a două șuruburi H.

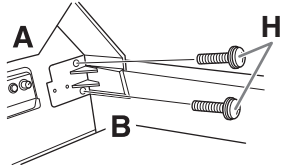

Atașați părțile, apăsând unitatea B spre unitatea A, astfel încât să se fixeze.

- 3 Fixați unitatea B pe cutia difuzoarelor unității A cu ajutorul a două șuruburi J.

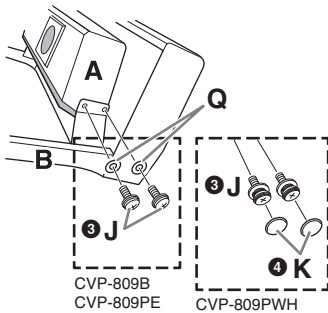

Dacă găurile șuruburilor nu se aliniază, slăbiți celelalte șuruburi și ajustați poziția unității B.

- 4 (CVP-809PWH) Atașați cele două capace K.

- 5 Atașați unitatea C la unitatea A în același mod.

## 3 Atașați unitatea E la unitatea D.

Fixați unitatea E la unitatea D cu ajutorul a două șuruburi L.

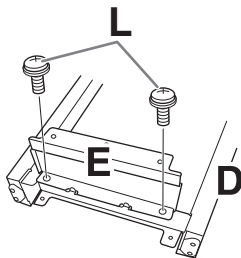

## 4 Atașați unitatea D la unitatea A.

- 1 Fixați unitatea D pe suprafața de jos a unității A cu ajutorul a două șuruburi L.

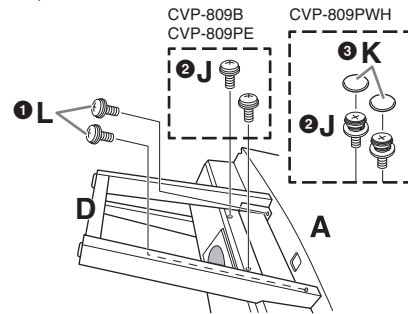

- 2 Fixați unitatea D pe cutia difuzoarelor unității A cu ajutorul a două șuruburi J.

Dacă găurile șuruburilor nu se aliniază, slăbiți celelalte șuruburi și ajustați poziția unității D.

- 3 (CVP-809PWH) Atașați cele două capace K.

## 5 Ridicați unitatea A în poziție dreaptă.

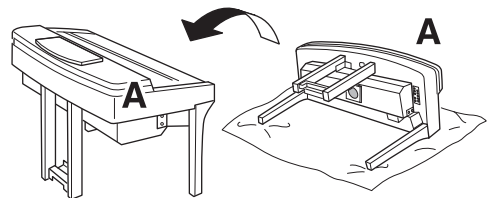

### ⚠ ATENȚIE!

- Aveți grijă să nu vă prindeți degetele.
- La ridicarea unității, nu țineți de capacul claviaturii.

## 6 Instalați unitatea F.

- 1 Îndepărtați capacul unității D.

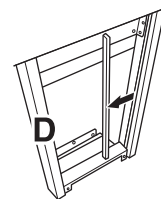

- 2 Dezlegați și îndreptați cablul inclus.

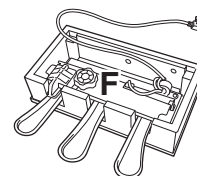

- 3 Treceți cablul pentru pedale de sub unitatea D către partea din spate a unității principale.

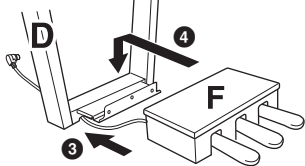

- 4 Plasați unitatea F pe consola unității D.  
5 Atașați unitatea F la unitatea D cu ajutorul a trei șuruburi M.

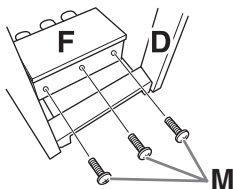

## 7 Conectați cablul pentru pedale.

1 Introduceți fișa cablului pentru pedale în conectorul pentru pedale. Introduceți corect cablul pentru pedale până când partea metalică a fișei cablului nu se mai vede. În caz contrar, este posibil ca pedala să nu funcționeze corect.

2 Treceți cablul pentru pedale printre unitățile D și E.

3 Aliniați cablul pentru pedale în fâgașul unității D, apoi instalați capacul corect pe fâgaș.

Corect

Inc corect

- 4 Atașați unitatea G cu ajutorul a două șuruburi N.

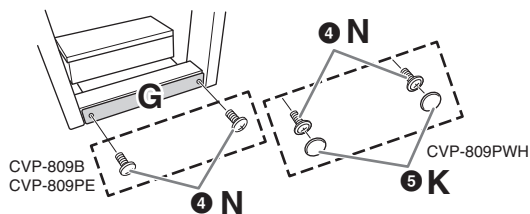

- 5 (CVP-809PWH) Atașați cele două capace K.

## 8 Introduceți fișa cablului de alimentare în mufa [AC IN].

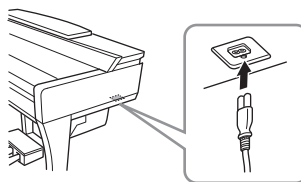

## 9 Rotiți dispozitivul de reglare până când intră în contact ferm cu suprafața podelei.

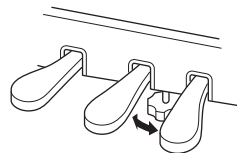

## 10 Atașați cârligul pentru căști.

Atașați cârligul pentru căști cu ajutorul a două șuruburi P, ca în ilustrație.

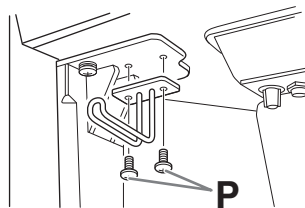

După finalizarea asamblării, verificați aspectele de mai jos.

- **Au mai rămas piese nefolosite?**  
→ Revizuiți procedura de asamblare și corectati erorile.
- **Instrumentul se află la distanță suficientă de uși și alte obiecte mobile?**  
→ Mutați instrumentul într-un loc corespunzător.
- **Instrumentul scoate un hureit când cântați la el sau când îl mișcați?**  
→ Strângeți bine toate șuruburile.
- **Cutia pentru pedale scoate un hureit sau cedează atunci când apăsați pedalele?**  
→ Rotiți dispozitivul de reglare astfel încât să fie fixat ferm pe podea.
- **Cablurile pentru pedale și de alimentare sunt introduse bine în prize?**

**⚠ ATENȚIE!**

Când mutați instrumentul, țineți întotdeauna unitatea principală de partea inferioară. Nu țineți unitatea de capacul claviaturii sau de partea superioară. Manipularea necorespunzătoare poate duce la avariarea instrumentului sau la accidente.

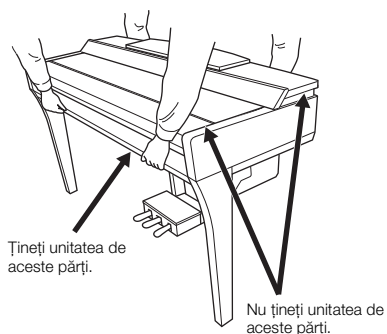

**Transportul**

Dacă vă mutați într-o altă locație, puteți transporta instrumentul împreună cu alte lucruri personale. Puteți muta unitatea asamblată sau o puteți dezasambla până în stadiul în care se afla atunci când ați scos-o prima dată din cutie. Transportați claviatura pe orizontală. Nu o sprijiniți de perete și nu o țineți în picioare sprijinită pe partea sa laterală. Nu expuneți instrumentul la vibrații excesive sau șocuri. Atunci când transportați instrumentul asamblat, asigurați-vă că toate șuruburile sunt strânse corespunzător și nu au fost slăbite în timpul mutării instrumentului.

**⚠ ATENȚIE!**

În cazul în care unitatea scârțâie sau pare instabilă atunci când cântați la claviatură, consultați diagramele de asamblare și strângeți din nou toate șuruburile.

# Asamblare CVP-805

## ! ATENȚIE!

- Asamblați unitatea pe o suprafață dură și dreaptă, într-un spațiu larg.
- Aveți grijă să nu incurcați și să nu pierdeți piesele și asigurați-vă că montați toate piesele cu orientarea corectă. Asamblați unitatea conform secvenței descrise aici.
- Asamblarea trebuie realizată de cel puțin două persoane.
- Nu utilizați decât șuruburile incluse, de dimensiunile specificate. Nu utilizați niciun alt șurub. Utilizarea de șuruburi necorespunzătoare poate duce la deteriorarea sau defectarea produsului.
- Asigurați-vă că strângeți toate șuruburile la finalizarea asamblării fiecărei unități.
- Pentru a dezasambla unitatea, efectuați procedura de asamblare în ordine inversă.

Trebuie să aveți la îndemână o șurubelniță cu cap în cruce (+) de dimensiunea corespunzătoare.



Scoateți toate componentele din pachet și asigurați-vă că aveți toate elementele.

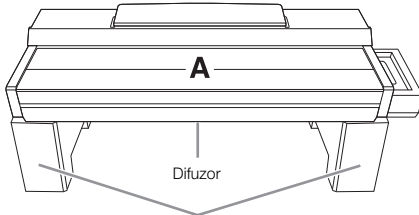

Îndepărtați bucățile de polistiren din pachet, plasați-le pe podea, apoi plasați unitatea A pe ele. Poziționați bucățile de polistiren astfel încât să nu blocheze difuzorul din partea inferioară a unității A.

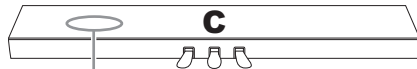

Cablu pentru pedale inclus aici.

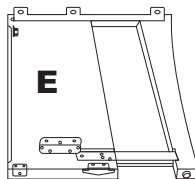
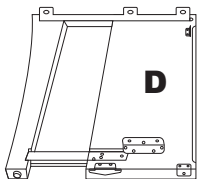

6 x 20 mm x 10



4 x 12 mm x 2



4 x 20 mm x 4

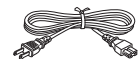

Cablu de alimentare



2 suporturi pentru cablu



4 x 10 mm x 2



Cârlig pentru căști

## 1 Atașați C la D și E.

- 1 Amplasați componentele C, D și E în modul indicat în ilustrație.
- 2 Dezlegați și desfășurați cablul pentru pedale. Nu aruncați legătura flexibilă din vinil. Veți avea nevoie de colierul din vinil mai târziu, la pasul 5.
- 3 Fixați componenta D pe componentele E și C folosind patru șuruburi F. În timpul fixării, presați componentele D și E către componenta C.

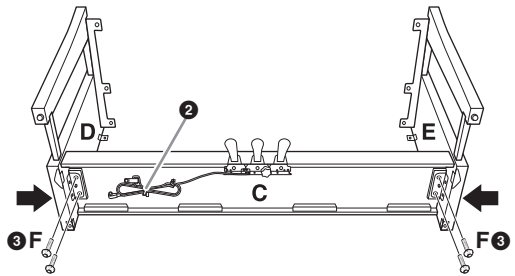

## 2 Fixați componenta B.

- 1 Aliniați orificiile din partea superioară a componentei B cu orificiile consolei de pe componentele D și E, apoi atașați colțurile superioare ale componentei B la D și E strângând cu mâna cele două șuruburi G. Acestea vor fi strânse complet la pasul 4-3.
- 2 Fixați partea inferioară a componentei B utilizând cele patru șuruburi H.

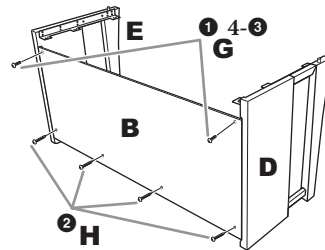

## 3 Montați componenta A.

Așezați mâinile la cel puțin 15 cm de capetele componentei A atunci când o poziționați. Proeminențele din partea de sus a componentelor D și E trebuie introduse în orificiile din partea inferioară a componentei A.

15 cm sau mai mult

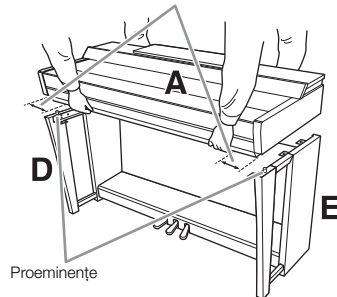

## ! ATENȚIE!

- Aveți mare grijă să nu scăpați unitatea principală și să nu vă prindeți degetele sub aceasta.
- Nu țineți unitatea principală într-o poziție diferită de cea specificată aici.

## 4 Fixați componenta A.

- 1 Reglați poziția componentei A astfel încât liniile interioare ale panourilor laterale ale componentelor A și D/E să fie alinierte în modul indicat în ilustrație.
- 2 Atașați piesa A utilizând cele șase șuruburi F.
- 3 Strângeți complet șuruburile G din partea superioară a piesei B, atașate la pasul 2. 1.

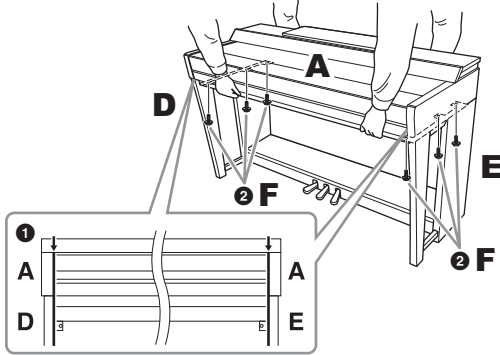

## 5 Conectați cablul pentru pedale și cablul de alimentare.

- 1 Introduceți fișa cablului pentru pedale în conectorul pentru pedale.

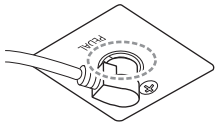

Introduceți corect cablul pentru pedale până când partea metalică a fișei cablului nu se mai vede. În caz contrar, este posibil ca pedala să nu funcționeze corect.

- 2 Atașați clemele pentru cablu la panoul posterior precum în imagine, apoi fixați cablul în cleme.
- 3 Utilizați un colier din vinilin pentru a fixa cablul pentru pedale.
- 4 Introduceți fișa cablului de alimentare în mufa [AC IN].

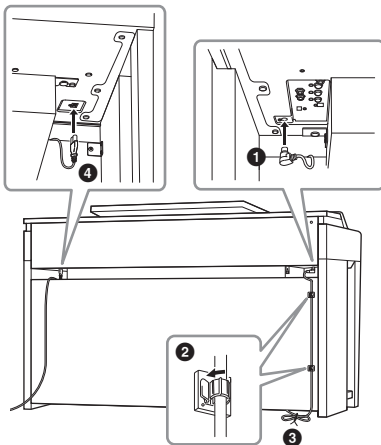

## 6 Rotiți dispozitivul de reglare până când intră în contact ferm cu suprafața podelei.

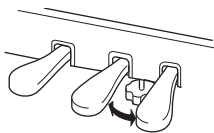

## 7 Atașați cârligul pentru căști.

Atașați cârligul pentru căști cu ajutorul a două șuruburi J, în modul indicat în ilustrație.

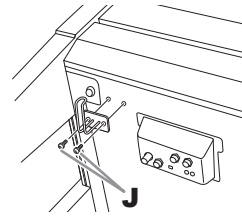

După finalizarea asamblării, verificați aspectele de mai jos.

- **Au mai rămas piese nefolosite?**  
→ Revizuiți procedura de asamblare și corectați erorile.
- **Instrumentul se află la distanță suficientă de uși și alte obiecte mobile?**  
→ Mutați instrumentul într-un loc corespunzător.
- **Instrumentul scoate un huruit când cântați la el sau când îl mișcați?**  
→ Strângeți bine toate șuruburile.
- **Cutia pentru pedale scoate un huruit sau cedează atunci când apăsați pedalele?**  
→ Rotiți dispozitivul de reglare astfel încât să fie fixat ferm pe podea.
- **Cablurile pentru pedale și de alimentare sunt introduse bine în prize?**

### ⚠ ATENȚIE!

Când mutați instrumentul, țineți întotdeauna unitatea principală de partea inferioară. Nu țineți unitatea de capacul claviaturii sau de partea superioară. Manipularea necorespunzătoare poate duce la avariarea instrumentului sau la accidente.

Nu țineți unitatea de aceste părți.

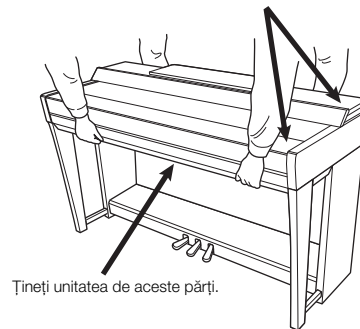

Țineți unitatea de aceste părți.

### Transportul

Dacă vă mutați într-o altă locație, puteți transporta instrumentul împreună cu alte lucruri personale. Puteți muta unitatea asamblată sau o puteți dezasambla până în stadiul în care se afla atunci când ați scos-o prima dată din cutie. Transportați claviatura pe orizontală. Nu o sprijiniți de perete și nu o țineți în picioare sprijinită pe partea sa laterală. Nu expuneți instrumentul la vibrații excesive sau șocuri. Atunci când transportați instrumentul asamblat, asigurați-vă că toate șuruburile sunt strânse corespunzător și nu au fost slăbite în timpul mutării instrumentului.

### ⚠ ATENȚIE!

În cazul în care unitatea scârțâie sau pare instabilă atunci când cântați la claviatură, consultați diagramele de asamblare și strângeți din nou toate șuruburile.



Generale	
<b>Se aude un clic sau un pocnet când alimentarea este pornită ori întreruptă.</b>	Curentul electric este aplicat asupra instrumentului. Acest lucru este normal.
<b>Alimentarea s-a întrerupt automat.</b>	Acest lucru este normal și se datorează funcției Auto Power Off. Dacă este necesar, setați parametrul funcției Auto Power Off (pagina 19).
<b>Se aude zgomot din difuzoarele instrumentului.</b>	Se poate auzi zgomot dacă un telefon mobil este utilizat în apropierea instrumentului sau dacă telefonul sună. Oprțiți telefonul mobil sau utilizați-l la distanță de instrument.
<b>Atunci când instrumentul este utilizat cu o aplicație de pe un dispozitiv inteligent, precum un smartphone sau o tabletă, din difuzoarele sau căștile instrumentului se aude zgomot.</b>	Când utilizați instrumentul împreună cu o aplicație de pe un dispozitiv inteligent, vă recomandăm să activați conexiunea Wi-Fi sau Bluetooth după ce activați modul Avion pe dispozitiv, pentru a evita interferențele cauzate de comunicații.
<b>Pe ecranul LCD, există câteva puncte care sunt întotdeauna aprinse sau stinse.</b>	Acestea sunt rezultatul pixelilor defecți și au loc ocazional în cazul ecranelor TFT de tip LCD; acestea nu indică o problemă de funcționare.
<b>Pe durata interpretării se aud zgomote mecanice.</b>	Mecanismul claviaturii acestui instrument simulează mecanismul claviaturii unui pian real. Un pian real produce, de asemenea, zgomote mecanice.
<b>Există o ușoară diferență de calitate a sunetului între diferitele note cântate la claviatură.</b>	Acest lucru este normal și este rezultatul sistemului de eșantionare al instrumentului.
<b>Unele voci au un sunet de looping (buclă).</b>	
<b>Se poate remarca un zgomot sau un vibrato la înălțimi mai mari, în funcție de voce.</b>	
<b>Volumul general este prea scăzut sau nu se aude niciun sunet.</b>	<p>Este posibil ca volumul master să fie setat prea jos. Setati-l la un nivel adecvat cu ajutorul discului [MASTER VOLUME] (Volum master) (pagina 20).</p> <p>Toate părțile de claviatură sunt dezactivate. Pe ecranul Home (Acasă), atingeți [Main]/[Layer]/[Left] (Principal/Strat/Stânga) pentru a activa partea (pagina 49).</p> <p>Este posibil ca volumul părților individuale să fie setat prea jos. Creșteți volumul din ecranul Balance (pagina 42).</p> <p>Asigurați-vă că acest canal dorit este activat (pagina 97).</p> <p>Asigurați-vă că la mufa [PHONES] (Căști) nu este conectată o pereche de căști sau un adaptor.</p> <p>Asigurați-vă că opțiunea „Speaker” (Difuzor) este setată la „On” (Activat) din [Menu] (Meniu) → [Utility] (Utilitar) → [Speaker/Connectivity] (Difuzor/Conectivitate).</p>
<b>Sunetul este distorsionat sau zgomotos.</b>	<p>Este posibil ca volumul să fie reglat prea sus. Asigurați-vă că toate setările de volum sunt adecvate.</p> <p>Aceasta poate fi cauzată de anumite efecte sau setări ale rezonanței filtrului. Verificați setările efectului sau filtrului și modificați-le în mod corespunzător pe ecranul Mixer, consultând documentul Reference Manual (Manual de referință) de pe site-ul web (pagina 9).</p>
<b>Nu se aud toate notele cântate simultan sau sunetul stilului sau cântecului pare întrerupt.</b>	Probabil că depășiți polifonia maximă (pagina 127) a instrumentului. Când este depășită polifonia maximă, notele redade anterior se vor opri, lăsând să se audă notele redade cel mai recent.
<b>Volumul claviaturii este mai mic decât volumul de redare a cântecului/stilului.</b>	Este posibil ca volumul părților claviaturii să fie setat prea jos. Creșteți volumul claviaturii (Main/Layer/Left) sau reduceți volumul cântecului/stilului din ecranul Balance (pagina 42).

Generale	
<b>Unele caractere din numele fișierului/directorului sunt deformate.</b>	Setările de limbă au fost modificate. Setati limba corespunzătoare pentru numele fișierului/folderului (pagina 22).
<b>Un fișier existent nu este afișat pe ecran.</b>	Este posibil ca extensia fișierului (.MID etc.) să fi fost schimbată sau ștearsă. Redenumiți manual fișierul de pe un computer, adăugând extensia corespunzătoare.
	Fișierele de date cu nume având peste 50 de caractere nu pot fi manipulate de către instrument. Redenumiți fișierul, reducând numărul de caractere la 50 sau mai puțin.

Voce	
<b>Nu se aude vocea selectată din ecranul de selectare a vocilor.</b>	Verificați dacă partea selectată este sau nu pornită (pagina 49).
<b>Are loc un sunet ciudat de „îmbinare” sau „dublare”. Sunetul este ușor diferit de fiecare dată când se cântă la clape.</b>	Părțile Main și Layer sunt setate la On, iar ambele părți sunt setate să cânte aceeași voce. Dezactivați partea Layer sau schimbați vocea uneia dintre părți.
<b>Unele voci vor sări o octavă în înălțime când sunt cântate în registrele superioare sau inferioare.</b>	Acest lucru este normal. Unele voci au o limită de înălțime, care, atunci când este atinsă, cauzează acest tip de schimbare a înălțimii sunetului.
<b>Nu se aude niciun sunet iar sunetul din secțiunea pentru mâna stângă este neobișnuit.</b>	Dacă parametrul „Stop ACMP” (Oprire acompaniament) este setat la o altă opțiune decât „Disabled” (Dezactivat) din [Menu] (Meniu) → [StyleSetting] (Setare stil) → [Setting] (Setare), vocea din secțiunea de acorduri nu are un sunet normal atunci când butonul [ACMP ON/OFF] (Activare/dezactivare acompaniament) este activat. Setati parametrul „Stop ACMP” (Oprire acompaniament) la „Disabled” (Dezactivat) sau dezactivați butonul [ACMP ON/OFF] (Activare/dezactivare acompaniament). Pentru detalii despre funcția de oprire a acompaniamentului, consultați documentul Reference Manual (Manual de referință) de pe site-ul web (pagina 9).

Stil	
<b>Stilul nu începe nici chiar atunci când se apasă pe butonul [START/STOP].</b>	Este posibil ca acel canal de ritm al stilului selectat să nu conțină date. Activați butonul [ACMP ON/OFF] și redați secțiunea pentru mâna stângă de pe claviatură pentru a emite partea de acompaniament a stilului.
<b>Se redă numai canalul de ritm; sunetele acompaniamentului nu se aud.</b>	Asigurați-vă că funcția Auto Accompaniment (Acompaniament automat) este activată; apăsați pe butonul [ACMP ON/OFF] (Activare/dezactivare acompaniament).
	Asigurați-vă că interpretați la clapele din secțiunea de acorduri a claviaturii (pagina 58).
<b>Stilurile de pe o unitate flash USB nu pot fi selectate.</b>	Dacă volumul datelor de stil este mare (cca 120 KB sau mai mult), stilul nu poate fi selectat, deoarece datele sunt prea mari pentru a fi citite de instrument.

Cântec	
<b>Cântecele nu pot fi selectate.</b>	Acest lucru se poate întâmpla, deoarece setările de limbă au fost modificate. Setati limba corespunzătoare pentru numele fișierului cântecului (pagina 22).
	Dacă volumul datelor de cântec este mare (cca 3 MB sau mai mult), cântecul nu poate fi selectat, deoarece datele sunt prea mari pentru a fi citite de instrument.
	Formatul fișierului nu este acceptat. Consultați pagina 66 pentru detalii privind formatele de cântec acceptate.
<b>Redarea cântecului nu începe.</b>	Cântecul a fost oprit la sfârșitul datelor de cântec. Reveniți la începutul cântecului, apăsând pe butonul SONG CONTROL (Control cântec) [■] (Oprire).
<b>(MIDI) Redarea cântecului se oprește înainte de terminarea acestuia.</b>	Funcția Ghid este activată. (În acest caz, redarea „așteaptă” atingerea clapei corecte.) Dezactivați funcția Guide (pagina 71).

<b>Cântec</b>	
<b>(MIDI)</b> Numărul măsurii este diferit de cel al partiturii pe ecranul Song Position (Pozitie cântec), afișat prin apăsarea butoanelor [◀◀](Derulare înapoi)/[▶▶](Derulare rapidă înainte).	Aceasta se întâmplă atunci când redați date muzicale pentru care este setat un anumit tempo fix.
<b>(MIDI)</b> Când redați un cântec, unele canale nu se redau.	Redarea acestor canale poate fi dezactivată. Porniți redarea pentru canalele dezactivate (pagina 97).
<b>Lămpile de ghidaj nu se aprind pe durata redării cântecului, nici după activarea funcției Ghid.</b>	Funcția Ghid poate fi utilizată doar atunci când se redă un cântec MIDI. Aceasta nu este disponibilă pentru cântecele audio.
	Notele din afara gamei de 88 de clape nu pot fi indicate de lămpile de ghidaj.
	Când butonul [ACMP ON/OFF] (Activare/dezactivare acompaniament) este activat, lămpile de ghidaj de pe partea pentru mâna stângă nu funcționează. În funcție de necesități, dezactivați butonul [ACMP ON/OFF] (Activare/dezactivare acompaniament) atunci când le utilizați.
<b>(MIDI)</b> Lămpile de ghidaj se aprind cu o octavă sau două mai sus/mai jos decât înălțimea reală a sunetului.	Lămpile de ghidaj se aprind uneori cu o octavă sau două mai jos/mai sus decât înălțimea reală a sunetului, în funcție de vocea selectată.
<b>(MIDI)</b> Tempoul, bătaia, măsura și notația muzicală nu sunt afișate corect.	Unele date de cântec pentru instrument au fost înregistrate cu setări „free tempo” (tempo liber). Pentru datele de cântec de acest tip, tempoul, bătaia, măsura și notația muzicală nu vor fi afișate corect.
<b>(MIDI)</b> Atunci când vizualizați versurile pe ecranul Score (Partitură), unele versuri sunt omise și nu pot fi văzute.	Nu există suficient spațiu pentru a afișa versurile. Reglați partitura la altă dimensiune decât „Medium” (Medie) de la View Setting (Setare vizualizare) (pagina 70).
<b>Apare un mesaj ce indică faptul că unitatea flash USB nu este disponibilă și înregistrarea este abandonată.</b>	Asigurați-vă că utilizați o unitate flash USB compatibilă (pagina 100).
	Asigurați-vă că unitatea flash USB are spațiu suficient (pagina 101).
	Dacă utilizați o unitate flash USB în care au fost deja înregistrate date, verificați mai întâi că nicio dată importantă nu rămâne pe dispozitiv, apoi formatați-l (pagina 101) și încercați din nou să înregistrați.
<b>Volumul redării cântecului diferă în funcție de cântecul selectat.</b>	Volumul cântecelor MIDI și a cântecelor audio este setat în mod independent. Ajustați volumul în ecranul Balance (pagina 42) după selectarea unei voci.

<b>Microfon</b>	
<b>Semnalul de intrare a microfonului nu poate fi înregistrat.</b>	Semnalul de intrare a microfonului nu poate fi înregistrat prin înregistrarea cântecului MIDI. Înregistrați utilizând înregistrarea audio (pagina 75).
<b>Armonia poate fi auzită în mod suplimentar față de sunetul microfonului.</b>	Armonia vocală este setată la „On”. Dezactivați armonia vocală (pagina 84).
<b>Efectul de armonie vocală sună distorsionat sau dezacordat.</b>	Este posibil ca microfonul vocal să capteze sunete din afară, cum ar fi sunetul de stil de la instrument. Sunetele de bas pot, în special, să cauzeze urmărirea eronată a armoniei vocale. Pentru a remedia această problemă: <ul style="list-style-type: none"> <li>• Cântați cât mai aproape de microfon.</li> <li>• Utilizați un microfon unidirecțional.</li> <li>• Dezactivați volumul Master sau ajustați balansul volumului în ecranul Balance (pagina 42).</li> </ul>

Microfon	
<b>Efectul armoniei vocale nu este aplicat chiar dacă aceasta este activată.</b>	<p>În modul Chordal, armonia vocală este adăugată numai la detectarea acordurilor. Încercați una dintre următoarele acțiuni:</p> <ul style="list-style-type: none"> <li>• Activați butonul [ACMP ON/OFF] și redați acordurile din secțiunea de acorduri în timpul redării stilului.</li> <li>• Activați partea Left și redați acordurile din secțiunea pentru mâna stângă.</li> <li>• Interpretați un cântec ce conține acorduri.</li> <li>• Setează parametrul „Stop ACMP” (Oprire acompaniament) la altă opțiune în afară de „Disabled” din [Menu] → [StyleSetting] → [Setting]. Pentru detalii, consultați documentul Reference Manual (Manual de referință) de pe site-ul web (pagina 9).</li> </ul>

Mixer	
<b>Sunetul pare ciudat sau diferit de cel așteptat când schimbați o voce de ritm (set de tobe etc.) a stilului sau a cântecului de la mixer.</b>	<p>Când schimbați vocile de ritm/percuție (seturi de tobe etc.) ale stilului și cântecului din parametrul VOICE (Voce), setările detaliate legate de vocea de tobe sunt resetate, iar în unele cazuri este posibil să nu puteți restaura sunetul original. În cazul interpretării stilului, puteți restaura sunetul original selectând din nou același cântec sau stil.</p>

Pedală/Pedala auxiliară	
<b>Funcțiile amortizor, sostenuto și soft nu funcționează pentru pedalele corespunzătoare.</b>	<p>Este posibil ca fișa cablului pedalei să nu fie conectată corect la mufa acesteia. Introduceți cu grijă fișa cablului pedalei în mufa corespunzătoare (paginile 115, 119, 122).</p> <p>Asigurați-vă că fiecare pedală este atribuită corespunzător la „Sustain” (Susținere), „Sostenuto” și „Soft” (Ușor) (pagina 38).</p>
<b>Setarea pornit/oprit a întrerupătorului cu pedală/controlerului de picior conectat la mufa [AUX PEDAL] (Pedală auxiliară) este inversată.</b>	<p>Întrerupeți alimentarea instrumentului, apoi reporniți-o fără a apăsa pe întrerupătorul cu pedală/controlerul de picior sau modificați parametrul Polarity (Polaritate) din [Menu] (Meniu) → [Assignable] (Alocabile) → [Pedal] (Pedală).</p>
<b>Pedala amortizor nu funcționează corect.</b>	<p>Este posibil ca alimentarea instrumentului să fi fost pornită în timp ce era apăsată pedala amortizor. Apăsăți și eliberați pedala amortizor pentru a restaura funcționarea corectă.</p>

Conexiune	
<b>Difuzoarele nu se opresc atunci când este conectată o pereche de căști la mufa [PHONES] (Căști).</b>	<p>Setarea difuzoarelor este „On” (Activat). Setează difuzoarele la „Headphone switch” (Comutare căști) din [Menu] (Meniu) → [Utility] (Utilitar) → [Speaker/Connectivity] (Difuzor/Conectivitate).</p>
<b>Pictograma LAN wireless nu apare pe ecranul Menu (Meniu), chiar dacă este conectat adaptorul LAN wireless USB.</b>	<p>Deconectați și reconectați adaptorul LAN wireless USB.</p>
<b>Dispozitivul echipat cu Bluetooth nu poate fi asociat cu instrumentul sau conectat la acesta.</b>	<p>Asigurați-vă că funcția Bluetooth de pe dispozitivul echipat cu Bluetooth este activată. Pentru a conecta dispozitivul echipat cu Bluetooth la instrument, funcția Bluetooth trebuie activată pe ambele dispozitive.</p> <p>Dispozitivul echipat cu Bluetooth și instrumentul trebuie asociate și conectate unul la celălalt prin Bluetooth (pagina 105).</p> <p>În cazul în care există în apropiere un dispozitiv (cuptor cu microunde, dispozitiv LAN wireless etc.) care transmite semnale în banda de frecvență de 2,4 GHz, îndepărtați instrumentul de dispozitivul care emite semnale pe frecvențe radio.</p>
<b>Intrarea de sunet la mufa [AUX IN] (Intrare auxiliară) este întreruptă.</b>	<p>Volumul de ieșire al dispozitivului extern conectat la mufa [AUX IN] (Intrare auxiliară) a acestui instrument este prea redus. Măriți volumul de ieșire al dispozitivului extern. Nivelul volumului produs prin intermediul difuzoarelor instrumentului poate fi ajustat utilizând controlul [MASTER VOLUME]. Este posibil ca funcția Poartă de zgomot să întrerupă sunetele mai ușoare. În acest caz, dezactivați parametrul „AUX IN Noise Gate” (Poartă de zgomot la intrarea auxiliară) (pagina 104).</p>

# Specificații

		CVP-809GP (Tip pian de concert)	CVP-809	CVP-805	
Denumirea produsului		Pian digital			
Dimensiune/ greutate	Lățime [Pentru modelele cu finisaj lucios]	[1.430 mm]	1426 mm [1.429 mm]	1420 mm [1.423 mm]	
	Înălțime [Pentru modelele cu finisaj lucios]	Cu suport pentru partituri închis	[913 mm]	868 mm [872 mm]	868 mm [871 mm]
		Cu suport pentru partituri ridicat	[1.076 mm]	1027 mm [1.028 mm]	1026 mm [1.027 mm]
		Cu capacul ridicat	[1.554 mm]	-	
	Adâncime [Pentru modelele cu finisaj lucios]	[1.236 mm]	612 mm [612 mm]	592 mm [593 mm]	
Greutate [Pentru modelele cu finisaj lucios]	[125 kg]	82 kg [84 kg]	80 kg [84 kg]		
Interfață de control	Claviatura	Număr de clape	88		
		Tip	Claviatură GrandTouch: clape din lemn (doar cele albe), strat exterior din abanos și fileș sintetic, escapament		
		88 de clape, ciocănele cu gradație liniară	Da		
		Contragreutate	Da	-	
		Reacție la atingere	Hard2/Hard1/Medium/Soft1/Soft2		
	Pedale	Număr de pedale	3: Amortizor (cu funcția pedală la jumătate), Sostenuto, Ușor		
		Funcții alocabile	Susținere, Sostenuto, Ușor, Glisare, redare/pauză cântec, oprire/pornire stil, volum etc.		
		Pedală amortizor GP Response	Da	-	
	Afișaj	Tip	Color TFT LCD (ecran tactil)		
		Dimensiuni	800 × 480 puncte 9,0 inchi	800 × 480 puncte 7,0 inchi	
		Funcție Afișare partitură/versuri/text	Da		
		Limbă	engleză, japoneză, germană, franceză, spaniolă, italiană		
Panou	Limbă	Engleză			
Dulap	Stil capac claviatură	Pliabil			
	Suport pentru partituri	Da (cu cleme pentru partituri)			
Voci	Generare tonuri	Sunet pian	Yamaha CFX, Bösendorfer Imperial		
		Eșantionare stereofonică	Da (doar vocea „CFX Grand”)		
	Efect pian	VRM	Da		
		Exemple eliberare clapă	Da		
		Eliberare ușoară	Da		
	Polifonie (max.)	256			
	Presetate	Număr de voci	1.605 voci + 58 seturi de tobe/efecte sonore + 480 voci XG	1.315 voci + 49 seturi de tobe/efecte sonore + 480 voci XG	
		Număr de voci VRM	17	14	
		Număr de voci superarticulate	S.Art2: 36, S.Art: 301	S.Art: 227	
	Particularizat	Editare voce	Da		
Compatibilitate	XG, GS (pentru redarea cântecelor), GM, GM2				
Alte caracteristici	Mono/Poli	Da			

		CVP-809GP (Tip pian de concert)	CVP-809	CVP-805
Efecte	Tipuri	Reverberație	65 presetate + 30 setate de utilizator	
		Cor	107 presetate + 30 setate de utilizator	106 presetate + 30 setate de utilizator
		Efect inserare	358 presetate + 30 setate de utilizator	322 presetate + 30 setate de utilizator
		Efect variație	358 presetate + 30 setate de utilizator	322 presetate + 30 setate de utilizator
		Compresor master	5 presetate + 30 setate de utilizator	
		Egalizator master	5 presetate + 30 setate de utilizator	
		Egalizator părți	27 de părți	
		Armonie vocală	54 presetate + 60 setate de utilizator	
		Control acustic inteligent (IAC)	Da	
		Optimizare stereofonică	Da	
	Funcții	Dual (Layer)	Da	
Împărțire		Da		
Stiluri	Presetate	Număr de stiluri	675	525
		Tipuri de digitație	Deget unic), digitație, digitație la bas, digitație multiplă, digitație AI, claviatură completă, AI claviatură completă	
		Control stil	INTRO x 3, MAIN VARIATION x 4, FILL x 4, BREAK, ENDING x 3	
	Particularizate	Creator de stiluri	Da	
	Alte caracteristici	Setare cu o atingere (OTS)	4 pentru fiecare stil	
		Repetitor de acorduri	Da	
Compatibilitate	Format fișier de stil (SFF), Format fișier de stil GE (SFF GE)			
Cântece (MIDI)	Presetate	Număr de cântece presetate	50 clasice + 303 lecții pe melodii + 50 hituri	
	Înregistrare	Număr de piste	16	
		Capacitate date	aprox. 3 MB/cântec	
		Creator de cântece	Da	
	Format	Redare	SMF (Format 0 și 1), XF	
Înregistrare		SMF (Format 0)		
Cântece (audio)	Timp înregistrare (max.)	80 minute/cântec		
	Format	Redare	WAV (44,1 kHz, 16 biți, stereo), MP3 (MPEG-1 Audio Layer-3)	
		Înregistrare	WAV (44,1 kHz, 16 biți, stereo), MP3 (MPEG-1 Audio Layer-3)	
Funcții	Extindere timp, Schimbare înălțime sunet, Revocare vocală	Da		
Funcții	Memoria de înregistrare	Număr de butoane	8	
		Control	Secvență de înregistrare, Imobilizare	
	Listă de redare	Număr de înregistrări (max.)	2,500	
	Lecție/Ghid	Ghidaje luminoase, Orice clapă, Clapă Karaoke, Tempoul dvs. (cu lămpi de ghidare)		
	Comenzi generale	Metronom	Da	
		Interval tempo	5-500, Lovire tempo	
		Transpunere	-12 - 0 - +12	
		Ajustare	414,8-440-466,8 Hz (în pași de cca 0,2 Hz)	
Tip scală		9 tipuri		

		CVP-809GP (Tip pian de concert)	CVP-809	CVP-805
Funcții	Bluetooth (Această funcție poate să nu fie inclusă, în funcție de țara din care ați achiziționat produsul.)	Versiune cu Bluetooth	4,1	
		Profil acceptat	A2DP	
		Codec compatibil	SBC	
		Ieșire wireless	Bluetooth clasa 2	
		Distanță maximă de comunicare	Aprox. 10 m	
		Interval de frecvențe de transmisie	2.402–2.480 MHz	
		Putere de ieșire maximă (EIRP)	4 dBm	
		Tip de modulație	GFSK, 7/4 DQPSK, 8DPSK	
	Diverse	Piano Room	Da	
		Transmitere imagine către monitor extern	Da (cu un adaptor de afișare USB disponibil în comerț) * Pentru o listă a dispozitivelor compatibile, accesați site-ul web „Yamaha Downloads”.	
		Ajustarea luminozității	Da (afișaj/lămpile butoanelor)	
		Interfață USB audio	44,1 kHz, 24 biți, stereo	
	Stocare și conectivitate	Stocare	Memorie internă	aprox. 2 GB
Unități externe			Unitate flash USB	
Conectivitate		Căști	Mufă standard de căști stereo (x 2)	
		Microfon	Microfon/intrare linie (mufă de căști mono standard), volum de intrare	
		MIDI	IN, OUT, THRU	
		AUX IN	Minimufă stereo	
		AUX OUT	L/L+R, R	
		AUX PEDAL	Da	
		USB TO DEVICE	Da (x 2)	
USB TO HOST	Da			
Sistem sunet	Amplificatoare	(40W + 30W + 20W) × 2 + 80W		(45 W + 20 W) × 2
	Difuzoare	(16 cm + 5 cm + 2,5 cm (dom)) × 2 + 20 cm, Difuzor „con de brad”, Twisted Flare Port		(16 cm + 2,5 cm (dom)) × 2
Alimentare	Oprire automată	Da		
Accesorii incluse		Manualul proprietarului, caiet de partituri, garanție*, înregistrare online a produsului pentru membri Cablul de alimentare, banchetă* * Poate să nu fie inclus, în funcție de zona în care vă aflați. Consultați-vă cu distribuitorul Yamaha.		
Accesorii comercializate separat (Este posibil să nu fie disponibile, în funcție de zona în care vă aflați.)		Căști (HPH-150/HPH-100/HPH-50), întrerupătoare cu pedală (FC4A/FC5), Controler de picior (FC7), adaptor LAN wireless USB (UD-WL01), Adaptor wireless MIDI (MD-BT01/UD-BT01)		

Conținutul acestui manual are în vedere cele mai noi specificații, valabile la data publicării. Pentru a obține cel mai recent manual, accesați site-ul web Yamaha și apoi descărcați fișierul manualului. Deoarece este posibil ca specificațiile, echipamentele sau accesoriile comercializate separat să nu fie aceleași în fiecare zonă, consultați reprezentanța Yamaha.

# Index

## A

Accesorii .....	9
Acompaniament automat .....	57
Acord .....	65
Adaptorul LAN wireless USB .....	103
AI Fingered (Digitajie AI) .....	65
Ajustarea .....	41
Alimentare .....	18
Armonie vocală .....	84
Asamblare .....	113, 117, 121
Asocierea .....	106
AUX IN (Intrare auxiliară) .....	104

## B

Balance .....	42
Balans volum .....	42
Banchetă .....	88
Blocare pian .....	53
Bluetooth Audio .....	105
Break .....	61
Brightness (Luminozitate) .....	23
Bucă audio inversată .....	103
Butoanele ASSIGNABLE (Alocabile) .....	31
Buton ACMP ON/OFF .....	60

## C

Canal .....	80, 97
Capac .....	17
Capacul claviaturii .....	16
Căști .....	20
Căutare .....	36
Cântec .....	66
Cântec audio .....	66
Cântec MIDI .....	66
Chord Looper (Repetitor de acorduri) .....	61
Chordal (De acord) .....	84
Chorus (Cor) .....	96
Claviatură completă AI .....	65
Completarea .....	61
Compressor (Compresor) .....	96
Computer .....	102
Conexiune .....	98
Conexiune MIDI .....	108
Controler de picior .....	109
Conversie audio .....	82
Copie de rezervă .....	43
Copiere .....	34
Copyright (Drept de autor) .....	22

## D

Date de utilizator .....	27
Demonstrația .....	13
Depanarea .....	123

Derulare înainte .....	68
Derulare înapoi .....	68
Disc de date .....	30

## E

Ecran .....	26
Ecran de selectare a fișierelor .....	27
Ecran tactil .....	29
Ecranul Home (Acasă) .....	26
Ecranul Menu (Meniu) .....	28, 110
Effect (Efect) .....	96
EQ .....	96
Eșantionarea stereofonică .....	21
Etichetă .....	90
Extindere timp .....	74

## F

Filtru .....	96
Fingered .....	64
Fingered On Bass (Digitajie la bas) .....	64
Fișier .....	32
Fixed Velocity (Viteză fixă) .....	40
Folder .....	33
Format .....	8
Format (Formatare) .....	101
Full Keyboard .....	64

## G

Ghid .....	71
------------	----

## I

IAC (Control acustic inteligent) .....	20
Inițializare (resetare la valorile din fabrică) .....	42
Interfața USB audio .....	102
Introducere caractere .....	36

## Î

Înălțime sunet .....	41
Închiderea forțată .....	19
Înregistrare .....	91
Înregistrare (cântec) .....	75
Înregistrare audio .....	75
Înregistrare MIDI .....	75
Înregistrarea (Cameră pian) .....	48
Înregistrarea multicanal .....	80
Înterupător cu pedală .....	109

## K

Karaoke .....	85
---------------	----

## L

Left Hold (Menținere stânga) .....	52
Limbă .....	22
Lista de redare .....	86



## M

Master Compressor (Compresor master) .....	96
Memoria de înregistrare .....	86
Metronomul .....	39
Microfonul .....	83
Mixer .....	95
Monitor .....	108
MP3 .....	75
Multi Finger .....	64
Mutare .....	34

## N

Notație muzicală .....	69
------------------------	----

## O

One Touch Setting .....	62
Oprire sincronizare .....	60
Oprirea automată .....	19
Optimizarea stereofonică .....	21
OTS .....	62
Owner Name (Nume proprietar) .....	22

## P

Pan (Balans) .....	96
Partea Layer .....	49
Partea Left .....	49
Partea Main .....	49
Partitură .....	69
Pauză .....	68
Pedala amortizor cu răspuns GP .....	38
Pedala sostenuto .....	38
Pedală .....	37, 109
Pedală amortizor .....	38
Pedală la jumătate .....	38
Pedală soft .....	38
Piano Room .....	44
Poarta de zgomot .....	104
Pornire sincronizare (Stil) .....	60
Pornire sincronizată (Cântec MIDI) .....	69
Preferințe .....	35
Punct de împărțire pentru partea Left .....	52
Punct de împărțire pentru partea Style .....	52

## R

Reacție la atingere .....	40
Redare (cântec) .....	66
Redare (stil) .....	60
Redenumire .....	33
Reference Manual (Manual de referință) .....	9
Repetare .....	72
Repetare A-B .....	72
Resetare la valorile din fabrică .....	42
Resetare pian .....	53
Restaurare .....	42
Reverb (Reverberație) .....	96
Revocare vocală .....	74
Rotary Speaker (Difuzor rotativ) .....	56

## S

Salvare .....	32
Schimbare înălțime sunet .....	73
Secțiune de acorduri .....	58
Secțiunea Ending .....	60
Secțiunea Intro (Introducere) .....	60
Secțiunea Main .....	61
Sensibilitate la atingere .....	40
Single Finger .....	64
Split Point (Punct de împărțire) .....	52
Stil .....	57
Sunetul de la intrarea audio .....	104
Support pentru partituri .....	16

## Ș

Ștergere .....	34
----------------	----

## T

Talk (Vorbire) .....	85
Tempo .....	39
Text .....	70
Tip digitație .....	64
Touch Curve (Curbă de atingere) .....	40
Transpunere .....	41

## U

Unitate flash USB .....	100
USB TO DEVICE .....	100
USB TO HOST (USB la gazdă) .....	102

## V

Version (Versiune) .....	22
Versuri .....	70
Viteză (Tempo) .....	74
Voce .....	49
Voce flaut orgă .....	55
Voce S.Art/S.Art2 .....	54
Voce superarticulație .....	54
Vocoder .....	84
Vocoder-Mono .....	84
Volum .....	20
Volum (Cântec) .....	42
Volum (Stil) .....	42
Volum master .....	20
VRM .....	53

## W

WAV .....	75
-----------	----

## Z

Zona Menu .....	26
Zona Registration (Înregistrare) .....	26
Zona Song .....	26
Zona Style .....	26
Zona Voice (Voce) .....	26

# GNU GENERAL PUBLIC LICENSE

Version 2, June 1991

Copyright © 1989, 1991 Free Software Foundation, Inc., 51 Franklin Street, Fifth Floor, Boston, MA 02110-1301 USA  
Everyone is permitted to copy and distribute verbatim copies of this license document, but changing it is not allowed.

## Preamble

The licenses for most software are designed to take away your freedom to share and change it. By contrast, the GNU General Public License is intended to guarantee your freedom to share and change free software—to make sure the software is free for all its users. This General Public License applies to most of the Free Software Foundation's software and to any other program whose authors commit to using it. (Some other Free Software Foundation software is covered by the GNU Lesser General Public License instead.) You can apply it to your programs, too.

When we speak of free software, we are referring to freedom, not price. Our General Public Licenses are designed to make sure that you have the freedom to distribute copies of free software (and charge for this service if you wish), that you receive source code or can get it if you want it, that you can change the software or use pieces of it in new free programs; and that you know you can do these things.

To protect your rights, we need to make restrictions that forbid anyone to deny you these rights or to ask you to surrender the rights. These restrictions translate to certain responsibilities for you if you distribute copies of the software, or if you modify it.

For example, if you distribute copies of such a program, whether gratis or for a fee, you must give the recipients all the rights that you have. You must make sure that they, too, receive or can get the source code. And you must show them these terms so they know their rights.

We protect your rights with two steps: (1) copyright the software, and (2) offer you this license which gives you legal permission to copy, distribute and/or modify the software.

Also, for each author's protection and ours, we want to make certain that everyone understands that there is no warranty for this free software. If the software is modified by someone else and passed on, we want its recipients to know that what they have is not the original, so that any problems introduced by others will not reflect on the original authors' reputations.

Finally, any free program is threatened constantly by software patents. We wish to avoid the danger that redistributors of a free program will individually obtain patent licenses, in effect making the program proprietary. To prevent this, we have made it clear that any patent must be licensed for everyone's free use or not licensed at all.

The precise terms and conditions for copying, distribution and modification follow.

## GNU GENERAL PUBLIC LICENSE TERMS AND CONDITIONS FOR COPYING, DISTRIBUTION AND MODIFICATION

**0.** This License applies to any program or other work which contains a notice placed by the copyright holder saying it may be distributed under the terms of this General Public License. The "Program", below, refers to any such program or work, and a "work based on the Program" means either the Program or any derivative work under copyright law: that is to say, a work containing the Program or a portion of it, either verbatim or with modifications and/or translated into another language. (Hereinafter, translation is included without limitation in the term "modification".) Each licensee is addressed as "you".

Activities other than copying, distribution and modification are not covered by this License; they are outside its scope. The act of running the Program is not restricted, and the output from the Program is covered only if its contents constitute a work based on the Program (independent of having been made by running the Program). Whether that is true depends on what the Program does.

- 1.** You may copy and distribute verbatim copies of the Program's source code as you receive it, in any medium, provided that you conspicuously and appropriately publish on each copy an appropriate copyright notice and disclaimer of warranty; keep intact all the notices that refer to this License and to the absence of any warranty; and give any other recipients of the Program a copy of this License along with the Program.  
You may charge a fee for the physical act of transferring a copy, and you may at your option offer warranty protection in exchange for a fee.
- 2.** You may modify your copy or copies of the Program or any portion of it, thus forming a work based on the Program, and copy and distribute such modifications or work under the terms of Section 1 above, provided that you also meet all of these conditions:
  - a)** You must cause the modified files to carry prominent notices stating that you changed the files and the date of any change.

- b)** You must cause any work that you distribute or publish, that in whole or in part contains or is derived from the Program or any part thereof, to be licensed as a whole at no charge to all third parties under the terms of this License.
- c)** If the modified program normally reads commands interactively when run, you must cause it, when started running for such interactive use in the most ordinary way, to print or display an announcement including an appropriate copyright notice and a notice that there is no warranty (or else, saying that you provide a warranty) and that users may redistribute the program under these conditions, and telling the user how to view a copy of this License. (Exception: if the Program itself is interactive but does not normally print such an announcement, your work based on the Program is not required to print an announcement.)

These requirements apply to the modified work as a whole. If identifiable sections of that work are not derived from the Program, and can be reasonably considered independent and separate works in themselves, then this License, and its terms, do not apply to those sections when you distribute them as separate works. But when you distribute the same sections as part of a whole which is a work based on the Program, the distribution of the whole must be on the terms of this License, whose permissions for other licensees extend to the entire whole, and thus to each and every part regardless of who wrote it.

Thus, it is not the intent of this section to claim rights or contest your rights to work written entirely by you; rather, the intent is to exercise the right to control the distribution of derivative or collective works based on the Program.

In addition, mere aggregation of another work not based on the Program with the Program (or with a work based on the Program) on a volume of a storage or distribution medium does not bring the other work under the scope of this License.

- 3.** You may copy and distribute the Program (or a work based on it, under Section 2) in object code or executable form under the terms of Sections 1 and 2 above provided that you also do one of the following:
  - a)** Accompany it with the complete corresponding machine-readable source code, which must be distributed under the terms of Sections 1 and 2 above on a medium customarily used for software interchange; or,
  - b)** Accompany it with a written offer, valid for at least three years, to give any third party, for a charge no more than your cost of physically performing source distribution, a complete machine-readable copy of the corresponding source code, to be distributed under the terms of Sections 1 and 2 above on a medium customarily used for software interchange; or,
  - c)** Accompany it with the information you received as to the offer to distribute corresponding source code. (This alternative is available only for noncommercial distribution and only if you received the program in object code or executable form with such an offer, in accord with Subsection b above.)

The source code for a work means the preferred form of the work for making modifications to it. For an executable work, complete source code means all the source code for all modules it contains, plus any associated interface definition files, plus the scripts used to control compilation and installation of the executable. However, as a special exception, the source code distributed need not include anything that is normally distributed (in either source or binary form) with the major components (compiler, kernel, and so on) of the operating system on which the executable runs, unless that component itself accompanies the executable.

If distribution of executable or object code is made by offering access to copy from a designated place, then offering equivalent access to copy the source code from the same place counts as distribution of the source code, even though third parties are not compelled to copy the source along with the object code.

- 4.** You may not copy, modify, sublicense, or distribute the Program except as expressly provided under this License. Any attempt otherwise to copy, modify, sublicense or distribute the Program is void, and will automatically terminate your rights under this License. However, parties who have received copies, or rights, from you under this License will not have their licenses terminated so long as such parties remain in full compliance.
- 5.** You are not required to accept this License, since you have not signed it. However, nothing else grants you permission to modify or distribute the Program or its derivative works. These actions are prohibited by law if you do not accept this License. Therefore, by modifying or distributing the Program (or any work based on the Program), you indicate your acceptance of this License to do so, and all its terms and conditions for copying, distributing or modifying the Program or works based on it.

6. Each time you redistribute the Program (or any work based on the Program), the recipient automatically receives a license from the original licensor to copy, distribute or modify the Program subject to these terms and conditions. You may not impose any further restrictions on the recipients' exercise of the rights granted herein. You are not responsible for enforcing compliance by third parties to this License.
7. If, as a consequence of a court judgment or allegation of patent infringement or for any other reason (not limited to patent issues), conditions are imposed on you (whether by court order, agreement or otherwise) that contradict the conditions of this License, they do not excuse you from the conditions of this License. If you cannot distribute so as to satisfy simultaneously your obligations under this License and any other pertinent obligations, then as a consequence you may not distribute the Program at all. For example, if a patent license would not permit royalty-free redistribution of the Program by all those who receive copies directly or indirectly through you, then the only way you could satisfy both it and this License would be to refrain entirely from distribution of the Program.  
  
If any portion of this section is held invalid or unenforceable under any particular circumstance, the balance of the section is intended to apply and the section as a whole is intended to apply in other circumstances.  
  
It is not the purpose of this section to induce you to infringe any patents or other property right claims or to contest validity of any such claims; this section has the sole purpose of protecting the integrity of the free software distribution system, which is implemented by public license practices. Many people have made generous contributions to the wide range of software distributed through that system in reliance on consistent application of that system; it is up to the author/donor to decide if he or she is willing to distribute software through any other system and a licensee cannot impose that choice.  
  
This section is intended to make thoroughly clear what is believed to be a consequence of the rest of this License.
8. If the distribution and/or use of the Program is restricted in certain countries either by patents or by copyrighted interfaces, the original copyright holder who places the Program under this License may add an explicit geographical distribution limitation excluding those countries, so that distribution is permitted only in or among countries not thus excluded. In such case, this License incorporates the limitation as if written in the body of this License.
9. The Free Software Foundation may publish revised and/or new versions of the General Public License from time to time. Such new versions will be similar in spirit to the present version, but may differ in detail to address new problems or concerns.
10. Each version is given a distinguishing version number. If the Program specifies a version number of this License which applies to it and "any later version", you have the option of following the terms and conditions either of that version or of any later version published by the Free Software Foundation. If the Program does not specify a version number of this License, you may choose any version ever published by the Free Software Foundation.
11. If you wish to incorporate parts of the Program into other free programs whose distribution conditions are different, write to the author to ask for permission. For software which is copyrighted by the Free Software Foundation, write to the Free Software Foundation; we sometimes make exceptions for this. Our decision will be guided by the two goals of preserving the free status of all derivatives of our free software and of promoting the sharing and reuse of software generally.

## NO WARRANTY

12. BECAUSE THE PROGRAM IS LICENSED FREE OF CHARGE, THERE IS NO WARRANTY FOR THE PROGRAM, TO THE EXTENT PERMITTED BY APPLICABLE LAW. EXCEPT WHEN OTHERWISE STATED IN WRITING THE COPYRIGHT HOLDERS AND/OR OTHER PARTIES PROVIDE THE PROGRAM "AS IS" WITHOUT WARRANTY OF ANY KIND, EITHER EXPRESSED OR IMPLIED, INCLUDING, BUT NOT LIMITED TO, THE IMPLIED WARRANTIES OF MERCHANTABILITY AND FITNESS FOR A PARTICULAR PURPOSE. THE ENTIRE RISK AS TO THE QUALITY AND PERFORMANCE OF THE PROGRAM IS WITH YOU. SHOULD THE PROGRAM PROVE DEFECTIVE, YOU ASSUME THE COST OF ALL NECESSARY SERVICING, REPAIR OR CORRECTION.
13. IN NO EVENT UNLESS REQUIRED BY APPLICABLE LAW OR AGREED TO IN WRITING WILL ANY COPYRIGHT HOLDER, OR ANY OTHER PARTY WHO MAY MODIFY AND/OR REDISTRIBUTE THE PROGRAM AS PERMITTED ABOVE, BE LIABLE TO YOU FOR DAMAGES, INCLUDING ANY GENERAL, SPECIAL, INCIDENTAL OR CONSEQUENTIAL DAMAGES ARISING OUT OF THE USE OR INABILITY TO USE THE PROGRAM (INCLUDING BUT NOT LIMITED TO LOSS OF DATA OR DATA BEING RENDERED INACCURATE OR LOSSES SUSTAINED BY YOU OR THIRD PARTIES OR A FAILURE OF THE PROGRAM TO OPERATE WITH ANY OTHER PROGRAMS), EVEN IF SUCH HOLDER OR OTHER PARTY HAS BEEN ADVISED OF THE POSSIBILITY OF SUCH DAMAGES.

## END OF TERMS AND CONDITIONS

## How to Apply These Terms to Your New Programs

If you develop a new program, and you want it to be of the greatest possible use to the public, the best way to achieve this is to make it free software which everyone can redistribute and change under these terms.

To do so, attach the following notices to the program. It is safest to attach them to the start of each source file to most effectively convey the exclusion of warranty; and each file should have at least the "copyright" line and a pointer to where the full notice is found.

```
<one line to give the program's name and a brief idea of what it does.>
Copyright © <year> <name of author>
```

```
This program is free software; you can redistribute it and/or modify it
under the terms of the GNU General Public License as published by the
Free Software Foundation; either version 2 of the License, or (at your
option) any later version.
```

```
This program is distributed in the hope that it will be useful, but WITHOUT
ANY WARRANTY; without even the implied warranty of
MERCHANTABILITY or FITNESS FOR A PARTICULAR PURPOSE.
See the GNU General Public License for more details.
```

```
You should have received a copy of the GNU General Public License
along with this program; if not, write to the Free Software Foundation,
Inc., 51 Franklin Street, Fifth Floor, Boston, MA 02110-1301 USA.
```

Also add information on how to contact you by electronic and paper mail.

If the program is interactive, make it output a short notice like this when it starts in an interactive mode:

```
Gnomovision version 69, Copyright © year name of author
Gnomovision comes with ABSOLUTELY NO WARRANTY; for details
type 'show w'. This is free software, and you are welcome to redistribute it
under certain conditions; type 'show c' for details.
```

The hypothetical commands 'show w' and 'show c' should show the appropriate parts of the General Public License. Of course, the commands you use may be called something other than 'show w' and 'show c'; they could even be mouse-clicks or menu items—whatever suits your program.

You should also get your employer (if you work as a programmer) or your school, if any, to sign a "copyright disclaimer" for the program, if necessary. Here is a sample; alter the names:

```
Yoyodyne, Inc., hereby disclaims all copyright interest in the program
'Gnomovision' (which makes passes at compilers) written by James
Hacker.
```

```
<signature of Ty Coon>, 1 April 1989
Ty Coon, President of Vice
```

This General Public License does not permit incorporating your program into proprietary programs. If your program is a subroutine library, you may consider it more useful to permit linking proprietary applications with the library. If this is what you want to do, use the GNU Lesser General Public License instead of this License.

# GNU LESSER GENERAL PUBLIC LICENSE

Version 2.1, February 1999

Copyright © 1991, 1999 Free Software Foundation, Inc., 51 Franklin Street, Fifth Floor, Boston, MA 02110-1301 USA  
Everyone is permitted to copy and distribute verbatim copies of this license document, but changing it is not allowed.

[This is the first released version of the Lesser GPL. It also counts as the successor of the GNU Library Public License, version 2, hence the version number 2.1.]

## Preamble

The licenses for most software are designed to take away your freedom to share and change it. By contrast, the GNU General Public Licenses are intended to guarantee your freedom to share and change free software—to make sure the software is free for all its users.

This license, the Lesser General Public License, applies to some specially designated software packages—typically libraries—of the Free Software Foundation and other authors who decide to use it. You can use it too, but we suggest you first think carefully about whether this license or the ordinary General Public License is the better strategy to use in any particular case, based on the explanations below.

When we speak of free software, we are referring to freedom of use, not price. Our General Public Licenses are designed to make sure that you have the freedom to distribute copies of free software (and charge for this service if you wish); that you receive source code or can get it if you want it; that you can change the software and use pieces of it in new free programs; and that you are informed that you can do these things.

To protect your rights, we need to make restrictions that forbid distributors to deny you these rights or to ask you to surrender these rights. These restrictions translate to certain responsibilities for you if you distribute copies of the library or if you modify it.

For example, if you distribute copies of the library, whether gratis or for a fee, you must give the recipients all the rights that we gave you. You must make sure that they, too, receive or can get the source code. If you link other code with the library, you must provide complete object files to the recipients, so that they can relink them with the library after making changes to the library and recompiling it. And you must show them these terms so they know their rights.

We protect your rights with a two-step method: (1) we copyright the library, and (2) we offer you this license, which gives you legal permission to copy, distribute and/or modify the library.

To protect each distributor, we want to make it very clear that there is no warranty for the free library. Also, if the library is modified by someone else and passed on, the recipients should know that what they have is not the original version, so that the original author's reputation will not be affected by problems that might be introduced by others.

Finally, software patents pose a constant threat to the existence of any free program. We wish to make sure that a company cannot effectively restrict the users of a free program by obtaining a restrictive license from a patent holder. Therefore, we insist that any patent license obtained for a version of the library must be consistent with the full freedom of use specified in this license.

Most GNU software, including some libraries, is covered by the ordinary GNU General Public License. This license, the GNU Lesser General Public License, applies to certain designated libraries, and is quite different from the ordinary General Public License. We use this license for certain libraries in order to permit linking those libraries into non-free programs.

When a program is linked with a library, whether statically or using a shared library, the combination of the two is legally speaking a combined work, a derivative of the original library. The ordinary General Public License therefore permits such linking only if the entire combination fits its criteria of freedom. The Lesser General Public License permits more lax criteria for linking other code with the library.

We call this license the “Lesser” General Public License because it does Less to protect the user's freedom than the ordinary General Public License. It also provides other free software developers Less of an advantage over competing non-free programs. These disadvantages are the reason we use the ordinary General Public License for many libraries. However, the Lesser license provides advantages in certain special circumstances.

For example, on rare occasions, there may be a special need to encourage the widest possible use of a certain library, so that it becomes a de-facto standard. To achieve this, non-free programs must be allowed to use the library. A more frequent case is that a free library does the same job as widely used non-free libraries. In this case, there is little to gain by limiting the free library to free software only, so we use the Lesser General Public License.

In other cases, permission to use a particular library in non-free programs enables a greater number of people to use a large body of free software. For example, permission to use the GNU C Library in non-free programs enables many more people to use the whole GNU operating system, as well as its variant, the GNU/Linux operating system.

Although the Lesser General Public License is Less protective of the users' freedom, it does ensure that the user of a program that is linked with the Library has the freedom and the wherewithal to run that program using a modified version of the Library.

The precise terms and conditions for copying, distribution and modification follow. Pay close attention to the difference between a “work based on the library” and a “work that uses the library”. The former contains code derived from the library, whereas the latter must be combined with the library in order to run.

## GNU LESSER GENERAL PUBLIC LICENSE TERMS AND CONDITIONS FOR COPYING, DISTRIBUTION AND MODIFICATION

**0.** This License Agreement applies to any software library or other program which contains a notice placed by the copyright holder or other authorized party saying it may be distributed under the terms of this Lesser General Public License (also called “this License”). Each licensee is addressed as “you”.

A “library” means a collection of software functions and/or data prepared so as to be conveniently linked with application programs (which use some of those functions and data) to form executables.

The “Library”, below, refers to any such software library or work which has been distributed under these terms. A “work based on the Library” means either the Library or any derivative work under copyright law: that is to say, a work containing the Library or a portion of it, either verbatim or with modifications and/or translated straightforwardly into another language. (Hereinafter, translation is included without limitation in the term “modification”)

“Source code” for a work means the preferred form of the work for making modifications to it. For a library, complete source code means all the source code for all modules it contains, plus any associated interface definition files, plus the scripts used to control compilation and installation of the library.

Activities other than copying, distribution and modification are not covered by this License; they are outside its scope. The act of running a program using the Library is not restricted, and output from such a program is covered only if its contents constitute a work based on the Library (independent of the use of the Library in a tool for writing it). Whether that is true depends on what the Library does and what the program that uses the Library does.

**1.** You may copy and distribute verbatim copies of the Library's complete source code as you receive it, in any medium, provided that you conspicuously and appropriately publish on each copy an appropriate copyright notice and disclaimer of warranty; keep intact all the notices that refer to this License and to the absence of any warranty; and distribute a copy of this License along with the Library.

You may charge a fee for the physical act of transferring a copy, and you may at your option offer warranty protection in exchange for a fee.

**2.** You may modify your copy or copies of the Library or any portion of it, thus forming a work based on the Library, and copy and distribute such modifications or work under the terms of Section 1 above, provided that you also meet all of these conditions:

**a)** The modified work must itself be a software library.

**b)** You must cause the files modified to carry prominent notices stating that you changed the files and the date of any change.

**c)** You must cause the whole of the work to be licensed at no charge to all third parties under the terms of this License.

**d)** If a facility in the modified Library refers to a function or a table of data to be supplied by an application program that uses the facility, other than as an argument passed when the facility is invoked, then you must make a good faith effort to ensure that, in the event an application does not supply such function or table, the facility still operates, and performs whatever part of its purpose remains meaningful. (For example, a function in a library to compute square roots has a purpose that is entirely well-defined independent of the application. Therefore, Subsection 2d requires that any application-supplied function or table used by this function must be optional: if the application does not supply it, the square root function must still compute square roots.)

These requirements apply to the modified work as a whole. If identifiable sections of that work are not derived from the Library, and can be reasonably considered independent and separate works in themselves, then this License, and its terms, do not apply to those sections when you distribute them as separate works. But when you distribute the same

sections as part of a whole which is a work based on the Library, the distribution of the whole must be on the terms of this License, whose permissions for other licensees extend to the entire whole, and thus to each and every part regardless of who wrote it.

Thus, it is not the intent of this section to claim rights or contest your rights to work written entirely by you; rather, the intent is to exercise the right to control the distribution of derivative or collective works based on the Library.

In addition, mere aggregation of another work not based on the Library with the Library (or with a work based on the Library) on a volume of a storage or distribution medium does not bring the other work under the scope of this License.

3. You may opt to apply the terms of the ordinary GNU General Public License instead of this License to a given copy of the Library. To do this, you must alter all the notices that refer to this License, so that they refer to the ordinary GNU General Public License, version 2, instead of to this License. (If a newer version than version 2 of the ordinary GNU General Public License has appeared, then you can specify that version instead if you wish.) Do not make any other change in these notices.

Once this change is made in a given copy, it is irreversible for that copy, so the ordinary GNU General Public License applies to all subsequent copies and derivative works made from that copy.

This option is useful when you wish to copy part of the code of the Library into a program that is not a library.

4. You may copy and distribute the Library (or a portion or derivative of it, under Section 2) in object code or executable form under the terms of Sections 1 and 2 above provided that you accompany it with the complete corresponding machine-readable source code, which must be distributed under the terms of Sections 1 and 2 above on a medium customarily used for software interchange.

If distribution of object code is made by offering access to copy from a designated place, then offering equivalent access to copy the source code from the same place satisfies the requirement to distribute the source code, even though third parties are not compelled to copy the source along with the object code.

5. A program that contains no derivative of any portion of the Library, but is designed to work with the Library by being compiled or linked with it, is called a "work that uses the Library". Such a work, in isolation, is not a derivative work of the Library, and therefore falls outside the scope of this License.

However, linking a "work that uses the Library" with the Library creates an executable that is a derivative of the Library (because it contains portions of the Library), rather than a "work that uses the Library". The executable is therefore covered by this License. Section 6 states terms for distribution of such executables.

When a "work that uses the Library" uses material from a header file that is part of the Library, the object code for the work may be a derivative work of the Library even though the source code is not. Whether this is true is especially significant if the work can be linked without the Library, or if the work is itself a library. The threshold for this to be true is not precisely defined by law.

If such an object file uses only numerical parameters, data structure layouts and accessors, and small macros and small inline functions (ten lines or less in length), then the use of the object file is unrestricted, regardless of whether it is legally a derivative work. (Executables containing this object code plus portions of the Library will still fall under Section 6.)

Otherwise, if the work is a derivative of the Library, you may distribute the object code for the work under the terms of Section 6. Any executables containing that work also fall under Section 6, whether or not they are linked directly with the Library itself.

6. As an exception to the Sections above, you may also combine or link a "work that uses the Library" with the Library to produce a work containing portions of the Library, and distribute that work under terms of your choice, provided that the terms permit modification of the work for the customer's own use and reverse engineering for debugging such modifications.

You must give prominent notice with each copy of the work that the Library is used in it and that the Library and its use are covered by this License. You must supply a copy of this License. If the work during execution displays copyright notices, you must include the copyright notice for the Library among them, as well as a reference directing the user to the copy of this License. Also, you must do one of these things:

- a) Accompany the work with the complete corresponding machine-readable source code for the Library including whatever changes were used in the work (which must be distributed under Sections 1 and 2 above); and, if the work is an executable linked with the Library, with the complete machine-readable "work that uses the Library", as object code and/or source code, so that the user can modify the Library and then relink to produce a modified executable containing the modified Library. (It is understood that the user who changes the contents of definitions files in the Library will not necessarily be able to recompile the application to use the modified definitions.)

- b) Use a suitable shared library mechanism for linking with the Library. A suitable mechanism is one that (1) uses at run time a copy of the library already present on the user's computer system, rather than copying library functions into the executable, and (2) will operate properly with a modified version of the library, if the user installs one, as long as the modified version is interface-compatible with the version that the work was made with.

- c) Accompany the work with a written offer, valid for at least three years, to give the same user the materials specified in Subsection 6a, above, for a charge no more than the cost of performing this distribution.

- d) If distribution of the work is made by offering access to copy from a designated place, offer equivalent access to copy the above specified materials from the same place.

- e) Verify that the user has already received a copy of these materials or that you have already sent this user a copy.

For an executable, the required form of the "work that uses the Library" must include any data and utility programs needed for reproducing the executable from it. However, as a special exception, the materials to be distributed need not include anything that is normally distributed (in either source or binary form) with the major components (compiler, kernel, and so on) of the operating system on which the executable runs, unless that component itself accompanies the executable.

It may happen that this requirement contradicts the license restrictions of other proprietary libraries that do not normally accompany the operating system. Such a contradiction means you cannot use both them and the Library together in an executable that you distribute.

7. You may place library facilities that are a work based on the Library side-by-side in a single library together with other library facilities not covered by this License, and distribute such a combined library, provided that the separate distribution of the work based on the Library and of the other library facilities is otherwise permitted, and provided that you do these two things:

- a) Accompany the combined library with a copy of the same work based on the Library, uncombined with any other library facilities. This must be distributed under the terms of the Sections above.

- b) Give prominent notice with the combined library of the fact that part of it is a work based on the Library, and explaining where to find the accompanying uncombined form of the same work.

8. You may not copy, modify, sublicense, link with, or distribute the Library except as expressly provided under this License. Any attempt otherwise to copy, modify, sublicense, link with, or distribute the Library is void, and will automatically terminate your rights under this License. However, parties who have received copies, or rights, from you under this License will not have their licenses terminated so long as such parties remain in full compliance.

9. You are not required to accept this License, since you have not signed it. However, nothing else grants you permission to modify or distribute the Library or its derivative works. These actions are prohibited by law if you do not accept this License. Therefore, by modifying or distributing the Library (or any work based on the Library), you indicate your acceptance of this License to do so, and all its terms and conditions for copying, distributing or modifying the Library or works based on it.

10. Each time you redistribute the Library (or any work based on the Library), the recipient automatically receives a license from the original licensor to copy, distribute, link with or modify the Library subject to these terms and conditions. You may not impose any further restrictions on the recipients' exercise of the rights granted herein. You are not responsible for enforcing compliance by third parties with this License.

11. If, as a consequence of a court judgment or allegation of patent infringement or for any other reason (not limited to patent issues), conditions are imposed on you (whether by court order, agreement or otherwise) that contradict the conditions of this License, they do not excuse you from the conditions of this License. If you cannot distribute so as to satisfy simultaneously your obligations under this License and any other pertinent obligations, then as a consequence you may not distribute the Library at all. For example, if a patent license would not permit royalty-free redistribution of the Library by all those who receive copies directly or indirectly through you, then the only way you could satisfy both it and this License would be to refrain entirely from distribution of the Library.

If any portion of this section is held invalid or unenforceable under any particular circumstance, the balance of the section is intended to apply, and the section as a whole is intended to apply in other circumstances.

It is not the purpose of this section to induce you to infringe any patents or other property right claims or to contest validity of any such claims; this section has the sole purpose of protecting the integrity of the free software distribution system which is implemented by public license practices. Many people have made generous contributions to the wide range of software distributed through that system in reliance on consistent application of that system; it is up to the author/donor to decide if he or she is willing to distribute software through any other system and a licensee cannot impose that choice.

This section is intended to make thoroughly clear what is believed to be a consequence of the rest of this License.

12. If the distribution and/or use of the Library is restricted in certain countries either by patents or by copyrighted interfaces, the original copyright holder who places the Library under this License may add an explicit geographical distribution limitation excluding those countries, so that distribution is permitted only in or among countries not thus excluded. In such case, this License incorporates the limitation as if written in the body of this License.
13. The Free Software Foundation may publish revised and/or new versions of the Lesser General Public License from time to time. Such new versions will be similar in spirit to the present version, but may differ in detail to address new problems or concerns.  
  
Each version is given a distinguishing version number. If the Library specifies a version number of this License which applies to it and "any later version", you have the option of following the terms and conditions either of that version or of any later version published by the Free Software Foundation. If the Library does not specify a license version number, you may choose any version ever published by the Free Software Foundation.
14. If you wish to incorporate parts of the Library into other free programs whose distribution conditions are incompatible with these, write to the author to ask for permission. For software which is copyrighted by the Free Software Foundation, write to the Free Software Foundation; we sometimes make exceptions for this. Our decision will be guided by the two goals of preserving the free status of all derivatives of our free software and of promoting the sharing and reuse of software generally.

## NO WARRANTY

15. BECAUSE THE LIBRARY IS LICENSED FREE OF CHARGE, THERE IS NO WARRANTY FOR THE LIBRARY, TO THE EXTENT PERMITTED BY APPLICABLE LAW. EXCEPT WHEN OTHERWISE STATED IN WRITING THE COPYRIGHT HOLDERS AND/OR OTHER PARTIES PROVIDE THE LIBRARY "AS IS" WITHOUT WARRANTY OF ANY KIND, EITHER EXPRESSED OR IMPLIED, INCLUDING, BUT NOT LIMITED TO, THE IMPLIED WARRANTIES OF MERCHANTABILITY AND FITNESS FOR A PARTICULAR PURPOSE. THE ENTIRE RISK AS TO THE QUALITY AND PERFORMANCE OF THE LIBRARY IS WITH YOU. SHOULD THE LIBRARY PROVE DEFECTIVE, YOU ASSUME THE COST OF ALL NECESSARY SERVICING, REPAIR OR CORRECTION.
16. IN NO EVENT UNLESS REQUIRED BY APPLICABLE LAW OR AGREED TO IN WRITING WILL ANY COPYRIGHT HOLDER, OR ANY OTHER PARTY WHO MAY MODIFY AND/OR REDISTRIBUTE THE LIBRARY AS PERMITTED ABOVE, BE LIABLE TO YOU FOR DAMAGES, INCLUDING ANY GENERAL, SPECIAL, INCIDENTAL OR CONSEQUENTIAL DAMAGES ARISING OUT OF THE USE OR INABILITY TO USE THE LIBRARY (INCLUDING BUT NOT LIMITED TO LOSS OF DATA OR DATA BEING RENDERED INACCURATE OR LOSSES SUSTAINED BY YOU OR THIRD PARTIES OR A FAILURE OF THE LIBRARY TO OPERATE WITH ANY OTHER SOFTWARE), EVEN IF SUCH HOLDER OR OTHER PARTY HAS BEEN ADVISED OF THE POSSIBILITY OF SUCH DAMAGES.

## END OF TERMS AND CONDITIONS

## How to Apply These Terms to Your New Libraries

If you develop a new library, and you want it to be of the greatest possible use to the public, we recommend making it free software that everyone can redistribute and change. You can do so by permitting redistribution under these terms (or, alternatively, under the terms of the ordinary General Public License).

To apply these terms, attach the following notices to the library. It is safest to attach them to the start of each source file to most effectively convey the exclusion of warranty; and each file should have at least the "copyright" line and a pointer to where the full notice is found.

<one line to give the library's name and a brief idea of what it does.>  
Copyright © <year> <name of author>

This library is free software; you can redistribute it and/or modify it under the terms of the GNU Lesser General Public License as published by the Free Software Foundation; either version 2.1 of the License, or (at your option) any later version.

This library is distributed in the hope that it will be useful, but WITHOUT ANY WARRANTY; without even the implied warranty of MERCHANTABILITY or FITNESS FOR A PARTICULAR PURPOSE. See the GNU Lesser General Public License for more details.

You should have received a copy of the GNU Lesser General Public License along with this library; if not, write to the Free Software Foundation, Inc., 51 Franklin Street, Fifth Floor, Boston, MA 02110-1301 USA

Also add information on how to contact you by electronic and paper mail.

You should also get your employer (if you work as a programmer) or your school, if any, to sign a "copyright disclaimer" for the library, if necessary. Here is a sample; alter the names:

Yoyodyne, Inc., hereby disclaims all copyright interest in the library 'Frob' (a library for tweaking knobs) written by James Random Hacker.

<signature of Ty Coon>, 1 April 1990

Ty Coon, President of Vice

That's all there is to it!

## Notă cu privire la distribuția codului sursă

Timp de trei ani după transportul final din fabrică, puteți solicita de la Yamaha codul sursă pentru orice porțiuni ale produsului care sunt furnizate sub licență generală GNU pentru publicul larg sau licență restrânsă GNU pentru publicul larg, adresându-vă în scris unuia dintre birourile Yamaha menționate la sfârșitul acestui Manual al proprietarului.

Codul sursă va fi furnizat gratuit; totuși, poate fi necesar să rambursați companiei Yamaha costul de livrare a codului sursă.

- Rețineți că nu ne asumăm nicio răspundere pentru nicio daună provocată de modificările (adăugirile/eliminările) efectuate în software-ul acestui produs de către o terță parte care nu este un reprezentant Yamaha (sau un terț autorizat de Yamaha).
- Rețineți că reutilizarea codului sursă făcut public de Yamaha nu este acoperită de garanție, iar Yamaha nu își va asuma nicio răspundere legată de codul sursă în acest sens.
- Codul sursă poate fi descărcat de la următoarea adresă:  
<https://download.yamaha.com/sourcecodes/ekb/>

## libpng

This copy of the libpng notices is provided for your convenience. In case of any discrepancy between this copy and the notices in the file png.h that is included in the libpng distribution, the latter shall prevail.

**COPYRIGHT NOTICE, DISCLAIMER, and LICENSE:**

If you modify libpng you may insert additional notices immediately following this sentence.

This code is released under the libpng license.

libpng versions 1.0.7, July 1, 2000 through 1.6.28, January 5, 2017 are Copyright (c) 2000-2002, 2004, 2006-2017 Glenn Randers-Pehrson, are derived from libpng-1.0.6, and are distributed according to the same disclaimer and license as libpng-1.0.6 with the following individuals added to the list of Contributing Authors:

Simon-Pierre Cadieux  
Eric S. Raymond  
Mans Rullgard  
Cosmin Truta  
Gilles Vollant  
James Yu  
Mandar Sahasrabudde

and with the following additions to the disclaimer:

There is no warranty against interference with your enjoyment of the library or against infringement. There is no warranty that our efforts or the library will fulfill any of your particular purposes or needs. This library is provided with all faults, and the entire risk of satisfactory quality, performance, accuracy, and effort is with the user.

Some files in the "contrib" directory and some configure-generated files that are distributed with libpng have other copyright owners and are released under other open source licenses.

libpng versions 0.97, January 1998, through 1.0.6, March 20, 2000, are Copyright (c) 1998-2000 Glenn Randers-Pehrson, are derived from libpng-0.96, and are distributed according to the same disclaimer and license as libpng-0.96, with the following individuals added to the list of Contributing Authors:

Tom Lane  
Glenn Randers-Pehrson  
Willem van Schaik

libpng versions 0.89, June 1996, through 0.96, May 1997, are Copyright (c) 1996-1997 Andreas Dilger, are derived from libpng-0.88, and are distributed according to the same disclaimer and license as libpng-0.88, with the following individuals added to the list of Contributing Authors:

John Bowler  
Kevin Bracey  
Sam Bushell  
Magnus Holmgren  
Greg Roelofs  
Tom Tanner

Some files in the "scripts" directory have other copyright owners but are released under this license.

libpng versions 0.5, May 1995, through 0.88, January 1996, are Copyright (c) 1995-1996 Guy Eric Schalnat, Group 42, Inc.

For the purposes of this copyright and license, "Contributing Authors" is defined as the following set of individuals:

Andreas Dilger  
Dave Martindale  
Guy Eric Schalnat  
Paul Schmidt  
Tim Wegner

The PNG Reference Library is supplied "AS IS". The Contributing Authors and Group 42, Inc. disclaim all warranties, expressed or implied, including, without limitation, the warranties of merchantability and of fitness for any purpose. The Contributing Authors and Group 42, Inc. assume no liability for direct, indirect, incidental, special, exemplary, or consequential damages, which may result from the use of the PNG Reference Library, even if advised of the possibility of such damage.

Permission is hereby granted to use, copy, modify, and distribute this source code, or portions hereof, for any purpose, without fee, subject to the following restrictions:

1. The origin of this source code must not be misrepresented.
2. Altered versions must be plainly marked as such and must not be misrepresented as being the original source.
3. This Copyright notice may not be removed or altered from any source or altered source distribution.

The Contributing Authors and Group 42, Inc. specifically permit, without fee, and encourage the use of this source code as a component to supporting the PNG file format in commercial products. If you use this source code in a product, acknowledgment is not required but would be appreciated.

END OF COPYRIGHT NOTICE, DISCLAIMER, and LICENSE.

## TRADEMARK:

The name "libpng" has not been registered by the Copyright owner as a trademark in any jurisdiction. However, because libpng has been distributed and maintained world-wide, continually since 1995, the Copyright owner claims "common-law trademark protection" in any jurisdiction where common-law trademark is recognized.

## OSI CERTIFICATION:

Libpng is OSI Certified Open Source Software. OSI Certified Open Source is a certification mark of the Open Source Initiative. OSI has not addressed the additional disclaimers inserted at version 1.0.7.

## EXPORT CONTROL:

The Copyright owner believes that the Export Control Classification Number (ECCN) for libpng is EAR99, which means not subject to export controls or International Traffic in Arms Regulations (ITAR) because it is open source, publicly available software, that does not contain any encryption software. See the EAR, paragraphs 734.3(b)(3) and 734.7(b).

Glenn Randers-Pehrson  
glennrp at users.sourceforge.net  
January 5, 2017

## libuuid

Copyright: 1996, 1997, 1998, 1999, 2007 Theodore Ts'o.  
1999 Andreas Dilger (adilger@enel.ucalgary.ca)

Redistribution and use in source and binary forms, with or without modification, are permitted provided that the following conditions are met:

1. Redistributions of source code must retain the above copyright notice, and the entire permission notice in its entirety, including the disclaimer of warranties.
2. Redistributions in binary form must reproduce the above copyright notice, this list of conditions and the following disclaimer in the documentation and/or other materials provided with the distribution.
3. The name of the author may not be used to endorse or promote products derived from this software without specific prior written permission.

THIS SOFTWARE IS PROVIDED "AS IS" AND ANY EXPRESS OR IMPLIED WARRANTIES, INCLUDING, BUT NOT LIMITED TO, THE IMPLIED WARRANTIES OF MERCHANTABILITY AND FITNESS FOR A PARTICULAR PURPOSE, ALL OF WHICH ARE HEREBY DISCLAIMED. IN NO EVENT SHALL THE AUTHOR BE LIABLE FOR ANY DIRECT, INDIRECT, INCIDENTAL, SPECIAL, EXEMPLARY, OR CONSEQUENTIAL DAMAGES (INCLUDING, BUT NOT LIMITED TO, PROCUREMENT OF SUBSTITUTE GOODS OR SERVICES; LOSS OF USE, DATA, OR PROFITS; OR BUSINESS INTERRUPTION) HOWEVER CAUSED AND ON ANY THEORY OF LIABILITY, WHETHER IN CONTRACT, STRICT LIABILITY, OR TORT (INCLUDING NEGLIGENCE OR OTHERWISE) ARISING IN ANY WAY OUT OF THE USE OF THIS SOFTWARE, EVEN IF NOT ADVISED OF THE POSSIBILITY OF SUCH DAMAGE.

## libjpeg

This software is based in part on the work of the Independent JPEG Group.

## imagemagick

Licensed under the ImageMagick License (the "License"); you may not use this file except in compliance with the License. You may obtain a copy of the License at

<https://www.imagemagick.org/script/license.php>

Unless required by applicable law or agreed to in writing, software distributed under the License is distributed on an "AS IS" BASIS, WITHOUT WARRANTIES OR CONDITIONS OF ANY KIND, either express or implied. See the License for the specific language governing permissions and limitations under the License.

## FreeType

Portions of this software are copyright © 2016 The FreeType Project ([www.freetype.org](http://www.freetype.org)). All rights reserved.

## ICU

### COPYRIGHT AND PERMISSION NOTICE

Copyright © 1991-2016 Unicode, Inc. All rights reserved.  
Distributed under the Terms of Use in <http://www.unicode.org/copyright.html>.

Permission is hereby granted, free of charge, to any person obtaining a copy of the Unicode data files and any associated documentation (the "Data Files") or Unicode software and any associated documentation (the "Software") to deal in the Data Files or Software without restriction, including without limitation the rights to use, copy, modify, merge, publish, distribute, and/or sell copies of the Data Files or Software, and to permit persons to whom the Data

Files or Software are furnished to do so, provided that either  
(a) this copyright and permission notice appear with all copies of the Data Files or Software, or  
(b) this copyright and permission notice appear in associated Documentation.

THE DATA FILES AND SOFTWARE ARE PROVIDED "AS IS", WITHOUT WARRANTY OF ANY KIND, EXPRESS OR IMPLIED, INCLUDING BUT NOT LIMITED TO THE WARRANTIES OF MERCHANTABILITY, FITNESS FOR A PARTICULAR PURPOSE AND NONINFRINGEMENT OF THIRD PARTY RIGHTS.

IN NO EVENT SHALL THE COPYRIGHT HOLDER OR HOLDERS INCLUDED IN THIS NOTICE BE LIABLE FOR ANY CLAIM, OR ANY SPECIAL INDIRECT OR CONSEQUENTIAL DAMAGES, OR ANY DAMAGES WHATSOEVER RESULTING FROM LOSS OF USE, DATA OR PROFITS, WHETHER IN AN ACTION OF CONTRACT, NEGLIGENCE OR OTHER TORTIOUS ACTION, ARISING OUT OF OR IN CONNECTION WITH THE USE OR PERFORMANCE OF THE DATA FILES OR SOFTWARE.

Except as contained in this notice, the name of a copyright holder shall not be used in advertising or otherwise to promote the sale, use or other dealings in these Data Files or Software without prior written authorization of the copyright holder.

## jemalloc

Copyright (C) 2002-2014 Jason Evans <jasone@canonware.com>. All rights reserved.

Copyright (C) 2007-2012 Mozilla Foundation. All rights reserved.

Copyright (C) 2009-2014 Facebook, Inc. All rights reserved.

Redistribution and use in source and binary forms, with or without modification, are permitted provided that the following conditions are met:

1. Redistributions of source code must retain the above copyright notice(s), this list of conditions and the following disclaimer.
2. Redistributions in binary form must reproduce the above copyright notice(s), this list of conditions and the following disclaimer in the documentation and/or other materials provided with the distribution.

THIS SOFTWARE IS PROVIDED BY THE COPYRIGHT HOLDER(S) "AS IS" AND ANY EXPRESS OR IMPLIED WARRANTIES, INCLUDING, BUT NOT LIMITED TO, THE IMPLIED WARRANTIES OF MERCHANTABILITY AND FITNESS FOR A PARTICULAR PURPOSE ARE DISCLAIMED. IN NO EVENT SHALL THE COPYRIGHT HOLDER(S) BE LIABLE FOR ANY DIRECT, INDIRECT, INCIDENTAL, SPECIAL, EXEMPLARY, OR CONSEQUENTIAL DAMAGES (INCLUDING, BUT NOT LIMITED TO, PROCUREMENT OF SUBSTITUTE GOODS OR SERVICES; LOSS OF USE, DATA, OR PROFITS; OR BUSINESS INTERRUPTION) HOWEVER CAUSED AND ON ANY THEORY OF LIABILITY, WHETHER IN CONTRACT, STRICT LIABILITY, OR TORT (INCLUDING NEGLIGENCE OR OTHERWISE) ARISING IN ANY WAY OUT OF THE USE OF THIS SOFTWARE, EVEN IF ADVISED OF THE POSSIBILITY OF SUCH DAMAGE.

## libss2 / libcomerr2

Copyright 1987, 1988 by the Student Information Processing Board of the Massachusetts Institute of Technology

Permission to use, copy, modify, and distribute this software and its documentation for any purpose and without fee is hereby granted, provided that the above copyright notice appear in all copies and that both that copyright notice and this permission notice appear in supporting documentation, and that the names of M.I.T. and the M.I.T. S.I.P.B. not be used in advertising or publicity pertaining to distribution of the software without specific, written prior permission. M.I.T. and the M.I.T. S.I.P.B. make no representations about the suitability of this software for any purpose. It is provided "as is" without express or implied warranty.

## libpopt0

Copyright (c) 1998 Red Hat Software

Permission is hereby granted, free of charge, to any person obtaining a copy of this software and associated documentation files (the "Software"), to deal in the Software without restriction, including without limitation the rights to use, copy, modify, merge, publish, distribute, sublicense, and/or sell copies of the Software, and to permit persons to whom the Software is furnished to do so, subject to the following conditions:

The above copyright notice and this permission notice shall be included in all copies or substantial portions of the Software.

THE SOFTWARE IS PROVIDED "AS IS", WITHOUT WARRANTY OF ANY KIND, EXPRESS OR IMPLIED, INCLUDING BUT NOT LIMITED TO THE WARRANTIES OF MERCHANTABILITY, FITNESS FOR A PARTICULAR PURPOSE AND NONINFRINGEMENT. IN NO EVENT SHALL THE X CONSORTIUM BE LIABLE FOR ANY CLAIM, DAMAGES OR OTHER LIABILITY, WHETHER IN AN ACTION OF CONTRACT, TORT OR OTHERWISE, ARISING FROM, OUT OF OR IN CONNECTION WITH THE SOFTWARE OR THE USE OR OTHER DEALINGS IN THE SOFTWARE.

Except as contained in this notice, the name of the X Consortium shall not be used in advertising or otherwise to promote the sale, use or other dealings in this Software without prior written authorization from the X Consortium.

## pcre

### PCRE LICENCE

PCRE is a library of functions to support regular expressions whose syntax and semantics are as close as possible to those of the Perl 5 language.

Release 8 of PCRE is distributed under the terms of the "BSD" licence, as specified below. The documentation for PCRE, supplied in the "doc" directory, is distributed under the same terms as the software itself.

The basic library functions are written in C and are freestanding. Also included in the distribution is a set of C++ wrapper functions, and a just-in-time compiler that can be used to optimize pattern matching. These are both optional features that can be omitted when the library is built.

### THE BASIC LIBRARY FUNCTIONS

Written by: Philip Hazel  
Email local part: ph10  
Email domain: cam.ac.uk

University of Cambridge Computing Service,  
Cambridge, England.

Copyright (c) 1997-2012 University of Cambridge

All rights reserved.

### PCRE JUST-IN-TIME COMPILATION SUPPORT

Written by: Zoltan Herczeg  
Email local part: hzmester  
Email domain: freemail.hu

Copyright (c) 2010-2012 Zoltan Herczeg

All rights reserved.

### STACK-LESS JUST-IN-TIME COMPILER

Written by: Zoltan Herczeg  
Email local part: hzmester  
Email domain: freemail.hu

Copyright (c) 2009-2012 Zoltan Herczeg

All rights reserved.

### THE C++ WRAPPER FUNCTIONS

Contributed by: Google Inc.

Copyright (c) 2007-2012, Google Inc.

All rights reserved.

### THE "BSD" LICENCE

Redistribution and use in source and binary forms, with or without modification, are permitted provided that the following conditions are met:

- \* Redistributions of source code must retain the above copyright notice, this list of conditions and the following disclaimer.
- \* Redistributions in binary form must reproduce the above copyright notice, this list of conditions and the following disclaimer in the documentation and/or other materials provided with the distribution.
- \* Neither the name of the University of Cambridge nor the name of Google Inc. nor the names of their contributors may be used to endorse or promote products derived from this software without specific prior written permission.

THIS SOFTWARE IS PROVIDED BY THE COPYRIGHT HOLDERS AND CONTRIBUTORS "AS IS" AND ANY EXPRESS OR IMPLIED WARRANTIES, INCLUDING, BUT NOT LIMITED TO, THE IMPLIED WARRANTIES OF MERCHANTABILITY AND FITNESS FOR A PARTICULAR PURPOSE ARE DISCLAIMED. IN NO EVENT SHALL THE COPYRIGHT OWNER OR CONTRIBUTORS BE LIABLE FOR ANY DIRECT, INDIRECT, INCIDENTAL, SPECIAL, EXEMPLARY, OR CONSEQUENTIAL DAMAGES (INCLUDING, BUT NOT LIMITED TO, PROCUREMENT OF SUBSTITUTE GOODS OR SERVICES; LOSS OF USE, DATA, OR PROFITS; OR BUSINESS INTERRUPTION) HOWEVER CAUSED AND ON ANY THEORY OF LIABILITY, WHETHER IN CONTRACT, STRICT LIABILITY, OR TORT (INCLUDING NEGLIGENCE OR OTHERWISE) ARISING IN ANY WAY OUT OF THE USE OF THIS SOFTWARE, EVEN IF ADVISED OF THE POSSIBILITY OF SUCH DAMAGE.

End

## Gen Shin Gothic

- Gen Shin Gothic is a variant of Source Han Sans that also contains some glyphs derived from M+ OUTLINE FONTS.
- The copyrights to the glyphs in the font data derived from Source Han Sans belong to Adobe.
- The copyrights to the glyphs in the font data derived from M+ OUTLINE FONTS belong to M+ FONTS PROJECT.
- The Gen Shin Gothic font files can be used under the same license as Source Han Sans, SIL Open Font License 1.1.



Recunoaștere și drepturi de autor pentru cântecele preinstalate

#### **All I Want For Christmas Is You**

Words and Music by Mariah Carey and Walter Afanaseff

Copyright © 1994 BEYONDDOLIZATION, SONY/ATV MUSIC PUBLISHING LLC, TAMAL VISTA MUSIC, WALLYWORLD MUSIC and KOBALT MUSIC COPYRIGHTS SARL  
All Rights for BEYONDDOLIZATION Controlled and Administered by UNIVERSAL TUNES, A Division of SONGS OF UNIVERSAL, INC.  
All Rights for SONY/ATV MUSIC PUBLISHING LLC, TAMAL VISTA MUSIC and WALLYWORLD MUSIC Administered by SONY/ATV MUSIC PUBLISHING LLC, 424 Church Street, Suite 1200, Nashville, TN 37219  
All Rights Reserved Used by Permission

#### **All The Things You Are**

Lyrics by Oscar Hammerstein II  
Music by Jerome Kern  
Copyright © 1939 UNIVERSAL - POLYGRAM INTERNATIONAL PUBLISHING, INC.  
Copyright Renewed  
All Rights Reserved Used by Permission

#### **Autumn Leaves**

English lyric by Johnny Mercer  
French lyric by Jacques Prevert  
Music by Joseph Kosma  
© 1947, 1950 (Renewed) ENOCH ET CIE  
Sole Selling Agent for U.S. and Canada: MORLEY MUSIC CO., by agreement with ENOCH ET CIE  
All Rights Reserved

#### **Back For Good**

Words and Music by Gary Barlow  
Copyright © 1995 Sony/ATV Music Publishing (UK) Limited  
All Rights Administered by Sony/ATV Music Publishing LLC, 424 Church Street, Suite 1200, Nashville, TN 37219  
International Copyright Secured All Rights Reserved

#### **Bad Day**

Words and Music by Daniel Powter  
Copyright © 2005 Song 6 Music  
All Rights Administered by BMG Rights Management (US) LLC  
All Rights Reserved Used by Permission

#### **Ballade Pour Adeline**

By Paul de Senneville  
Copyright © 1977 (Renewed) by Coronet-Delphine, Inc. (ASCAP)  
All Rights Administered by Regent Music Corporation (BMI)  
International Copyright Secured All Rights Reserved  
Used by Permission

#### **Beauty And The Beast**

from BEAUTY AND THE BEAST  
Music by Alan Menken  
Lyrics by Howard Ashman  
© 1991 Wonderland Music Company, Inc. and Walt Disney Music Company  
All Rights Reserved. Used by Permission.

#### **Billie Jean**

Words and Music by Michael Jackson  
Copyright © 1982 Mijac Music  
All Rights Administered by Sony/ATV Music Publishing LLC, 424 Church Street, Suite 1200, Nashville, TN 37219  
International Copyright Secured All Rights Reserved

#### **Can't Take My Eyes Off Of You**

Words and Music by Bob Crewe and Bob Gaudio  
Copyright © 1967 EMI Longitude Music and Seasons Four Music  
Copyright Renewed

All Rights on behalf of EMI Longitude Music Administered by Sony/ATV Music Publishing LLC, 424 Church Street, Suite 1200, Nashville, TN 37219  
International Copyright Secured All Rights Reserved

#### **Candle In The Wind**

Words and Music by Elton John and Bernie Taupin  
Copyright © 1973 UNIVERSAL/DICK JAMES MUSIC LTD.  
Copyright Renewed  
All Rights in the United States and Canada Controlled and Administered by UNIVERSAL - SONGS OF POLYGRAM INTERNATIONAL, INC.  
All Rights Reserved Used by Permission

#### **Clocks**

Words and Music by Guy Berryman, Jon Buckland, Will Champion and Chris Martin  
Copyright © 2002 by Universal Music Publishing MGB Ltd.  
All Rights in the United States Administered by Universal Music - MGB Songs  
International Copyright Secured All Rights Reserved

#### **Dancing Queen**

Words and Music by Benny Andersson, Bjorn Ulvaeus and Stig Anderson  
Copyright © 1976, 1977 UNIVERSAL/UNION SONGS MUSIKFORLAG AB  
Copyright Renewed  
All Rights Administered by UNIVERSAL - POLYGRAM INTERNATIONAL PUBLISHING, INC. and EMI GROVE PARK MUSIC, INC.  
All Rights Reserved Used by Permission

#### **Don't You Worry 'Bout A Thing**

Words and Music by Stevie Wonder  
Copyright © 1973 Jobete Music Co., Inc. and Black Bull Music  
Copyright Renewed  
All Rights Administered by Sony/ATV Music Publishing LLC, 424 Church Street, Suite 1200, Nashville, TN 37219  
International Copyright Secured All Rights Reserved

#### **Eternal Flame**

Words and Music by Billy Steinberg, Tom Kelly and Susanna Hoffs  
Copyright © 1988 Sony/ATV Music Publishing LLC and Bangophile Music  
All Rights on behalf of Sony/ATV Music Publishing LLC Administered by Sony/ATV Music Publishing LLC, 424 Church Street, Suite 1200, Nashville, TN 37219  
All Rights on behalf of Bangophile Music Controlled and Administered by Songs Of Universal, Inc.  
International Copyright Secured All Rights Reserved

#### **Every Breath You Take**

Music and Lyrics by Sting  
Copyright © 1983 G.M. Sumner  
All Rights Administered by Sony/ATV Music Publishing LLC, 424 Church Street, Suite 1200, Nashville, TN 37219  
International Copyright Secured All Rights Reserved

#### **Fields Of Gold**

Music and Lyrics by Sting  
Copyright © 1993 Steerpike Ltd.  
All Rights Administered by Sony/ATV Music Publishing LLC, 424 Church Street, Suite 1200, Nashville, TN 37219  
International Copyright Secured All Rights Reserved

#### **Final Countdown**

Words and Music by Joey Tempest  
Copyright © 1986 EMI Music Publishing Ltd.  
All Rights Administered by Sony/ATV Music Publishing LLC, 424 Church Street, Suite 1200, Nashville, TN 37219  
International Copyright Secured All Rights Reserved

#### **The Girl From Ipanema (Garôta De Ipanema)**

Music by Antonio Carlos Jobim  
English Words by Norman Gimbel  
Original Words by Vinicius De Moraes  
Copyright © 1963 ANTONIO CARLOS JOBIM and VINICIUS DE MORAES, Brazil  
Copyright Renewed 1991 and Assigned to SONGS OF UNIVERSAL, INC. and WORDS WEST LLC  
English Words Renewed 1991 by NORMAN GIMBEL for the World and Assigned to WORDS WEST LLC (P.O. Box 15187, Beverly Hills, CA 90209 USA)  
All Rights Reserved Used by Permission

#### **Hallelujah**

Words and Music by Leonard Cohen  
Copyright © 1985 Sony/ATV Music Publishing LLC  
All Rights Administered by Sony/ATV Music Publishing LLC, 424 Church Street, Suite 1200, Nashville, TN 37219  
International Copyright Secured All Rights Reserved

#### **Hey Jude**

Words and Music by John Lennon and Paul McCartney  
Copyright © 1968 Sony/ATV Music Publishing LLC  
Copyright Renewed  
All Rights Administered by Sony/ATV Music Publishing LLC, 424 Church Street, Suite 1200, Nashville, TN 37219  
International Copyright Secured All Rights Reserved

#### **The House Of The Rising Sun**

Words and Music by Alan Price  
Copyright © 1964 Keith Prowse Music Publishing Co., Ltd. and ole Cantaloupe Music  
Copyright Renewed  
All Rights Administered by Sony/ATV Music Publishing LLC, 424 Church Street, Suite 1200, Nashville, TN 37219  
International Copyright Secured All Rights Reserved

#### **I Will Always Love You**

Words and Music by Dolly Parton  
Copyright © 1973 (Renewed 2001) Velvet Apple Music  
All Rights Reserved Used by Permission

#### **In The Mood**

By Joe Garland  
Copyright © 1939, 1960 Shapiro, Bernstein & Co., Inc., New York  
Copyright Renewed  
International Copyright Secured All Rights Reserved  
Used by Permission

#### **It Must Have Been Love**

Words and Music by Per Gessle  
Copyright © 1990 JIMMY FUN MUSIC  
All Rights Administered in the United States and Canada by UNIVERSAL - SONGS OF POLYGRAM INTERNATIONAL, INC.  
All Rights Reserved Used by Permission

#### **Just The Way You Are**

Words and Music by Billy Joel  
Copyright © 1977 IMPULSIVE MUSIC  
Copyright Renewed  
All Rights Administered by ALMO MUSIC CORP.  
All Rights Reserved Used by Permission

#### **La Bamba**

By Richard Valenzuela  
Copyright © 1959 EMI Longitude Music and Valens Heirs Designee  
Copyright Renewed  
All Rights Administered by Sony/ATV Music Publishing LLC, 424 Church Street, Suite 1200, Nashville, TN 37219  
International Copyright Secured All Rights Reserved

**Let It Be**

Words and Music by John Lennon and Paul McCartney  
Copyright © 1970 Sony/ATV Music Publishing LLC  
Copyright Renewed  
All Rights Administered by Sony/ATV Music Publishing LLC, 424 Church Street, Suite 1200, Nashville, TN 37219  
International Copyright Secured All Rights Reserved

**Let It Go**

from FROZEN  
Music and Lyrics by Kristen Anderson-Lopez and Robert Lopez  
© 2013 Wonderland Music Company, Inc.  
All Rights Reserved. Used by Permission.

**Let There Be Love**

Lyric by Ian Grant  
Music by Lionel Rand  
Copyright © 1940 Shapiro, Bernstein & Co., Inc., New York  
Copyright Renewed  
International Copyright Secured All Rights Reserved  
Used by Permission

**Mas Que Nada**

Words and Music by Jorge Ben  
Copyright © 1963 by Peermusic do Brasil Edições Musicais Ltda.  
Copyright Renewed  
All Rights Administered by Peer International Corporation  
International Copyright Secured All Rights Reserved

**Moon River**

from the Paramount Picture BREAKFAST AT TIFFANY'S  
Words by Johnny Mercer  
Music by Henry Mancini  
Copyright © 1961 Sony/ATV Music Publishing LLC  
Copyright Renewed  
All Rights Administered by Sony/ATV Music Publishing LLC, 424 Church Street, Suite 1200, Nashville, TN 37219  
International Copyright Secured All Rights Reserved

**Moves Like Jagger**

Words and Music by Adam Levine, Benjamin Levin, Ammar Malik and Johan Schuster  
Copyright © 2010, 2011 by Universal Music - Careers, Sudgee Music, Matza Ball Music, Where Da Kasz At?, Lotzah Balls Soup, Prescription Songs, Maru Cha Cha and MXM Music AB  
All Rights for Sudgee Music Administered by Universal Music - Careers  
All Rights for Matza Ball Music Administered by Songs Of Universal, Inc.  
All Rights for Where Da Kasz At?, Lotzah Balls Soup, Prescription Songs, Maru Cha Cha and MXM Music AB Administered by Kobalt Music Publishing America, Inc.  
International Copyright Secured All Rights Reserved

**My Heart Will Go On (Love Theme From 'Titanic')**

from the Paramount and Twentieth Century Fox Motion Picture TITANIC  
Music by James Horner  
Lyric by Will Jennings  
Copyright © 1997 Sony/ATV Harmony, Sony/ATV Melody, T C F Music Publishing, Inc., Fox Film Music Corporation and Blue Sky Rider Songs  
All Rights on behalf of Sony/ATV Harmony and Sony/ATV Melody Administered by Sony/ATV Music Publishing LLC, 424 Church Street, Suite 1200, Nashville, TN 37219  
All Rights on behalf of Blue Sky Rider Songs Administered by Irving Music, Inc.  
International Copyright Secured All Rights Reserved

**My Life**

Words and Music by Billy Joel  
Copyright © 1978 IMPULSIVE MUSIC  
All Rights Administered by ALMO MUSIC CORP.  
All Rights Reserved Used by Permission

**Poker Face**

Words and Music by Stefani Germanotta and RedOne  
Copyright © 2008 Sony/ATV Music Publishing LLC, House Of Gaga Publishing Inc. and RedOne Productions, LLC  
All Rights Administered by Sony/ATV Music Publishing LLC, 424 Church Street, Suite 1200, Nashville, TN 37219  
International Copyright Secured All Rights Reserved

**Pride And Joy**

Written by Stevie Ray Vaughan  
Copyright © 1985 Ray Vaughan Music (ASCAP)  
All Rights Administered by Wixen Music Publishing, Inc.  
All Rights Reserved Used by Permission

**Route 66**

By Bobby Troup  
Copyright © 1946, Renewed 1973, Assigned 1974 to Londontown Music  
All Rights outside the U.S.A. controlled by Edwin H. Morris & Company, A Division of MPL Music Publishing, Inc.  
International Copyright Secured All Rights Reserved

**Someone Like You**

Words and Music by Adele Adkins and Dan Wilson  
Copyright © 2011 MELTED STONE PUBLISHING LTD., BMG MONARCH and SUGAR LAKE MUSIC  
All Rights for MELTED STONE PUBLISHING LTD. in the U.S. and Canada Controlled and Administered by UNIVERSAL - SONGS OF POLYGRAM INTERNATIONAL, INC.  
All Rights for BMG MONARCH and SUGAR LAKE MUSIC Administered by BMG RIGHTS MANAGEMENT (US) LLC  
All Rights Reserved Used by Permission

**Spanish Eyes**

Words by Charles Singleton and Eddie Snyder  
Music by Bert Kaempfert  
Copyright © 1965 Bert Kaempfert Music  
Copyright Renewed  
All Rights Administered by Sony/ATV Music Publishing LLC, 424 Church Street, Suite 1200, Nashville, TN 37219  
International Copyright Secured All Rights Reserved

**Unchained Melody**

Lyric by Hy Zaret  
Music by Alex North  
© 1955 (Renewed) North Melody Publishing (SESAC) and HZUM Publishing (SESAC) c/o Unchained Melody Publishing, LLC  
All Rights Reserved Used by Permission

**Up Where We Belong**

from the Paramount Picture AN OFFICER AND A GENTLEMAN  
Words by Will Jennings  
Music by Buffy Sainte-Marie and Jack Nitzsche  
Copyright © 1982 Sony/ATV Music Publishing LLC  
All Rights Administered by Sony/ATV Music Publishing LLC, 424 Church Street, Suite 1200, Nashville, TN 37219  
International Copyright Secured All Rights Reserved

**What A Wonderful World**

Words and Music by George David Weiss and Bob Thiele  
Copyright © 1967 by Range Road Music Inc., Quartet Music and Abilene Music, Inc.  
Copyright Renewed  
All Rights for Range Road Music Inc. Administered by Round Hill Carlin, LLC  
All Rights for Quartet Music Administered by BMG Rights Management (US) LLC  
All Rights for Abilene Music, Inc. Administered Worldwide by Imagem Music LLC  
International Copyright Secured All Rights Reserved  
Used by Permission

**White Christmas**

from the Motion Picture Irving Berlin's HOLIDAY INN  
Words and Music by Irving Berlin  
© Copyright 1940, 1942 by Irving Berlin  
Copyright Renewed  
International Copyright Secured All Rights Reserved

**Wonderful Tonight**

Words and Music by Eric Clapton  
Copyright © 1977 by Eric Patrick Clapton  
Copyright Renewed  
International Copyright Secured All Rights Reserved

**Wonderwall**

Words and Music by Noel Gallagher  
Copyright © 1995 SM Music Publishing UK Limited and Oasis Music  
All Rights Administered by Sony/ATV Music Publishing LLC, 424 Church Street, Suite 1200, Nashville, TN 37219  
International Copyright Secured All Rights Reserved

**You've Lost That Lovin' Feelin'**

Words and Music by Barry Mann, Cynthia Weil and Phil Spector  
Copyright © 1964, 1965 Screen Gems-EMI Music Inc. and Mother Bertha Music  
Copyright Renewed  
All Rights Administered by Sony/ATV Music Publishing LLC, 424 Church Street, Suite 1200, Nashville, TN 37219  
International Copyright Secured All Rights Reserved

**Your Song**

Words and Music by Elton John and Bernie Taupin  
Copyright © 1969 UNIVERSAL/DICK JAMES MUSIC LTD.  
Copyright Renewed  
All Rights in the United States and Canada Controlled and Administered by UNIVERSAL - SONGS OF POLYGRAM INTERNATIONAL, INC.  
All Rights Reserved Used by Permission

## For EU countries

### **BG Bulgarian**

#### **ОПРОСТЕНА ЕС ДЕКЛАРАЦИЯ ЗА СЪОТВЕТСТВИЕ**

С настоящото Yamaha Music Europe GmbH декларира, че този тип радиосъоръжение [CVP-809GP, CVP-809, CVP-805] е в съответствие с Директива 2014/53/ЕС. Цялостният текст на ЕС декларацията за съответствие може да се намери на следния интернет адрес:  
<https://europe.yamaha.com/en/support/compliance/doc.html>

### **ES Spanish**

#### **DECLARACIÓN UE DE CONFORMIDAD SIMPLIFICADA**

Por la presente, Yamaha Music Europe GmbH declara que el tipo de equipo radioeléctrico [CVP-809GP, CVP-809, CVP-805] es conforme con la Directiva 2014/53/UE. El texto completo de la declaración UE de conformidad está disponible en la dirección Internet siguiente:  
<https://europe.yamaha.com/en/support/compliance/doc.html>

### **CS Czech**

#### **ZJEDNODUŠENÉ EU PROHLÁŠENÍ O SHODĚ**

Tímto Yamaha Music Europe GmbH prohlašuje, že typ rádiového zařízení [CVP-809GP, CVP-809, CVP-805] je v souladu se směrnicí 2014/53/EU. Úplné znění EU prohlášení o shodě je k dispozici na této internetové adrese:  
<https://europe.yamaha.com/en/support/compliance/doc.html>

### **DA Danish**

#### **FORENKLET EU-OVERENSSTEMMELSESERKLÆRING**

Hermed erklærer Yamaha Music Europe GmbH, at radioudstyrstypen [CVP-809GP, CVP-809, CVP-805] er i overensstemmelse med direktiv 2014/53/EU. EU-overensstemmelseserklæringens fulde tekst kan findes på følgende internetadresse:  
<https://europe.yamaha.com/en/support/compliance/doc.html>

### **DE German**

#### **VEREINFACHTE EU-KONFORMITÄTSERKLÄRUNG**

Hiermit erkläre Yamaha Music Europe GmbH, dass der Funkanlagentyp [CVP-809GP, CVP-809, CVP-805] der Richtlinie 2014/53/EU entspricht. Der vollständige Text der EU-Konformitätserklärung ist unter der folgenden Internetadresse verfügbar:  
<https://europe.yamaha.com/en/support/compliance/doc.html>

### **ET Estonian**

#### **LIHTSUSTATUD ELI VASTAVUSDEKLARATSIOON**

Käesolevaga deklareerib Yamaha Music Europe GmbH, et käesolev raadioseadme tüüp [CVP-809GP, CVP-809, CVP-805] vastab direktiivi 2014/53/EL nõuetele. ELi vastavusdeklaratsiooni täielik tekst on kättesaadav järgmisel internetiaadressil:  
<https://europe.yamaha.com/en/support/compliance/doc.html>

### **EL Greek**

#### **ΑΠΛΟΥΣΤΕΥΜΕΝΗ ΔΗΛΩΣΗ ΣΥΜΜΟΡΦΩΣΗΣ ΕΕ**

Με την παρούσα ο/η Yamaha Music Europe GmbH, δηλώνει ότι ο ραδιοεξοπλισμός [CVP-809GP, CVP-809, CVP-805] πληροί την οδηγία 2014/53/ΕΕ. Το πλήρες κείμενο της δήλωσης συμμόρφωσης ΕΕ διατίθεται στην ακόλουθη ιστοσελίδα στο διαδίκτυο:  
<https://europe.yamaha.com/en/support/compliance/doc.html>

### **EN English**

#### **SIMPLIFIED EU DECLARATION OF CONFORMITY**

Hereby, Yamaha Music Europe GmbH declares that the radio equipment type [CVP-809GP, CVP-809, CVP-805] is in compliance with Directive 2014/53/EU. The full text of the EU declaration of conformity is available at the following internet address:  
<https://europe.yamaha.com/en/support/compliance/doc.html>

### **FR French**

#### **DECLARATION UE DE CONFORMITE SIMPLIFIEE**

Le soussigné, Yamaha Music Europe GmbH, déclare que l'équipement radioélectrique du type [CVP-809GP, CVP-809, CVP-805] est conforme à la directive 2014/53/UE. Le texte complet de la déclaration UE de conformité est disponible à l'adresse internet suivante:  
<https://europe.yamaha.com/en/support/compliance/doc.html>

### **HR Croatian**

#### **POJEDNOSTAVLJENA EU IZJAVA O SUKLADNOSTI**

Yamaha Music Europe GmbH ovime izjavljuje da je radijska oprema tipa [CVP-809GP, CVP-809, CVP-805] u skladu s Direktivom 2014/53/EU. Cjeloviti tekst EU izjave o sukladnosti dostupan je na sljedećoj internetskoj adresi:  
<https://europe.yamaha.com/en/support/compliance/doc.html>

### **IT Italian**

#### **DICHIARAZIONE DI CONFORMITÀ UE SEMPLIFICATA**

Il fabbricante, Yamaha Music Europe GmbH, dichiara che il tipo di apparecchiatura radio [CVP-809GP, CVP-809, CVP-805] è conforme alla direttiva 2014/53/UE. Il testo completo della dichiarazione di conformità UE è disponibile al seguente indirizzo Internet:  
<https://europe.yamaha.com/en/support/compliance/doc.html>

### **LV Latvian**

#### **VIENKĀRŠOTA ES ATBILSTĪBAS DEKLARĀCIJA**

Ar šo Yamaha Music Europe GmbH deklarē, ka radioiekārta [CVP-809GP, CVP-809, CVP-805] atbilst Direktīvai 2014/53/ES. Pilns ES atbilstības deklarācijas teksts ir pieejams šādā interneta vietnē:  
<https://europe.yamaha.com/en/support/compliance/doc.html>

### **LT Lithuanian**

#### **SUPAPRASTINTA ES ATITIKTIES DEKLARACIJA**

Aš, Yamaha Music Europe GmbH, patvirtinu, kad radijo įrenginių tipas [CVP-809GP, CVP-809, CVP-805] atitinka Direktyvą 2014/53/ES. Visas ES atitikties deklaracijos tekstas prieinamas šiuo interneto adresu:  
<https://europe.yamaha.com/en/support/compliance/doc.html>

### **HU Hungarian**

#### **EGYSZERŰSÍTETT EU-MEGFELELŐSÉGI NYILATKOZAT**

Yamaha Music Europe GmbH igazolja, hogy a [CVP-809GP, CVP-809, CVP-805] típusú rádióberendezés megfelel a 2014/53/EU irányelvnek. Az EU-megfelelőségi nyilatkozat teljes szövege elérhető a következők internetes címen:  
<https://europe.yamaha.com/en/support/compliance/doc.html>

### **NL Dutch**

#### **VEREENVOUDIGDE EU-CONFORMITEITSVERKLARING**

Hierbij verklaar ik, Yamaha Music Europe GmbH, dat het type radioapparatuur [CVP-809GP, CVP-809, CVP-805] conform is met Richtlijn 2014/53/EU. De volledige tekst van de EU-conformiteitsverklaring kan worden geraadpleegd op het volgende internetadres:  
<https://europe.yamaha.com/en/support/compliance/doc.html>

### **PL Polish**

#### **UPROSZCZONA DEKLARACJA ZGODNOŚCI UE**

Yamaha Music Europe GmbH niniejszym oświadcza, że typ urządzenia radiowego [CVP-809GP, CVP-809, CVP-805] jest zgodny z dyrektywą 2014/53/UE. Pełny tekst deklaracji zgodności UE jest dostępny pod następującym adresem internetowym:  
<https://europe.yamaha.com/en/support/compliance/doc.html>

### **PT Portuguese**

#### **DECLARAÇÃO UE DE CONFORMIDADE SIMPLIFICADA**

O(a) abaixo assinado(a) Yamaha Music Europe GmbH declara que o presente tipo de equipamento de rádio [CVP-809GP, CVP-809, CVP-805] está em conformidade com a Diretiva 2014/53/UE. O texto integral da declaração de conformidade está disponível no seguinte endereço de Internet:  
<https://europe.yamaha.com/en/support/compliance/doc.html>

### **RO Romanian**

#### **DECLARAȚIA UE DE CONFORMITATE SIMPLIFICATĂ**

Prin prezenta, Yamaha Music Europe GmbH declară că tipul de echipamente radio [CVP-809GP, CVP-809, CVP-805] este în conformitate cu Directiva 2014/53/UE. Textul integral al declarației UE de conformitate este disponibil la următoarea adresă internet:  
<https://europe.yamaha.com/en/support/compliance/doc.html>

### **SK Slovak**

#### **ZJEDNODUŠENÉ EÚ VYHLÁSENIE O ZHODE**

Yamaha Music Europe GmbH týmto vyhlasuje, že rádiové zariadenie typu [CVP-809GP, CVP-809, CVP-805] je v súlade so smernicou 2014/53/EÚ. Úplné EÚ vyhlásenie o zhode je k dispozícii na tejto internetovej adrese:  
<https://europe.yamaha.com/en/support/compliance/doc.html>

### **SL Slovenian**

#### **POENOSTAVLJENA IZJAVA EU O SKLADNOSTI**

Yamaha Music Europe GmbH potrjuje, da je tip radijske opreme [CVP-809GP, CVP-809, CVP-805] skladen z Direktivo 2014/53/EU. Celotno besedilo izjave EU o skladnosti je na voljo na naslednjem spletnem naslovu:  
<https://europe.yamaha.com/en/support/compliance/doc.html>

### **FI Finnish**

#### **YKSINKERTAISTETTU EU-VAATIMUSTENMUKAISUUSVAKUUTUS**

Yamaha Music Europe GmbH vakuuttaa, että radiolaitetyyppi [CVP-809GP, CVP-809, CVP-805] on direktiivin 2014/53/EU mukainen. EU-vaatimustenmukaisuusvakuutuksen täysimittainen teksti on saatavilla seuraavassa internetosoitteessa:  
<https://europe.yamaha.com/en/support/compliance/doc.html>

### **SV Swedish**

#### **FÖRENKLAD EU-FÖRSÄKRAN OM ÖVERENSSTÄMMELSE**

Härmed försäkras Yamaha Music Europe GmbH att denna typ av radioustrustning [CVP-809GP, CVP-809, CVP-805] överensstämmer med direktiv 2014/53/EU. Den fullständiga texten till EU-försäkrans om överensstämmelse finns på följande webbadress:  
<https://europe.yamaha.com/en/support/compliance/doc.html>

### **TR Turkey**

#### **BASİTLEŞTİRİLMİŞ AVRUPA BİRLİĞİ UYGUNLUK BİLDİRİMİ**

İşbu belge ile, Yamaha Music Europe GmbH, radyo cihaz tipinin [CVP-809GP, CVP-809, CVP-805], Direktif 2014/53/AB'ye uygunluğunu beyan eder. AB uyumu beyanının tam metni aşağıdaki internet adresinden edinilebilir:  
<https://europe.yamaha.com/en/support/compliance/doc.html>

# Important Notice: Guarantee Information for customers in European Economic Area (EEA) and Switzerland

<b>Important Notice: Guarantee Information for customers in EEA* and Switzerland</b> For detailed guarantee information about this Yamaha product, and Pan-EEA* and Switzerland warranty service, please either visit the website address below (Printable file is available at our website) or contact the Yamaha representative office for your country. * EEA: European Economic Area	English
<b>Wichtiger Hinweis: Garantie-Information für Kunden in der EWR* und der Schweiz</b> Für nähere Garantie-Information über dieses Produkt von Yamaha, sowie über den Pan-EWR*- und Schweizer Garantieservice, besuchen Sie bitte entweder die folgend angegebene Internetadresse (eine druckfähige Version befindet sich auch auf unserer Webseite), oder wenden Sie sich an den für Ihr Land zuständigen Yamaha-Vertrieb. *EWR: Europäischer Wirtschaftsraum	Deutsch
<b>Remarque importante: informations de garantie pour les clients de l'EEE et la Suisse</b> Pour des informations plus détaillées sur la garantie de ce produit Yamaha et sur le service de garantie applicable dans l'ensemble de l'EEE ainsi qu'en Suisse, consultez notre site Web à l'adresse ci-dessous (le fichier imprimable est disponible sur notre site Web) ou contactez directement Yamaha dans votre pays de résidence. * EEE : Espace Economique Européen	Français
<b>Belangrijke mededeling: Garantie-informatie voor klanten in de EER* en Zwitserland</b> Voor gedetailleerde garantie-informatie over dit Yamaha-product en de garantieservice in heel de EER* en Zwitserland, gaat u naar de onderstaande website (u vindt een afdrukbaar bestand op onze website) of neemt u contact op met de vertegenwoordiging van Yamaha in uw land. * EER: Europese Economische Ruimte	Nederlands
<b>Aviso importante: información sobre la garantía para los clientes del EEE* y Suiza</b> Para una información detallada sobre este producto Yamaha y sobre el soporte de garantía en la zona EEE* y Suiza, visite la dirección web que se incluye más abajo (la versión del archivo para imprimir esta disponible en nuestro sitio web) o póngase en contacto con el representante de Yamaha en su país. * EEE: Espacio Económico Europeo	Español
<b>Avviso importante: informazioni sulla garanzia per i clienti residenti nell'EEA* e in Svizzera</b> Per informazioni dettagliate sulla garanzia relativa a questo prodotto Yamaha e l'assistenza in garanzia nei paesi EEA* e in Svizzera, potete consultare il sito Web all'indirizzo riportato di seguito (è disponibile il file in formato stampabile) oppure contattare l'ufficio di rappresentanza locale della Yamaha. * EEA: Area Economica Europea	Italiano
<b>Aviso importante: informações sobre as garantias para clientes da AEE* e da Suíça</b> Para obter uma informação pormenorizada sobre este produto da Yamaha e o serviço de garantia na AEE* e na Suíça, visite o site a seguir (o arquivo para impressão está disponível no nosso site) ou entre em contato com o escritório de representação da Yamaha no seu país. * AEE: Área Económica Europeia	Português
<b>Σημαντική σημείωση: Πληροφορίες εγγύησης για τους πελάτες στον ΕΟΧ* και Ελλάδα</b> Για λεπτομερείς πληροφορίες εγγύησης σχετικά με το προϊόν προϊόν της Yamaha και την κάλυψη εγγύησης σε όλες τις χώρες του ΕΟΧ και την Ελλάδα, επισκεφτείτε την παρακάτω ιστοσελίδα (Εκτυπώσιμη μορφή είναι διαθέσιμη στην ιστοσελίδα μας) ή απευθυνθείτε στην αντιπροσωπεία της Yamaha στη χώρα σας. * ΕΟΧ: Ευρωπαϊκός Οικονομικός Χώρος	Ελληνικά
<b>Viktigt: Garantiinformation för kunder i EES-området* och Schweiz</b> För detaljerad information om denna Yamahaprodukt samt garantiservice i hela EES-området* och Schweiz kan du antingen besöka nedanstående webbadress (en utskriftsvänlig fil finns på webbplatsen) eller kontakta Yamahas officiella representant i ditt land. * EES: Europeiska Ekonomiska Samarbetsområdet	Svenska
<b>Viktig merknad: Garantiinformasjon for kunder i EØS* og Sveits</b> Detaljert garantiinformasjon om dette Yamaha-produktet og garantiservice for hele EØS-området* og Sveits kan fås enten ved å besøke nettstedene nedenfor (utskriftsversjon finnes på våre nettsider) eller kontakte Yamahas kontorene i landet der du bor. *EØS: Det europeiske økonomiske samarbeidsområdet	Norsk
<b>Vigtig oplysning: Garantioplysninger til kunder i EØO* og Schweiz</b> De kan finde detaljerede garantioplysninger om dette Yamaha-produkt og den fælles garantiserviceordning for EØO* (og Schweiz) ved at besøge det websted, der er angivet nedenfor (der findes en fil, som kan udskrives, på vores websted), eller ved at kontakte Yamahas nationale repræsentationskontor i det land, hvor De bor. * EØO: Det Europæiske Økonomiske Område	Dansk
<b>Tärkeä ilmoitus: Takuutiedot Euroopan talousalueen (ETA) ja Sveitsin asiakkaille</b> Tämän Yamaha-tuotteen sekä ETA-alueen ja Sveitsin takuuta koskevat yksityiskohtaiset tiedot saatte alla olevasta nettiosoitteesta. (Tulostettava tiedosto saatavissa sivustollamme.) Voitte myös ottaa yhteyttä paikalliseen Yamaha-edustajaan. *ETA: Euroopan talousalue	Suomi
<b>Ważne: Warunki gwarancyjne obowiązujące w EOG* i Szwajcarii</b> Aby dowiedzieć się więcej na temat warunków gwarancyjnych tego produktu firmy Yamaha i serwisu gwarancyjnego w całym EOG* i Szwajcarii, należy odwiedzić wskazaną poniżej stronę internetową (Plik gotowy do wydruku znajduje się na naszej stronie internetowej) lub skontaktować się z przedstawicielstwem firmy Yamaha w swoim kraju. * EOG — Europejski Obszar Gospodarczy	Polski
<b>Důležité oznámení: Záruční informace pro zákazníky v EHS* a ve Švýcarsku</b> Podrobné záruční informace o tomto produktu Yamaha a záručním servisu v celém EHS* a ve Švýcarsku naleznete na níže uvedené webové adrese (soubor k tisku je dostupný na našich webových stránkách) nebo se můžete obrátit na zastoupení firmy Yamaha ve své zemi. * EHS: Evropský hospodářský prostor	Česky
<b>Fontos figyelmeztetés: Garancia-információk az EGT* területén és Svájcban élő vásárlók számára</b> A jelen Yamaha termékre vonatkozó részletes garancia-információk, valamint az EGT*-re és Svájcra kiterjedő garanciális szolgáltatás tekintetében keresse fel webhelyünket az alábbi címen (a webhelyen nyomattható fájl is talál), vagy pedig lépjen kapcsolatba az országában működő Yamaha képviselői irodával. * EGT: Európai Gazdasági Térség	Magyar
<b>Oluline märkus: Garantiteave Euroopa Majanduspiirkonna (EMP)* ja Šveitsi klientidele</b> Täpsema teabe saamiseks selle Yamaha toote garantii ning kogu Euroopa Majanduspiirkonna ja Šveitsi garantiiteeninduse kohta, külastage palun veebisaiti alljärgneval aadressil (meie saidil on saadaval printitav fail) või pöörduge Teie regiooni Yamaha esinduse poole. * EMP: Euroopa Majanduspiirkond	Eesti keel
<b>Svarīgs paziņojums: garantijas informācija klientiem EEZ* un Šveicē</b> Lai saņemtu detalizētu garantijas informāciju par šo Yamaha produktu, kā arī garantijas apkalpošanu EEZ* un Šveicē, lūdzam apmeklējiet zemāk norādīto tīmekļa vietnes adresi (tīmekļa vietnē ir pieejams drukājams fails) vai zvanieties ar jūsu valsti apkalpojošo Yamaha pārstāvniecību. * EEZ: Eiropas Ekonomikas zona	Latviešu
<b>Dėmesio: informacija dėl garantijos pirkėjams EEE* ir Šveicarijoje</b> Jei reikia išsamios informacijos apie šį „Yamaha“ produktą ir jo techninę priežiūrą visoje EEE* ir Šveicarijoje, apsilankykite mūsų svetainėje toliau nurodytu adresu (svetainėje yra spausdintinas failas) arba kreipkitės į „Yamaha“ atstovybę savo šaliai. *EEE – Europos ekonominė erdvė	Lietuvių kalba
<b>Dôležité upozornenie: Informácie o záruke pre zákazníkov v EHP* a Švajčiarsku</b> Podrobné informácie o záruke týkajúce sa tohto produktu od spoločnosti Yamaha a garančnom servise v EHP* a Švajčiarsku nájdete na webovej stránke uvedenej nižšie (na našej webovej stránke je k dispozícii súbor na tlač) alebo sa obráťte na zástupcu spoločnosti Yamaha vo svojej krajine. * EHP: Európsky hospodársky priestor	Slovenčina
<b>Pomembno obvestilo: Informacije o garanciji za kupce v EGP* in Švici</b> Za podrobnejše informacije o tem Yamahinem izdelku ter garancijskem servisu v celotnem EGP in Švici, obiščite spletno mesto, ki je navedeno spodaj (natisljiva datoteka je na voljo na našem spletnem mestu), ali se obrnite na Yamahinega predstavnika v svoji državi. * EGP: Evropski gospodarski prostor	Slovenščina
<b>Важно съобщение: Информация за гаранцията за клиенти в ЕИП* и Швейцария</b> За подробна информация за гаранцията за този продукт на Yamaha и гаранционното обслужване в паневропейската зона на ЕИП* и Швейцария или посетете посочения по-долу уеб сайт (на нашия уеб сайт има файл за печат), или се свържете с представителния офис на Yamaha във вашата страна. * ЕИП: Европейско икономическо пространство	Български език
<b>Notificare importantă: Informații despre garanție pentru clienții din SEE* și Elveția</b> Pentru informații detaliate privind acest produs Yamaha și serviciul de garanție Pan-SEE* și Elveția, vizitați site-ul la adresa de mai jos (fișierul imprimabil este disponibil pe site-ul nostru) sau contactați biroul reprezentanței Yamaha din țara dumneavoastră. * SEE: Spațiul Economic European	Limba română
<b>Važna obavijest: Informacije o jamstvu za države EGP-a i Švicarske</b> Za detaljne informacije o jamstvu za ovaj Yamahin proizvod te jamstvenom servisu za cijeli EGP i Švicarsku, molimo Vas da posjetite web-stranicu navedenu u nastavku ili kontaktirate ovlaštenog Yamahinog dobavljača u svojoj zemlji. * EGP: Evropski gospodarski prostor	Hrvatski

<https://europe.yamaha.com/warranty/>

Pentru detalii despre produse, contactați cel mai apropiat reprezentant Yamaha sau distribuitorul autorizat de mai jos.

## NORTH AMERICA

### CANADA

**Yamaha Canada Music Ltd.**  
135 Milner Avenue, Toronto, Ontario M1S 3R1,  
Canada  
Tel: +1-416-298-1311

### U.S.A.

**Yamaha Corporation of America**  
6600 Orangethorpe Avenue, Buena Park, CA 90620,  
U.S.A.  
Tel: +1-714-522-9011

## CENTRAL & SOUTH AMERICA

### MEXICO

**Yamaha de México, S.A. de C.V.**  
Av. Insurgentes Sur 1647 Piso 9, Col. San José  
Insurgentes, Delegación Benito Juárez, México,  
D.F., C.P. 03900, México  
Tel: +52-55-5804-0600

### BRAZIL

**Yamaha Musical do Brasil Ltda.**  
Rua Fidêncio Ramos, 302 – Cj 52 e 54 – Torre B –  
Vila Olímpia – CEP 04551-010 – São Paulo/SP,  
Brazil  
Tel: +55-11-3704-1377

### ARGENTINA

**Yamaha Music Latin America, S.A.,  
Sucursal Argentina**  
Olga Cossetini 1553, Piso 4 Norte,  
Madero Este-C1107CEK,  
Buenos Aires, Argentina  
Tel: +54-11-4119-7000

### PANAMA AND OTHER LATIN AMERICAN COUNTRIES/ CARIBBEAN COUNTRIES

**Yamaha Music Latin America, S.A.**  
Edificio Torre Davivienda, Piso: 20  
Avenida Balboa, Marbella, Corregimiento de Bella  
Vista, Ciudad de Panamá, Rep. de Panamá  
Tel: +507-269-5311

## EUROPE

### THE UNITED KINGDOM/IRELAND

**Yamaha Music Europe GmbH (UK)**  
Sherbourne Drive, Tilbrook, Milton Keynes,  
MK7 8BL, U.K.  
Tel: +44-1908-366700

### GERMANY

**Yamaha Music Europe GmbH**  
Siemensstrasse 22-34, 25462 Rellingen, Germany  
Tel: +49-4101-303-0

### SWITZERLAND/LIECHTENSTEIN

**Yamaha Music Europe GmbH, Branch  
Switzerland in Thalwil**  
Seestrasse 18a, 8800 Thalwil, Switzerland  
Tel: +41-44-3878080

### AUSTRIA/CROATIA/CZECH REPUBLIC/ HUNGARY/ROMANIA/SLOVAKIA/ SLOVENIA

**Yamaha Music Europe GmbH, Branch Austria**  
Schleiergasse 20, 1100 Wien, Austria  
Tel: +43-1-60203900

### POLAND

**Yamaha Music Europe GmbH**  
Sp.z o.o. Oddział w Polsce  
ul. Wielicka 52, 02-657 Warszawa, Poland  
Tel: +48-22-880-08-88

### BULGARIA

**Dinacord Bulgaria LTD.**  
Bul. Iskarsko Schose 7 Targowski Zentar Evropa  
1528 Sofia, Bulgaria  
Tel: +359-2-978-20-25

### MALTA

**Olimpus Music Ltd.**  
Valletta Road, Mosta MST9010, Malta  
Tel: +356-2133-2093

### NETHERLANDS/BELGIUM/ LUXEMBOURG

**Yamaha Music Europe, Branch Benelux**  
Clarissenhof 5b, 4133 AB Vianen, The Netherlands  
Tel: +31-347-358040

### FRANCE

**Yamaha Music Europe**  
7 rue Ambroise Croizat, Zone d'activités de Pariest,  
77183 Croissy-Beaubourg, France  
Tel: +33-1-6461-4000

### ITALY

**Yamaha Music Europe GmbH, Branch Italy**  
Via Tinelli N.67/69 20855 Gerno di Lesmo (MB),  
Italy  
Tel: +39-039-9065-1

### SPAIN/PORTUGAL

**Yamaha Music Europe GmbH Ibérica, Sucursal  
en España**  
Ctra. de la Coruña km. 17,200, 28231  
Las Rozas de Madrid, Spain  
Tel: +34-91-639-88-88

### GREECE

**Philippos Nakas S.A. The Music House**  
19th km. Leof. Lavriou 190 02 Peania – Attiki,  
Greece  
Tel: +30-210-6686260

### SWEDEN

**Yamaha Music Europe GmbH Germany filial  
Scandinavia**  
JA Wettergrensgata 1, 400 43 Göteborg, Sweden  
Tel: +46-31-89-34-00

### DENMARK

**Yamaha Music Denmark,  
Filial of Yamaha Music Europe GmbH, Tyskland**  
Generatorvej 8C, ST. TH., 2860 Søborg, Denmark  
Tel: +45-44-92-49-00

### FINLAND

**F-Musiikki Oy**  
Antaksentie 4  
FI-01510 Vantaa, Finland  
Tel: +358 (0)96185111

### NORWAY

**Yamaha Music Europe GmbH Germany -  
Norwegian Branch**  
Grini Næringspark 1, 1332 Østerås, Norway  
Tel: +47-6716-7800

### ICELAND

**Hljodfaerahusid Ehf.**  
Sidumula 20  
IS-108 Reykjavik, Iceland  
Tel: +354-525-5050

### CYPRUS

**Nakas Music Cyprus Ltd.**  
Nikis Ave 2k  
1086 Nicosia  
Tel: +357-22-511080  
**Major Music Center**  
21 Ali Riza Ave. Ortakoy  
P.O.Box 475 Lefkoşa, Cyprus  
Tel: (392) 227 9213

### RUSSIA

**Yamaha Music (Russia) LLC.**  
Room 37, entrance 7, bld. 7, Kievskaya street,  
Moscow, 121059, Russia  
Tel: +7-495-626-5005

### OTHER EUROPEAN COUNTRIES

**Yamaha Music Europe GmbH**  
Siemensstrasse 22-34, 25462 Rellingen, Germany  
Tel: +49-4101-303-0

## AFRICA

**Yamaha Music Gulf FZE**  
JAFZA-16, Office 512, P.O.Box 17328,  
Jebel Ali FZE, Dubai, UAE  
Tel: +971-4-801-1500

## MIDDLE EAST

### TURKEY

**Yamaha Music Europe GmbH**  
Merkezi Almanya Türkiye İstanbul Şubesi  
Mor Sumbul Sokak Varyap Meridian Business  
1.Blok No:1 113-114-115  
Bati Atasehir İstanbul, Turkey  
Tel: +90-216-275-7960

### ISRAEL

**RBX International Co., Ltd.**  
P.O.Box 10245, Petach-Tikva, 49002  
Tel: (972) 3-925-6900

### OTHER COUNTRIES

**Yamaha Music Gulf FZE**  
JAFZA-16, Office 512, P.O.Box 17328,  
Jebel Ali FZE, Dubai, UAE  
Tel: +971-4-801-1500

## ASIA

### THE PEOPLE'S REPUBLIC OF CHINA

**Yamaha Music & Electronics (China) Co., Ltd.**  
2F, Yunhedasha, 1818 Xinzha-lu, Jingan-qu,  
Shanghai, China  
Tel: +86-400-051-7700

### HONG KONG

**Tom Lee Music Co., Ltd.**  
11/F., Silvercord Tower 1, 30 Canton Road,  
Tsimshatsui, Kowloon, Hong Kong  
Tel: +852-2737-7688

### INDIA

**Yamaha Music India Private Limited**  
P-401, JMD Megapolis, Sector-48, Sohna Road,  
Gurugram-120218, Haryana, India  
Tel: +91-124-485-3300

### INDONESIA

**PT. Yamaha Musik Indonesia (Distributor)**  
Yamaha Music Center Bldg. Jalan Jend. Gatot  
Subroto Kav. 4, Jakarta 12930, Indonesia  
Tel: +62-21-520-2577

### KOREA

**Yamaha Music Korea Ltd.**  
11F, Prudential Tower, 298, Gangnam-daero,  
Gangnam-gu, Seoul, 06253, Korea  
Tel: +82-2-3467-3300

### MALAYSIA

**Yamaha Music (Malaysia) Sdn. Bhd.**  
No.8, Jalan Perbandaran, Kelana Jaya, 47301  
Petaling Jaya, Selangor, Malaysia  
Tel: +60-3-78030900

### SINGAPORE

**Yamaha Music (Asia) Private Limited**  
Block 202 Hougang Street 21, #02-00,  
Singapore 530202, Singapore  
Tel: +65-6740-9200

### TAIWAN

**Yamaha Music & Electronics Taiwan Co., Ltd.**  
2F., No.1, Yuandong Rd., Banqiao Dist.,  
New Taipei City 22063, Taiwan (R.O.C.)  
Tel: +886-2-7741-8888

### THAILAND

**Siam Music Yamaha Co., Ltd.**  
3, 4, 15, 16th Fl., Siam Motors Building,  
891/1 Rama 1 Road, Wangmai,  
Pathumwan, Bangkok 10330, Thailand  
Tel: +66-2215-2622

### VIETNAM

**Yamaha Music Vietnam Company Limited**  
15th Floor, Nam A Bank Tower, 201-203 Cach  
Mang Thang Tam St., Ward 4, Dist.3,  
Ho Chi Minh City, Vietnam  
Tel: +84-28-3818-1122

### OTHER ASIAN COUNTRIES

[https://asia-latinamerica-mea.yamaha.com/  
index.html](https://asia-latinamerica-mea.yamaha.com/index.html)

## OCEANIA

### AUSTRALIA

**Yamaha Music Australia Pty. Ltd.**  
Level 1, 80 Market Street, South Melbourne,  
VIC 3205 Australia  
Tel: +61-3-9693-5111

### NEW ZEALAND

**Music Works LTD**  
P.O.BOX 6246 Wellesley, Auckland 4680,  
New Zealand  
Tel: +64-9-634-0099

### COUNTRIES AND TRUST

**TERRITORIES IN PACIFIC OCEAN**  
[https://asia-latinamerica-mea.yamaha.com/  
index.html](https://asia-latinamerica-mea.yamaha.com/index.html)



P77025145

**Yamaha Global Site**

<https://www.yamaha.com/>

**Yamaha Downloads**

<https://download.yamaha.com/>

Manual Development Group  
© 2019 Yamaha Corporation

Published 05/2019 LB\*\*.\*- \*\*A0