

Soavo-900SW

SUBWOOFER SYSTEM
ENCEINTE A CAISSON DE GRAVE



OWNER'S MANUAL
MODE D'EMPLOI
BEDIENUNGSANLEITUNG
BRUKSANVISNING
MANUALE DI ISTRUZIONI
MANUAL DE INSTRUCCIONES
GEBRUIKSAANWIJZING

CAUTION: Read this before operating your unit.

Please read the following operating precautions before use.

YAMAHA will not be held responsible for any damage and/or injury caused by not following the cautions below.

- 1 To assure the finest performance, please read this manual carefully. Keep it in a safe place for future reference.
- 2 Install this unit in a cool, dry, clean place - away from windows, heat sources, sources of excessive vibration, dust, moisture and cold. Avoid sources of humming (transformers, motors).
- 3 Never open the cabinet. If something drops into the set, contact your dealer.
- 4 The voltage to be used must be the same as that specified on the rear panel. Using this unit with a higher voltage than specified is dangerous and may cause a fire and/or electric shock.
- 5 To reduce the risk of fire or electric shock, do not expose this unit to rain or moisture.
- 6 Do not use force on switches, controls or connection wires. When moving the unit, first disconnect the power plug and the wires connected to other equipments. Never pull the wires themselves.
- 7 When not planning to use this unit for a long period (i.e., vacation, etc.), disconnect the AC power plug from the wall outlet.
- 8 Since this unit has a built-in power amplifier, heat will radiate from the rear panel. Place the unit apart from the walls, allowing at least 20 cm of space above, behind and on both sides of the unit to prevent fire or damage. Furthermore, do not position with the rear panel facing down on the floor or other surfaces.
- 9 Do not cover the rear panel of this unit with a newspaper, a tablecloth, a curtain, etc. in order not to obstruct heat radiation. If the temperature inside the unit rises, it may cause fire, damage to the unit and/or personal injury.
- 10 Do not place the following objects on this unit:
 - Glass, china, small metallic etc.
If glass etc. falls by vibrations and breaks, it may cause bodily injury.
 - A burning candle etc.
If the candle falls by vibrations, it may cause fire and bodily injury.
 - A vessel with water in it
If the vessel falls by vibrations and water spills, it may cause damage to the speaker, and/or you may get an electric shock.
- 11 Do not place this unit where foreign objects such as water drips might fall. It might cause a fire, damage to this unit, and/or personal injury.
- 12 Never put a hand or a foreign object into the YST port located on the front side of this unit. When moving this unit, do not hold the port as it might cause personal injury and/or damage to this unit.
- 13 Never place a fragile object near the YST port of this unit. If the object falls or drops by the air pressure, it may cause damage to the unit and/or personal injury.
- 14 Never open the cabinet. It might cause an electric shock since this unit uses a high voltage. It might also cause personal injury and/or damage to this unit.
- 15 When using a humidifier, be sure to avoid condensation inside this unit by allowing enough spaces around this unit or avoiding excess humidification. Condensation might cause a fire, damage to this unit, and/or electric shock.
- 16 Super-bass frequencies reproduced by this unit may cause a turntable to generate a howling sound. In such a case, move this unit away from the turntable.
- 17 This unit may be damaged if certain sounds are continuously output at high volume level. For example, if 20 Hz-50 Hz sine waves from a test disc, bass sounds from electronic instruments, etc. are continuously output, or when the stylus of a turntable touches the surface of a disc, reduce the volume level to prevent this unit from being damaged.
- 18 If you hear distorted noise (i.e., unnatural, intermittent "rapping" or "hammering" sounds) coming from this unit, reduce the volume level. Extremely loud playing of a movie soundtrack's low frequency, bass-heavy sounds or similarly loud popular music passages can damage this speaker system.
- 19 Vibration generated by super-bass frequencies may distort images on a TV. In such a case, move this unit away from the TV set.
- 20 Do not attempt to clean this unit with chemical solvents as this might damage the finish. Use a clean, dry cloth.
- 21 Be sure to read the "TROUBLESHOOTING" section regarding common operating errors before concluding that the unit is faulty.
- 22 Install this unit near the wall outlet and where the AC power plug can be reached easily.
- 23 The batteries shall not be exposed to excessive heat such as sunshine, fire or the like.
- 24 Secure placement or installation is the owner's responsibility. YAMAHA shall not be liable for any accident caused by improper placement or installation of speakers.**

This unit features a magnetically shielded design, but there is still a chance that placing it too close to a TV set might impair picture color. Should this happen, move this unit away from the TV set.

This unit is not disconnected from the AC power source as long as it is connected to the wall outlet, even if this unit itself is turned off. In this state, this unit is designed to consume a very small quantity of power.

• **VOLTAGE SELECTOR**
(Asia and General models only)

The voltage selector switch on the rear panel of this unit must be set for your local main voltage **BEFORE** plugging this unit into the AC main supply. Voltages are 110/120/220/230-240 V AC, 50/60 Hz.

For U.K. customers

If the socket outlets in the home are not suitable for the plug supplied with this appliance, it should be cut off and an appropriate 3 pin plug fitted. For details, refer to the instructions described below.

Note: The plug severed from the mains lead must be destroyed, as a plug with bared flexible cord is hazardous if engaged in a live socket outlet.

SPECIAL INSTRUCTIONS FOR U.K. MODEL

IMPORTANT:

THE WIRES IN MAINS LEAD ARE COLOURED IN ACCORDANCE WITH THE FOLLOWING CODE:

Blue: NEUTRAL

Brown: LIVE

As the colours of the wires in the mains lead of this apparatus may not correspond with the coloured markings identifying the terminals in your plug, proceed as follows: The wire which is coloured BLUE must be connected to the terminal which is marked with the letter N or coloured BLACK. The wire which is coloured BROWN must be connected to the terminal which is marked with the letter L or coloured RED. Making sure that neither core is connected to the earth terminal of the three pin plug.

CONTENTS

GETTING STARTED	2
Features	2
About this manual	2
Supplied accessories	2
Controls and functions.....	3
Preparing the remote control.....	5
PLACEMENT	6
CONNECTIONS	7
❶ Connecting to the amplifier equipped with subwoofer (line out) terminal(s).....	7
❷ Connecting to an amplifier not equipped with a subwoofer (line out) terminal	9
Connecting to the ground terminal	12
Connecting the power cable	12
USING THIS UNIT	13
Adjusting the sound balance.....	13
Storing the sound balance settings	14
Setting the sleep timer	14
Operating the power of this unit using the remote control of your amplifier	15
Frequency response.....	16
Advanced Yamaha	
Active Servo Technology II	17
TROUBLESHOOTING	18
SPECIFICATIONS	19

GETTING STARTED

Features

- ◆ **High 600 W dynamic power**
- ◆ **L.F.E input terminal**
- ◆ **Sleep timer**
- ◆ **Remote control capability**
You can make setting changes and adjustments for this unit by using the remote control from your listening position.
- ◆ **Advanced Yamaha Active Servo Technology II**
This unit employs Advanced Yamaha Active Servo Technology II which Yamaha has developed for reproducing higher quality super-bass sound.
- ◆ **Two input connections**
This unit can be easily added to your existing audio system by connecting to either the speaker terminals or the line output (pin jack) terminals of the amplifier.
- ◆ **Optimum bass sounds with various settings**
Setting high cut and phase keeps the optimum sound quality balance between the front speakers and this unit.
- ◆ **B.A.S.S. mode button**
This unit is equipped with the B.A.S.S. mode button so that you can enjoy bass sound that matches any kind of source.

About this manual

- In this manual, operations that can be performed using either the front panel of this unit or the remote control are explained using the remote control.
-  indicates a tip for your operation.
- Notes contain important information about safety and operating instructions.

Supplied accessories

Check that you have received all of the following parts.

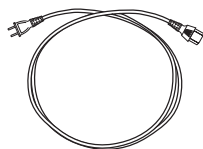

Power cable

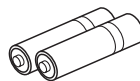

Batteries (2)
(AA, R6, UM-3)

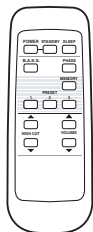

Remote control

Controls and functions

■ Front panel

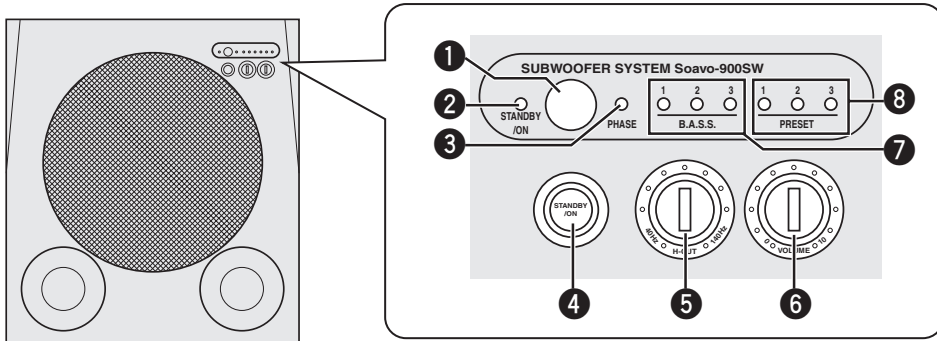

① Remote control sensor

Receives signals from the remote control.

② STANDBY/ON indicator

Green: Lights up when this unit is on.

Red: Lights up when this unit is in the standby mode.

Orange: Lights up when the sleep timer is on.

③ PHASE indicator

Green: Lights up when the phase is set in the reverse mode.

Red: Lights up when the phase is set in the regular mode.

④ STANDBY/ON switch

Turns on or sets this unit to the standby mode.

Note

In the standby mode, this unit consumes a small amount of power.

⑤ H-CUT control

Adjusts the high frequency cut off point depending on the connected front speakers or your preference (see page 13).

One graduation
of this control
represents 10 Hz.

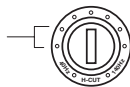

⑥ VOLUME control

Adjusts the volume level. Turn the control clockwise to increase the volume, counterclockwise to decrease the volume.

⑦ B.A.S.S. indicators

Light up to indicate the currently selected **B.A.S.S.** number (1, 2 or 3) (see page 13).

⑧ PRESET indicators

Light up to indicate the currently selected **PRESET** number (1, 2 or 3) (see page 14).

Notes

- If you set this unit to the standby mode when one of the **PRESET** indicators is lit, no **PRESET** indicator lights up when you turn on this unit next time.
- The **PRESET** indicator turns off when you press any button other than **PRESET** 1, 2, or 3, or when you operate any other function of this unit.

■ Rear panel

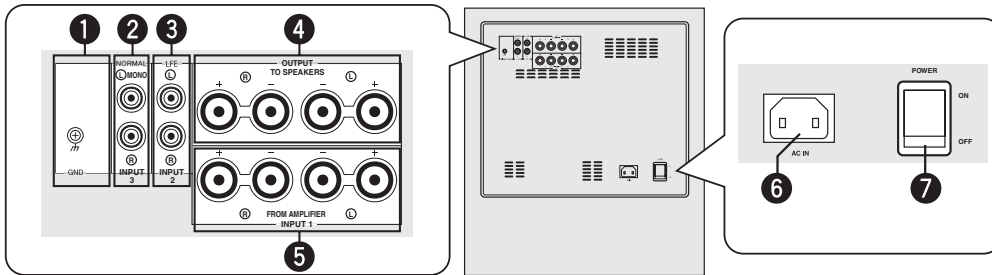

1 GND terminal

See page 12 for connection information.

2 INPUT 3 terminals

See pages 7 - 8 for connection information.

3 INPUT 2 (LFE) terminals

See page 8 for connection information.

4 OUTPUT terminals

See page 10 for connection information.

5 INPUT 1 terminals

See pages 10 - 11 for connection information.

6 AC IN

Connects the supplied power cable (see page 12).

7 POWER switch

Switches the power (ON/OFF) of this unit. Normally, set this switch to the ON position. When this unit is not used for a long period of time, set the switch to the OFF position.

■ Remote control

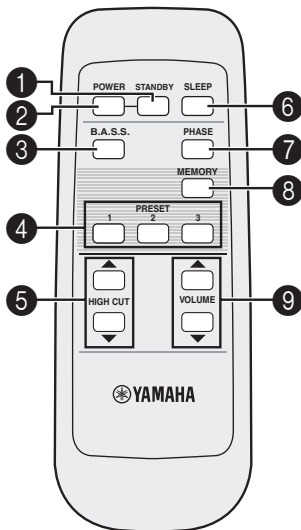

1 STANDBY

Sets this unit to the standby mode.

Note

In the standby mode, this unit consumes a small amount of power.

2 POWER

Turns on this unit.

3 B.A.S.S.

Selects a mode that is suitable for the source. Each time you press B.A.S.S., the B.A.S.S. indicator changes between 1, 2, and 3.

4 PRESET

Stores or recalls the B.A.S.S., volume, high-cut frequency and phase settings (see page 14).

5 HIGH CUT Δ/∇

Adjusts the high frequency cut off point depending on the connected front speakers or your preference (see page 13).

6 SLEEP

Sets the sleep timer (see page 14).

7 PHASE

Switches the phase mode. Normally, set this unit to the reverse position. However, according to your speaker systems or the listening condition, there may be cases when better sound quality is obtained by setting this switch to the normal position. Select the better position by monitoring the sound.

8 MEMORY

Stores the B.A.S.S., volume, high-cut frequency and phase settings (see page 14).

9 VOLUME Δ/∇

Adjusts the volume of this unit.

Preparing the remote control

■ Installing the batteries in the remote control

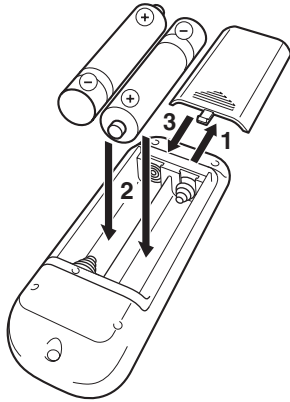

1 Press the  mark on the battery cover and open the cover.

2 Insert the two supplied type AA, R6, UM-3 batteries following the indications (+/-) inside the battery compartment.

3 Close the battery cover.

Replacing the batteries

Change all of the batteries if you notice conditions such as the operation range of the remote control decreases.

Notes

- Do not use an old battery together with a new one.
- Do not use different types of batteries (for example, alkaline and manganese) together. Each type of battery has its own characteristics even if they are similar in shape.
- If the batteries run out, immediately remove them from the remote control to prevent an explosion or acid leak.
- Dispose of the batteries according to the regional regulations.
- If a battery starts leaking, dispose of it immediately. Be careful not to let leaking battery acid come into contact with your skin or clothing. Before inserting new batteries, wipe the compartment clean.

■ Using the remote control

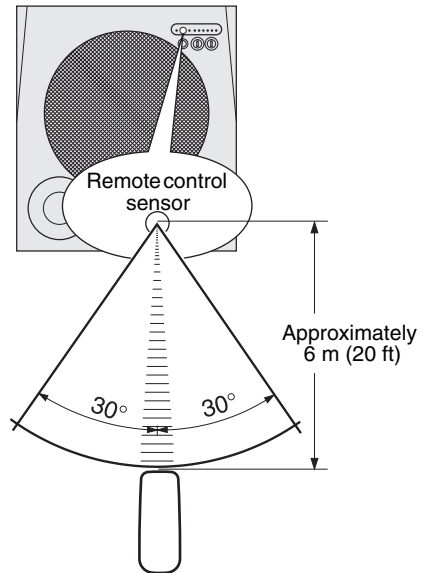

The remote control transmits a directional infrared ray. Be sure to aim the remote control directly at the remote control sensor on the main unit during operation.

Handling the remote control

Be careful not to spill liquid on the remote control.

Be careful not to drop the remote control.

Do not leave the remote control in the following places:

- hot or humid places, such as near a heater or in a bathroom
- extremely cold places
- dusty places

PLACEMENT

The position of the subwoofer is not so critical because bass sound is not highly directional. For a sonorous sound field, the use of two subwoofers is recommended, although you can obtain a good effect with one subwoofer. (■: subwoofer, □: front speaker)

■ When using one subwoofer

Place the subwoofer on the outside of either the right or the left front speaker.

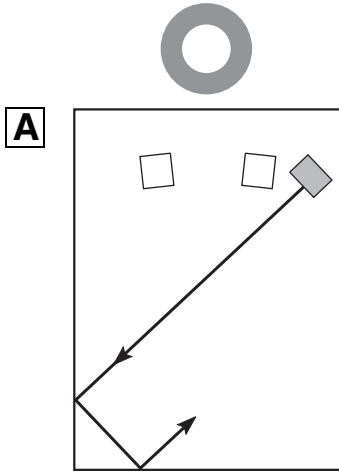

■ When using two subwoofers

Place the subwoofers on the outside of each front speaker.

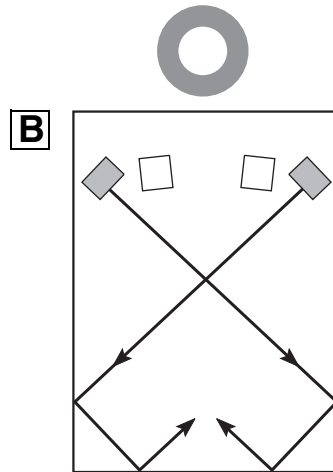

If the subwoofer is placed directly facing the wall, the bass sound may lessen because the sound from the subwoofer and the sound reflected by the wall may cancel each other out. To prevent this from happening, face the subwoofer obliquely to the wall (A or B).

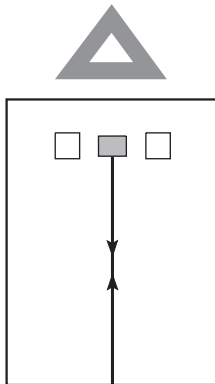

CONNECTIONS

See pages 7 - 8 when your amplifier has subwoofer (line out) terminal(s), or see pages 9 - 11 when your amplifier has no subwoofer (line out) terminal.

Notes

- Do not connect the power cord of this unit and other components into an AC outlet until all connections between components are completed.
- Be sure to connect the left channel (L), right channel (R), “+” (red) and “-” (black) properly. Also, refer to the owner’s manual of your component to be connected to this unit.
- The connection methods or the names of the terminals may differ depending on the component. Refer to the owner’s manual of your component as well.

1 Connecting to the amplifier equipped with subwoofer (line out) terminal(s)

When your amplifier has a one-channel subwoofer terminal

Connect the subwoofer (or low pass etc.) terminal of your amplifier to the INPUT 3 (Ⓛ/MONO) terminal of this unit using a commercially available mono pin cable.

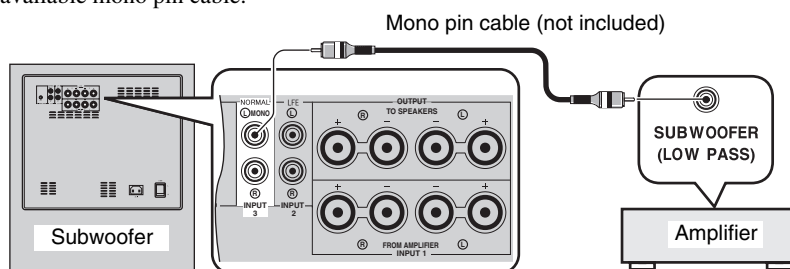

When your amplifier has two-channel subwoofer terminals

■ Using one subwoofer

Connect the “L” side subwoofer terminal of your amplifier to the INPUT 3 (Ⓛ/MONO) terminal of this unit and “R” side subwoofer terminal of your amplifier to the INPUT 3 (Ⓡ) terminal of this unit using a commercially available audio pin cable.

Notes

- Some amplifiers have line output terminals labeled PRE OUT. When you connect this unit to the PRE OUT terminals of the amplifier, make sure that the amplifier has at least two sets of PRE OUT terminals. If the amplifier has only one set of PRE OUT terminals, do not connect this unit to the PRE OUT terminals. Instead, connect this unit to the speaker terminals of the amplifier (see pages 9 - 10).
- When connecting to a monaural line output terminal of the amplifier, connect the INPUT 3 (Ⓛ/MONO) terminal.
- When connecting to line output terminals of the amplifier, other speakers should not be connected to the OUTPUT terminals on the rear panel of this unit. If connected, they will not produce sound.

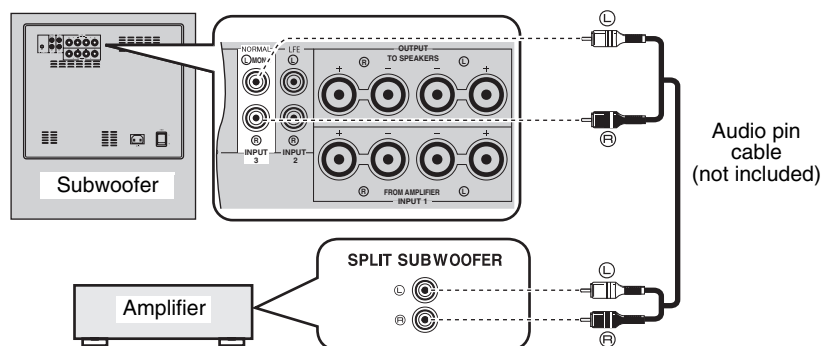

■ Using two subwoofers

Connect the “R” side subwoofer terminal of your amplifier to the INPUT 3 (Ⓜ) terminal on this unit using a commercially available mono pin cable, and connect the “L” side subwoofer terminal of your amplifier to the INPUT 3 (Ⓛ/MONO) terminal of this unit using a commercially available mono pin cable.

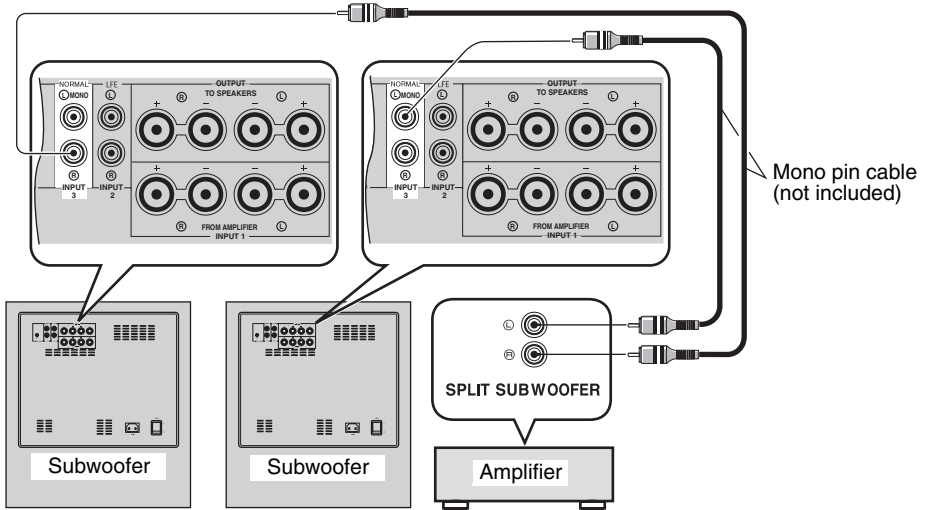

■ Connecting to an amplifier equipped with a high cut function

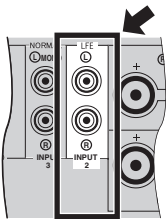

If your amplifier can cut off high frequencies from the signals for sending to the subwoofer, connect the amplifier to the INPUT 2 (LFE) terminal of this unit. This brings you higher sound quality because the signal routing in this unit is shortened by bypassing the built-in HIGH CUT (high cut) circuit.

2 Connecting to an amplifier not equipped with a subwoofer (line out) terminal

Connect an amplifier (and front speakers) to this unit using commercially available speaker cables. Refer to the following instructions to make connections.

■ Connecting to the speaker cable

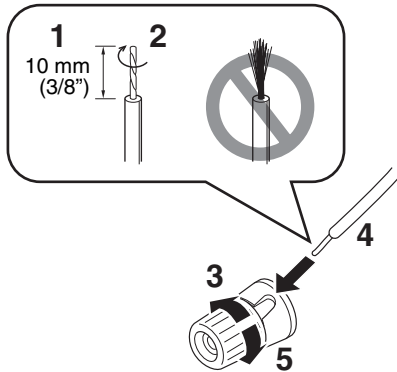

■ Banana plug connection

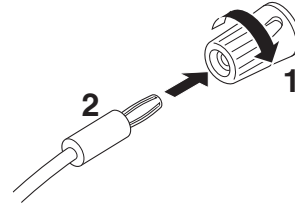

- 1** Remove approximately 10 mm (3/8") of insulation from each of the speaker cables.
- 2** Twist the exposed wires of the cable together to prevent short circuits.
- 3** Turn the knob counterclockwise to loosen.
- 4** Insert the bare wire into the hole in the side of each terminal.
- 5** Turn the knob clockwise to tighten.
- 6** Test the firmness of the connection by pulling gently on the cable at the terminal.

- 1** Tighten the knob.
- 2** Insert the banana plug connector into the end of the corresponding terminal.

Notes

- Do not let the bare speaker wires touch each other, because this could damage this unit or the amplifier, or both of them.
- For connection, keep the speaker cables as short as possible. Do not bundle or roll up the excess part of the cables. If the connections are faulty, no sound will be heard from this unit or the speakers, or both of them.
- Make sure that the + and – polarity markings of the speaker terminals are observed and set correctly. If these cables are reversed, the sound will be unnatural and lack bass.
- Do not insert the insulation into the hole. The sound may not be produced.

When your amplifier has one set of front speaker terminals

Connect the speaker terminals of the amplifier to the INPUT 1 terminals of this unit, and connect the OUTPUT terminals of this unit to the front speakers using a commercially available speaker cable.



Connecting front speakers via this unit does not affect the sound quality.

■ Using one subwoofer

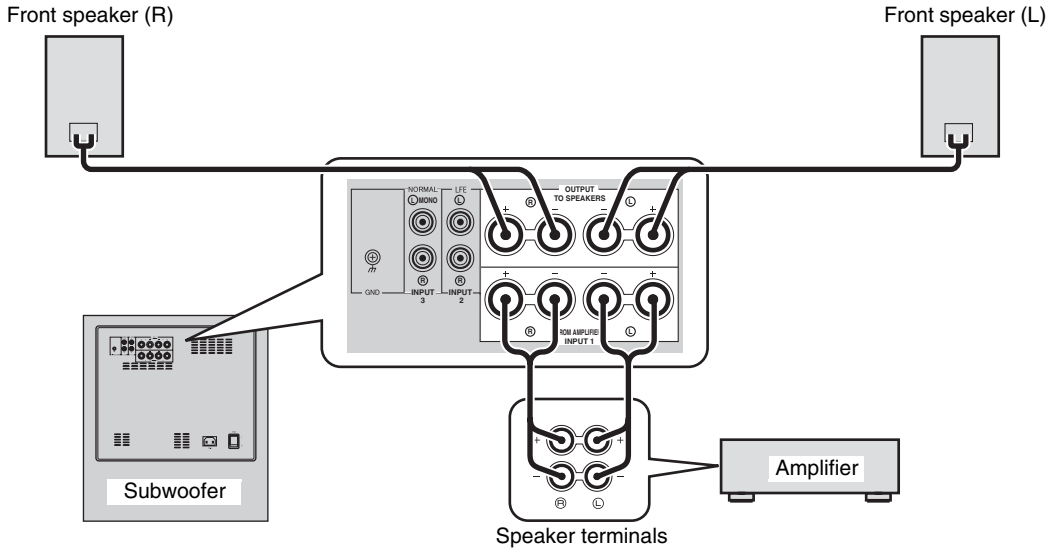

■ Using two subwoofers

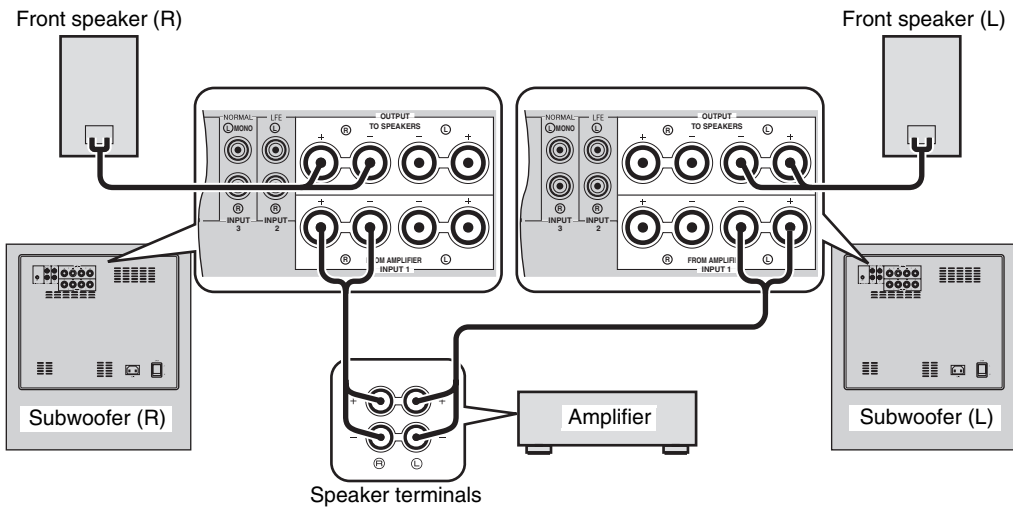

When your amplifier has two sets of front speaker terminals and both terminals can output sound signals simultaneously

- Connect one set of front speaker terminals of the amplifier to the INPUT 1 terminals of this unit, and connect another set of front speaker terminals of the amplifier to the front speakers using commercially available speaker cables.
- Set the amplifier so that both sets of front speaker terminals output sound signals simultaneously.

Note

When your amplifier cannot output sound signals simultaneously even if you connect in this way, follow “When your amplifier has one set of front speaker terminals” on page 10.

■Using one subwoofer

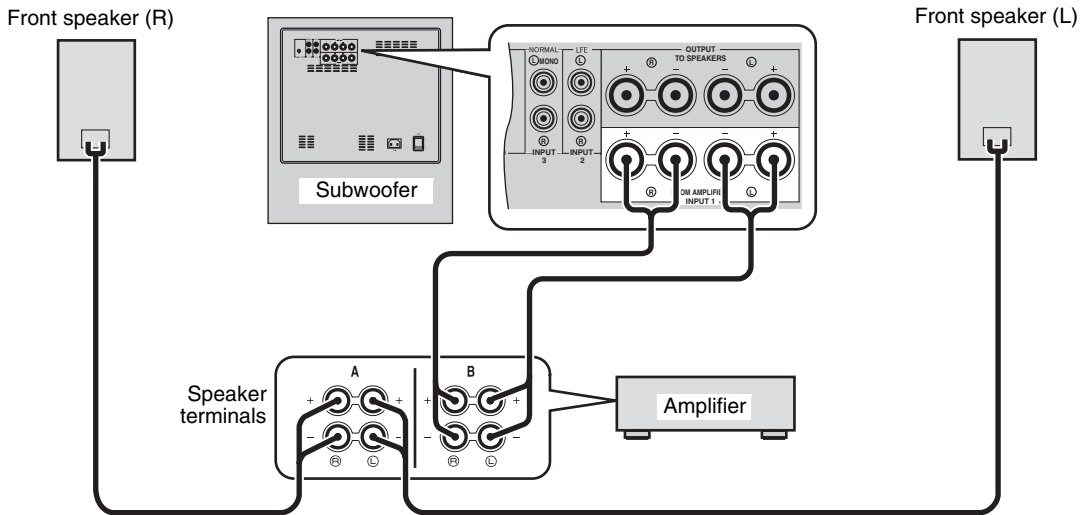

■Using two subwoofers

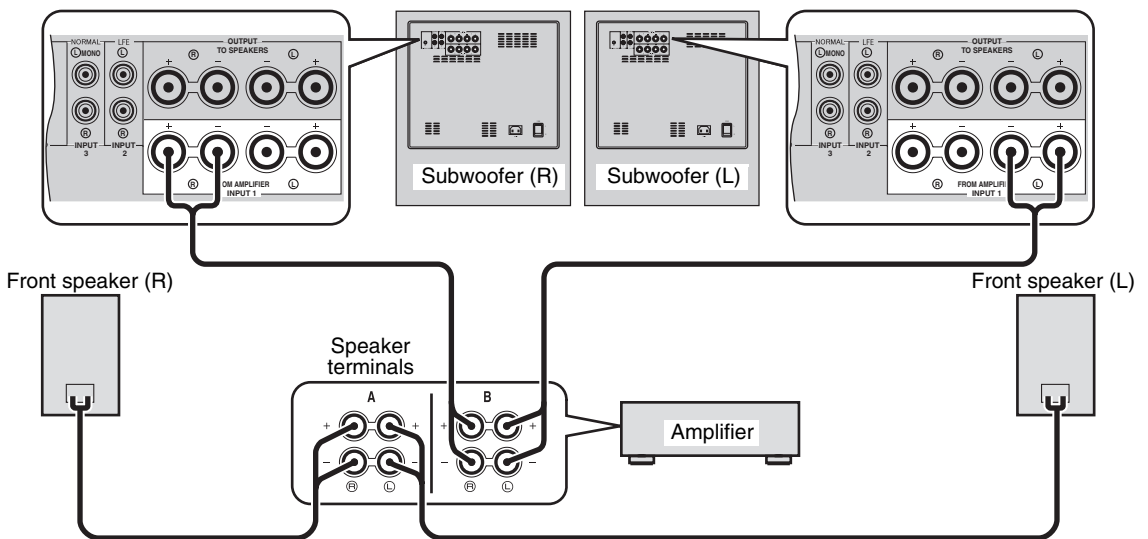

Connecting to the ground terminal

If this unit or the amplifier makes a humming noise when connecting to the speaker terminals of your amplifier, connect both of the GND (ground) terminals on your amplifier and this unit using commercially available grounding wire as shown in fig. **A**.

When your amplifier has no GND (ground) terminal, connect to the screw that fastens the top cover of your amplifier as shown in fig. **B**.

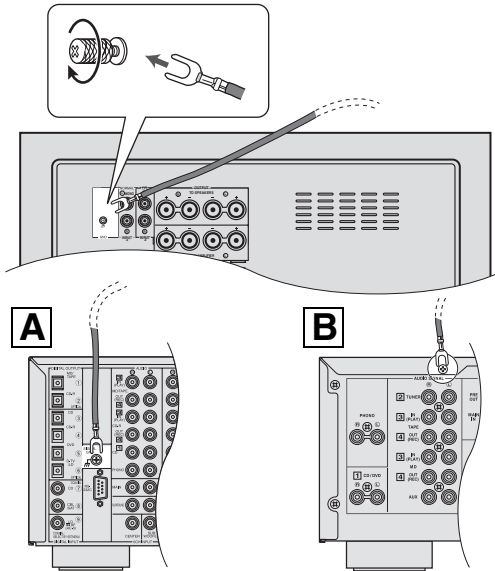

Note

When connecting the GND (ground) terminal, make sure the power cables of the amplifier and this unit are not plugged into the AC outlet.

Connecting the power cable

Plug the supplied power cable into the AC IN of this unit after all other connections are complete, and then plug the power cable to an AC outlet.

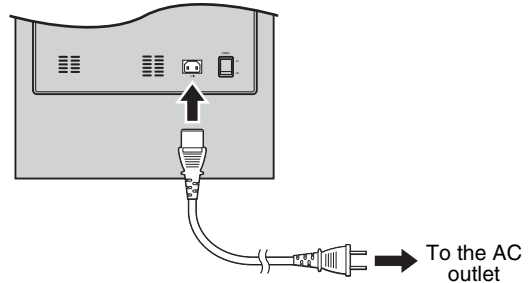

Notes

- Do not use other power cables. Use the provided cable. Use of other power cables may result in fire hazard or electrical shock.
- Do not plug the power cable into the AC outlet of your amplifier. Doing so may create distorted sounds or turn off the power of your amplifier.

Adjusting the sound balance

Before using this unit, adjust the volume balance of this unit to obtain the optimum volume and tone balance between the front speakers and this unit by following the procedures below.

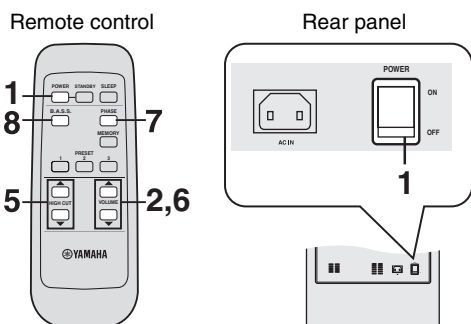

- 1 Set POWER switch on the rear panel of this unit to the ON position, and then press POWER to turn on this unit.**

The STANDBY/ON indicator lights up green.



- 2 Press VOLUME ∇ to set the volume level of this unit to the minimum (0).**

- 3 Turn on the power of all other components.**

- 4 Play back a source containing low-frequency components and adjust the volume level of your amplifier to the desired listening level.**

Set the tone control on your amplifier to the center position.

- 5 Press HIGH CUT \triangle/∇ to adjust to the position where the desired response can be obtained.**

Normally, set the position to a level slightly higher than the minimum frequency of the front speaker.

* To find out the minimum frequency of the front speaker, refer to the owner's manual of the front speaker.

- 6 Press VOLUME \triangle to increase the volume gradually to adjust the volume balance between the front speaker and this unit.**

Normally, set the volume to a level where you can obtain a little more bass effect than when this unit is not used.



If you cannot obtain the desired response, repeat steps 5 and 6.

- 7 Press PHASE to select the regular or reverse mode.**

Normally, set it to the reverse mode. If you cannot obtain the desired response, set it to the regular mode.

- 8 Press B.A.S.S. to select a mode that is suitable for the source.**

1: WIDE

When a movie source is played, the low-frequency effects are enhanced so that you can enjoy more powerful sound.

2: NORMAL

When a music or movie etc. source is played, you can enjoy natural bass sounds.

3: NARROW

When an ordinary music source is played, the excessive low-frequency signals are cut off to make the sound clearer.

Storing the sound balance settings

You can store up to 3 sets of your favorite settings (volume, high-cut, phase and B.A.S.S. setting) in this unit.

Remote control

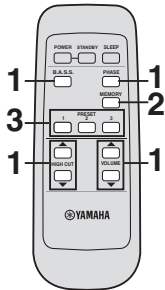

Front panel

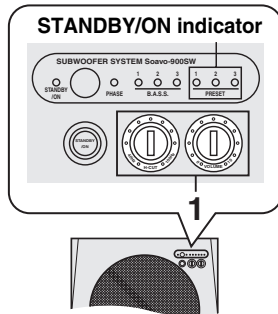

Storing the setting

In the following procedure, PRESET 1 is used as an example.

1 Adjust the sound balance between the volume, high cut, phase and B.A.S.S. (see page 13).

2 Press MEMORY.

The PRESET indicators on the front panel flash.

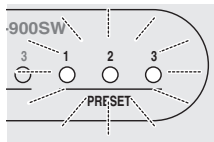

3 Press PRESET 1.

The PRESET 1 indicator lights up. The current setting is stored as PRESET 1.



- In step 3, pressing a stored number overwrites the old setting.
- While the **VOLUME** control or the **H-CUT** control is rotating by pressing a **PRESET**, pressing another **PRESET** is ineffective.

Recalling a setting

Press **PRESET** you want to recall (1, 2 or 3).

Memory back-up

Even if you turn off this unit by using the **POWER** switch on the rear panel, this unit recalls the last setting when the power is turned back on (Last memory function).

Note

If the power is cut for more than one week, the setting is cleared.

Setting the sleep timer

If you set the sleep timer, this unit automatically turns to the standby mode after 120 minutes.

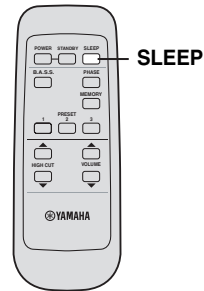

Press **SLEEP**.

The color of the STANDBY/ON indicator changes to orange.

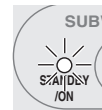

Pressing **SLEEP** again cancels the sleep timer.

Operating the power of this unit using the remote control of your amplifier

- * This function is available only for Yamaha amplifiers that meet the following conditions:
- The amplifier was released in 2005 or later.
 - The remote control of the amplifier has two different buttons for STANDBY and ON.

Note

When the AMP ID library code of the remote control has been changed, this function may not work.

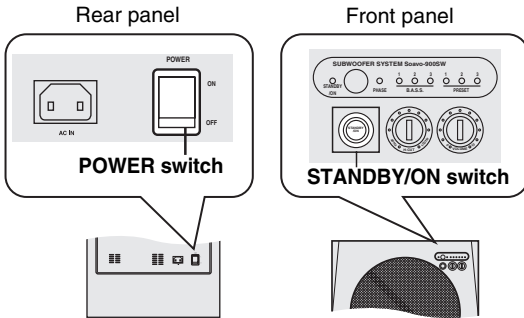

Setting

- 1 Set POWER switch on the rear panel to the OFF position.
- 2 Set POWER switch to the ON position while pressing and holding STANDBY/ON switch on the front panel. Continue holding down STANDBY/ON switch for 3 seconds or longer.



After the STANDBY/ON indicator flashes 4 times, the setting is completed.



Canceling

- 1 Set POWER switch on the rear panel to the OFF position.
- 2 Set POWER switch to the ON position while pressing and holding STANDBY/ON switch on the front panel. Continue holding down STANDBY/ON switch for 3 seconds or longer.



After the STANDBY/ON indicator flashes 2 times, the setting is completed.



Note

Place this unit within the operating range of the remote control of the amplifier. If you place this unit far away from the amplifier, you may not be able to operate this unit with the remote control.

Frequency response

Frequency response of this unit

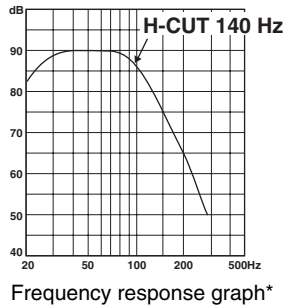

The figures below show the optimum adjustment of each control and the frequency response when this subwoofer is combined with a typical front speaker system.

■ EX.1 When combined with a 10 cm or 13 cm (3-15/16" or 5-2/16") acoustic suspension, 2 way system front speakers

If you are using Soavo-1 speakers as front speakers, use the following example as a reference when adjusting settings.

(H-CUT) (VOLUME)



(PHASE)

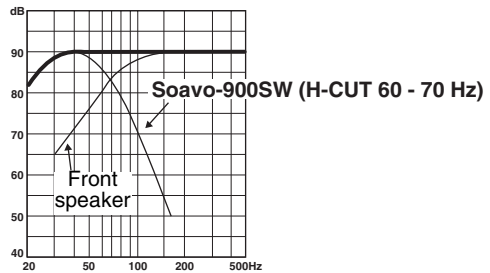
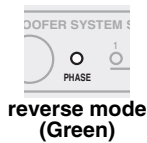

■ EX.2 When combined with a 20 cm or 25 cm (7-14/16" or 9-13/16") acoustic suspension, 2 way system front speakers

(H-CUT) (VOLUME)

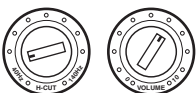

(PHASE)

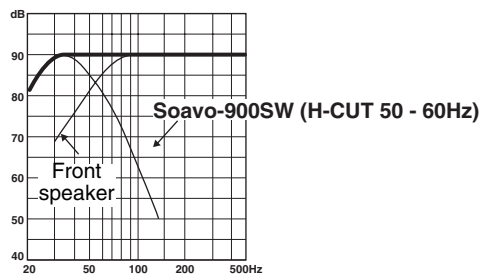
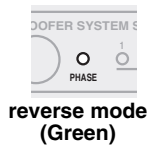

* These diagrams do not depict actual frequency response characteristics accurately.

Advanced Yamaha Active Servo Technology II

In 1988, Yamaha brought to the speaker systems utilizing YST (Yamaha Active Servo Technology) to give powerful, high quality bass reproduction. This technology uses a direct connection between the amplifier and speaker, allowing accurate signal transmission and precise speaker control.

As this technology uses speaker units controlled by the negative impedance drive of the amplifier and resonance generated between the cabinet capacity volume and port, it creates more resonant energy (the “air woofer” concept) than the standard bass reflex method. This allows for bass reproduction from much smaller cabinets than was previously possible.

Yamaha’s newly developed Advanced YST II adds many refinements to Yamaha Active Servo Technology, allowing better control of the forces driving the amplifier and speaker. From the amplifier’s point of view, the speaker impedance changes depending on the sound frequency. Yamaha developed a new circuit design combining negative-impedance and constant-current drives, which provides a more stable performance and clear bass reproduction without any murkiness.

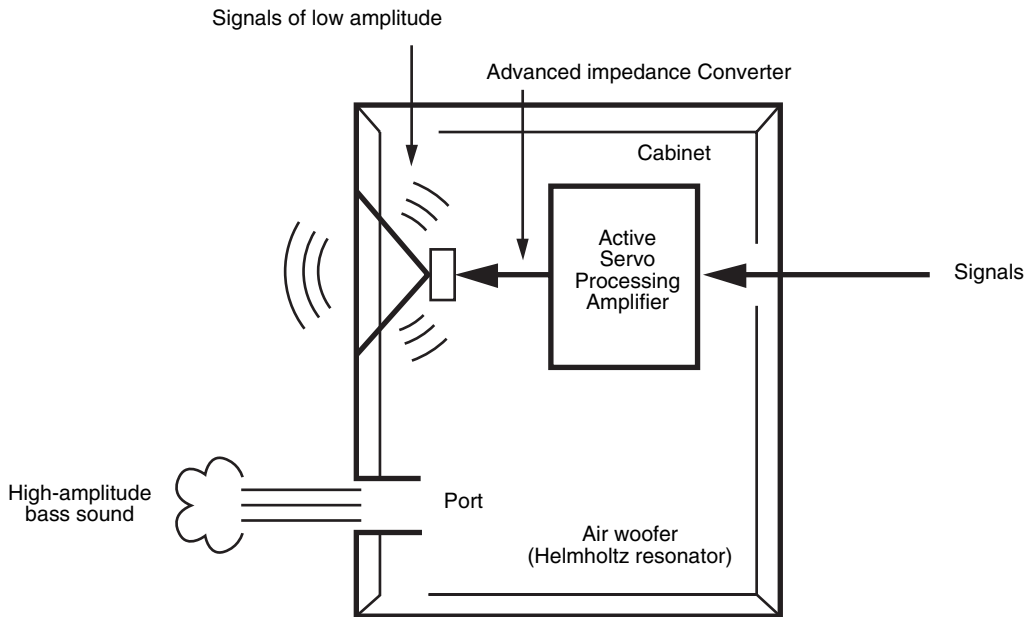

TROUBLESHOOTING

Refer to the chart below when this unit does not function properly. If the problem you are experiencing is not listed below or if the instructions given below do not help, disconnect the power cord and contact your authorized Yamaha dealer or service center.

Problem	Cause	Remedy
Power is not supplied even though the STANDBY/ON switch is pressed.	The power plug is not securely connected.	Connect it securely.
	The POWER switch is set to the OFF position.	Set the POWER switch to the ON position.
No sound.	The volume is set to the minimum (0).	Raise the volume.
	Speaker cables are not connected securely.	Connect them securely.
	The signals from the amplifier are too low.	Increase the volume of the amplifier or the component connected to the amplifier.
	The signal from the subwoofer output terminal of the amplifier is not output.	Check the speaker mode setting on the amplifier.
Sound level is too low.	Speaker cables are not connected correctly.	Connect them correctly, that is L (left) to L, R (right) to R, “+” to “+” and “-” to “-”.
	Setting of the phase is not proper.	Set the phase to the other position.
	A source sound with few bass frequencies is being played.	Play a source sound with bass frequencies. Set the H-CUT to a higher position.
	It is influenced by standing waves.	Reposition this unit or break up the parallel surface by placing bookshelves etc. along the walls.
The remote control does not work.	Wrong distance or angle.	Use the remote control within a maximum range of 6 m and no more than 30 degrees off-axis from the front panel.
	Direct sunlight or lighting from an inverter type of fluorescent lamp etc. is striking the remote control sensor of this unit.	Reposition this unit.
	The batteries are weak.	Replace all batteries.
This unit is not turned on with the remote control of the amplifier. (when setting “Operating the power of this unit using the remote control of your amplifier”)	Wrong distance or angle.	Place this unit within the operating range of the remote control of the amplifier.
The household breaker goes off.	This unit consumes much electricity when a high level signal is input to this unit.	Turn down the volume on the amplifier etc. connected to this unit or cut off the power of other unused equipment.

Notes

- When an excessive level of signal is input to this unit for 5 to 15 minutes, the POWER indicator starts flashing to alarm you of the danger of damaging the power amplifier and speaker of this unit. If the signal input lasts for 5 minutes more, this unit turns into the standby mode automatically.
- When an enormous amount of signal is input, the power of this unit is turned off immediately. To turn on this unit again, press STANDBY/ON switch on the front panel.

SPECIFICATIONS

Type Advanced Yamaha Active Servo Technology II	Power Consumption 180 W
Driver 25 cm (10") cone woofer Magnetic shielding type	Standby Power Consumption 0.5 W
Amplifier Output (100 Hz, 4 ohms, 10% T.H.D) 600 W	Dimensions (W x H x D) 410 mm x 457 mm x 462 mm (16-1/8" x 17" x 18-3/16")
Frequency Response 18 Hz - 160 Hz	Weight 32 kg (70 lbs. 9 oz.)
Power Supply U.S.A. and Canada models AC 120 V, 60 Hz U.K. and Europe models AC 230 V, 50 Hz Australia model AC 240 V, 50 Hz Asia and General models AC 110/120/220/230-240 V, 50/60 Hz Korea model AC 220 V, 60 Hz China model AC 220 V, 50 Hz	Please note that all specifications are subject to change without notice.

ATTENTION: Tenir compte des précautions ci-dessous avant de faire fonctionner l'appareil.

Tenir compte des précautions ci-dessous avant de faire fonctionner l'appareil. YAMAHA ne saurait être tenue pour responsable de tout dommage et/ou blessure dûs à un non-respect des mises en garde ci-dessous.

- 1 Pour garantir les meilleures performances possibles, lire ce manuel avec attention. Le garder dans un endroit sûr pour une utilisation ultérieure.
- 2 Installer cette unité dans un endroit frais, sec et propre - loin des fenêtres, sources de chaleur et d'endroits où les vibrations, la poussière, l'humidité ou le froid sont importants. Éviter les sources de bourdonnements (transformateurs, moteurs).
- 3 Ne jamais ouvrir le boîtier. Si quelque chose tombe dedans, contacter immédiatement le revendeur.
- 4 La tension à utiliser doit être la même que celle spécifiée sur le panneau arrière. Utiliser cet appareil avec une plus haute tension que celle spécifiée est dangereux et peut causer un incendie et/ou causer une électrocution.
- 5 Afin d'éviter tout risque d'incendie ou d'électrocution, ne pas exposer cet appareil à la pluie ni à l'humidité.
- 6 Ne pas forcer les commutateurs, les touches ou les câbles de raccordement. Lors du déplacement de l'appareil, d'abord débrancher la prise d'alimentation et les câbles le raccordant à d'autres appareils. Ne jamais tirer sur les cordons.
- 7 Lorsque on prévoit de ne pas utiliser cet appareil pendant longtemps (pendant les vacances, par exemple), débrancher le cordon d'alimentation CA de la prise murale.
- 8 Cet appareil possédant un amplificateur intégré, de la chaleur sera irradiée par le panneau arrière. Placer l'unité assez loin des murs, en laissant toujours un espace de 20 cm au moins au-dessus, au-dessous et des deux côtés de l'unité afin d'éviter les risques d'incendie et de dommages. Ne pas positionner non plus cet appareil dos au plancher ou à une autre surface.
- 9 Ne couvrez pas le panneau arrière de cet appareil avec un journal, une nappe, un rideau, etc. afin de ne pas empêcher la dissipation de chaleur. Si la température à l'intérieur de cet appareil augmente, un incendie peut se déclarer et endommager cet appareil et/ou causer une blessure corporelle.
- 10 Ne jamais placer les objets suivants sur cette unité:
 - Des objets verres, de la vaisselle, des petits objets métalliques, etc.
Des blessures pourraient être causées par des débris de verre, etc. dûs aux vibrations et aux brisures.
 - Une bougie allumée, etc.
Si la bougie tombe sous l'effet des vibrations, elle risque de provoquer un incendie et des blessures corporelles.
 - Un récipient contenant de l'eau
Si le récipient tombe sous l'effet des vibrations et que de l'eau éclabousse l'enceinte, ceci risque de l'endommager sérieusement, et/ou de provoquer des électrocutions.
- 11 Ne pas mettre cette unité dans les endroits où des corps étrangers, comme des jets d'eau par exemple, pourraient tomber dedans. Ceci pourrait causer un incendie, endommager cette unité, et/ou des blessures corporelles.
- 12 Ne jamais introduire la main ou un corps étranger dans le port YST situé sur le côté avant de cette unité. Ne jamais attraper l'unité par l'orifice du port lors des déplacements, car ceci pourrait causer des blessures corporelles et/ou endommager l'unité.
- 13 Ne jamais placer un objet fragile à proximité du port YST de cette unité. Si cet objet venait à chuter en raison de la pression de l'air, il pourrait endommager l'unité et/ou causer des blessures corporelles.
- 14 Ne jamais ouvrir le boîtier. Ceci pourrait entraîner des électrocutions, car cette unité fonctionne sous haute tension. Ceci pourrait aussi causer des blessures corporelles et/ou endommager l'unité.
- 15 En utilisant un humidificateur, éviter la condensation à l'intérieur de l'appareil en libérant la place autour de l'appareil ou en évitant l'humidification extrême. La condensation peut causer un feu, des dommages à l'appareil et/ou une électrocution.
- 16 Les sons de très basse fréquence produits par cet appareil peuvent provoquer un sifflement sur le tourne-disque. Dans ce cas, éloigner cet appareil du tourne-disque.
- 17 Cet appareil peut être endommagé si certains sons sont continuellement émis à un niveau sonore élevé. Par exemple, si des ondes sinusoïdales de 20 Hz-50 Hz d'un disque d'essai, des sons de graves d'instruments électroniques, etc. sont émis en continu ou si la pointe de lecture d'une platine tourne-disque touche la surface d'un disque, réduire le niveau de volume pour éviter d'endommager cet appareil.
- 18 Si une distorsion se fait entendre (par exemple des petits coups secs intermittents ou un "martèlement") sur cet appareil, diminuer le niveau sonore. La lecture à très haut volume des sons de basse ou des sons de basses fréquences de la bande sonore d'un film, ou de passages de musique pop de forte intensité, sont susceptibles d'endommager ce système d'enceintes.
- 19 Des vibrations générées par des fréquences supergraves risquent de déformer les images sur un téléviseur. Dans ce cas, éloigner cet appareil du téléviseur.
- 20 Ne pas essayer de nettoyer cette unité avec des diluants chimiques, ceci endommagerait le fini. Utiliser un chiffon propre et sec.
- 21 Bien lire la section "GUIDE DE DÉPANNAGE" concernant les erreurs de fonctionnement communes avant de conclure que l'unité est défectueuse.
- 22 Installez l'appareil près de la prise secteur et à un endroit tel que la fiche secteur soit facilement accessible.
- 23 Les piles ne doivent pas être exposées à une chaleur extrême, par exemple au soleil, à une flamme, etc.
- 24 **Le propriétaire du système est entièrement responsable du bon positionnement et de la bonne installation du système. YAMAHA décline toute responsabilité en cas d'accident causé par un positionnement ou une installation inadéquats des enceintes.**

Même si cette unité dispose d'une conception à blindage magnétique, il y a un risque possible de création d'interférences, visibles sur les images en couleurs si elle est placée à côté d'un téléviseur. Dans ce cas, éloigner l'unité du téléviseur.

Cet appareil n'est pas déconnecté du secteur tant qu'il reste branché à la prise de courant. En pareil cas, celui-ci consomme une faible quantité d'électricité.

• **VOLTAGE SELECTOR**

(Modèle pour l'Asie et modèle général)

Le commutateur de tension situé sur le panneau arrière de l'unité doit être placé dans la position adéquate **AVANT** de brancher l'unité dans la prise CA du secteur. Les tensions sont de 110/120/220/230-240 V CA, 50/60 Hz.

TABLE DES MATIERES

POUR COMMENCER	2
Description	2
À propos de ce manuel	2
Accessoires fournis.....	2
Commandes et fonctions	3
Préparation du boîtier de télécommande	5
INSTALLATION	6
RACCORDEMENTS	7
1 Raccordement à un amplificateur pourvu d'une ou de plusieurs prises de caisson de graves (sortie de ligne)	7
2 Raccordement à un amplificateur sans prise de caisson de graves (sortie de ligne)	9
Raccordement à la borne de masse.....	12
Raccordement du câble d'alimentation	12
UTILISATION DE CET APPAREIL	13
Réglage de la balance sonore	13
Enregistrement des réglages de la balance sonore.....	14
Utilisation de la minuterie de mise hors service.....	14
Mise sous tension de cet appareil depuis le boîtier de télécommande de votre amplificateur.....	15
Courbe de réponse en fréquence.....	16
Advanced Yamaha	
Active Servo Technology II	17
GUIDE DE DÉPANNAGE	18
CARACTÉRISTIQUES TECHNIQUES	19

POUR COMMENCER

Description

- ◆ **Puissance dynamique élevée de 600 W**
- ◆ **Prise d'entrée L.F.E**
- ◆ **Minuterie de mise hors service**
- ◆ **Commande à distance possible**
Les réglages de paramètres et les ajustements peuvent être effectués à l'aide du boîtier de télécommande depuis votre position d'écoute.
- ◆ **Advanced Yamaha Active Servo Technology II**
Cet appareil intègre le système Advanced Yamaha Active Servo Technology II conçu par Yamaha pour restituer des extrêmes graves de très grande qualité.
- ◆ **Deux borniers d'entrée**
Cet appareil s'intègre sans problème à votre chaîne audio actuelle car il peut être raccordé soit aux prises d'enceintes soit aux prises de sortie de ligne (prise cinch) de votre amplificateur.
- ◆ **Sons graves optimaux grâce aux divers réglages**
Le réglage du point de coupure des aigus et de la phase permet d'obtenir un équilibre sonore optimal entre les enceintes avant et cet appareil.
- ◆ **Sélecteur de mode B.A.S.S.**
Cet appareil est pourvu d'un sélecteur de mode B.A.S.S. qui permet de sélectionner les graves qui correspondent le mieux à la musique écoutée.

À propos de ce manuel

- Dans ce manuel, on utilisera le boîtier de télécommande pour toutes les opérations pouvant être effectuées soit par la face avant soit par le boîtier de télécommande.
- ☼ indique une suggestion.
- Les remarques contiennent des informations importantes sur la sécurité et le fonctionnement de l'appareil.

Accessoires fournis

Veillez vous assurer que vous possédez bien les articles suivants.

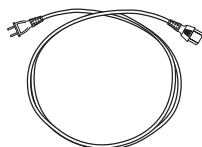

Câble d'alimentation

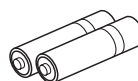

Piles (2)
(AA, R6, UM-3)

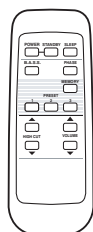

Boîtier de télécommande

Commandes et fonctions

■ Face avant

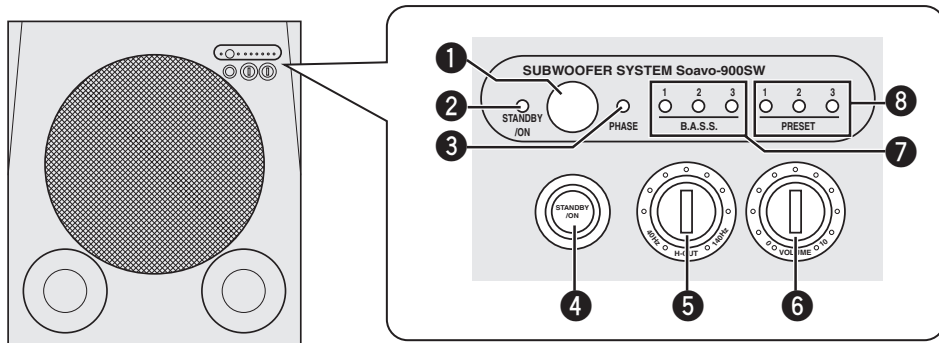

① Capteur de télécommande

Reçoit les signaux émis par le boîtier de télécommande.

② Témoin STANDBY/ON

Vert: Ce témoin s'éclaire lorsque l'appareil est en service.

Rouge: Ce témoin s'éclaire lorsque l'appareil est en veille.

Orange: Ce témoin s'éclaire lorsque la minuterie de mise hors service est active.

③ Témoin PHASE

Vert: Ce témoin s'éclaire lorsque la phase est inversée.

Rouge: Ce témoin s'éclaire lorsque la phase est normale.

④ Sélecteur STANDBY/ON

Met l'appareil en service ou en veille.

Remarque

En veille, cet appareil consomme peu d'électricité.

⑤ Commande H-CUT

Sert à régler le point de coupure des hautes fréquences selon les enceintes avant utilisées ou vos préférences (voir page 13).

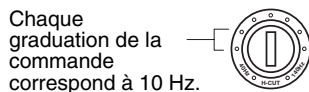

⑥ Commande VOLUME

Sert à régler le volume. Tournez la commande dans le sens horaire pour augmenter le volume et dans le sens antihoraire pour réduire le volume.

⑦ Témoins B.A.S.S.

Ces témoins s'éclairent pour indiquer le numéro **B.A.S.S.** (1, 2 ou 3) actuellement sélectionné (voir page 13).

⑧ Témoins PRESET

Ces témoins s'éclairent pour indiquer le numéro **PRESET** (1, 2 ou 3) actuellement sélectionné (voir page 14).

Remarques

- Si vous mettez cet appareil en veille lorsqu'un des témoins PRESET est éclairé, aucun témoin PRESET ne s'éclairera la prochaine fois que vous remettrez l'appareil en service.
- Le témoin PRESET s'éteint lorsque vous appuyez sur une autre touche que PRESET 1, 2 ou 3, ou lorsque vous utilisez une autre fonction de cet appareil.

■ Panneau arrière

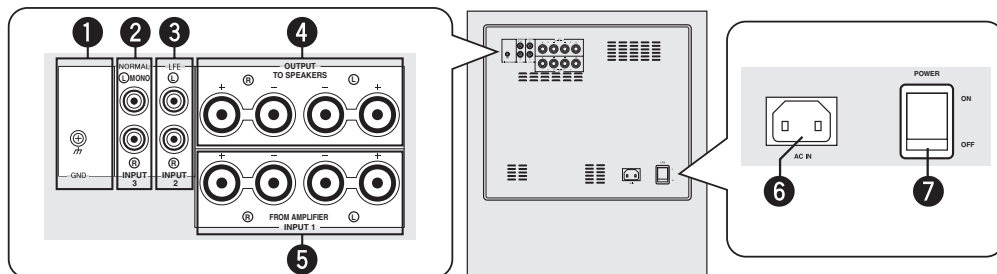

1 Borne GND

Voir page 12 pour ce qui concerne les raccordements.

2 Prises INPUT 3

Voir pages 7 - 8 pour ce qui concerne les raccordements.

3 Prises INPUT 2 (LFE)

Voir page 8 pour ce qui concerne les raccordements.

4 Prises OUTPUT

Voir page 10 pour ce qui concerne les raccordements.

5 Prises INPUT 1

Voir pages 10 - 11 pour ce qui concerne les raccordements.

6 AC IN

Cette prise sert à raccorder le câble d'alimentation fourni (voir page 12).

7 Sélecteur POWER

Ce sélecteur sert à mettre cet appareil sous ou hors tension (ON/OFF). Normalement, mettez ce sélecteur en position ON. Si vous n'utilisez pas cet appareil pendant longtemps, mettez le sélecteur en position OFF.

■ Boîtier de télécommande

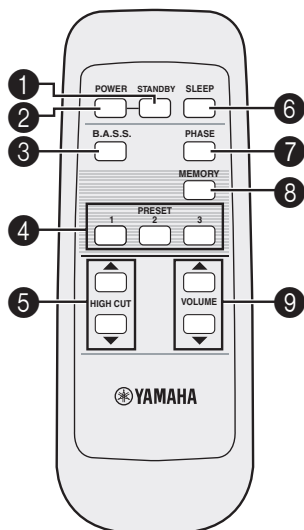

1 STANDBY

Cette touche met l'appareil en veille.

Remarque

En veille, cet appareil consomme peu d'électricité.

2 POWER

Cette touche met cet appareil en service.

3 B.A.S.S.

Ce sélecteur sert à sélectionner le mode correspondant le mieux à la musique écoutée.

À chaque pression du doigt sur B.A.S.S., le témoin B.A.S.S. 1, 2 ou 3 s'éclaire.

4 PRESET

Cette touche sert à enregistrer ou rappeler les réglages de B.A.S.S., volume, fréquence de coupure et phase (voir page 14).

5 HIGH CUT Δ/∇

Sert à régler le point de coupure des hautes fréquences selon les enceintes avant utilisées ou vos préférences (voir page 13).

6 SLEEP

Met en marche la minuterie de mise hors service (voir page 14).

7 PHASE

Cette touche sert à sélectionner le mode de phase.

Normalement, sélectionnez la position inversée. Toutefois, selon les enceintes utilisées ou les conditions d'écoute, vous pouvez obtenir un meilleur son en réglant ce sélecteur sur la position normale. Sélectionnez la meilleure position en écoutant le son.

8 MEMORY

Cette touche sert à enregistrer les réglages de B.A.S.S., volume, fréquence de coupure et phase (voir page 14).

9 VOLUME Δ/∇

Ces touches servent à régler le volume de l'appareil.

Préparation du boîtier de télécommande

■ Mise en place des piles dans le boîtier de télécommande

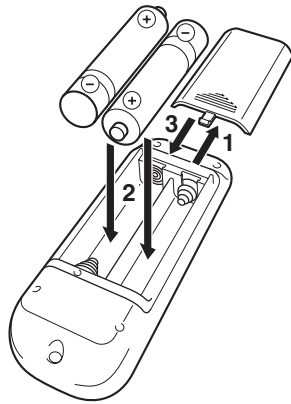

1 Appuyez sur la marque ≡ sur le couvercle des piles et ouvrez le couvercle.

2 Insérez les deux piles de type AA, R6, UM-3 fournies en suivant les indications (+/-) à l'intérieur du logement des piles.

3 Fermez le couvercle des piles.

Remplacement des piles

Remplacez toutes les piles si la portée du boîtier de télécommande devient plus faible.

Remarques

- N'utilisez pas en même temps une pile neuve et une pile usagée.
- N'utilisez pas non plus différents types de piles (par exemple, des piles alcalines et des piles au manganèse). Chaque type de pile a ses propres caractéristiques même si leur forme est identique.
- Si les piles fuient, retirez-les immédiatement du boîtier de télécommande pour éviter tout risque d'explosion ou de corrosion.
- Respectez la réglementation locale relative à la mise au rebut des piles.
- Une pile qui fuit doit être mise immédiatement au rebut. Faites très attention de ne pas toucher avec les doigts ou avec vos vêtements l'acide des piles. Avant d'insérer des piles neuves, essuyez bien le logement des piles.

■ Utilisation du boîtier de télécommande

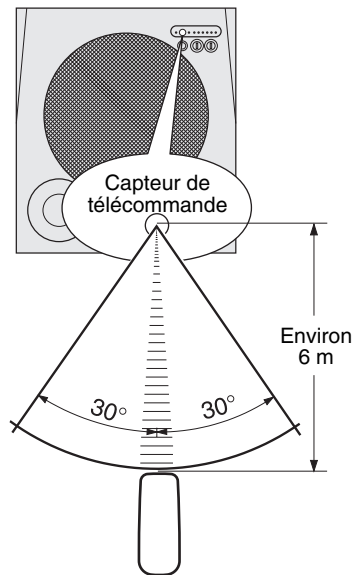

Le boîtier de télécommande émet un rayon infrarouge. Veillez à le pointer directement sur le capteur de télécommande de l'appareil pour en assurer le fonctionnement.

Manipulation du boîtier de télécommande

Ne pas répandre de liquide sur le boîtier de télécommande.

Ne pas laisser tomber le boîtier de télécommande.

Ne pas laisser le boîtier de télécommande aux endroits suivants:

- chauds ou humides, par exemple près d'un appareil de chauffage ou dans une salle de bains
- extrêmement froids
- poussiéreux

INSTALLATION

La position du caisson de graves n'est pas très importante car le son des graves est peu directionnel. Pour obtenir un champ sonore éclatant il est conseillé d'utiliser deux caissons de graves, même si un seul est théoriquement suffisant.

(■ : caisson de graves, □ : enceinte avant)

■ Lorsque un caisson de graves est utilisé

Installez le caisson de graves sur le côté extérieur de l'enceinte avant droite ou gauche.

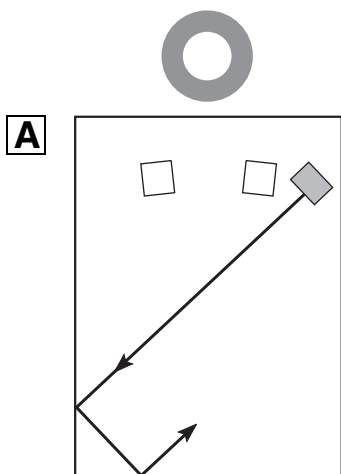

■ Lorsque deux caissons de graves sont utilisés

Installez les caissons de graves sur le côté extérieur de chaque enceinte avant.

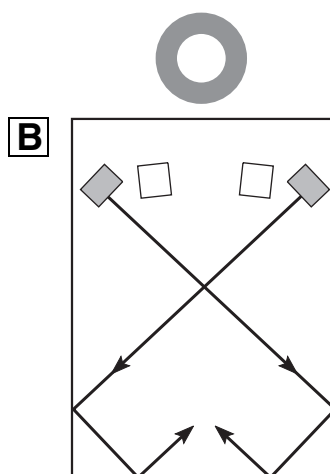

Si le caisson de graves est installé directement face au mur, les graves seront plus faibles parce que le son du caisson de graves et le son réfléchi par le mur s'annihilent. Pour pallier ce problème, mettez le caisson de graves à l'oblique du mur (**A** ou **B**).

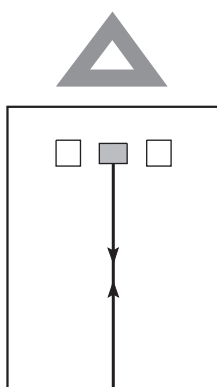

RACCORDEMENTS

Reportez-vous aux pages 7 - 8 si votre amplificateur a une ou plusieurs prises de caisson de graves (sortie de ligne) ou aux pages 9 - 11 si votre amplificateur n'a pas de prise de caisson de graves (sortie de ligne).

Remarques

- Ne raccordez le câble d'alimentation de cet appareil et les autres appareils à une prise secteur que lorsque tous les appareils ont été reliés.
- Assurez-vous que la voie gauche (L), la voie droite (R) et les pôles “+” (rouge) et “-” (noir) sont convenablement reliés. Pour le détail à ce sujet, reportez-vous aussi au mode d'emploi de l'appareil relié à cet appareil.
- Selon les appareils, les méthodes de raccordement ou les noms de prises peuvent être différents. Pour le détail à ce sujet, reportez-vous aussi au mode d'emploi de l'appareil.

1 Raccordement à un amplificateur pourvu d'une ou de plusieurs prises de caisson de graves (sortie de ligne)

Si votre amplificateur est pourvu d'une prise de caisson de graves

Reliez la prise de caisson de graves (ou filtre passe-bas, etc.) de votre amplificateur à la prise INPUT 3 (Ⓛ/MONO) de cet appareil avec un câble mono à fiches cinch, en vente dans le commerce.

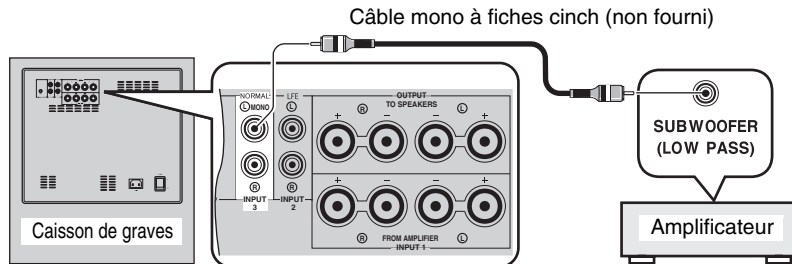

Si votre amplificateur est pourvu de deux prises de caisson de graves

■ Utilisation d'un caisson de graves

Raccordez la prise de caisson de graves côté “L” de votre amplificateur à la prise INPUT 3 (Ⓛ/MONO) de cet appareil et la prise du caisson de graves côté “R” de votre amplificateur à la prise INPUT 3 (Ⓜ) de cet appareil avec un câble audio à fiches cinch, en vente dans le commerce.

Remarques

- Certains amplificateurs ont des prises de sortie de ligne désignées par PRE OUT. Si vous raccordez cet appareil aux prises PRE OUT de votre amplificateur, assurez-vous que celui-ci a au moins deux jeux de prises PRE OUT. S'il a seulement un jeu de prises PRE OUT, ne raccordez pas cet appareil aux prises PRE OUT. Raccordez-le aux prises d'enceintes de l'amplificateur (voir pages 9 - 10).
- Si vous raccordez cet appareil à une prise de sortie de ligne mono de l'amplificateur, utilisez la prise INPUT 3 (Ⓛ/MONO).
- Si vous raccordez cet appareil aux prises de sortie de ligne de l'amplificateur, les autres enceintes ne devront pas être raccordées aux prises OUTPUT sur le panneau arrière de cet appareil. Aucun son ne sera sinon fourni.

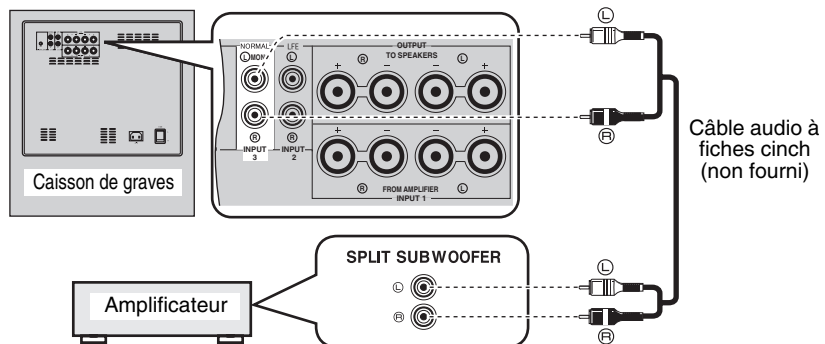

■ Utilisation de deux caissons de graves

Raccordez la prise de caisson de graves côté “R” de votre amplificateur à la prise INPUT 3 (Ⓜ) de cet appareil avec un câble mono à fiches cinch, en vente dans le commerce, et la prise de caisson de graves côté “L” de votre amplificateur à la prise INPUT 3 (Ⓛ/MONO) de cet appareil avec un câble mono à fiches cinch, en vente dans le commerce.

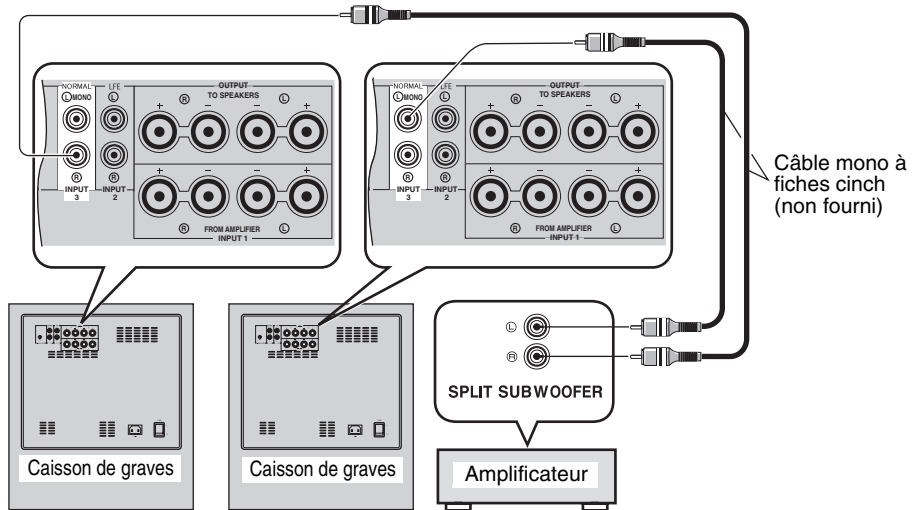

■ Raccordement à un amplificateur pourvu d'une fonction de coupure des hautes fréquences

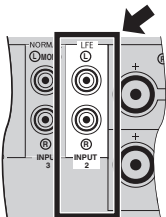

Si votre amplificateur peut couper les hautes fréquences des signaux qui doivent être transmis au caisson de graves, reliez l'amplificateur à la prise INPUT 2 (LFE) de cet appareil. Vous obtenez un son plus éclatant parce que le signal passera par le circuit intégré HIGH CUT (coupure des hautes fréquences) de cet appareil, et de ce fait son parcours sera raccourci.

2 Raccordement à un amplificateur sans prise de caisson de graves (sortie de ligne)

Raccordez un amplificateur (et des enceintes avant) à cet appareil à l'aide de câbles d'enceintes du commerce. Reportez-vous aux instructions suivantes pour les raccordements.

■ Raccordement d'un câble d'enceinte

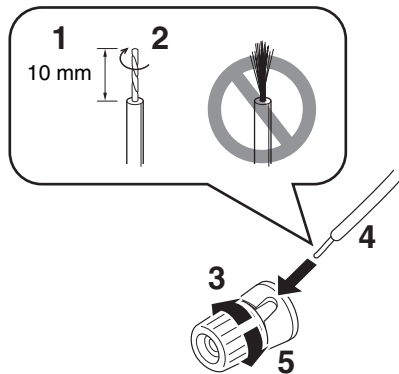

- 1 Retirez environ 10 mm de gaine isolante à l'extrémité de chaque câble d'enceinte.
- 2 Torsadez les fils exposés à l'extrémité de chaque câble pour éviter tout court-circuit.
- 3 Tournez le bouton dans le sens antihoraire pour le dévisser.
- 4 Introduisez l'extrémité dénudée dans le perçage de la borne.
- 5 Tournez le bouton dans le sens horaire pour le serrer.
- 6 Assurez-vous que le branchement résiste en tirant légèrement sur le câble au niveau de la borne.

Remarques

- Ne court-circuitiez pas les fils dénudés parce que cet appareil ou l'amplificateur, ou les deux, pourraient être endommagés.
- Essayez de maintenir les câbles d'enceintes les plus courts possible. Ne pliez pas ou n'enroulez pas les câbles s'ils sont trop longs. Si vous n'avez pas bien branché les câbles, aucun son ne sera émis par cet appareil ou les enceintes, ou par les deux.
- Tenez compte des signes de polarité + et – sur les bornes d'enceintes et branchez les fils en conséquence. Si ces câbles sont inversés, le son ne sera pas naturel et les graves seront insuffisants.
- N'insérez pas la partie isolée du câble dans l'orifice. Le son ne sera pas retransmis.

■ Raccordement avec une fiche banane

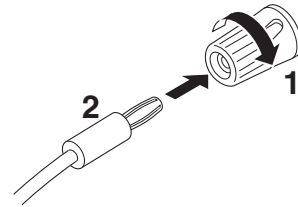

- 1 Dévissez la borne.
- 2 Insérez le connecteur de fiche banane dans l'extrémité de la borne correspondante.

Si votre amplificateur est pourvu d'un jeu de prises d'enceintes avant

Raccordez les prises d'enceintes de l'amplificateur aux prises INPUT 1 de cet appareil et les prises OUTPUT de cet appareil aux enceintes avant avec un câble d'enceinte, en vente dans le commerce.



La qualité sonore n'est pas affectée par le raccordement des enceintes avant par l'intermédiaire de cet appareil.

■ Utilisation d'un caisson de graves

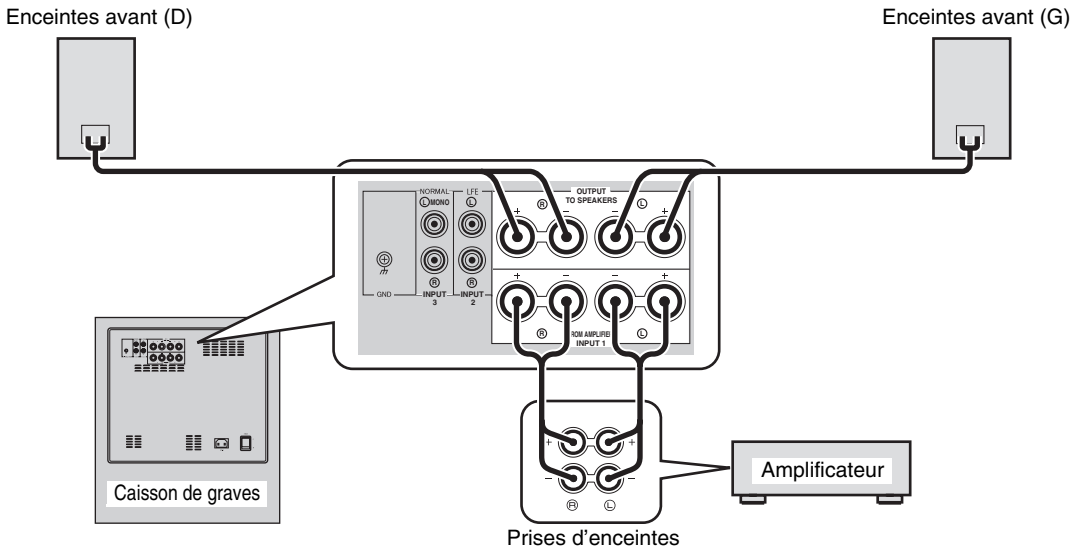

■ Utilisation de deux caissons de graves

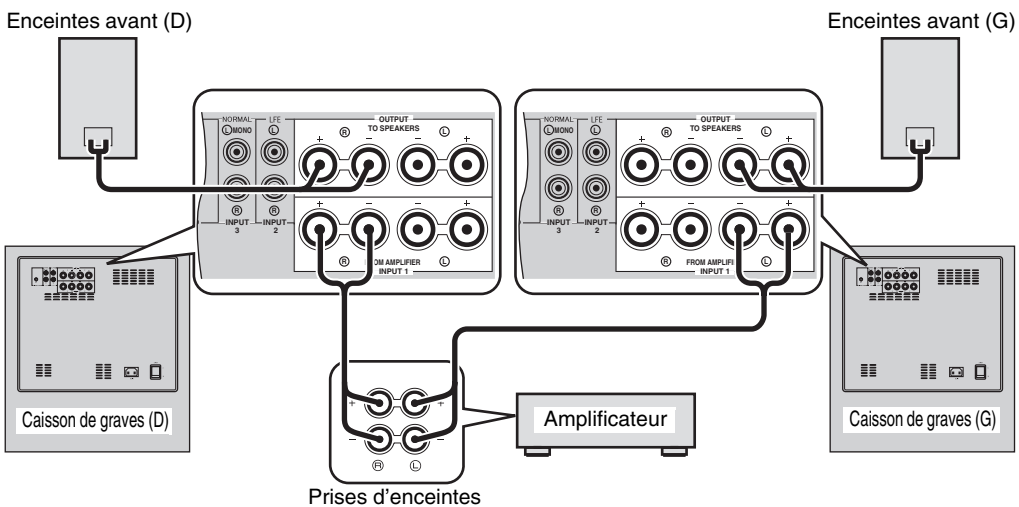

Si votre amplificateur est pourvu de deux jeux de prises d'enceintes avant et les deux jeux de prises peuvent transmettre les signaux audio simultanément

- Raccordez un jeu de prises d'enceintes avant de l'amplificateur aux prises INPUT 1 de cet appareil et raccordez l'autre jeu de prises d'enceintes avant de l'amplificateur aux enceintes avant avec des câbles d'enceintes, en vente dans le commerce.
- Réglez l'amplificateur de sorte que les deux jeux d'enceintes avant transmettent les signaux audio simultanément.

Remarque

Si votre amplificateur ne peut pas transmettre les signaux audio simultanément malgré ce type de raccordement, procédez comme indiqué dans "Si votre amplificateur est pourvu d'un jeu de prises d'enceintes avant" à la page 10.

■ Utilisation d'un caisson de graves

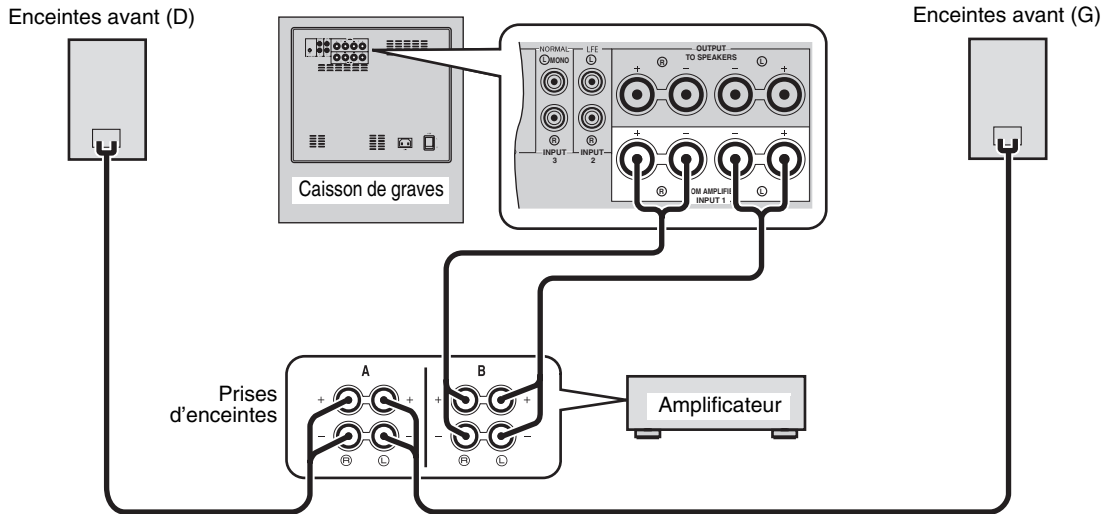

■ Utilisation de deux caissons de graves

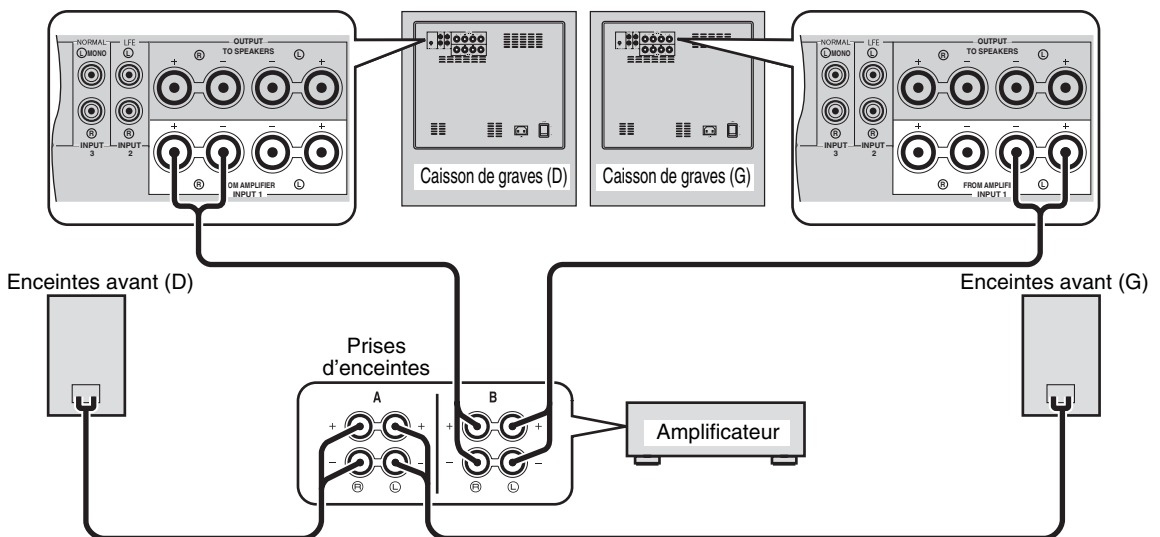

Raccordement à la borne de masse

Si du bruit est émis par cet appareil ou l'amplificateur lorsque cet appareil est relié aux prises d'enceintes de l'amplificateur, raccordez les bornes GND (masse) de votre amplificateur et de cet appareil avec un fil de masse, en vente dans le commerce, comme indiqué sur la figure **A**.

Si votre amplificateur n'a pas de borne GND (masse), reliez le fil de masse à une vis du couvercle supérieur de votre amplificateur, comme indiqué sur la figure **B**.

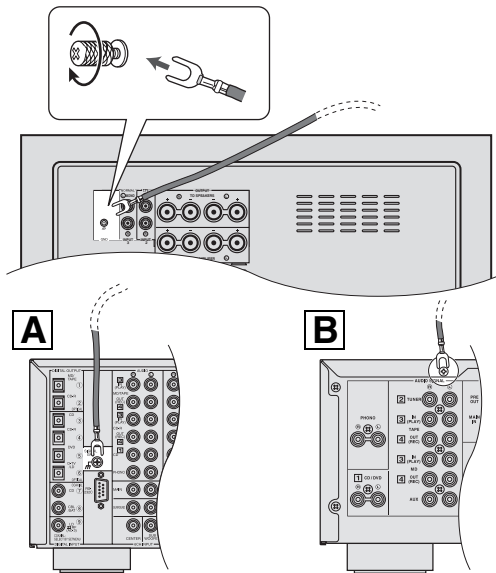

Raccordement du câble d'alimentation

Seulement après avoir raccordé tous les appareils, branchez le câble d'alimentation fourni d'abord sur la prise AC IN de cet appareil puis sur une prise secteur.

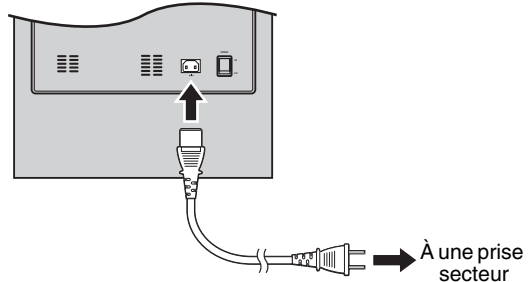

Remarques

- Ne pas utiliser d'autres câbles d'alimentation. Utilisez seulement le câble fourni. Tout autre câble d'alimentation peut provoquer un incendie ou un choc électrique.
- Ne branchez pas le câble d'alimentation sur la prise secteur de votre amplificateur. Ceci peut causer de la distorsion ou bien l'alimentation de l'amplificateur risque d'être coupée.

Remarque

Lorsque vous raccordez la borne GND (masse), les câbles d'alimentation de l'amplificateur et de cet appareil doivent être débranchés de la prise secteur.

UTILISATION DE CET APPAREIL

Réglage de la balance sonore

Avant d'utiliser cet appareil, ajustez de la façon suivante la balance du volume sur cet appareil pour équilibrer le mieux possible le volume et le son entre les enceintes avant et cet appareil.

Boîtier de télécommande

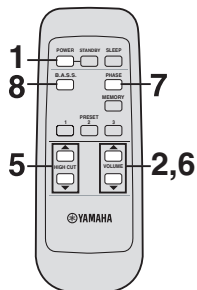

Panneau arrière

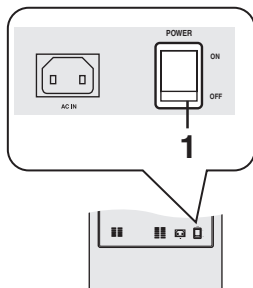

- 1** Après vous être assuré que le sélecteur **POWER** à l'arrière de cet appareil était réglé sur la position **ON**, appuyez sur **POWER** pour mettre cet appareil sous tension. Le témoin **STANDBY/ON** s'allume en vert.



- 2** Appuyez sur **VOLUME** ∇ pour réduire au minimum (0) le volume de cet appareil.
- 3** Mettez tous les autres appareils en service.
- 4** Jouez un morceau contenant des graves et réglez le volume sur l'amplificateur au niveau souhaité. Laissez la commande de tonalité de votre amplificateur à la position centrale.

- 5** Appuyez sur **HIGH CUT** \triangle/∇ pour spécifier le point où la réponse est la meilleure selon vos goûts. Normalement, il est conseillé de spécifier un point un peu supérieur à la fréquence minimale des enceintes avant.
* Pour la fréquence minimale de vos enceintes avant, reportez-vous à leur mode d'emploi.

- 6** Appuyez sur **VOLUME** \triangle pour augmenter graduellement le volume et ajuster la balance du volume entre les enceintes avant et cet appareil.

Normalement, réglez le volume de manière à obtenir un peu plus de graves que lorsque cet appareil n'est pas utilisé.



Si vous n'obtenez pas la réponse souhaitée, répétez les étapes 5 et 6.

- 7** Appuyez sur **PHASE** pour sélectionner la phase normale ou la phase inversée. Normalement, sélectionnez la phase inversée. Si vous n'obtenez pas la réponse souhaitée, sélectionnez la phase normale.

- 8** Appuyez sur **B.A.S.S.** pour sélectionner le mode correspondant à la musique écoutée.
1: WIDE

Lorsque vous regardez un film, les effets des basses fréquences sont accentués de manière à rendre le son plus puissant.

2: NORMAL

Lorsque vous écoutez de la musique ou regardez un film, etc. les graves sont normaux.

3: NARROW

Lorsque vous écoutez de la musique ordinaire, les signaux de basses fréquences trop puissants sont coupés pour rendre le son plus clair.

Enregistrement des réglages de la balance sonore

Vous pouvez enregistrer vos 3 types de réglages préférés (volume, point de coupure, phase et B.A.S.S.) sur cet appareil.

Boîtier de télécommande

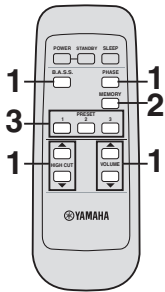

Face avant

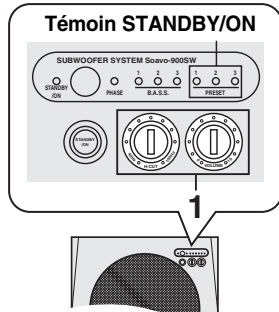

■ Enregistrement d'un réglage

Pour enregistrer un réglage, nous utiliserons ici comme exemple PRESET 1.

1 Ajustez la balance sonore entre le volume, le point de coupure, la phase et B.A.S.S. (voir page 13).

2 Appuyez sur MEMORY.

Le témoin PRESET clignote sur la face avant.

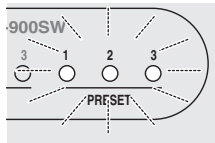

3 Appuyez sur PRESET 1.

Le témoin PRESET 1 s'allume. Le réglage actuel est enregistré sous le numéro PRESET 1.



- À l'étape 3, si vous appuyez sur un numéro déjà utilisé, l'ancien réglage sera effacé.
- Lorsque vous tournez la commande **VOLUME** ou la commande **H-CUT** tout en appuyant sur **PRESET**, les autres touches **PRESET** sont inactives.

■ Rappel d'un réglage

Appuyez sur la touche **PRESET** (1, 2 ou 3) dont vous voulez réutiliser le réglage.

■ Secours de la mémoire

Même si cet appareil est mis hors tension avec le sélecteur **POWER** sur le panneau arrière, le dernier réglage effectué est réutilisé à la mise sous tension de l'appareil (Mémorisation du dernier réglage).

Remarque

Toutefois, si l'alimentation reste coupée plus d'une semaine, le réglage sera effacé.

Utilisation de la minuterie de mise hors service

Si vous mettez cette minuterie en service, l'appareil se mettra en veille automatiquement au bout de 120 minutes.

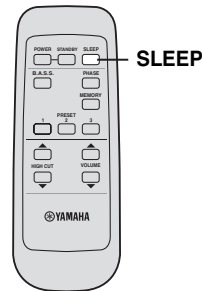

Appuyez sur **SLEEP**.

Le témoin STANDBY/ON devient alors orange.

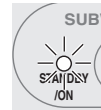

Il suffit d'appuyer une nouvelle fois sur **SLEEP** pour mettre la minuterie hors service.

Mise sous tension de cet appareil depuis le boîtier de télécommande de votre amplificateur

- * Ceci n'est possible que si votre amplificateur Yamaha remplit les conditions suivantes:
- L'amplificateur date de 2005 ou au-delà.
 - Le boîtier de télécommande de l'amplificateur a deux touches différentes pour STANDBY et ON.

Remarque

Si le code d'identité de l'amplificateur a été changé sur le boîtier de télécommande, cette fonction peut ne pas agir.

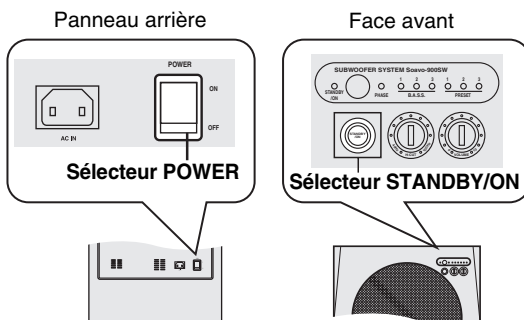

■ Réglage

- 1 Mettez le sélecteur POWER sur le panneau arrière en position OFF.
- 2 Mettez le sélecteur POWER en position ON tout en maintenant le sélecteur STANDBY/ON enfoncée sur la face avant. Continuez de maintenir le sélecteur STANDBY/ON enfoncé au moins 3 secondes.



Lorsque le témoin STANDBY/ON clignote 4 fois, le réglage est terminé.

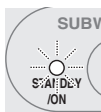

■ Annulation

- 1 Mettez le sélecteur POWER sur le panneau arrière en position OFF.
- 2 Mettez le sélecteur POWER en position ON tout en maintenant le sélecteur STANDBY/ON enfoncée sur la face avant. Continuez de maintenir le sélecteur STANDBY/ON enfoncé au moins 3 secondes.



Lorsque le témoin STANDBY/ON clignote 2 fois, le réglage est terminé.



Remarque

Installez cet appareil de sorte qu'il soit à portée des rayons infrarouges du boîtier de télécommande de l'amplificateur. S'il est trop éloigné de l'amplificateur, le boîtier de télécommande n'agira pas.

Courbe de réponse en fréquence

Courbe de réponse en fréquence de cet appareil

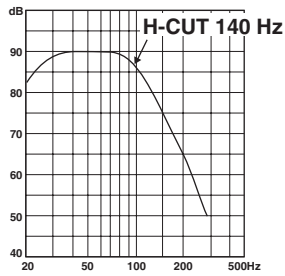

Graphique de la réponse en fréquence*

Les figures suivantes montrent le réglage optimal de chaque commande et la courbe de réponse en fréquence lorsque le caisson de graves est utilisé avec des enceintes avant classiques.

■ EX.1 Lorsque des enceintes avant à 2 voies, avec haut-parleur à suspension acoustique de 10 cm ou 13 cm sont utilisées avec cet appareil

Si vous utilisez des enceintes Soavo-1 comme enceintes avant, référez-vous à l'exemple suivant pour effectuer les réglages.

(H-CUT) (VOLUME)

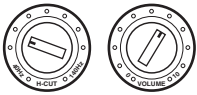

(PHASE)



Mode inversé
(Vert)

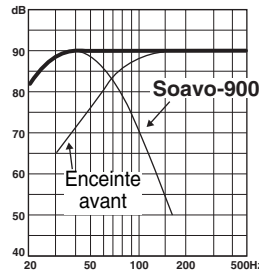

Graphique de la réponse en fréquence*

■ EX.2 Lorsque des enceintes avant à 2 voies, avec haut-parleur à suspension acoustique de 20 cm ou 25 cm sont utilisées avec cet appareil

(H-CUT) (VOLUME)

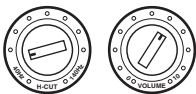

(PHASE)



Mode inversé
(Vert)

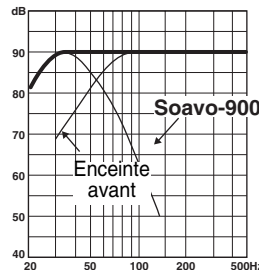

Graphique de la réponse en fréquence*

* Ce graphique ne montre pas avec exactitude la courbe de réponse en fréquence.

Advanced Yamaha Active Servo Technology II

En 1988, Yamaha mit au point des systèmes acoustiques intégrant la technologie YST (Yamaha Active Servo Technology) qui permet de reproduire des graves puissants et de grande qualité. Cette technologie se caractérise par une liaison directe de l'amplificateur aux enceintes avec pour corollaire une transmission très précise des signaux et une commande exacte des enceintes.

Comme cette technologie emploie des enceintes contrôlées par la commande à impédance négative de l'amplificateur et la résonance générée entre le volume de l'enceinte et le port, elle crée une résonance plus puissante (le "woofer d'air") que la technologie ordinaire à bass reflex. Cette technologie permet à des enceintes de plus petites dimensions de reproduire des graves.

La technologie Advanced YST II mise au point récemment par Yamaha apporte de nombreuses améliorations à la Yamaha Active Servo Technology et permet en outre de mieux contrôler les forces stimulant l'amplificateur et les enceintes. Du point de vue de l'amplificateur, l'impédance des enceintes change selon la fréquence du son. Yamaha a donc mis au point un nouveau circuit combinant des commandes à impédance négative et à courant constant, afin de garantir des performances plus stables et une reproduction des graves parfaitement claire.

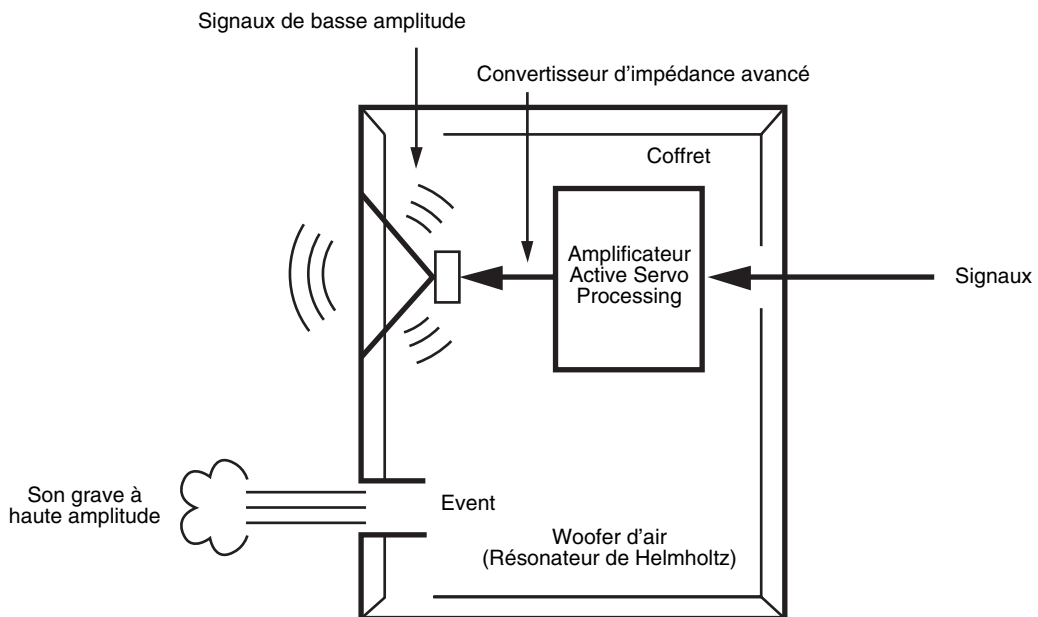

GUIDE DE DÉPANNAGE

Reportez-vous au tableau suivant si l'appareil ne fonctionne pas convenablement. Si le problème perçu ne figure pas dans la liste suivante ou si les instructions ne permettent pas de résoudre le problème, débranchez le câble d'alimentation et contactez votre revendeur ou service après-vente agréé Yamaha.

Anomalies	Causes possibles	Actions correctives
L'alimentation n'est pas fournie bien que le sélecteur STANDBY/ON soit actionné.	La fiche du câble d'alimentation n'est pas branchée à fond.	Enfoncez-le bien.
	Le sélecteur POWER est en position OFF.	Mettez le sélecteur POWER en position ON.
Absence de son.	Le volume est au minimum (0).	Augmentez le volume.
	Les câbles d'enceintes ne sont pas insérés à fond dans les prises.	Enfoncez-les bien.
	Les signaux de l'amplificateur sont trop faibles.	Augmentez le volume de l'amplificateur ou de l'appareil raccordé à l'amplificateur.
	Aucun signal n'est transmis par la prise de sortie de caisson de graves de l'amplificateur.	Vérifiez le réglage de mode d'enceintes sur l'amplificateur.
Le niveau sonore est trop faible.	Les câbles d'enceintes ne sont pas insérés correctement dans les prises.	Raccordez-les correctement, c'est-à-dire L (gauche) à L, R (droite) à R, "+" à "+" et "-" à "-".
	Le réglage de la phase n'est pas correct.	Changez le réglage de la phase.
	La source écoutée contient peu de graves.	Écoutez un morceau contenant des basses fréquences. Élevez un peu le point H-CUT.
	Les ondes stationnaires ont une influence sur le son.	Installez cet appareil à un autre endroit ou installez des étagères, etc. le long du mur pour que la surface soit moins plane.
Le boîtier de télécommande n'agit pas.	La portée et l'angle sont incorrects.	Le boîtier de télécommande agit à une distance inférieure à 6 m et sous un angle inférieur à 30 degrés par rapport à l'axe de la face avant.
	La lumière directe du soleil ou d'un éclairage (lampe fluorescente à convertisseur, etc.) frappe le capteur de télécommande de cet appareil.	Changez l'emplacement de l'appareil.
	Les piles sont usagées.	Remplacez les piles.
Cet appareil n'est pas mis sous tension par le boîtier de télécommande de cet amplificateur. (Lorsque vous utilisez "Mise sous tension de cet appareil depuis le boîtier de télécommande de votre amplificateur")	La portée et l'angle sont incorrects.	Installez cet appareil de sorte qu'il soit à portée des rayons infrarouges du boîtier de télécommande de l'amplificateur.
Le disjoncteur de l'appartement se déclenche.	L'appareil consomme trop d'électricité lorsqu'un signal puissant est transmis à cet appareil.	Réduisez le volume de l'amplificateur, etc. raccordé à cet appareil ou coupez l'alimentation des appareils inutiles.

Remarques

- Lorsqu'un signal puissant est transmis à cet appareil pendant 5 à 15 minutes, le témoin POWER se met à clignoter pour vous avertir que l'amplificateur ou le haut-parleur de cet appareil peuvent être endommagés. Si le signal dure au moins 5 minutes, cet appareil se met en veille automatiquement.
- Si le signal est vraiment trop puissant, l'alimentation de cet appareil est immédiatement coupée. Pour le remettre sous tension, appuyez sur le sélecteur STANDBY/ON sur la face avant.

CARACTÉRISTIQUES TECHNIQUES

Type Advanced Yamaha Active Servo Technology II	Consommation 180 W
Excitateur Haut-parleur de graves de 25 cm, à cône Type à blindage magnétique	Consommation en veille 0,5 W
Sortie de l'amplificateur (100 Hz, 4 ohms, 10% T.H.D) 600 W	Dimensions (L x H x P) 410 mm x 457 mm x 462 mm
Réponse en fréquence 18 Hz à 160 Hz	Poids 32 kg
Alimentation Modèles pour les États-Unis et le Canada CA 120 V, 60 Hz Modèles pour l'Europe, y compris le Royaume-Uni CA 230 V, 50 Hz Modèle pour l'Australie CA 240 V, 50 Hz Modèle pour l'Asie et modèle Standard CA 110/120/220/230-240 V, 50/60 Hz Modèle pour la Corée CA 220 V, 60 Hz Modèle pour la Chine CA 220 V, 50 Hz	<p>Veillez noter que toutes les spécifications sont susceptibles d'être changées sans avis préalable.</p>

ZUR BEACHTUNG: Bitte lesen Sie diese Bedienungsanleitung vor Inbetriebnahme des Gerätes durch.

Bitte lesen Sie sich die folgenden Sicherheitshinweise vor der Inbetriebnahme durch. YAMAHA kann für etwaige Schäden und/oder Verletzungen, die durch eine Nichtbeachtung der folgenden Sicherheitshinweise entstehen, nicht haftbar gemacht werden.

- 1 Bitte lesen Sie sich diese Bedienungsanleitung sorgfältig durch, damit die beste Geräteleistung gewährleistet werden kann. Heben Sie die Bedienungsanleitung auf, um später gegebenenfalls darauf zurückgreifen zu können.
- 2 Stellen Sie dieses Gerät an einem kühlen, trockenen und sauberen Platz auf – entfernt von Fenstern, Wärmequellen, Erschütterungen, Staub, Feuchtigkeit und Kälte. Vermeiden Sie elektrische Störquellen (Transformatoren, Motoren) in der Nähe.
- 3 Öffnen Sie niemals das Gehäuse. Wenn etwas in das Gerät fällt, wenden Sie sich bitte an Ihren Händler.
- 4 Die zu verwendende Spannung muss der auf der Rückseite angegebenen Spannung entsprechen. Die Verwendung dieses Gerätes mit einer höheren als der angegebenen Spannung ist gefährlich und kann einen Brand und/oder einen elektrischen Schlag verursachen.
- 5 Dieses Gerät darf keinem Regen oder Feuchtigkeit ausgesetzt werden, um die Gefahr eines Brandes oder elektrischen Schlages zu reduzieren.
- 6 Üben Sie keinerlei Gewalt auf die Bedienelemente und Kabel aus. Trennen Sie zum Aufstellen an einem anderen Ort zuerst das Netzkabel und dann die Anschlusskabel zu den anderen Komponenten ab. Ziehen Sie immer an den Steckern und niemals an den Kabeln selbst.
- 7 Falls Sie das Gerät für längere Zeit nicht verwenden (z.B. während der Ferien), sollten Sie den Netzstecker aus der Wechselstrom-Steckdose ziehen.
- 8 Weil in diesem Gerät ein Leistungsverstärker eingebaut ist, wird die entstehende Wärme an der Rückseite abgeführt. Stellen Sie das Gerät aus diesem Grund von Wänden entfernt auf und lassen Sie mindestens 20 cm Freiraum über, hinter und zu beiden Seiten des Gerätes, um einen Brand oder eine Beschädigung zu verhindern. Stellen Sie das Gerät zudem nicht mit nach unten oder gegen eine andere Oberfläche gerichteter Rückseite auf.
- 9 Bedecken Sie die Rückseite dieses Gerätes nicht mit einer Zeitung, einer Tischdecke, einem Vorhang o.Ä., um die Hitzeabstrahlung nicht zu blockieren. Wenn die Temperatur im Inneren des Gerätes ansteigt, könnten ein Brand, ein Schaden am Gerät und/oder Personenschaden verursacht werden.
- 10 Stellen Sie nicht die folgenden Gegenstände auf dieses Gerät:
 - Glas, Porzellan, kleine metallische Gegenstände o.Ä.
Wenn Glas o.Ä. aufgrund von Vibrationen herunterfällt und zerbricht, könnten Personenschäden verursacht werden.
 - Eine brennende Kerze o.Ä.
Wenn eine Kerze aufgrund von Vibrationen herunterfällt, könnten ein Brand und Personenschäden verursacht werden.
 - Ein Gefäß mit Wasser
Wenn ein Gefäß mit Wasser aufgrund von Vibrationen herunterfällt und Wasser ausläuft, könnten die Lautsprecher beschädigt werden und/oder Sie könnten einen elektrischen Schlag bekommen.
- 11 Stellen Sie dieses Gerät nicht dort auf, wo Fremdkörper wie Wassertropfen o.Ä. ins Gerät gelangen könnten. Dadurch könnten ein Brand, eine Beschädigung dieses Gerätes und/oder Personenschäden verursacht werden.
- 12 Stecken Sie niemals eine Hand oder einen Gegenstand in die YST-Öffnung auf der vorderen Geräteseite. Verwenden Sie beim

Transport dieses Gerätes nicht die Öffnungen zum Tragen, da dies Personenschäden und/oder Schäden am Gerät verursachen könnte.

- 13 Stellen Sie niemals zerbrechliche Gegenstände neben die YST-Öffnung dieses Gerätes. Wenn der Gegenstand durch Luftdruck herunterfällt, könnte er einen Brand, eine Beschädigung des Gerätes und/oder Personenschäden verursachen.
- 14 Öffnen Sie niemals das Gehäuse. Dadurch könnte ein elektrischer Schlag verursacht werden, weil dieses Gerät Hochspannung verwendet. Zudem könnten dadurch Personenschäden und/oder eine Beschädigung des Gerätes verursacht werden.
- 15 Wenn Sie einen Befeuchter verwenden, vergewissern Sie sich, dass sich keine Kondensation im Inneren des Gerätes bildet; lassen Sie genug Platz um das Gerät herum frei oder vermeiden Sie das Befeuchten. Kondensation könnte einen Brand oder eine Beschädigung des Gerätes und/oder einen elektrischen Schlag verursachen.
- 16 Die von diesem Gerät wiedergegebenen Tiefbassfrequenzen könnten die Wiedergabe eines Plattenspielers stören. In diesem Fall muss dieses Gerät weiter vom Plattenspieler entfernt aufgestellt werden.
- 17 Dieses Gerät könnte beschädigt werden, wenn bestimmte Töne kontinuierlich bei einem hoch eingestellten Lautstärkepegel wiedergegeben werden. Wenn z.B. 20 Hz-50 Hz-Sinuswellen von einer Testdisc, Tiefbassfrequenzen von elektronischen Instrumenten o.Ä. kontinuierlich ausgegeben werden, oder wenn die Nadel von einem Plattenspieler die Oberfläche einer Disc berührt, sollte der Lautstärkepegel gesenkt werden, um eine Beschädigung dieses Gerätes zu vermeiden.
- 18 Falls Tonverzerrungen auftreten (wie z.B. ein unnatürliches „Klopfen“ oder „Pochen“), reduzieren Sie bitte den Lautstärkepegel. Durch eine sehr laute Wiedergabe von Filmmusik mit einem hohen Anteil von niedrigen Frequenzen oder von Pop und anderer Musik mit tiefen Bässen kann dieses Lautsprechersystem beschädigt werden.
- 19 Durch Tiefbassfrequenzen verursachte Vibrationen könnten das Fernsbild stören. In einem derartigen Fall muss dieses Gerät weiter entfernt vom Fernsehgerät aufgestellt werden.
- 20 Verwenden Sie zur Reinigung dieses Gerätes keine chemischen Lösungsmittel, weil dadurch die Gehäuseoberfläche beschädigt werden könnte. Reinigen Sie das Gerät mit einem sauberen, trockenen Tuch.
- 21 Der Abschnitt „STÖRUNGSBESEITIGUNG“ beschreibt häufige Bedienungsfehler. Lesen Sie diesen Abschnitt durch, bevor Sie auf einen Defekt des Gerätes schließen.
- 22 Installieren Sie dieses Gerät in der Nähe einer Steckdose, so dass der Netzstecker gut zugänglich ist.
- 23 Die Batterien dürfen nicht starker Hitze wie direktem Sonnenschein, Feuer o.ä. ausgesetzt werden.
- 24 **Die richtige Aufstellung und der richtige Anschluss liegt in der Verantwortung des Besitzers. YAMAHA kann keine Verantwortung für Unfälle oder Schäden übernehmen, die durch unsachgemäße Aufstellung oder unsachgemäßen Anschluss der Lautsprecher verursacht wurden.**

Dieses Gerät ist magnetisch abgeschirmt; trotzdem können Bildstörungen auftreten, wenn es zu nahe an einem Fernseher aufgestellt wird. Sollte dies der Fall sein, entfernen Sie das Gerät vom Fernseher.

Dieses Gerät ist nicht vom Netz abgetrennt, so lange der Netzstecker an eine Netzdose angeschlossen ist, auch wenn das Gerät selbst ausgeschaltet wurde. In diesem Zustand nimmt das Gerät ständig eine geringe Menge Strom auf.

- **VOLTAGE SELECTOR**
(Modelle für Asien und Universalmodell)
Der Spannungswahlschalter auf der Rückseite dieses Gerätes muss auf die örtliche Netzspannung eingestellt werden, BEVOR der Netzstecker dieses Gerätes an eine Wechselstrom-Steckdose angeschlossen wird. Die einstellbaren Netzspannungen sind 110/120/220/230-240 V, 50/60 Hz.

INHALT

ERSTE SCHRITTE	2
Merkmale	2
Über diese Anleitung	2
Mitgeliefertes Zubehör	2
Bedienungselemente und ihre Funktionen	3
Vorbereitung der Fernbedienung	5
AUFSTELLUNG	6
ANSCHLÜSSE	7
1 Anschließen an einen Verstärker mit Subwoofer-Anschluss/Anschlüssen (Line-Ausgang).....	7
2 Anschließen an einen Verstärker ohne Subwoofer-Anschluss (Line-Ausgang).....	9
Anschluss an die Erdungsklemme	12
Anschluss des Netzkabels.....	12
VERWENDUNG DIESES GERÄTS	13
Einstellen der Tonbalance	13
Speichern der Tonbalance-Einstellungen	14
Einstellen des Einschlaf timers	14
Ein-/Ausschalten dieses Geräts mit der Fernbedienung Ihres Verstärkers.....	15
Frequenzeigenschaften.....	16
Advanced Yamaha	
Active Servo Technology II	17
STÖRUNGSBESEITIGUNG	18
TECHNISCHE DATEN	19

ERSTE SCHRITTE

Merkmale

- ◆ **Hohe Dynamikleistung von 600 W**
- ◆ **L.F.E-Eingang**
- ◆ **Einschlaf-Timer**
- ◆ **Fernbedienung**
Sie können die Einstellungen dieser Einheit mit der Fernbedienung von der Hörposition aus ändern oder abstimmen.
- ◆ **Advanced Yamaha Active Servo Technology II**
Dieses Gerät verwendet die Advanced Yamaha Active Servo Technology II, die für die Reproduktion der Superbässe in HiFi-Qualität entwickelt wurde.
- ◆ **Zwei Eingangsverbindungen**
Dieses Gerät kann anhand einer Verbindung über die Lautsprecheranschlüsse oder über die Line-Ausgänge (Steckerbuchsen) des Verstärkers einfach in Ihr vorhandenes Audiosystem integriert werden.
- ◆ **Verschiedene Bass-Einstellungen für optimalen Klang**
Durch Einstellung der oberen Grenzfrequenz und Phase wird der Klang zwischen den Frontlautsprechern und diesem Gerät optimal ausgeglichen.
- ◆ **B.A.S.S.-Modustaste**
Das Gerät verfügt über eine B.A.S.S.-Modustaste, mit der Sie den Bassklang an jede Quelle anpassen können.

Über diese Anleitung

- Die in diesem Handbuch beschriebenen Bedienvorgänge können entweder über die Frontblende dieses Geräts oder die Fernbedienung vorgenommen werden.
- ☞ zeigt einen Tipp für Ihre Bedienung an.
- Hinweise enthalten wichtige Informationen in Form von Sicherheits- und Bedienungshinweisen.

Mitgeliefertes Zubehör

Überprüfen Sie, dass Sie alle der folgenden Teile erhalten haben.

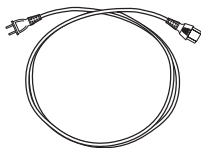

Netz kabel

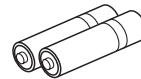

Batterien (2)
(AA, R6, Mignon)



Fernbedienung

Bedienungselemente und ihre Funktionen

■ Frontblende

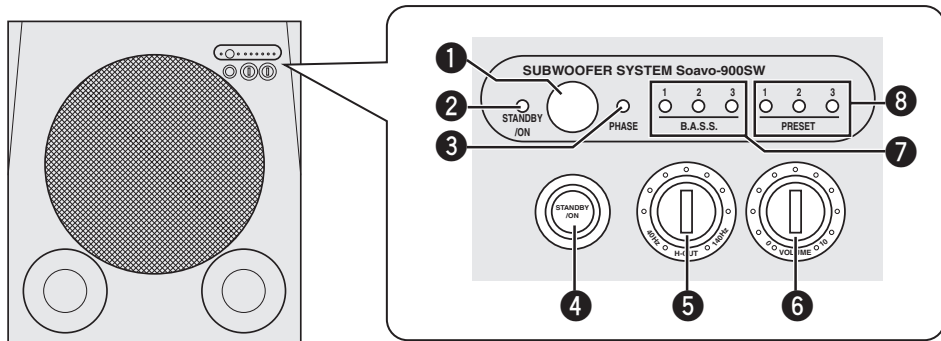

1 Fernbedienungssensor

Empfängt die Signale von der Fernbedienung.

2 STANDBY/ON Anzeige

Grün: Leuchtet auf, wenn dieses Gerät eingeschaltet ist.

Rot: Leuchtet auf, wenn dieses Gerät in den Bereitschaftsmodus geschaltet ist.

Orange: Leuchtet auf, während der Einschlaf-Timer eingeschaltet ist.

3 PHASE Anzeige

Grün: Leuchtet auf, wenn dieses Gerät in den Umkehrmodus geschaltet ist.

Rot: Leuchtet auf, wenn dieses Gerät in den Normalmodus geschaltet ist.

4 STANDBY/ON-Schalter

Schaltet dieses Gerät ein oder in den Bereitschaftsmodus.

Hinweis

Im Bereitschaftsmodus verbraucht die Einheit nur sehr wenig Strom.

5 H-CUT-Regler

Passt die obere Grenzfrequenz je nach den kombinierten Frontlautsprechern oder Ihren Präferenzen an (siehe Seite 13).

Eine Unterteilung entspricht bei diesem Regler 10 Hz.

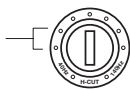

6 VOLUME-Regler

Stellt den Lautstärkepegel ein. Drehen Sie den Regler im Uhrzeigersinn, um die Lautstärke zu erhöhen und gegen den Uhrzeigersinn, um die Lautstärke zu verringern.

7 B.A.S.S. Anzeigen

Leuchtet auf, um die aktuell ausgewählte **B.A.S.S.**-Einstellung (1, 2 oder 3) anzugeben (siehe Seite 13).

8 PRESET Anzeigen

Leuchtet auf, um die aktuell ausgewählte **PRESET**-Einstellung (1, 2 oder 3) anzugeben (siehe Seite 14).

Hinweise

- Wenn Sie dieses Gerät in den Bereitschaftsmodus schalten, während eine der PRESET-Anzeigen leuchtet, leuchtet beim nächsten Einschalten des Geräts keine PRESET-Anzeige.
- Die PRESET-Anzeige erlischt, wenn Sie eine beliebige andere Taste als PRESET 1, 2 oder 3 drücken, oder wenn Sie eine andere Funktion dieser Einheit bedienen.

■ Rückwand

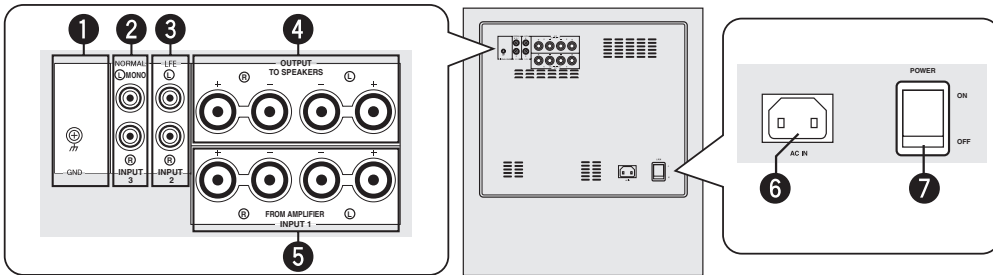

1 GND-Buchse

Siehe Seite 12 für Anschlussinformationen.

2 INPUT 3 Klemmen

Siehe Seiten 7 - 8 für Anschlussinformationen.

3 INPUT 2 (LFE) Klemmen

Siehe Seite 8 für Anschlussinformationen.

4 OUTPUT Klemmen

Siehe Seite 10 für Anschlussinformationen.

5 INPUT 1 Klemmen

Siehe Seiten 10 - 11 für Anschlussinformationen.

6 AC IN

Zum Anschluss des mitgelieferten Netzkabels (siehe Seite 12).

7 POWER-Schalter

Schaltet dieses Gerät ein (ON/OFF).

In der Regel wird dieser Schalter auf ON gestellt. Wenn Sie das Gerät für längere Zeit nicht verwenden, stellen Sie den Schalter auf OFF.

■ Fernbedienung

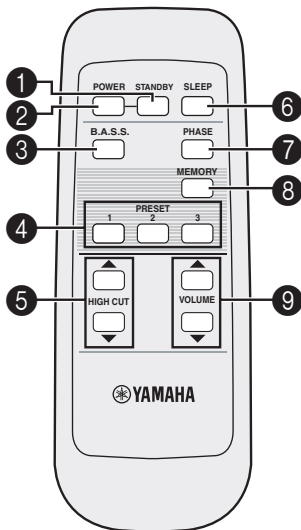

1 STANDBY

Schaltet das Gerät in den Bereitschaftsmodus.

Hinweis

Im Bereitschaftsmodus verbraucht die Einheit nur sehr wenig Strom.

2 POWER

Schaltet die Einheit ein.

3 B.A.S.S.

Wählt einen geeigneten Modus für die Quelle aus.

Mit jedem Drücken von B.A.S.S. wechselt die B.A.S.S.-Anzeige zwischen 1, 2 und 3.

4 PRESET

Zum Speichern oder Abrufen von Einstellungen für B.A.S.S., Lautstärke, obere Grenzfrequenz und Phase (siehe Seite 14).

5 HIGH CUT Δ/∇

Passt die obere Grenzfrequenz je nach den kombinierten Frontlautsprechern oder Ihren Präferenzen an (siehe Seite 13).

6 SLEEP

Stellt den Einschlaf-Timer ein (siehe Seite 14).

7 PHASE

Schaltet den Phasenmodus um.

In der Regel wird dieser Schalter auf den Umkehrmodus gestellt. Je nach Ihrem Lautsprechersystem oder den Hörbedingungen ergibt sich jedoch möglicherweise eine bessere Klangqualität, wenn Sie den Schalter auf die Normalposition stellen. Probieren Sie einfach aus, welche Einstellung den besseren Klang ergibt.

8 MEMORY

Speichert die Einstellungen für B.A.S.S., Lautstärke, obere Grenzfrequenz und Phase (siehe Seite 14).

9 VOLUME Δ/∇

Passt die Lautstärke dieses Geräts an.

Vorbereitung der Fernbedienung

■ Einsetzen der Batterien in die Fernbedienung

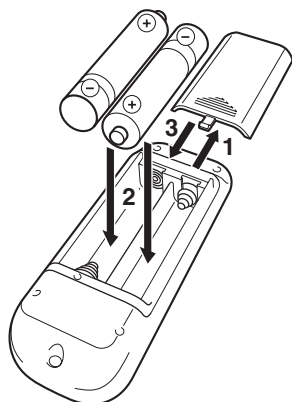

- 1** Drücken Sie die auf -Markierung am Batteriefachdeckel, und nehmen Sie den Deckel ab.
- 2** Legen Sie die beiden mitgelieferten Batterien (AA, R06, Mignon) in das Batteriefach ein. Beachten Sie die Markierungen für den Plus- und Minuspol (+/-) im Batteriefach.
- 3** Schließen Sie den Batteriefachdeckel.

Austauschen der Batterien

Wechseln Sie alle Batterien aus, wenn die Reichweite der Fernbedienung merklich nachlässt.

Hinweise

- Verwenden Sie niemals alte Batterien gemeinsam mit Neuen.
- Verwenden Sie niemals gleichzeitig Batterien unterschiedlichen Typs (wie z.B. Alkali- und Manganbatterien). Jeder Batterietyp hat seine eigenen Merkmale, auch wenn die Form ähnlich ist.
- Wenn die Batterien auslaufen, müssen sie sofort aus der Fernbedienung entnommen werden, da andernfalls Explosionsgefahr besteht oder Säure auslaufen kann.
- Beachten Sie bei der Entsorgung der Batterien die geltenden Umweltschutzvorschriften.
- Wenn die Batterien auslaufen, entsorgen Sie sie unverzüglich. Achten Sie darauf, dass die auslaufende Batteriesäure nicht in Kontakt mit Ihrer Haut oder Kleidung gerät. Wischen Sie das Batteriefach aus, bevor Sie neue Batterien einlegen.

■ Verwendung der Fernbedienung

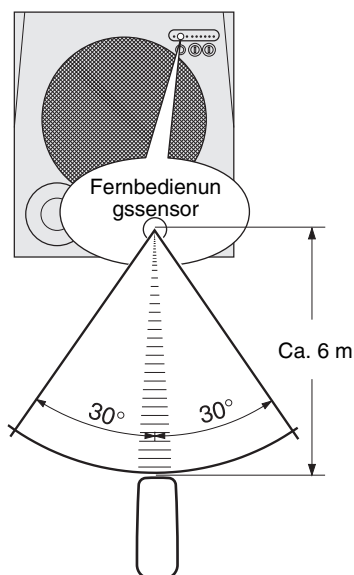

Die Fernbedienung überträgt einen gerichteten Infrarotstrahl. Richten Sie die Fernbedienung während der Bedienung direkt auf den Fernbedienungs-sensor dieses Gerätes.

Handhabung der Fernbedienung

Vermeiden Sie es, Flüssigkeit über die Fernbedienung zu gießen.

Vermeiden Sie es, die Fernbedienung fallenzulassen.

Bewahren Sie die Fernbedienung nicht an folgenden Orten auf:

- Orte mit hoher Temperatur oder Luftfeuchtigkeit, z.B. in der Nähe einer Heizung oder im Badezimmer
- Sehr kalte Orte
- Staubige Orte

AUFSTELLUNG

Die Position des Subwoofers ist nicht so wichtig, weil die Tiefenfrequenzen keine hohe Richtwirkung aufweisen. Obwohl sich auch mit nur einem Subwoofer ein guter Klang erzielen lässt, wird für ein besonders sattes Klangfeld empfohlen, zwei Subwoofer zu verwenden. (■: Subwoofer, □: Frontlautsprecher)

■ Bei Verwendung eines Subwoofers

Platzieren Sie den Subwoofer vom rechten oder linken Frontlautsprecher aus gesehen auf der Außenseite.

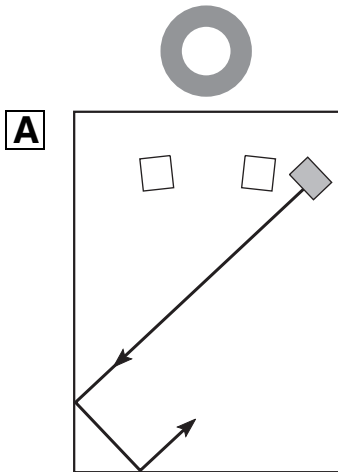

■ Bei Verwendung von zwei Subwoofern

Platzieren Sie die Subwoofer von den Frontlautsprechern aus gesehen auf der Außenseite.

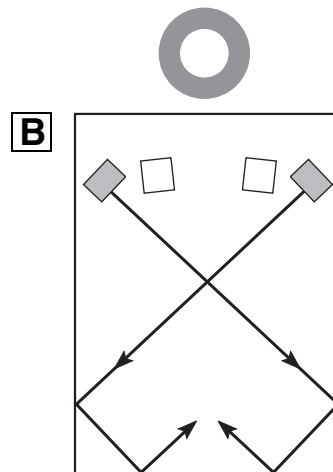

Wenn der Subwoofer direkt zur Wand weisend aufgestellt wird, kann der Tiefenklang abgeschwächt werden, weil der Schall vom Subwoofer und der von der Wand reflektierte Schall sich gegenseitig aufheben können. Um dies zu verhindern, stellen Sie den Subwoofer schräg zur Wand auf (A) oder (B).

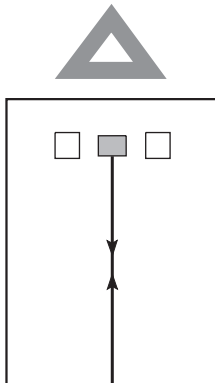

ANSCHLÜSSE

Siehe Seiten 7 - 8, wenn Ihr Verstärker über einen/mehrere Subwoofer-Anschluss/Anschlüsse (Line-Ausgang) verfügt, oder siehe Seiten 9 - 11, wenn Ihr Verstärker über keinen Subwoofer-Anschluss (Line-Ausgang) verfügt.

Hinweise

- Schließen Sie dieses Gerät oder andere Komponenten nicht an das Netz an, bevor nicht alle Anschlüsse zwischen den Komponenten fertig gestellt sind.
- Schließen Sie unbedingt den linken Kanal (L), den rechten Kanal (R), „+“ (Rot) und „-“ (Schwarz) richtig an. Lesen Sie in der Bedienungsanleitung Ihrer Komponente nach, bevor Sie sie an dieses Gerät anschließen.
- Die Verbindungsmethoden oder die Bezeichnungen der Anschlüsse können je nach der Komponente abweichen. Lesen Sie dies ebenfalls in der Bedienungsanleitung Ihrer Komponente nach.

1 Anschließen an einen Verstärker mit Subwoofer-Anschluss/Anschlüssen (Line-Ausgang)

Wenn Ihr Verstärker über einen Subwooferkanal-Anschluss verfügt

Verbinden Sie den Subwoofer-Anschluss (oder Tieftöner-Anschluss usw.) Ihres Verstärkers über ein handelsübliches einpoliges Kabel mit dem INPUT 3 (Ⓛ/MONO)-Anschluss dieses Geräts.

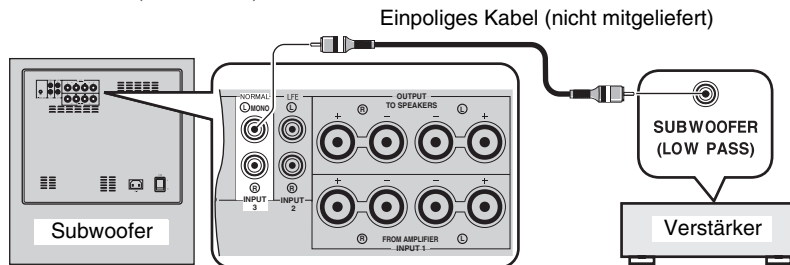

Wenn Ihr Verstärker über zwei Subwooferkanal-Anschlüsse verfügt

■ Verwendung eines Subwoofers

Verbinden Sie den „L“-seitigen Subwoofer-Anschluss Ihres Verstärkers über ein handelsübliches Audio-Cinchkabel mit dem INPUT 3 (Ⓛ/MONO)-Anschluss dieses Geräts und den „R“-seitigen Subwoofer-Anschluss Ihres Verstärkers über ein handelsübliches Audio-Cinchkabel mit dem INPUT 3 (Ⓜ)-Anschluss dieses Geräts.

Hinweise

- Bestimmte Verstärker verfügen über Line-Ausgangs-Anschlüsse mit der Bezeichnung PRE OUT. Wenn Sie dieses Gerät an die PRE OUT-Anschlüsse des Verstärkers anschließen, stellen Sie sicher, dass der Verstärker mindestens zwei Sätze PRE OUT-Anschlüsse besitzt. Wenn der Verstärker nur einen Satz PRE OUT-Anschlüsse besitzt, schließen Sie dieses Gerät nicht an die PRE OUT-Anschlüsse an. Schließen Sie dieses Gerät stattdessen an die Lautsprecher-Anschlüsse des Verstärkers an (siehe Seiten 9 - 10).
- Wenn Sie das Gerät an einen Mono-Line-Ausgang des Verstärkers anschließen, verwenden Sie den INPUT 3 (Ⓛ/MONO)-Anschluss.
- Wenn Sie das Gerät an die Line-Ausgangs-Anschlüsse des Verstärkers anschließen, sollten Sie keine anderen Lautsprecher an die OUTPUT-Anschlüsse auf der Rückseite dieses Geräts anschließen. Über diese Lautsprecher wird kein Ton ausgegeben.

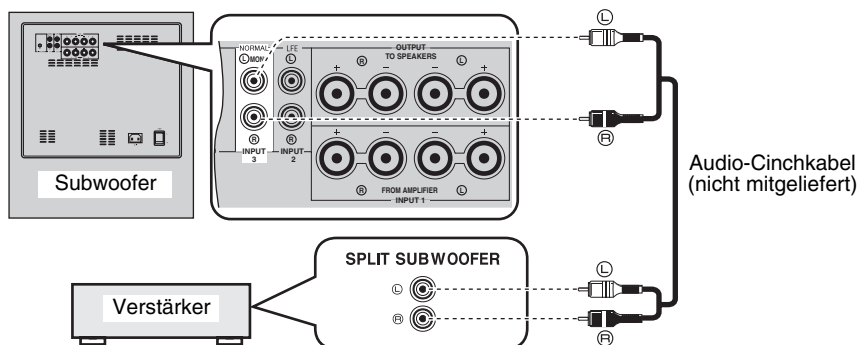

■ Verwendung von zwei Subwoofern

Verbinden Sie den „R“-seitigen Subwoofer-Anschluss Ihres Verstärkers über ein handelsübliches einpoliges Kabel mit dem INPUT 3 (Ⓜ)-Anschluss dieses Geräts, und verbinden Sie den „L“-seitigen Subwooferanschluss Ihres Verstärkers über ein handelsübliches einpoliges Kabel mit dem INPUT 3 (Ⓛ/MONO)-Anschluss dieses Geräts.

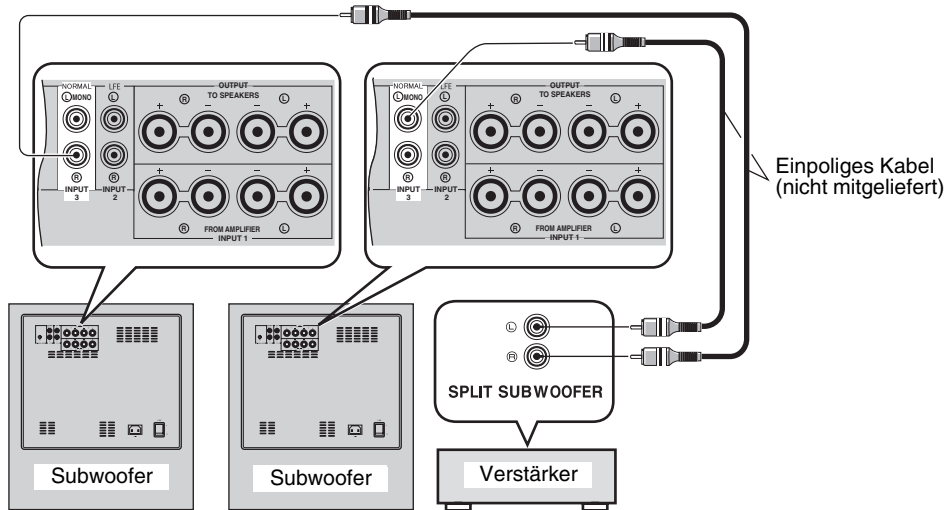

■ Anschließen an einen Verstärker mit Oberer-Grenzfrequenz-Funktion

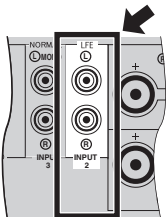

Wenn Ihr Verstärker hohe Frequenzen von den Signalen, die an den Subwoofer gesendet werden, filtern kann, schließen Sie den Verstärker an den INPUT 2 (LFE)-Anschluss dieses Geräts an. Dies verbessert die Klangqualität, da die Signale innerhalb des Geräts in diesem Fall nicht über die integrierte HIGH CUT-Schaltung geleitet werden.

2 Anschließen an einen Verstärker ohne Subwoofer-Anschluss (Line-Ausgang)

Schließen Sie einen Verstärker (und die Frontlautsprecher) über handelsübliche Lautsprecherkabel an dieses Gerät an. Beziehen Sie sich auf die folgenden Anweisungen zur Herstellung der Verbindungen.

■ Anschluss des Lautsprecherkabels

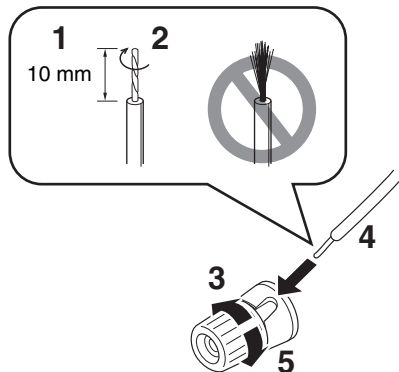

- 1 Entfernen Sie etwa 10 mm der Isolierung von jedem Lautsprecherkabel.
- 2 Verdrillen Sie die freiliegenden Litzen des Kabels, um elektrische Kurzschlüsse zu vermeiden.
- 3 Drehen Sie den Knopf gegen den Uhrzeigersinn, um die Klemmung zu lösen.
- 4 Stecken Sie einen blanken Draht in die Bohrung an der Seite jeder Klemme ein.
- 5 Drehen Sie den Knopf zum Festziehen im Uhrzeigersinn.
- 6 Prüfen Sie den festen Sitz des Kabels, indem Sie leicht am in der Klemme einsitzenden Kabel ziehen.

Hinweise

- Vermeiden Sie, dass sich die abisolierten Drähte berühren, da dadurch dieses Gerät und/oder der Verstärker beschädigt werden könnten.
- Halten Sie die Lautsprecherkabel so kurz wie möglich. Überschüssige Teile der Kabel sollten nicht zusammengebündelt oder -gerollt werden. Bei fehlerhaften Verbindungen kommt kein Ton von diesem Gerät und/oder den Lautsprechern.
- Beachten Sie die Polaritätsmarkierungen + und – der Lautsprecher-Anschlüsse. Wenn diese Kabel vertauscht werden, entsteht ein unnatürlicher Klang mit zu wenig Tiefen.
- Stecken Sie nicht den isolierten Teil in das Loch ein. Andernfalls kommt möglicherweise kein Ton.

■ Bananenstecker-Verbindung

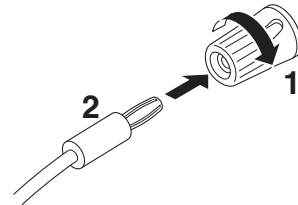

- 1 Ziehen Sie den Knopf fest.
- 2 Stecken Sie den Bananenstecker in die entsprechende Klemme.

Wenn Ihr Verstärker über einen Satz Frontlautsprecher-Anschlüsse verfügt

Verbinden Sie die Lautsprecher-Anschlüsse des Verstärkers mit den INPUT 1-Anschlüsse dieses Geräts, und verbinden Sie die OUTPUT-Anschlüsse dieses Geräts über ein handelsübliches Lautsprecherkabel mit den Frontlautsprechern.



Das Anschließen der Frontlautsprecher über dieses Gerät wirkt sich nicht auf die Tonqualität aus.

■ Verwendung eines Subwoofers

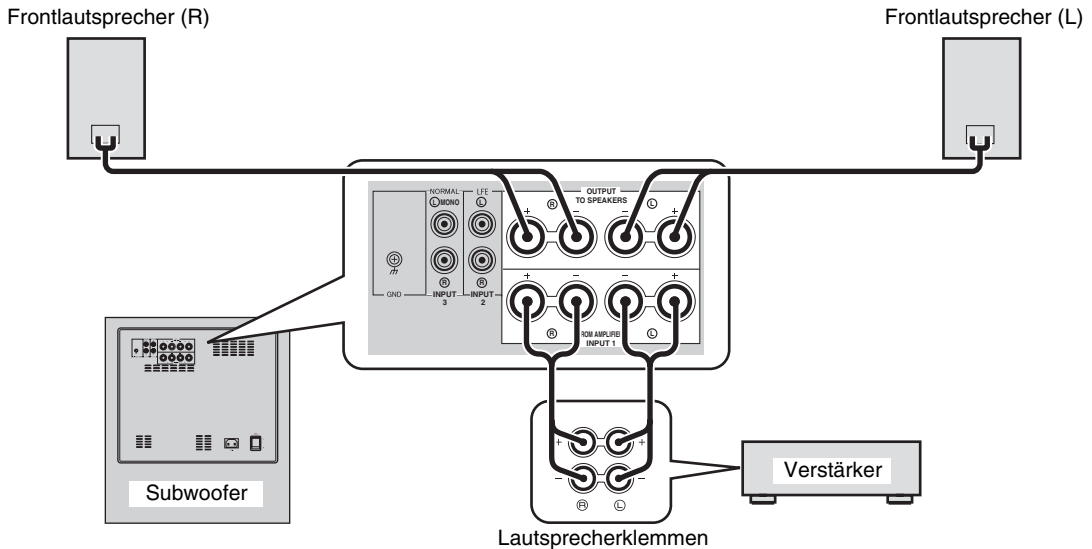

■ Verwendung von zwei Subwoofern

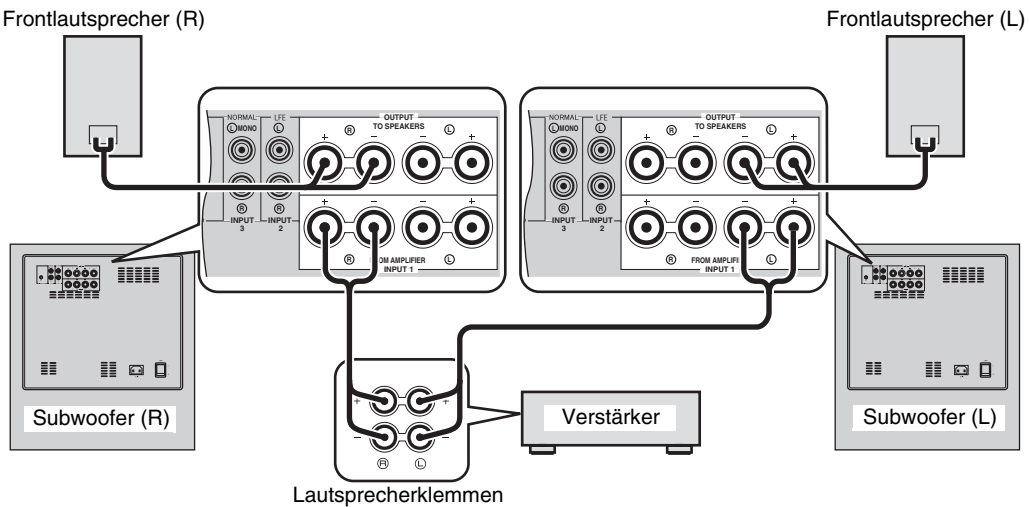

Wenn Ihr Verstärker zwei Sätze Frontlautsprecher-Anschlüsse hat und beide Anschlüsse gleichzeitig Ton ausgeben können

- Verbinden Sie einen Satz Frontlautsprecher-Anschlüsse des Verstärkers mit den INPUT 1-Anschlüsse dieses Geräts, und verbinden Sie den anderen Satz Frontlautsprecher-Anschlüsse über handelsübliche Lautsprecherkabel mit den Frontlautsprechern.
- Stellen Sie den Verstärker so ein, dass beide Sätze Frontlautsprecher-Anschlüsse den Ton gleichzeitig ausgeben.

Hinweis

Wenn Ihr Verstärker den Ton trotz dieses Anschlussverfahrens nicht gleichzeitig ausgeben kann, befolgen Sie die Hinweise unter „Wenn Ihr Verstärker über einen Satz Frontlautsprecherausgangs-Anschlüsse verfügt“ auf Seite 10.

■ Verwendung eines Subwoofers

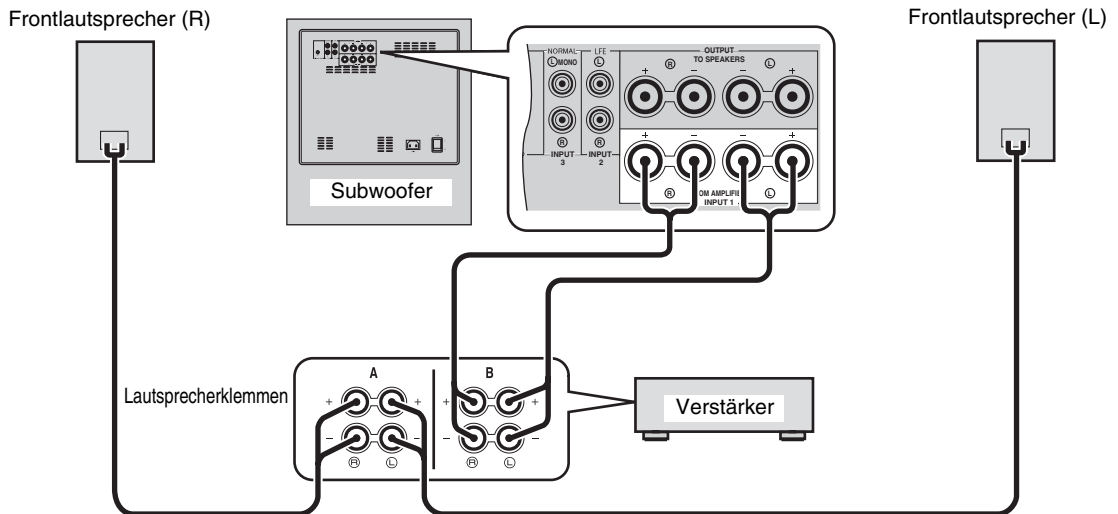

■ Verwendung von zwei Subwoofern

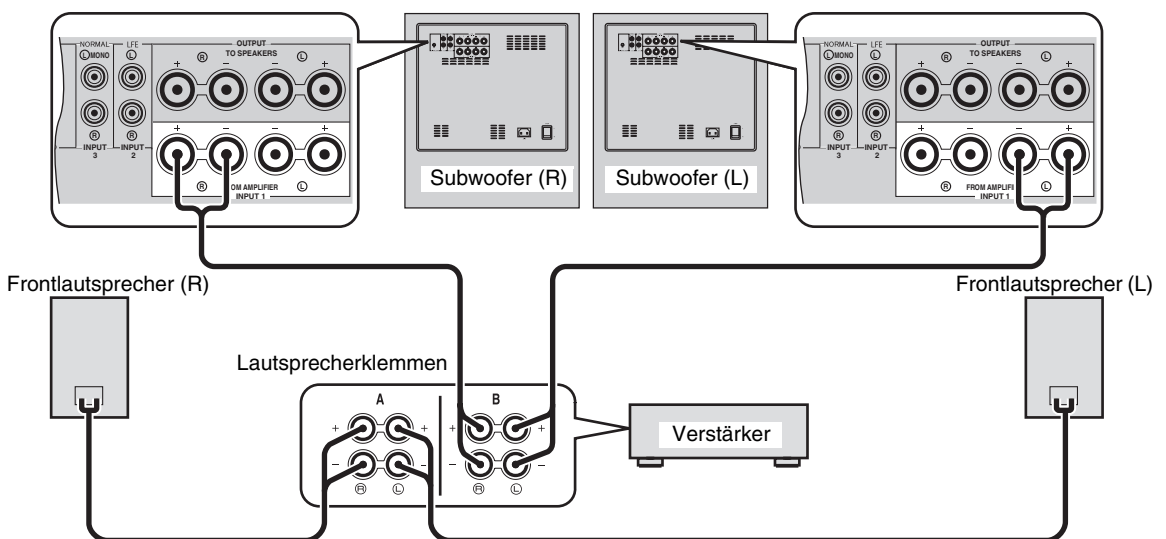

Anschluss an die Erdungsklemme

Wenn dieses Gerät oder der Verstärker nach dem Anschluss an die Lautsprecher-Anschlüsse Ihres Verstärkers laute Störgeräusche von sich geben, verbinden Sie die beiden GND-Anschlüsse (Erdung) Ihres Verstärkers und dieser Einheit mit handelsüblichen Erdungskabel wie in Abb. **A** dargestellt.

Wenn Ihr Verstärker keinen GND-Anschluss (Erdung) aufweist, verwenden Sie eine Schraube, und befestigen Sie sie wie in Abb. **B** dargestellt an der oberen Abdeckung Ihres Verstärkers.

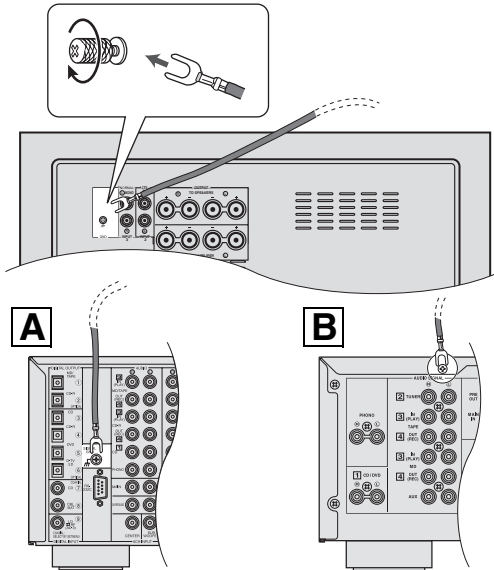

Hinweis

Achten Sie beim Anschließen des GND-Anschlusses (Erdung) darauf, dass die Netzkabel des Verstärkers und dieses Geräts nicht eingesteckt sind.

Anschluss des Netzkabels

Verbinden Sie das mitgelieferte Netzkabel mit dem AC IN-Anschluss dieses Geräts, nachdem alle anderen Anschlüsse fertig gestellt wurden, und schließen Sie danach das Netzkabel an eine Netzsteckdose an.

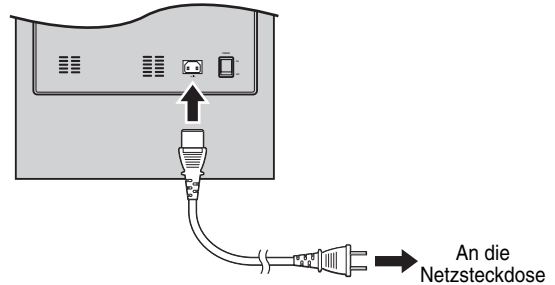

Hinweise

- Verwenden Sie keine anderen Netzkabel. Verwenden Sie das mitgelieferte Netzkabel. Wenn Sie andere Netzkabel verwenden, besteht Feuer- und Stromschlaggefahr.
- Stecken Sie das Netzkabel fest in die Steckdose Ihres Verstärkers. Dabei kann es zu Klangverzerrungen oder einem Ausschalten des Verstärkers kommen.

VERWENDUNG DIESES GERÄTS

Einstellen der Tonbalance

Stellen Sie vor der Verwendung dieses Geräts die Lautstärkebalance mithilfe der nachstehenden Verfahren ein, um die optimale Lautstärke- und Tonbalance zwischen den Frontlautsprechern und diesem Gerät zu erhalten.

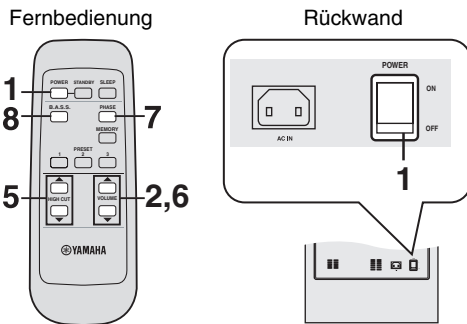

- 1** Nachdem Sie sich vergewissert haben, dass der POWER-Schalter auf der Rückseite dieses Geräts sich in der ON-Position befindet, drücken Sie POWER, um dieses Gerät einzuschalten.

Die STANDBY/ON-Anzeige leuchtet grün auf.

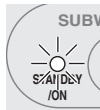

- 2** Drücken Sie VOLUME ∇ , um den Lautstärkepegel dieses Geräts auf das Minimum (0) zu stellen.
- 3** Schalten Sie alle anderen angeschlossenen Komponenten ein.
- 4** Spielen Sie eine Quelle ab, die Tiefensignale enthält und stellen Sie den Lautstärkereger des Verstärkers auf den gewünschten Hörpegel ein.
- 5** Drücken Sie HIGH CUT \triangle/∇ , um die Position so einzustellen, dass sich der gewünschte Klang ergibt.

In der Regel wird die Position auf einen Pegel eingestellt, der etwas höher als die Mindestfrequenz des Frontlautsprechers liegt.

* Hinweise zur Mindestfrequenz des Frontlautsprechers können Sie der Bedienungsanleitung des Frontlautsprechers entnehmen.

- 6** Drücken Sie VOLUME \triangle , um die Lautstärke nach und nach zu erhöhen, um die Lautstärkebalance zwischen dem Frontlautsprecher und diesem Gerät auszugleichen.

In der Regel wird die Lautstärke auf einen Pegel gestellt, der ein wenig mehr Basseffekt ergibt, als wenn dieses Gerät nicht verwendet wird.



Wenn sich der gewünschte Klang nicht erzielen lässt, wiederholen Sie die Schritte 5 und 6.

- 7** Drücken Sie PHASE, um den Normal- oder den Umkehrmodus zu wählen.
- In der Regel wird dieser Schalter auf den Umkehrmodus gestellt. Wenn sich der gewünschte Klang nicht erzielen lässt, stellen Sie den Schalter auf den Normalmodus.

- 8** Drücken Sie, B.A.S.S., um einen geeigneten Modus für die Quelle auszuwählen.

1: WIDE

Wenn eine Kino-Quelle wiedergegeben wird, werden die Tieftoneffekte verstärkt, um einen kräftigeren Klang zu erzielen.

2: NORMAL

Wenn eine Musik- oder Kino-Quelle usw. wiedergegeben wird, können Sie natürliche Tiefen genießen.

3: NARROW

Wenn eine Normale Quelle wiedergegeben wird, werden die übermäßigen Bässe gefiltert, um einen reineren Klang zu erzielen.

Speichern der Tonbalance-Einstellungen

Sie können auf diesem Gerät bis zu 3 Sätze Ihrer bevorzugten Einstellungen speichern (Lautstärke, obere Grenzfrequenz, Phase und B.A.S.S.-Einstellung).

Fernbedienung

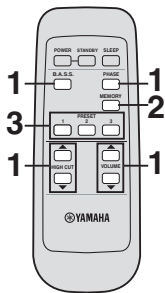

Frontblende

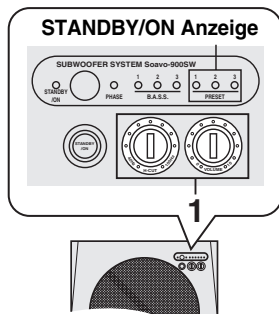

Speichern der Einstellung

In diesem Vorgang verwenden wir als Beispiel PRESET 1.

1 Stellen Sie die Tonbalance zwischen Lautstärke, oberer Grenzfrequenz, Phase und B.A.S.S. ein (siehe Seite 13).

2 Drücken Sie MEMORY.

Die Anzeigen PRESET blinken auf der Frontblende.

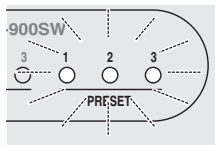

3 Drücken Sie PRESET 1.

Die PRESET 1-Anzeige leuchtet auf. Die aktuelle Einstellung wird als PRESET 1 gespeichert.



- Wenn Sie in Schritt 3 eine gespeicherte Zahl drücken, wird die vorhandene Einstellung überschrieben.
- Während der **VOLUME**-Regler oder der **H-CUT**-Regler durch Drücken von **PRESET** bewegt wird, bleibt die Betätigung einer weiteren **PRESET**-Taste ohne Wirkung.

Aufrufen einer Einstellung

Drücken Sie die **PRESET**-Taste (1, 2 oder 3) für die Einstellung, die Sie aufrufen möchten.

Speichersicherung

Auch wenn Sie dieses Gerät mit dem **POWER**-Schalter auf der Rückseite ausschalten, wird die zuletzt gewählte Einstellung bis zum nächsten Einschalten gespeichert (Last Memory-Funktion).

Hinweis

Wenn das Gerät mehr als eine Woche lang ausgeschaltet bleibt, wird die Einstellung gelöscht.

Einstellen des Einschlaf timers

Wenn Sie den Einschlaf timer einstellen, schaltet sich das Gerät nach 120 Minuten automatisch in den Bereitschaftsmodus.

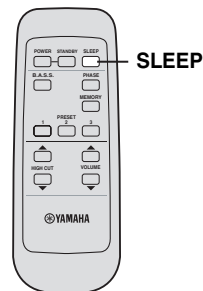

Drücken Sie SLEEP.

Die Farbe der STANDBY/ON-Anzeige wechselt zu Orange.



Wenn Sie **SLEEP** erneut drücken, wird der Einschlaf timer beendet.

Ein-/Ausschalten dieses Geräts mit der Fernbedienung Ihres Verstärkers

- * Diese Funktion ist nur für Yamaha-Verstärker verfügbar, die folgende Voraussetzungen erfüllen:
- Der Verstärker wurde 2005 oder später hergestellt.
 - Die Fernbedienung des Verstärkers hat zwei verschiedene Tasten für STANDBY und ON.

Hinweis

Wenn der AMP ID-Bibliothekscodes der Fernbedienung geändert wurde, kann diese Funktion möglicherweise nicht verwendet werden.

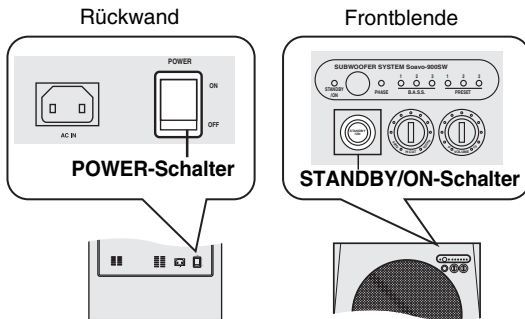

■Einstellung

- 1 Stellen Sie den POWER-Schalter auf der Rückseite in die OFF-Position.
- 2 Stellen Sie den POWER-Schalter in die ON-Position, während Sie den STANDBY/ON-Schalter auf der Gerätevorderseite gedrückt halten. Halten Sie den STANDBY/ON-Schalter für mindestens 3 Sekunden gedrückt.



Wenn die STANDBY/ON-Anzeige viermal blinkt, ist die Einstellung beendet.

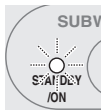

■Abbrechen

- 1 Stellen Sie den POWER-Schalter auf der Rückseite in die OFF-Position.
- 2 Stellen Sie den POWER-Schalter in die ON-Position, während Sie den STANDBY/ON-Schalter auf der Gerätevorderseite gedrückt halten. Halten Sie den STANDBY/ON-Schalter für mindestens 3 Sekunden gedrückt.



Wenn die STANDBY/ON-Anzeige zweimal blinkt, ist die Einstellung beendet.



Hinweis

Platzieren Sie dieses Gerät innerhalb der Reichweite der Fernbedienung Ihres Verstärkers. Wenn Sie dieses Gerät zu weit entfernt vom Verstärker aufstellen, können Sie es möglicherweise mit der Fernbedienung nicht bedienen.

Frequenzeigenschaften

Frequenzeigenschaften dieses Geräts

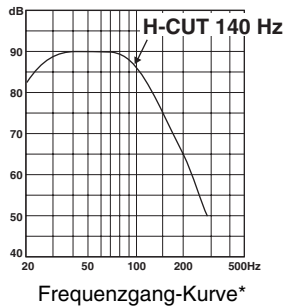

Die nachstehenden Bilder zeigen die optimale Einstellung für jeden Regler und die Frequenzmerkmale, wenn der Subwoofer mit einem typischen Lautsprechersystem kombiniert wird.

■ Beispiel 1: Kombination mit einem 10-cm- oder 13-cm- 2-Wege-Frontlautsprechersystem mit Acoustic-Suspension

Wenn Sie als Frontlautsprecher Soavo-1-Lautsprecher verwenden, können Sie das folgende Beispiel bei der Einstellung als Referenz verwenden.

(H-CUT) (VOLUME)

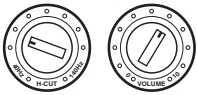

(PHASE)



Umkehrmodus
(Grün)

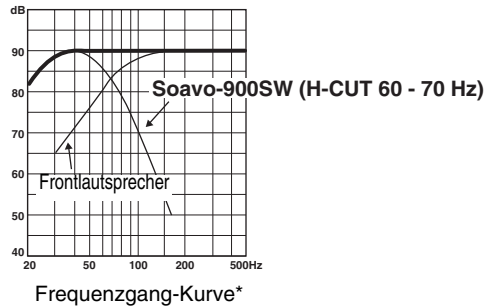

■ Beispiel 2: Kombination mit einem 20-cm- oder 25-cm- 2-Wege-Frontlautsprechersystem mit Acoustic-Suspension

(H-CUT) (VOLUME)

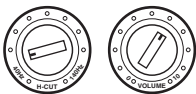

(PHASE)



Umkehrmodus
(Grün)

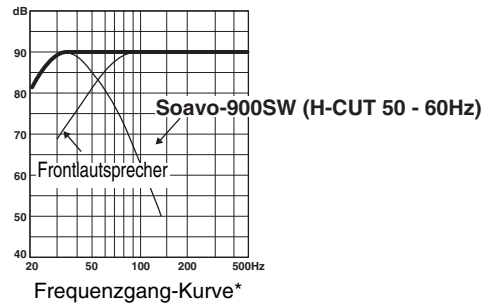

* Dieses Diagramm gibt die tatsächlichen Frequenzeigenschaften nicht exakt wieder.

Advanced Yamaha Active Servo Technology II

Im Jahr 1988, brachte Yamaha Lautsprechersysteme mit YST (Yamaha Active Servo Technology) auf den Markt, um kräftige, hochwertige Tiefenwiedergabe zu realisieren. Diese Technologie setzt eine direkte Verbindung zwischen Verstärker und Lautsprecher voraus, wodurch akkurate Signalübertragung und präzise Lautsprechersteuerung ermöglicht wird.

Da diese Technologie Lautsprechereinheiten einsetzt, die über negative Impedanz vom Verstärker angesteuert werden und die Resonanz zwischen Gehäusevolumen und Gehäuseöffnung ausnutzen, wird mehr Resonanzenergie erzeugt (das „Bassöffnung“-Konzept) als bei der üblichen Bassreflex-Methode. Dies erlaubt gute Tiefenwiedergabe mit wesentlich kleineren Boxen als es früher möglich war.

Yamahas neu entwickeltes Advanced YST II fügt Yamaha Active Servo Technology zahlreiche Verbesserungen hinzu und erlaubt noch bessere Steuerung der den Verstärker und Lautsprecher ansteuernden Kräfte. Aus Sicht des Verstärker ändert sich die Lautsprecherimpedanz abhängig von der Klangfrequenz. Yamaha hat ein neues Schaltkreisdesign entwickelt, das negative Impedanz- und Konstantstromtreiber kombiniert und eine stabilere Leistung und klare Basswiedergabe ohne jegliche schwammige Wirkung ermöglicht.

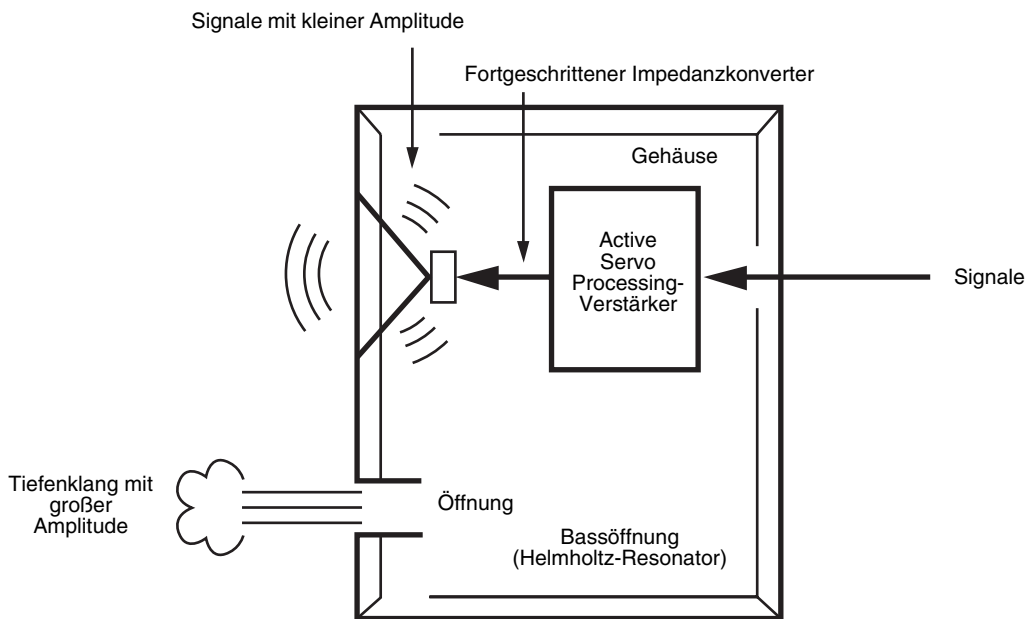

STÖRUNGSBESEITIGUNG

Siehe das nachfolgende Diagramm, wenn dieses Gerät nicht richtig funktionieren sollte. Wenn das vorliegende Problem unten nicht aufgeführt ist oder wenn die untenstehenden Anweisungen nicht helfen, ziehen Sie den Netzstecker ab und wenden sich an Ihren autorisierten Yamaha-Händler oder den -Kundendienst.

Problem	Ursache	Abhilfe
Das Gerät schaltet sich nicht ein, obwohl der STANDBY/ON-Schalter gedrückt wird.	Der Netzstecker ist nicht richtig eingesteckt.	Schließen Sie ihn fest an.
	Der POWER-Schalter ist in Stellung OFF.	Stellen Sie den POWER-Schalter in die ON-Position.
Kein Sound.	Die Lautstärke ist auf das Minimum (0) eingestellt.	Erhöhen Sie die Lautstärke.
	Lautsprecherkabel sind nicht fest angeschlossen.	Schließen Sie sie fest an.
	Die Signale vom Verstärker sind zu schwach.	Erhöhen Sie die Lautstärke des Verstärkers oder der Komponente, die an den Verstärker angeschlossen ist.
	Das Signal vom Subwoofer-Ausgang des Verstärkers wird nicht ausgegeben.	Prüfen Sie die Einstellung des Lautsprechermodus auf dem Verstärker.
Der Schallpegel ist zu niedrig.	Lautsprecherkabel sind nicht richtig angeschlossen.	Schließen Sie sie richtig an, also L (links) an L, R (rechts) an R, „+“ an „+“ und „-“ an „-“.
	Die Einstellung der Phase ist nicht richtig.	Stellen Sie die Phase auf die andere Position.
	Eine Quelle mit geringen Bassfrequenzen wird abgespielt.	Spielen Sie eine Quelle ab, die Bassfrequenzen enthält. Stellen Sie den H-CUT auf eine höhere Position.
	Wird durch Stehwellen beeinflusst.	Stellen Sie dieses Gerät an einem anderen Platz auf oder lockern Sie die parallelen Oberflächen durch Aufstellung von Bücherregalen usw. an den Wänden entlang auf.
Die Fernbedienung arbeitet nicht.	Falscher Abstand oder Winkel.	Verwenden Sie die Fernbedienung in einem Bereich von maximal 6 m und nicht mehr als 30 Grad Winkelabweichung gegenüber der Frontblende.
	Direktes Sonnenlicht oder die Beleuchtung (von einer Inverter-Leuchtstoffröhre usw.) fällt direkt auf den Fernbedienungssensor dieses Gerätes.	Stellen Sie das Gerät an einer anderen Stelle auf.
	Die Batterien sind schwach.	Tauschen Sie alle Batterien aus.
Dieses Gerät lässt sich nicht mit der Fernbedienung des Verstärkers einschalten. (Wenn die Einstellung „Ein-/Ausschalten dieses Geräts mit der Fernbedienung Ihres Verstärkers“ gewählt ist)	Falscher Abstand oder Winkel.	Platzieren Sie dieses Gerät innerhalb der Reichweite der Fernbedienung Ihres Verstärkers.
Die Netzsicherung schlägt an.	Dieses Gerät verbraucht viel Strom, wenn ein starkes Signal eingespeist wird.	Drehen Sie die Lautstärke am Verstärker usw. leiser, der an dieses Gerät angeschlossen ist, oder schalten Sie nicht verwendete Geräte aus.

Hinweise

- Wenn zu starkes Signal für 5 bis 15 Minuten in dieses Gerät eingespeist wird, beginnt die POWER-Anzeige zu blinken, um Sie auf die Gefahr einer Beschädigung des Verstärkers und Lautspeichers dieses Geräts hinzuweisen. Wenn der zu starke Signaleingang 5 Minuten lang anhält, schaltet sich das Gerät automatisch in den Bereitschaftsmodus.
- Wenn ein zu starkes Signal eingespeist wird, schaltet sich dieses Gerät automatisch aus. Um dieses Gerät erneut einzuschalten, müssen Sie den STANDBY/ON-Schalter auf der Frontblende erneut drücken.

TECHNISCHE DATEN

Typ	Advanced Yamaha Active Servo Technology II	Leistungsaufnahme	180 W
Treiber	25 cm Konustieftöner Magnetabschirmungs-Typ	Leistungsaufnahme im Bereitschaftsmodus	0,5 W
Verstärkerausgang (100 Hz, 4 Ohm, 10% T.H.D)	600 W	Abmessungen (B x H x T)	410 mm x 457 mm x 462 mm
Frequenzgang	18 Hz bis 160 Hz	Gewicht	32 kg
Netzspannung/-frequenz		Änderungen des Designs und der technischen Daten vorbehalten.	
Modelle für USA und Kanada	120 V Wechselspannung, 60 Hz		
Modelle für Großbritannien und Europa	230 V Wechselspannung, 50 Hz		
Modell für Australien	240 V Wechselspannung, 50 Hz		
Modelle für Asien und Universalmodell	110/120/220/230-240 V Wechselspannung, 50/60 Hz		
Modell für Korea	220 V Wechselspannung, 60 Hz		
Modell für Cina	220 V Wechselspannung, 50 Hz		

FÖRSIKTIGT: Läs dessa anvisningar innan du börjar använda enheten.

Läs igenom följande försiktighetsåtgärder innan användningen. YAMAHA kan inte hållas ansvarig för ev. materiella skador och/eller personskador som uppstår till följd av underlåtenhet att läsa följande försiktighetsåtgärder.

- 1 Läs denna bruksanvisning noggrant för att få ut det mesta av enhetens överlägsna prestanda. Behåll den på en säker plats för framtida referens.
- 2 Installera denna enhet på ett svalt, torrt och rent ställe på avstånd från fönster, värmekällor, mycket vibrationer, damm, fukt och kyla. Undvik bruskällor (transformatorer, elmotorer).
- 3 Öppna aldrig apparathölet. Kontakta återförsäljaren om främmande föremål skulle hamna inuti apparaten.
- 4 Apparaten får inte drivas med annan spänning än den som anges på bakpanelen. Det är farligt att använda apparaten med högre spänning än den som anges, och det finns risk för brand och/eller elektrisk stöt.
- 5 För att minska risken för brand och elektrisk stöt får enheten inte utsättas för regn och fukt.
- 6 Använd inte onödigt våld på reglage eller anslutningskablar. Lossa först nätsladden och kablar anslutna till andra komponenter när apparaten ska flyttas. Dra aldrig i själva kablarna.
- 7 Dra ut stickproppen ur eluttaget om apparaten inte ska användas under en längre tid (t.ex. under semestern).
- 8 Eftersom denna enhet har en inbyggd effektförstärkare kommer värme att avges från bakpanelen. Placera enheten med ett avstånd till väggen på minst 20 cm ovan, bakom och på båda sidorna av enheten, för att förhindra brand eller skada. Placera den inte heller med bakpanelen mot golvet eller andra ytor.
- 9 Täck inte över bakpanelen med tidningar, dukar, gardiner osv., eftersom det kan blockera värmeavledningen. Om temperaturen inuti enheten stiger alltför mycket kan det resultera i brand, skador på enheten och/eller personskador.
- 10 Ställ inte följande saker ovanpå denna enhet:
 - Glas, porslin, små metallföremål osv.
Om glas etc., faller i golvet och går sönder till följd av vibrationer, kan resultatet bli personskador.
 - Ett brinnande ljus osv.
Om ljuset faller i golvet till följd av vibrationer, kan resultatet bli en brand och personskador.
 - En behållare med vätska
Om behållaren stjälpes till följd av vibrationer och vätskan spills ut, kan högtalaren skadas och/eller du kan få en elektrisk stöt.
- 11 Ställ inte denna enhet på en plats där främmande föremål eller vätskor kan trilla ned på den. Detta kan resultera i brand, skador på denna enhet och/eller personskador.
- 12 Stick aldrig in handen eller något främmande föremål i YST-porten på enhetens framsida. Om enheten ska flyttas, så håll inte i YST-porten eftersom det kan resultera i personskada och/eller skada på enheten.
- 13 Placera aldrig ömtåliga föremål nära YST-porten på denna enhet. Om föremålet välter eller trillar ned finns det risk att enheten skadas och/eller personskador.
- 14 Öppna aldrig apparathölet. Det kan leda till en elektrisk stöt, därför att denna enhet använder högspänning. Det kan också leda till personskador och/eller skador på själva enheten.

- 15 Vid bruk av en luftfuktare ska du undvika att kondens bildas inuti denna enhet genom att se till att det finns tillräckligt fritt utrymme kring denna enhet eller undvika att det blir alltför fuktigt i rummet. Kondens kan resultera i brand, skador på denna enhet och/eller elektrisk stöt.
- 16 Superbasfrekvenser som genereras av denna högtalare kan göra att en skivspelare ger ifrån sig ett tjutande ljud, s.k. rundgång. Om detta sker ska enheten flyttas längre bort från skivspelaren.
- 17 Denna enhet kan skadas om vissa ljud utmatas kontinuerligt med hög ljudnivå. Om till exempel sinusvågor på 20 Hz-50 Hz från en testskiva, basljud från elektroniska instrument osv., matas ut kontinuerligt, eller när nålen på en vanlig skivspelare träffar skivan, ska du sänka ljudnivån för att undvika att denna enhet skadas.
- 18 Sänk ljudstyrkenivån om du hör ljudförvrängningar (dvs. onaturligt smattrande eller hamrande ljud) från denna enhet. Högtalarsystemet kan skadas om du spelar basfrekvenserna på en films ljudspår, tunga basljud eller liknande kraftiga popmusikpassager med för hög ljudnivå.
- 19 Vibrationer som genereras av superbasfrekvenser kan orsaka bildstörningar på en närstående TV. Om detta inträffar ska du flytta enheten längre bort från TV:n.
- 20 Rengör aldrig enhetens hölje med kemiska lösningar, eftersom det kan skada dess ytfinish. Använd en ren, torr trasa.
- 21 Läs avsnittet "FELSÖKNING" vid vanliga manövreringsfel, innan du drar slutsatsen att det föreligger något fel på enheten.
- 22 Placera apparaten nära nätuttaget och så att stickkontakten på nätkabeln lätt kan kommas åt.
- 23 Utsätt inte batterierna för kraftig värme från exempelvis solljus, eld eller liknande.
- 24 Det är ägarens ansvar att se till att systemet placeras och installeras säkert. YAMAHA tar inget ansvar för några som helst skador som uppstår på grund av felaktig placering eller installation av högtalarna.**

Enhetsen är magnetiskt avskärmad, men det finns dock en liten risk att den kan påverka färgåtergivning om den ställs för nära en TV-apparat. Om detta inträffar ska du flytta enheten längre bort från TV:n.

Den här enheten är inte bortkopplad från nätströmmen så länge den är inkopplad i vägguttaget, även om själva enheten är avstängd. Enhetsen är konstruerad för att förbruka en mycket liten mängd ström i detta tillstånd.

OBSERVERA

Apparaten kopplas inte bort från växelströmskällan (nätet) så länge som den är ansluten till vägguttaget, även om själva apparaten har stängts av.

ADVARSEL

Netspændingen til dette apparat er IKKE afbrudt, så længe netledningen sidder i en stikkontakt, som er t endt – også selvom der or slukket på apparatets afbryder.

VAROITUS

Laitteen toisiopiiriin kytketty käyttökytin ei irroita koko laitetta verkosta.

- **VOLTAGE SELECTOR**

(Modeller till Asien och allmän modell)

Spänningsväljaren på enhetens bakpanel måste ställas in på den spänning som används i området

INNAN enheten ansluts till nätet. Du kan välja

mellan 110/120/220/230-240 V växelström, 50/60 Hz.

INNEHÅLL

FÖRBEREDELSE	2
Egenskaper	2
Angående denna bruksanvisning	2
Medföljande tillbehör.....	2
Beskrivning av reglage m.m.	3
Förberedelse av fjärrkontrollen	5
PLACERING	6
ANSLUTNINGAR	7
1 Anslutning till en förstärkare försedd med en eller flera subwooferutgångar (linjeutgångar)	7
2 Anslutning till en förstärkare utan subwooferutgång (linjeutgång)	9
Jordanslutning.....	12
Anslutning av nätkabeln för strömförsörjning.....	12
ANVÄNDNING AV SUBWOOFERN	13
Inställning av ljudbalans	13
Lagring av ljudbalansinställningar.....	14
Inkoppling av insomningstimern.....	14
Manövrering av strömmen till subwoofern med hjälp av fjärrkontrollen till förstärkaren	15
Frekvenskaraktistik.....	16
Advanced Yamaha Active Servo Technology II	17
FELSÖKNING	18
TEKNISKA DATA	19

FÖRBEREDELSE

Egenskaper

- ◆ **Hög dynamisk uteffekt på 600 W**
- ◆ **L.F.E-ingång**
- ◆ **Insomningstimer**
- ◆ **Fjärrmanövrering**
Ändringar och justeringar av inställningar för subwoofern kan utföras med hjälp av fjärrkontrollen från lyssningsplatsen.
- ◆ **Advanced Yamaha Active Servo Technology II**
Subwoofern använder sig av tekniken Advanced Yamaha Active Servo Technology II, som Yamaha har utvecklat för återgivning av superbassljud av högre kvalitet.
- ◆ **Två ingångsalternativ**
Subwoofern kan enkelt läggas till i en existerande ljudanläggning genom anslutning till antingen högtalarutgångar eller linjeutgångar (stiftjack) på förstärkaren.
- ◆ **Optimalt basljud genom diverse inställningar**
Genom inställning av gränshfrekvens och fasriktning kan optimal ljudkvalitet och balans mellan framhögtalare och subwoofern erhållas.
- ◆ **B.A.S.S.-väljare**
På subwoofers fjärrkontroll finns en B.A.S.S.-väljare för val av lämplig basåtergivning i enlighet med aktuell källa.

Angående denna bruksanvisning

- I denna bruksanvisning beskrivs det tillvägagångssätt som gäller vid användning av fjärrkontrollen för åtgärder som kan utföras med antingen reglagen på framsidan eller fjärrkontrollen.
-  indikerar tips för användningen.
- Anmärkningar innehåller viktig information gällande säkerhet och manövreringsanvisningar.

Medföljande tillbehör

Kontrollera att följande delar finns med i förpackningen.

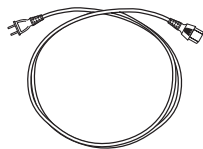

Nätkabel

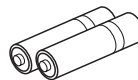

Batterier (2)
(AA, R6, UM-3)



Fjärrkontroll

Beskrivning av reglage m.m.

■ Frontpanelen

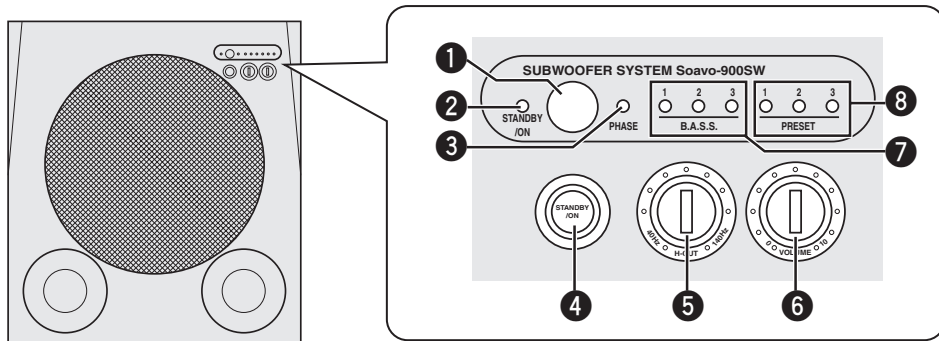

1 Fjärrkontrollsensor

Denna sensor tar emot signaler från fjärrkontrollen.

2 Indikatorn STANDBY/ON

Grön: Indikatorn lyser grön medan subwoofern är på.

Röd: Indikatorn lyser röd medan subwoofern står i beredskapsläget.

Brandgul: Indikatorn lyser brandgul medan insomningstimern är inkopplad.

3 Indikatorn PHASE

Grön: Indikatorn lyser grön medan fasen är omkastad.

Röd: Indikatorn lyser röd medan fasen är normal.

4 STANDBY/ON-omkopplare

Slår på eller ställer subwoofern i beredskapsläget.

Anmärkning

I beredskapsläget förbrukar subwoofern en liten mängd ström.

5 Reglage för gränsfrekvens (H-CUT)

Används till att reglera den övre gränsfrekvensen i enlighet med de framhögtalare som används eller eget tycke (se sid. 13).

Varje gradering på reglaget motsvarar 10 Hz.

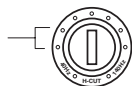

6 Volymreglage (VOLUME)

Ställer in volymnivån. Vrid ratten medurs för att höja volymen och moturs för att sänka volymen.

7 Indikatorerna B.A.S.S.

Motsvarande indikator tänds i enlighet med vilket B.A.S.S.-nummer (1, 2 eller 3) som för tillfället är valt (se sid. 13).

8 Indikatorerna PRESET

Motsvarande indikator tänds i enlighet med vilket PRESET-nummer (1, 2 eller 3) som för tillfället är valt (se sid. 14).

Anmärkningar

- Om subwoofern ställs i beredskapsläget medan någon av indikatorerna PRESET lyser, så tänds ingen av indikatorerna PRESET när subwoofern slås på nästa gång.
- Indikatorn PRESET slocknar vid tryckning på någon annan knapp än PRESET 1, 2 eller 3 eller vid manövrering av någon annan funktion på subwoofern.

Bakpanelen

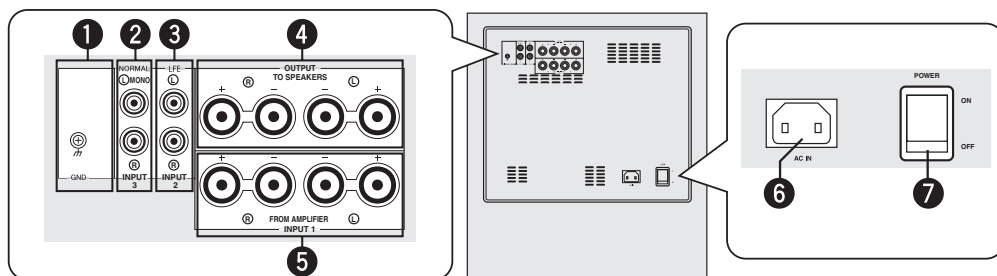

1 GND-kontakt

Vi hänvisar till sidan 12 angående anslutning.

2 INPUT 3-kontakter

Vi hänvisar till sidorna 7 - 8 angående anslutning.

3 INPUT 2 (LFE)-kontakter

Vi hänvisar till sidan 8 angående anslutning.

4 OUTPUT-kontakter

Vi hänvisar till sidan 10 angående anslutning.

5 INPUT 1-kontakter

Vi hänvisar till sidorna 10 - 11 angående anslutning.

6 AC IN

Anslut den medföljande nätkabeln hit (se sid. 12).

7 POWER-omkopplare

Används för till- och fränkoppling (ON/OFF) av strömmen till subwoofern.

Låt i normala fall denna omkopplare stå i läget ON. Ställ omkopplaren i läget OFF, om subwoofern inte ska användas på ett bra tag.

Fjärrkontroll

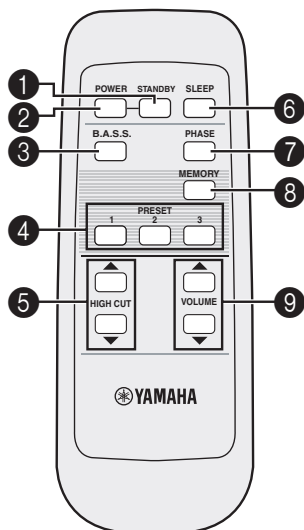

1 STANDBY

Med denna knapp ställs receivern i beredskapsläge.

Anmärkning

I beredskapsläget förbrukar subwoofern en liten mängd ström.

2 POWER

Slår på subwoofern.

3 B.A.S.S.

Väljer ett läge för anpassning till aktuell källa.

Vid varje tryckning på B.A.S.S. tänds B.A.S.S.-indikatorn (1, 2 eller 3) för valt läge.

4 PRESET

Lagar eller återkallar aktuella inställningar av B.A.S.S., volymnivå, gränshärfvens och fas (se sid. 14).

5 HIGH CUT \triangle/∇

Används till att reglera den övre gränshärfvens i enlighet med de framhögtalare som används eller eget tycke (se sid. 13).

6 SLEEP

Med denna knapp ställer man in insomningstimern (se sid. 14).

7 PHASE

Ändrar fasriktningen.

Välj i de flesta fall omkastad fasriktning för subwoofern. Beroende på anslutna högtalare eller lyssningsförhållanden kan det emellertid hända att bättre ljudkvalitet kan uppnås genom att välja normal fasriktning. Välj lämplig fasriktning genom att övervaka och jämföra ljudet.

8 MEMORY

Lagar aktuella inställningar av B.A.S.S., volymnivå, gränshärfvens och fas (se sid. 14).

9 VOLUME \triangle/∇

Reglerar volymen på subwoofern.

Förberedelse av fjärrkontrollen

■ Isättning av batterier i fjärrkontrollen

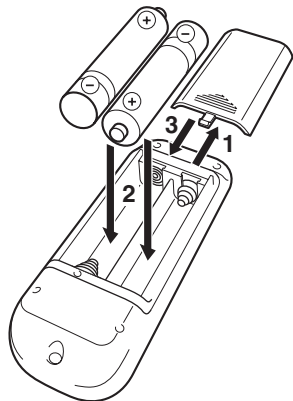

- 1** Tryck på märket  på batterilocket och öppna locket.
- 2** Sätt i de två medföljande batterierna av typ AA, R6, UM-3 i enlighet med polmärkningen (+/-) inuti batterifacket.
- 3** Stäng batterilocket.

Batteribyte

Byt ut båda batterierna på en gång, om fjärrkontrollens räckvidd blivit märkbart kortare eller något annat dylikt tillstånd noteras.

Anmärkingar

- Använd inte ett gammalt batteri tillsammans med ett nytt.
- Använd inte olika typer av batterier (t.ex. ett alkaliskt batteri och ett manganbatteri) tillsammans. Olika typer av batterier har olika egenskaper, även om de har samma form.
- Ta genast ut förbrukade batterier ur fjärrkontrollen för att undvika explosion och syraläckage.
- Kassera förbrukade batterier i enlighet med gällande lagar och förordningar.
- Kassera genast ett batteri som börjat läcka. Var noga med att inte låta läckande batterisyra komma i kontakt med hud eller kläder. Torka rent inuti batterifacket, innan nya batterier sätts i.

■ Användning av fjärrkontrollen

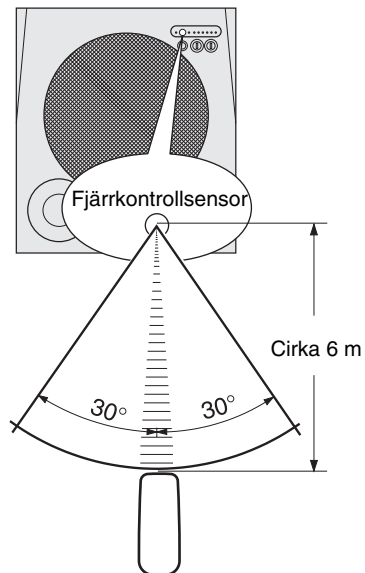

Fjärrkontrollen sänder riktade infraröda strålar. Se till att rikta fjärrkontrollen direkt mot fjärrkontrollsensorn på subwoofern vid manövrering.

Hantering av fjärrkontrollen

Var noga med att inte spilla vätska på fjärrkontrollen.

Se till att inte tappa fjärrkontrollen.

Lämna inte fjärrkontrollen på platser där det är:

- varmt eller fuktigt, såsom nära ett element eller i ett badrum
- extremt kallt
- mycket dammigt

PLACERING

Placeringen av subwoofern är inte så avgörande, eftersom basljud inte är särskilt riktat. För ett riktigt fylligt ljudfält rekommenderas användning av två subwoofrar, även om en subwoofer räcker för att erhålla god effekt. (■ : subwoofer, □ : framhögtalare)

■ Vid användning av en subwoofer

Placera subwoofern på utsidan av antingen höger eller vänster framhögtalare.

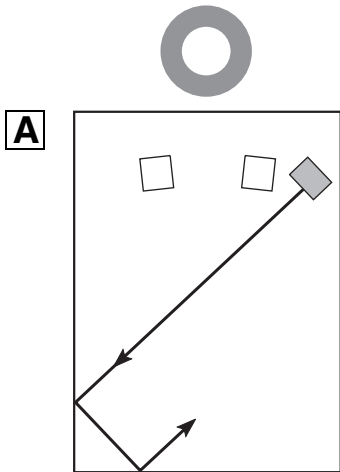

■ Vid användning av två subwoofrar

Placera subwoofrarna på utsidan av respektive framhögtalare.

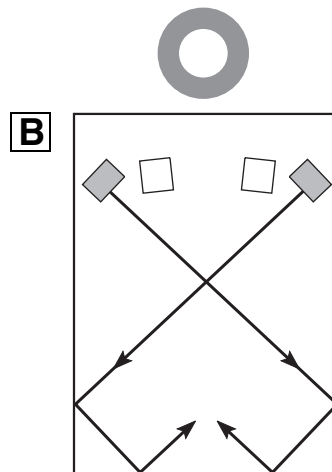

Om subwoofern placeras vänd rakt mot en vägg kan det hända att basljudet försvagas på grund av att ljudet från subwoofern och det ljud som reflekteras av väggen tar ut varandra. Undvik detta fenomen genom att vända subwoofern snett mot väggen (A eller B).

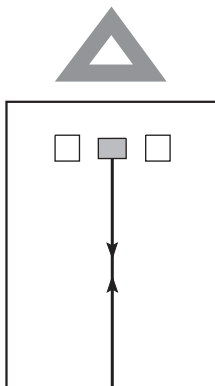

ANSLUTNINGAR

Läs anvisningarna på sidorna 7 - 8 för anslutning till en förstärkare med en eller flera subwooferutgångar (linjeutgångar) och sidorna 9 - 11 för anslutning till en förstärkaren utan subwooferutgång (linjeutgång).

Anmärkningar

- Anslut inte nätkabeln från subwoofern eller någon annan komponent till något nätuttag förrän alla anslutningar mellan komponenterna är klara.
- Se till att vänster kanal (L), höger kanal (R), “+” (röd) och “-” (svart) ansluts rätt. Referera även till bruksanvisningen till den komponent som subwoofern ska anslutas till.
- Anslutningsmetoder eller namn på in- och utgångar kan variera beroende på komponent. Referera även till bruksanvisningen till aktuell komponent.

1 Anslutning till en förstärkare försedd med en eller flera subwooferutgångar (linjeutgångar)

När förstärkaren har en enkanalig subwooferutgång

Anslut en separat inköpt enkanalig kabel med stiftkontakter mellan subwooferutgången (lågpassutgången etc.) på förstärkaren och ingången INPUT 3 (Ⓛ/MONO) på subwoofern.

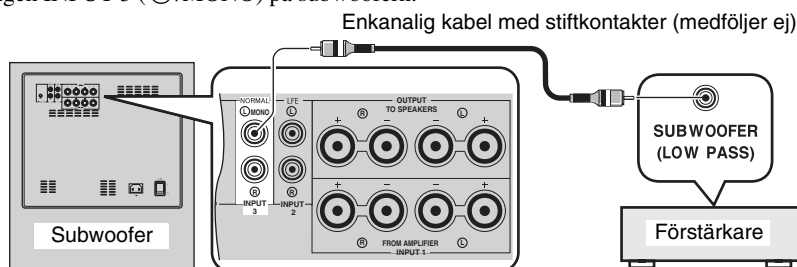

När förstärkaren har tvåkanaliga subwooferutgångar

■ Användning av en subwoofer

Anslut en separat inköpt ljudkabel med stiftkontakter mellan subwooferutgången “L” på förstärkaren och ingången INPUT 3 (Ⓛ/MONO) på subwoofern samt mellan subwooferutgången “R” på förstärkaren och ingången INPUT 3 (Ⓡ) på subwoofern.

Anmärkningar

- Vissa förstärkare har linjeutgångar märkta PRE OUT. Om subwoofern ska anslutas till utgångarna PRE OUT på en förstärkare, så se till att förstärkaren har minst två uppsättningar PRE OUT-utgångar. Anslut inte subwoofern till utgångarna PRE OUT på en förstärkare med endast en uppsättning PRE OUT-utgångar. Anslut i detta fall subwoofern till ett par högtalarutgångar på förstärkaren istället (se sid. 9 - 10).
- En enkanalig linjeutgång på en förstärkare ska anslutas till ingången INPUT 3 (Ⓛ/MONO).
- Vid anslutning till linjeutgångar på en förstärkare bör inga andra högtalare anslutas till högtalarutgångarna OUTPUT på subwooferns baksida. Inget ljud kan återges via dylikt anslutna högtalare.

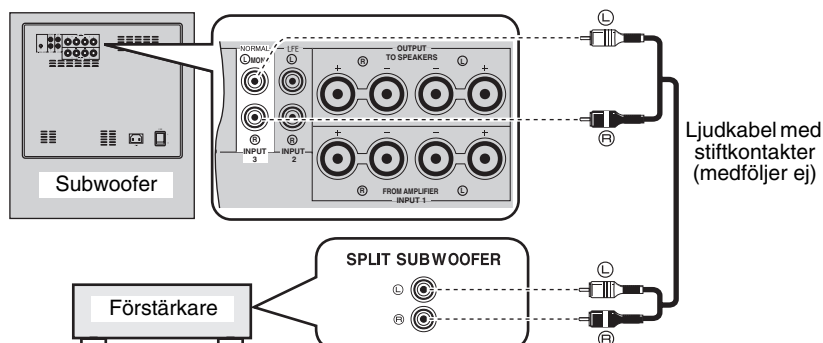

■ Användning av två subwoofrar

Anslut en separat inköpt enkanalig kabel med stiftkontakter mellan subwoofrerutgången "R" på förstärkaren och ingången INPUT 3 (Ⓜ) på subwoofern samt mellan subwoofrerutgången "L" på förstärkaren och ingången INPUT 3 (Ⓛ/MONO) på subwoofern.

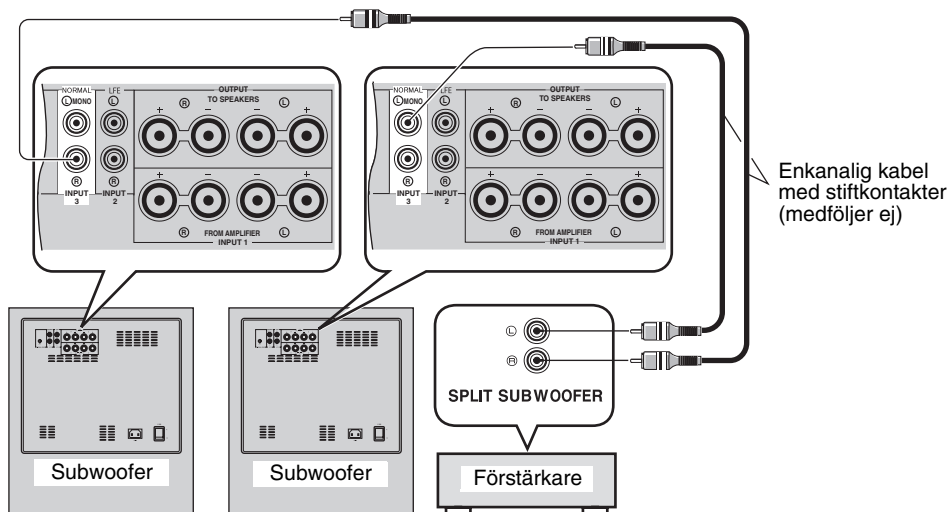

■ Anslutning till en förstärkare med reglerbar gränshfrekvens

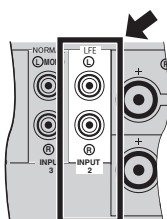

Om förstärkaren kan skära av höga frekvenser från signaler som sänds till subwoofern, så anslut förstärkaren till ingången INPUT 2 (LFE) på subwoofern. Detta ger högre ljudkvalitet, eftersom signalvägen i subwoofern förkortas genom att den inbyggda HIGH CUT-kretsen (för gränshfrekvens) förbikopplas.

2 Anslutning till en förstärkare utan subwooferutgång (linjeutgång)

Använd separat inköpta högtalarkablar till att ansluta en förstärkare (och framhögtalare) till subwoofern. Utför anslutningarna enligt följande anvisningar.

■ Anslutning av högtalarkabel

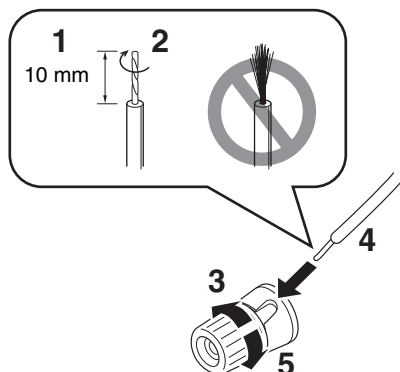

- 1 Skala bort ungefär 10 mm av isoleringen från varje högtalarkabel.
- 2 Tvinna ihop de blottade kabeltrådarna för att förhindra kortslutning.
- 3 Vrid knoppen moturs för att lossa den.
- 4 För in en blottad kabeltråd i hålet i sidan av varje ingång.
- 5 Vrid knoppen medurs för att dra åt den.
- 6 Dra lätt i högtalarkabeln för att kontrollera att den sitter fast ordentligt.

Anmärkningar

- Låt inte de blottade kabeltrådarna komma i kontakt med varandra, eftersom det kan orsaka skada på subwoofern och/eller förstärkaren.
- Håll högtalarkablarna så korta som möjligt vid anslutning. Bunta eller rulla inte ihop överbliven kabellängd. Vid felaktigt utförda anslutningar kan inget ljud återges via subwoofern och/eller anslutna högtalare.
- Se till att observera polmärkningarna + och – och att ansluta högtalarkablarna korrekt enligt dessa. Om kablarna kastas om kommer ljudet att låta onaturligt och innehålla för lite bas.
- Skjut inte in isoleringen i hålet. Det kan medföra att inget ljud återges.

■ Anslutning av kablar med banankontakter

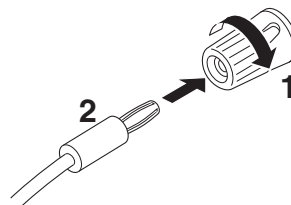

- 1 Dra åt knoppen.
- 2 Skjut in banankontakten så långt det går i respektive utgång/ingång.

När förstärkaren har en uppsättning utgångar för framhögtalare

Anslut separat inköpta högtalarkablar mellan högtalarutgångarna på förstärkaren och ingångarna INPUT 1 på subwoofern och mellan utgångarna OUTPUT på subwoofern och framhögtalarna.



Anslutning av framhögtalare via subwoofern påverkar inte ljudkvaliteten.

■ Användning av en subwoofer

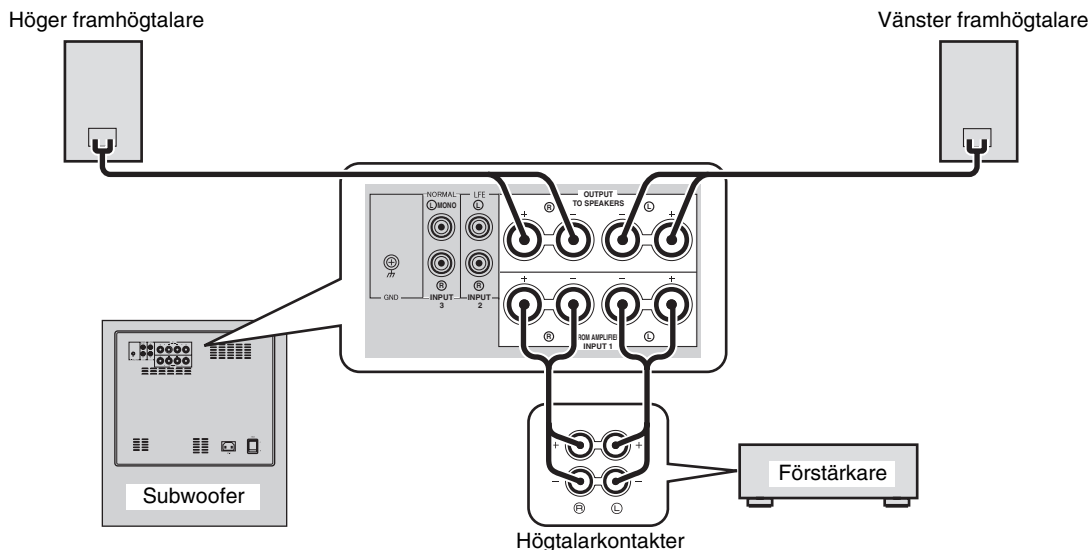

■ Användning av två subwoofrar

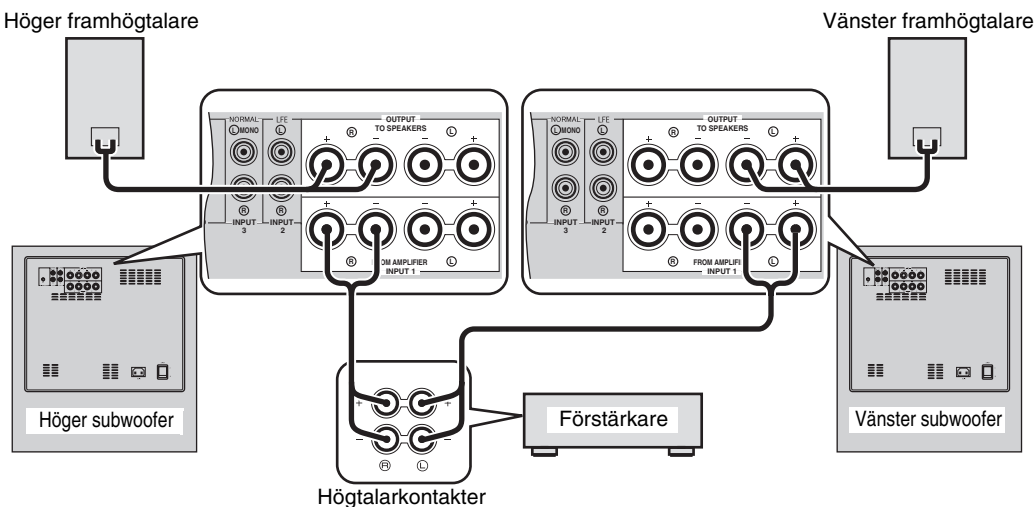

När förstärkaren har två uppsättningar framhögtalarutgångar och ljud kan matas ut samtidigt via båda dessa

- Anslut separat inköpta högtalarkablar dels mellan den ena uppsättningen framhögtalarutgångar och ingångarna INPUT 1 på subwoofern och dels mellan den andra uppsättningen framhögtalarutgångar och framhögtalarna.
- Ställ in utmatningen på förstärkaren så att ljudsignaler matas ut via båda uppsättningar framhögtalarutgångar samtidigt.

Anmärkning

Om förstärkaren trots en sådan här anslutning inte kan mata ut ljudsignaler samtidigt, så följ anvisningarna under “När förstärkaren har en uppsättning utgångar för framhögtalare” på sidan 10.

■ Användning av en subwoofer

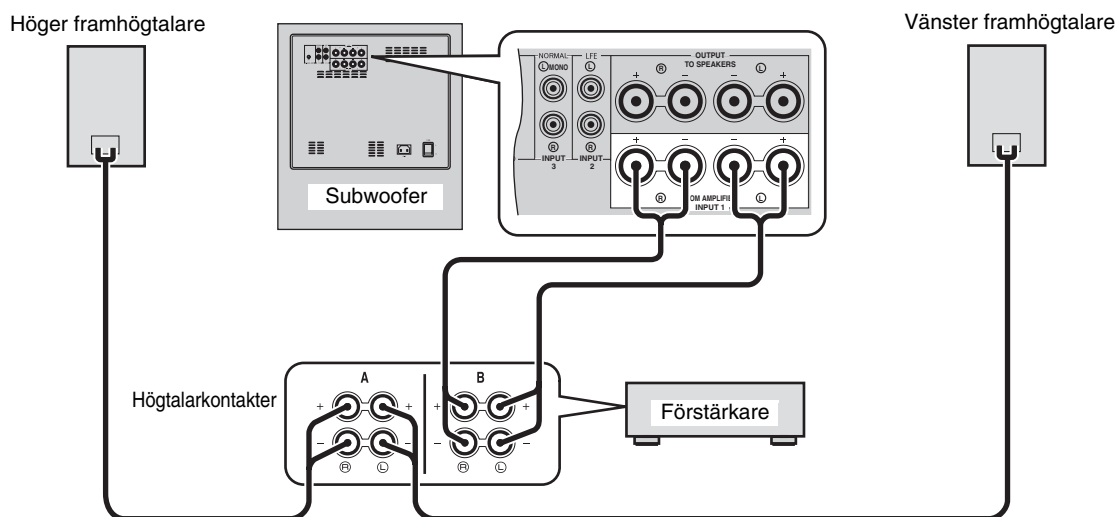

■ Användning av två subwoofrar

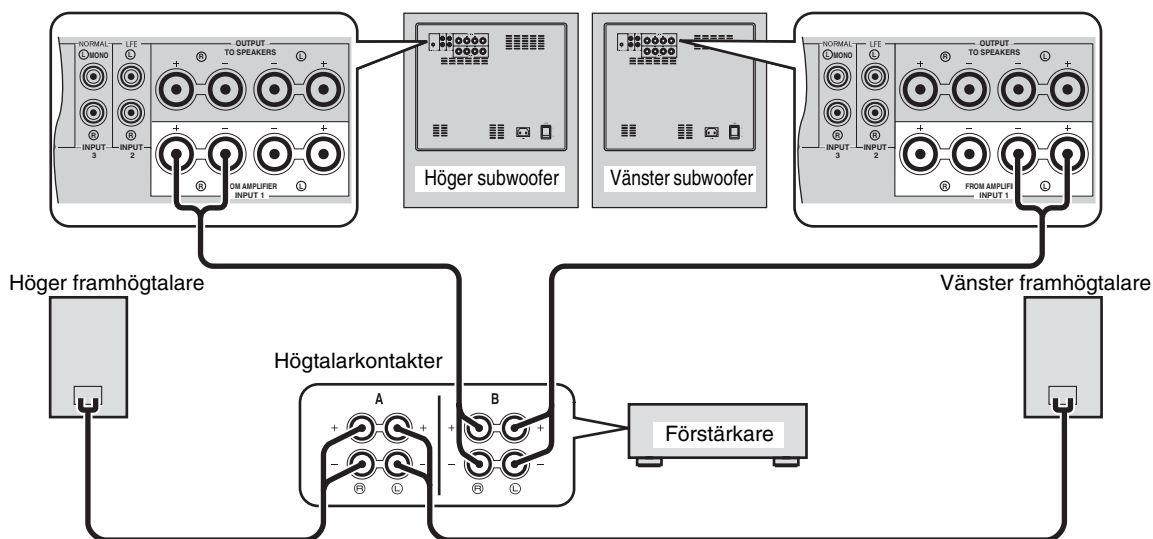

Jordanslutning

Om ett smattrande missljud uppstår från subwoofern eller förstärkaren vid anslutning till högtalarutgångar på en förstärkare, så anslut separat inköpta jordkablar till jordutgångarna GND på både förstärkaren och subwoofern enligt ill. **A**.

Om det inte finns någon jordutgång (GND) på förstärkaren, så anslut jordkabeln till en skruv som håller fast det övre ytterhöljet på förstärkaren enligt ill. **B**.

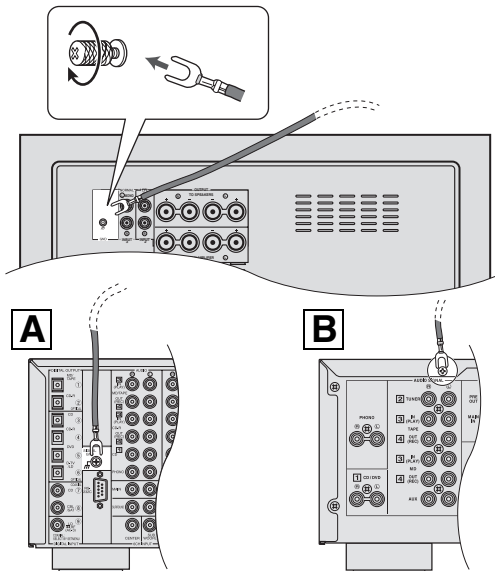

Anmärkning

Se till att varken förstärkarens eller subwoofers nätkabel är ansluten till ett nätuttag, när en jordutgång (GND) ska anslutas.

Anslutning av nätkabeln för strömförsörjning

Anslut den medföljande nätkabeln till nätintaget AC IN på subwoofern, efter att alla övriga anslutningar är klara, och anslut därefter nätkabelns stickkontakt till ett nätuttag.

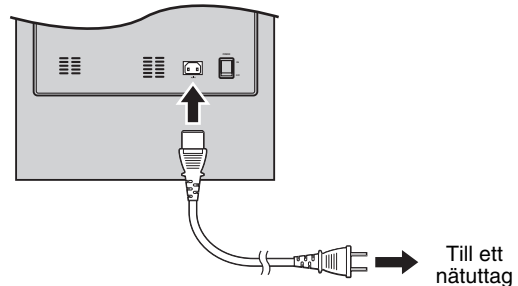

Anmärkningar

- Använd ingen annan nätkabel. Använd endast den medföljande nätkabeln. Användning av en annan nätkabel kan resultera i eldsvåda eller elektriska stötar.
- Anslut inte nätkabeln till ett nätuttag på förstärkaren. Det kan ge upphov till att ljudet förvrängs eller att strömmen till förstärkaren slås av.

ANVÄNDNING AV SUBWOOFERN

Inställning av ljudbalans

Ställ in ljudbalansen på subwoofern enligt anvisningarna nedan för att uppnå optimal volym- och tonbalans mellan framhögtalarna och subwoofern, innan subwoofern börjar användas.

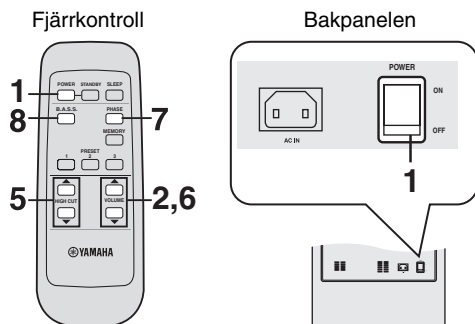

- 1 Kontrollera först att huvudströmbrytaren POWER på subwoofers baksida står i läget ON och tryck sedan på POWER för att slå på subwoofern.**

Indikatorn STANDBY/ON börjar lysa grön.



- 2 Tryck på VOLUME ▾ för att ställa in volymen på subwoofern på minimal nivå (0).**

- 3 Slå på strömmen till alla övriga komponenter.**

- 4 Spela upp en källa som innehåller lågfrekventa ljudkomponenter och ställ in volymen på förstärkaren på önskad lyssningsnivå.**

Ställ tonklansreglaget på förstärkaren i mittläget.

- 5 Tryck på HIGH CUT ▲/▾ för att ställa in vilken frekvensåtergivning som ska medges.**

Ställ i normala fall in en nivå som ligger strax över den minimala frekvensen för framhögtalarna.

* Vi hänvisar till bruksanvisningen till framhögtalarna angående information om deras minimala frekvensnivå.

- 6 Tryck på VOLUME ▲ för att gradvis höja volymen på subwoofern tills lämplig balans mellan framhögtalarna och subwoofern har uppnåtts.**

Ställ normalt in denna volym på en nivå som ger lite mer baseffekt än när subwoofern inte används.



Upprepa vid behov åtgärderna i punkt 5 och 6 tills önskad frekvensåtergivning uppnås.

- 7 Tryck på PHASE för att välja normal eller omkastad fas.**

Välj i normala fall omkastad fas. Om önskad frekvensåtergivning inte uppnås, så prova med att välja normal fas.

- 8 Tryck på B.A.S.S. för att välja ett lämpligt läge för anpassning till aktuell källa.**

1: WIDE

Vid uppspelning av filmliknande källor förstärks de lågfrekventa effekterna för att erbjuda återgivning av ett kraftfullare ljud.

2: NORMAL

Vid uppspelning av musik, film etc. erhålls ett naturligt basljud.

3: NARROW

Vid uppspelning av en vanlig musikkälla skärs de ovanligt lågfrekventa signalerna av för att erbjuda ett klarare ljud.

Lagring av ljudbalansinställningar

Upp till tre olika favoritinställningar (av volymnivå, gränshfrekvens, fas och B.A.S.S.) kan lagras i subwoofers minne.

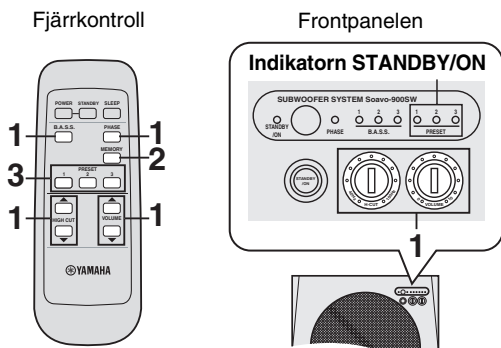

Lagring av en inställning

I denna beskrivning används PRESET 1 som exempel.

1 Ställ in volymnivå, gränshfrekvens, fas och B.A.S.S. enligt önskad ljudbalans (se sid. 13).

2 Tryck på MEMORY.

Indikatorerna PRESET på frontpanelen börjar blinka.

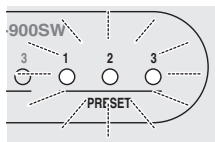

3 Tryck på PRESET 1.

Indikatorn PRESET 1 tänds. Nuvarande inställning lagras som PRESET 1.



- Om en PRESET-väljare som redan innehåller en inställning trycks in i punkt 3, så lagras den nya inställningen istället.
- Medan **VOLUME**-reglaget eller **H-CUT**-reglaget roterar efter intryckning av en **PRESET**-väljare har intryckning av en annan **PRESET**-väljare ingen effekt.

Återkallning av en inställning

Tryck på **PRESET (1, 2 eller 3)** för att återkalla önskad inställning.

Minnesbackup

Även om strömmen till subwoofern slås av med hjälp av huvudströmbrytaren **POWER** på baksidan, så behålls den senaste inställningen i minnet tills subwoofern slås på igen (senaste minne).

Anmärkning

Om strömmen är bruten i över en vecka, så raderas inställningen ur minnet.

Inkoppling av insomningstimern

Efter inkoppling av insomningstimern ställs subwoofern automatiskt i beredskapsläget efter 120 minuter.

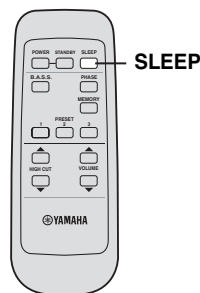

Tryck på **SLEEP**.

Indikatorn STANDBY/ON ändrar färg till brandgul.



Tryck en gång till på **SLEEP** för att koppla ur insomningstimern.

Manövrering av strömmen till subwoofern med hjälp av fjärrkontrollen till förstärkaren

- * Denna funktion kan endast användas med Yamaha förstärkare som uppfyller följande villkor:
- Förstärkaren lanserades 2005 eller senare.
 - Fjärrkontrollen till förstärkaren har två olika strömomkopplare, STANDBY och ON.

Anmärkning

Om fjärrkontrollens AMP ID-bibliotekskod har ändrats kan det hända att denna funktion inte fungerar.

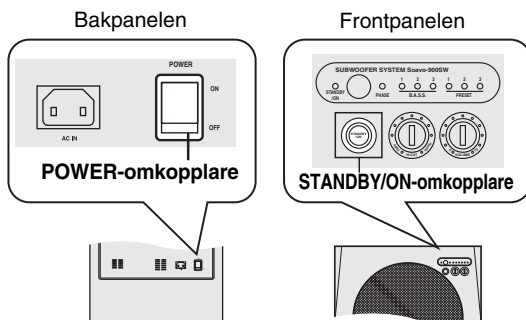

Inställning

- 1 Ställ huvudströmbrytaren POWER på baksidan i läget OFF.
- 2 Tryck in och håll omkopplaren STANDBY/ON på framsidan intryckt och ställ samtidigt huvudströmbrytaren POWER i läget ON.
Fortsätt att hålla omkopplaren STANDBY/ON intryckt i ytterligare minst tre sekunder.



När indikatorn STANDBY/ON har blinkat fyra gånger är inställningen klar.



Annullering

- 1 Ställ huvudströmbrytaren POWER på baksidan i läget OFF.
- 2 Tryck in och håll omkopplaren STANDBY/ON på framsidan intryckt och ställ samtidigt huvudströmbrytaren POWER i läget ON.
Fortsätt att hålla omkopplaren STANDBY/ON intryckt i ytterligare minst tre sekunder.



När indikatorn STANDBY/ON har blinkat två gånger är inställningen klar.



Anmärkning

Placera subwoofern inom räckvidden för fjärrkontrollen till förstärkaren. Om subwoofern placeras långt från förstärkaren kan det hända att manövrering med fjärrkontrollen misslyckas.

Frekvenskaraktistik

Subwoofers frekvenskaraktistik

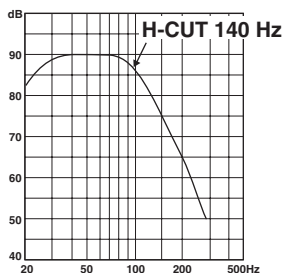

Diagram över frekvensåtergivning*

Illustrationerna nedan visar optimala inställningar av varje reglage och frekvenskaraktistiken när subwoofern kombineras med typiska framhögtalare.

■ EX. 1: Vid kombinerad med 2-vägs framhögtalare med 10 cm eller 13 cm akustisk upphängning

Använd följande exempel som referens för justering av inställningar, om Soavo-1-högtalare används som framhögtalare.

(H-CUT) (VOLUME)

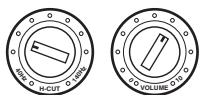

(PHASE)



Omkastad fas
(grön)

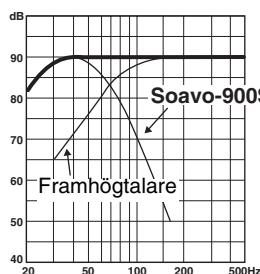
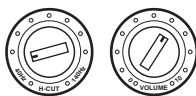

Diagram över frekvensåtergivning*

■ EX. 2: Vid kombinerad med 2-vägs framhögtalare med 20 cm eller 25 cm akustisk upphängning

(H-CUT) (VOLUME)



(PHASE)



Omkastad fas
(grön)

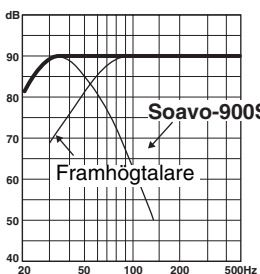

Diagram över frekvensåtergivning*

* Detta diagram utgör ingen exakt bild av den verkliga frekvensåtergivningens karakteristik.

Advanced Yamaha Active Servo Technology II

1988 började Yamaha utrusta högtalare med tekniken YST (Yamaha Active Servo Technology), vilken erbjuder kraftfull basåtergivning av hög kvalitet. Tekniken använder sig av en direkt anslutning mellan förstärkaren och högtalaren, så att noggrann signalöverföring och exakt högtalarstyrning kan uppnås.

Eftersom tekniken använder sig av högtalarelement som styrs av förstärkarens drivsteg med negativ impedans och den resonans som genereras mellan högtalarlådans inre rymd och öppning, så skapas mer resonant energi (konceptet med ett "luftbaselement") än när en normal basreflexmetod används. Detta medger basåtergivning från betydligt mindre högtalarlådor än vad som tidigare var möjligt.

Yamahas nyutvecklade Advanced YST II-teknik erbjuder många förbättringar av tekniken Yamaha Active Servo Technology, såsom bättre styrning av de krafter som driver förstärkaren och högtalaren. Sett ur förstärkarens synvinkel ändras högtalarimpedansen i förhållande till ljudfrekvensen. Yamaha har tagit fram en ny kretsutbyggnad, som kombinerar drivstegen för negativ impedans och konstant ström och därigenom sörjer för en stabilare prestanda och en klar basåtergivning utan någon otydlighet.

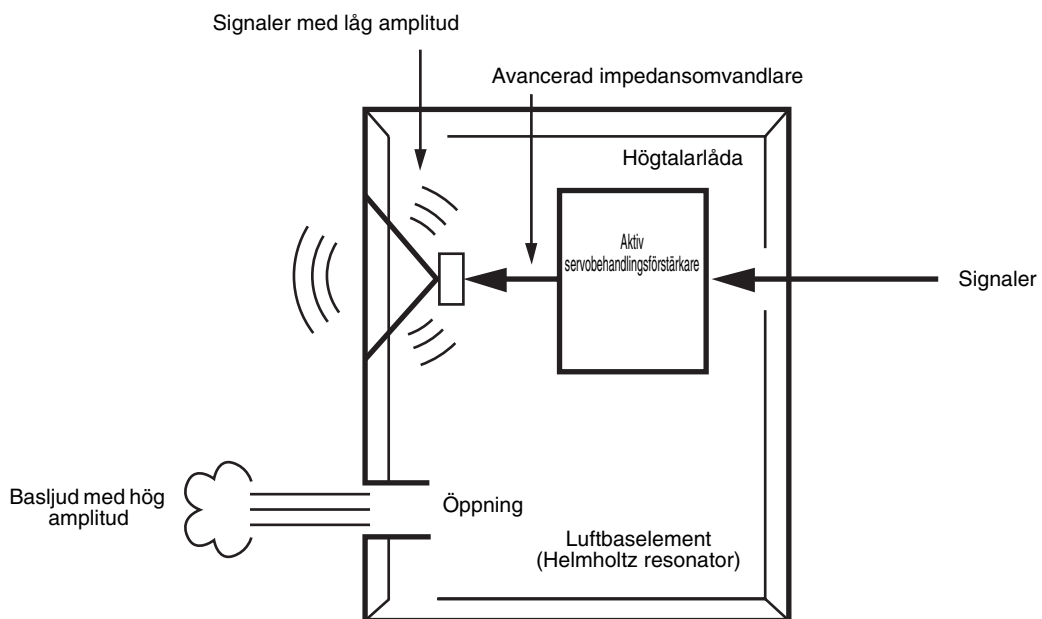

FELSÖKNING

Gå igenom felsökningstabellen nedan, om subwoofern inte tycks fungera som den ska. Om aktuellt problem inte finns upptaget i tabellen eller om angiven åtgärd inte hjälper, så koppla loss nätkabeln och kontakta en auktoriserad Yamaha-återförsäljare eller reparatör.

Problem	Orsak	Åtgärd
Ingen ström tillförs, trots att omkopplaren STANDBY/ON trycks in.	Nätkabelkontakten är inte ansluten ordentligt.	Anslut den ordentligt.
	Strömbrytaren POWER står i läget OFF.	Ställ strömbrytaren POWER i läget ON.
Inget ljud.	Volymen är inställd på minimal nivå (0).	Höj volymen.
	Högtalarkablarna är inte ordentligt anslutna.	Anslut dem ordentligt.
	Ljudsignalerna från förstärkaren är för svaga.	Höj volymen på förstärkaren eller den komponent som är ansluten till förstärkaren.
	Inga signaler matas ut via subwoofertutgången på förstärkaren.	Kontrollera att aktuell högtalarinställning på förstärkaren är korrekt.
Ljudnivån är för låg.	Högtalarkablarna är inte korrekt anslutna.	Anslut dem korrekt, d.v.s. L (vänster) till L, R (höger) till R, "+" till "+" och "-" till "-".
	Lämplig fas är inte inställd.	Ställ faser i det andra läget.
	Källan som spelas upp innehåller för lite basfrekvenser.	Spela upp en källa med mer basfrekvenser. Vrid på reglaget H-CUT för att höja gränshöjden.
	Basljudet påverkas av s.k. stående vågor.	Ändra subwoofers placering eller bryt de parallella ytorna genom att placera bokhyllor etc. längs väggarna.
Fjärrkontrollen fungerar inte.	Fel avstånd eller vinkel används.	Använd fjärrkontrollen inom ett avstånd på högst 6 m och i högst 30 graders vinkel från frontpanelen.
	Fjärrkontrollsensorn på receivern utsätts för direkt solljus eller stark belysning (från en inverterad lysrörslampa etc.).	Ställ receivern på ett annat ställe.
	Batterierna är svaga.	Byt ut alla batterierna.
Subwoofern kan inte slås på med hjälp av fjärrkontrollen till förstärkaren (efter inställning enligt "Manövrering av strömmen till subwoofern med hjälp av fjärrkontrollen till förstärkaren").	Fel avstånd eller vinkel används.	Placera subwoofern inom räckvidden för fjärrkontrollen till förstärkaren.
Hushållssäkring går.	Subwoofern förbrukar mycket ström vid inmatning av signaler på höga nivåer.	Sänk volymen på den förstärkare etc. som subwoofern är ansluten till eller bryt strömmen till andra produkter som inte används.

Anmärkingar

- Om signaler på för höga nivåer matas in i subwoofern i 5 till 15 minuter, så börjar indikatorn POWER blinka för att varna för risken för skador på effektförstärkaren och subwoofers högtalarelementet. Om signalinmatningen fortsätter i ytterligare minst fem minuter ställs subwoofern automatiskt i beredskapsläget.
- Vid inmatning av oerhört höga signalnivåer slås strömmen till subwoofern omedelbart av. Tryck i så fall på omkopplaren STANDBY/ON på frontpanelen för att slå på subwoofern igen.

TEKNISKA DATA

Typ	Advanced Yamaha Active Servo Technology II	Effektförbrukning	180 W
Drivelement	25 cm koniskt baselement Magnetiskt avskärmade	Effektförbrukning i beredskapsläge	0,5 W
Förstärkaruteffekt (100 Hz, 4 ohms, 10% T.H.D)	600 W	Yttermått (b x h x d)	410 mm x 457 mm x 462 mm
Frekvensåtergivning	18 Hz till 160 Hz	Vikt	32 kg
Strömförsörjning		Notera att alla tekniska data är föremål för ändringar utan föregående meddelande.	
Modeller till U.S.A. och Kanada	120 V växelström, 60 Hz		
Modeller till Europa inkl. Storbritannien	230 V växelström, 50 Hz		
Modell till Australien	240 V växelström, 50 Hz		
General-modell och modell till Asien	110/120/220/230-240 V växelström, 50/60 Hz		
Modell till Korea	220 V växelström, 60 Hz		
Modell till Kina	220 V växelström, 50 Hz		

AVVERTENZA: Prima di cominciare ad usare l'apparecchio leggere quanto segue.

Leggere le seguenti precauzioni di impiego prima dell'uso.

YAMAHA non sarà ritenuta responsabile per eventuali danni e/o lesioni dovuti all'inosservanza delle precauzioni indicate qui sotto.

- 1 Per ottenere le migliori prestazioni, leggere attentamente il presente manuale. Conservarlo poi in luogo sicuro, per eventuali referenze future.
- 2 Installare quest'unità in un luogo fresco, asciutto e pulito, lontano dalle finestre, dalle fonti di calore, dai luoghi dove sarà esposta ad eccessive vibrazioni, polvere, umidità e freddo. Evitare le fonti di ronzio (trasformatori, motori).
- 3 Non aprire mai gli altoparlanti. Se qualche oggetto dovesse cadere nell'unità, rivolgersi al rivenditore.
- 4 La tensione da usare deve essere la stessa indicata sul pannello posteriore. L'uso di quest'unità con un voltaggio superiore rispetto a quello specificato è pericoloso e può causare fiammate e/o folgorazioni.
- 5 Per ridurre il rischio di fiammate o folgorazioni, non esporre quest'unità alla pioggia o all'umidità.
- 6 Non azionare gli interruttori, i comandi, o i cavi di collegamento con forza. Quando di deve spostare quest'unità, scollegare prima la spina d'alimentazione ed i cavi collegati agli altri componenti. Non tirare mai i fili.
- 7 Se si prevede di non usare l'unità per qualche tempo (ad esempio per una vacanza ecc.), staccare la spina di alimentazione dalla presa.
- 8 Poiché quest'unità è stata dotata di un amplificatore di potenza incorporato, il calore irradia dal pannello posteriore. Posizionare l'unità staccata dalla parete, lasciando almeno 20 centimetri di spazio sopra, dietro e ai lati dell'unità per prevenire incendi o danni. Inoltre, non posizionare la stessa con il pannello posteriore rivolto verso il basso sul pavimento, o su altre superfici.
- 9 Non coprire il pannello posteriore di quest'unità con un giornale, una tovaglia, una tenda, ecc. Se la temperatura all'interno dell'unità dovesse salire, si possono provocare fiammate, danni all'unità e/o lesioni personali.
- 10 Non posizionare mai i seguenti oggetti sul sistema:
 - Vetro, porcellana, piccoli oggetti metallici, ecc.
Se un oggetto di vetro, ecc., dovesse cadere per via delle vibrazioni e rompersi, le schegge possono causare lesioni personali.
 - Una candela accesa, ecc.
Se la candela dovesse cadere per via delle vibrazioni, la stessa può causare un incendio e lesioni personali.
 - Un vaso contenente dell'acqua
Se il vaso dovesse cadere a causa delle vibrazioni e l'acqua si dovesse rovesciare, il sistema potrebbe risultarne danneggiato, e/o o potreste risultare colpiti da una scossa elettrica.
- 11 Non posizionare quest'unità in luoghi dove può essere esposta ad oggetti estranei, quali gocce d'acqua. Può causare fiammate, danneggiare l'unità e/o provocare lesioni personali.
- 12 Non mettere mai la mano o un oggetto estraneo nella porta YST sul lato anteriore di quest'unità. Quando si sposta quest'unità, non tenere la porta così com'è, altrimenti si possono verificare lesioni personali e/o danni all'unità.
- 13 Non posizionare mai un oggetto fragile vicino alla porta YST di quest'unità. Se un oggetto dovesse cadere o se diminuisse la pressione dell'aria, si possono verificare danni all'unità e/o lesioni personali.
- 14 Non aprire mai gli altoparlanti. Può anche causare una folgorazione, poiché quest'unità utilizza alta tensione. Può anche provocare lesioni personali e/o danni a quest'unità.
- 15 Se si usa un umidificatore, assicurarsi di evitare la formazione di condensa nell'unità lasciando uno spazio sufficiente intorno all'unità o evitando una umidificazione eccessiva. La condensa potrebbe causare un incendio, danneggiare l'unità, o provocare scosse elettriche.
- 16 Le frequenze ultrabasse riprodotte da questo altoparlante possono interferire con il funzionamento di un giradischi, causando un rumore simile ad un ululato. In tali casi si consiglia di allontanare quanto più possibile quest'unità ed il giradischi.
- 17 Quest'unità può essere danneggiata se certi suoni vengono emessi continuamente ad un alto volume. Per esempio, se sono emesse continuamente onde seno da 20 Hz-50 Hz da un disco di prova, oppure i bassi provenienti dagli strumenti musicali elettronici, o quando la puntina del giradischi viene in contatto con il disco, bisogna diminuire il livello del volume per prevenire eventuali danni a quest'unità.
- 18 Se si suoni distorti provenienti da quest'unità (es., suoni intermittenti "picchiettanti" o "martellanti" che non sono naturali), abbassare il livello del volume. Suonare ad un livello di volume troppo alto le basse frequenze delle colonne sonore dei film, i suoni bassi-intensi o, analogamente, i passaggi forti della musica in voga, può danneggiare questo sistema altoparlante.
- 19 Le vibrazioni generate dalle frequenze super basse possono causare delle distorsioni nelle immagini televisive. In tal caso, allontanare l'unità dal televisore.
- 20 Non cercare di pulire quest'unità con solventi chimici, poiché possono danneggiare la finitura. Usare un panno pulito e asciutto.
- 21 Assicurarsi di leggere la sezione "DIAGNOSTICA" riguardanti i più comuni errori operativi, prima di concludere che il sistema è guasto.
- 22 Installare quest'unità vicino ad una presa di corrente alternata e dove la spina di alimentazione possa venire facilmente tolta.
- 23 Le batterie vanno protette da calore eccessivo, ad esempio luce solare diretta, fiamme, e così via.
- 24 L'utente è responsabile di trovare un luogo di installazione sicuro. YAMAHA non può essere considerata responsabile di qualsiasi incidente causato da un eventuale posizionamento o installazione inappropriati di questi altoparlanti.**

Quest'unità ha un design a schermatura magnetica, ma l'installazione dello stesso troppo vicino ad un televisore può causare una riduzione dei colori dell'immagine. In tal caso, allontanare l'unità dal televisore.

Questa unità non viene scollegata dalla fonte di alimentazione CA fintanto che essa rimane collegata alla presa di rete, ciò anche se l'unità viene spenta. In questa condizione, quest'unità consuma una quantità molto piccola di energia.

• **VOLTAGE SELECTOR**

(Modelli per l'Asia e generale)

Il selettore del voltaggio posto sul pannello posteriore di quest'unità deve essere impostato secondo il voltaggio principale locale **PRIMA** di collegare quest'unità all'alimentazione CA principale. Le tensioni utilizzabili sono di 110/120/220/230-240 V, 50/60 Hz.

INDICE

PER COMINCIARE	2
Caratteristiche	2
Questo manuale	2
Accessori in dotazione.....	2
Comandi e loro funzione.....	3
Preparazione del telecomando	5
POSIZIONE DI INSTALLAZIONE	6
COLLEGAMENTI	7
❶ Collegamento con un amplificatore dotato di terminali per subwoofer (uscita di linea)	7
❷ Collegamento con un amplificatore non dotato di terminale per subwoofer (uscita di linea).....	9
Collegamento al terminale di terra	12
Collegamento del cavo di alimentazione.....	12
USO DI QUEST'UNITÀ	13
Regolazione del bilanciamento dei canali	13
Memorizzazione delle impostazioni di bilanciamento del suono.....	14
Impostazione del timer di spegnimento	14
Controllo dell'alimentazione di quest'unità col telecomando del vostro amplificatore	15
Caratteristiche di frequenza.....	16
Advanced Yamaha Active Servo Technology II	17
DIAGNOSTICA	18
DATI TECNICI	19

PER COMINCIARE

Caratteristiche

- ◆ **600 W di potenza dinamica**
- ◆ **Terminale di ingresso L.F.E**
- ◆ **Timer di spegnimento**
- ◆ **Possibilità di telecomando**
Potete modificare impostazioni e regolazioni per quest'unità usando il telecomando dalla vostra posizione di ascolto.
- ◆ **Advanced Yamaha Active Servo Technology II**
Quest'unità impiega la tecnologia Advanced Yamaha Active Servo Technology II sviluppata da Yamaha per riprodurre frequenze bassissime con una qualità superiore.
- ◆ **Due collegamenti di ingresso**
Quest'unità può facilmente venire aggiunta al proprio sistema esistente collegandola ai terminali dei diffusori o all'ingresso di linea (presa a spinotto) dell'amplificatore.
- ◆ **Bassi ottimali con varie impostazioni**
Impostando il taglio degli acuti e la fase si mantiene una qualità ottimale del suono ed il bilanciamento dei diffusori anteriori e di quest'unità.
- ◆ **Selettore della modalità B.A.S.S.**
Quest'unità possiede un pulsante di modalità B.A.S.S. che permette di riprodurre i bassi di sorgenti di qualsiasi natura.

Questo manuale

- In questo manuale, le operazioni che possono venire eseguite col pannello di quest'unità o col suo telecomando vengono spiegate usando il telecomando.
-  indica un suggerimento riguardante un'operazione.
- Le note contengono informazioni importanti sulla sicurezza e sulle modalità di utilizzo.

Accessori in dotazione

Controllare che la confezione ricevuta contenga tutte le parti che seguono.

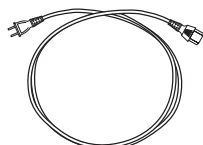

Cavo di alimentazione

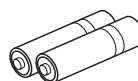

Batterie (2)
(AA, R6, UM-3)

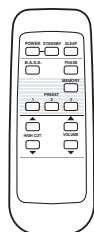

Telecomando

Comandi e loro funzione

■ Pannello anteriore

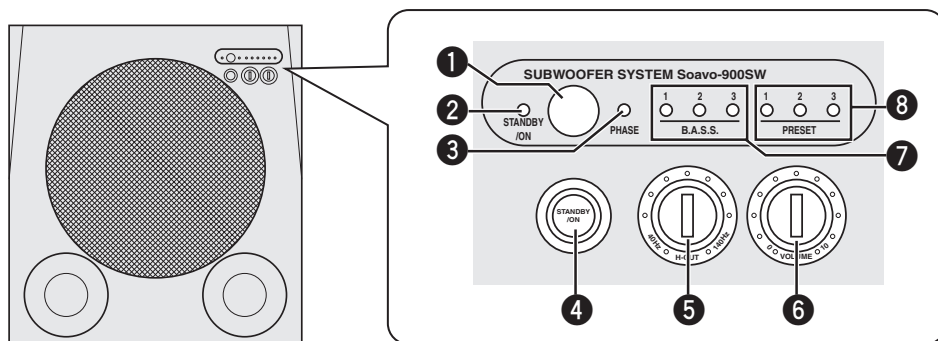

1 Sensore del telecomando

Riceve i segnali del telecomando.

2 Indicatore STANDBY/ON

Verde: Si illumina quando quest'unità è accesa.

Rosso: Si illumina quando quest'unità si trova nella modalità di standby.

Arancione: Si illumina mentre la funzione di spegnimento via timer è attiva.

3 Indicatore PHASE

Verde: Si illumina quando la fase è in modalità inversa.

Rosso: Si illumina quando la fase è in modalità normale.

4 Interruttore STANDBY/ON

Attiva o porta quest'unità in modalità standby.

Nota

In modalità standby, quest'unità consuma una piccola quantità di corrente.

5 Controllo H-CUT

Regola il punto di taglio delle alte frequenze a seconda dei diffusori anteriori posseduti o delle preferenze personali (vedi pagina 13).

Una graduazione di questo comando rappresenta 10 Hz.

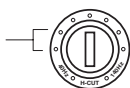

6 Controllo VOLUME

Regola il volume di riproduzione. Girare il controllo in senso orario per aumentare il volume ed in senso antiorario per diminuirlo.

7 Indicatore B.A.S.S.

Si illumina ad indicare il numero **B.A.S.S.** (1, 2 o 3) attualmente scelto (vedi pagina 13).

8 Indicatore PRESET

Si illumina ad indicare il numero **PRESET** (1, 2 o 3) attualmente scelto (vedi pagina 14).

Note

- Se si imposta quest'unità sulla modalità di standby mentre uno degli indicatori PRESET è acceso, nessun indicatore PRESET si illumina quando si accende quest'unità la prossima volta.
- L'indicatore PRESET si spegne quando si preme qualsiasi pulsante che non sia PRESET 1, 2 o 3 o quando si usa qualsiasi altra funzione di quest'unità.

■ Pannello posteriore

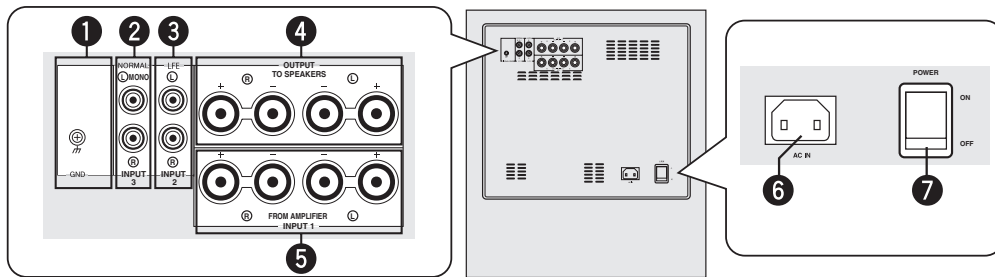

1 Terminale GND

Vedere pagina 12 per informazioni sui collegamenti.

2 Terminali INPUT 3

Vedi le pagine 7 - 8 per informazioni sui collegamenti.

3 Terminali INPUT 2 (LFE)

Vedere pagina 8 per informazioni sui collegamenti.

4 Terminali OUTPUT

Vedi le pagina 10 per informazioni sui collegamenti.

5 Terminali INPUT 1

Vedi le pagine 10 - 11 per informazioni sui collegamenti.

6 AC IN

Per il collegamento del cavo di alimentazione in dotazione (vedi pagina 12).

7 Interruttore POWER

Accende e spegne (ON/OFF) quest'unità. Normalmente, portare questo interruttore sulla posizione ON. Se quest'unità non deve venire usata per lungo tempo, portare l'interruttore sulla posizione OFF.

■ Telecomando

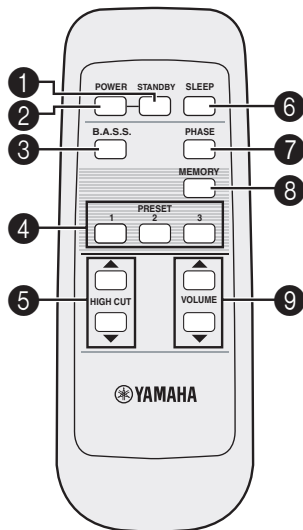

1 STANDBY

Porta quest'unità in modalità di attesa.

Nota

In modalità standby, quest'unità consuma una piccola quantità di corrente.

2 POWER

Accende quest'unità.

3 B.A.S.S.

Sceglie una modalità adatta alla sorgente riprodotta. Ogni volta che si preme B.A.S.S., l'indicatore B.A.S.S. cambia da 1 a 2 e 3.

4 PRESET

Memorizza o richiama le impostazioni di B.A.S.S., del volume, di taglio degli acuti e della fase (vedi pagina 14).

5 HIGH CUT \triangle/∇

Regola il punto di taglio delle alte frequenze a seconda dei diffusori anteriori posseduti o delle preferenze personali (vedi pagina 13).

6 SLEEP

Attiva il timer di spegnimento (vedi pagina 14).

7 PHASE

Cambia la modalità di fase. Normalmente, portare quest'unità sulla posizione inversa. Tuttavia, a seconda dei diffusori usati o della posizione di ascolto, in alcuni casi si potrebbe ottenere un suono migliore tenendo questo comando sulla posizione normale. Scegliere la posizione migliore per controllare il suono.

8 MEMORY

Memorizza le impostazioni di B.A.S.S., del volume, di taglio degli acuti e della fase (vedi pagina 14).

9 VOLUME \triangle/∇

Regola il volume di quest'unità.

Preparazione del telecomando

■ Installazione delle batterie nel telecomando

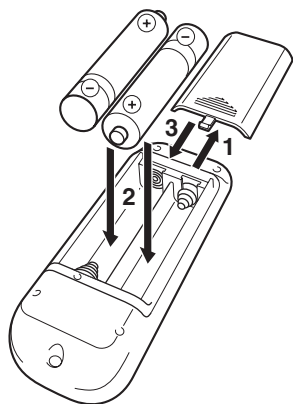

1 Premere sul segno  del coperchio della batteria ed aprire il coperchio.

2 Inserire le due batterie in dotazione di tipo AA, R6, UM-3 seguendo le indicazioni (+/-) del fondo del vano batterie.

3 Chiudere il coperchio del vano batterie.

Sostituzione delle batterie

Se si nota che la gamma operativa del telecomando diminuisce, cambiare tutte le batterie in una volta.

Note

- Non mescolare batterie vecchie e nuove.
- Non usare insieme batterie di tipo differente, ad esempio alcaline e al manganese. Ciascun tipo di batterie ha caratteristiche diverse, anche se ha ugual forma.
- Se le batterie si scaricano, rimuoverle immediatamente dal telecomando per evitare esplosioni o perdite di acido.
- Gettare le batterie in accordo con le normative vigenti.
- Se una batteria perde, gettarla immediatamente. Fare attenzione ad evitare che l'acido uscito dalle batterie non tocchi la pelle o gli abiti. Prima di caricare nuove batterie, pulir bene il vano batterie.

■ Uso del telecomando

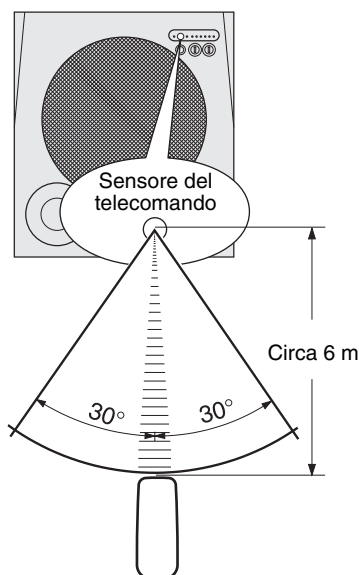

Il telecomando trasmette un raggio infrarosso direzionale. Durante l'uso, puntare il telecomando sempre direttamente sul sensore di telecomando dell'unità principale.

Uso del telecomando

Fare attenzione a non versare liquido sul telecomando.

Fare attenzione a non far cadere il telecomando.

Non lasciare il telecomando in luoghi come i seguenti:

- luoghi caldi o umidi, ad esempio vicino ad un calorifero o ad una stanza da bagno
- luoghi estremamente freddi
- luoghi polverosi

POSIZIONE DI INSTALLAZIONE

La posizione del subwoofer non è importante perché i bassi sono scarsamente direzionali. Per ottenere un campo sonoro ottimale si raccomanda l'uso di due subwoofer, nonostante uno sia sufficiente. (■ : subwoofer, □ : diffusori anteriori)

■ Se si usa un solo subwoofer

Posare il subwoofer all'esterno del diffusore anteriore sinistro o destro.

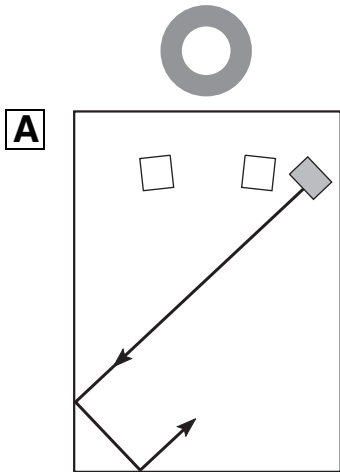

■ Se si usano due subwoofer

Posare i subwoofer all'esterno dei due diffusori anteriori.

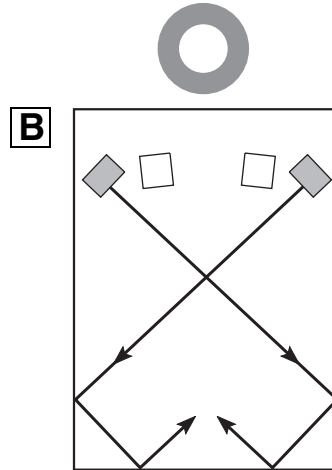

Se il subwoofer viene rivolto direttamente verso il muro, i bassi possono diminuire perché le onde dal subwoofer e quelle riflesse dal muro possono cancellarsi a vicenda. Per evitare che questo accada, installare il subwoofer obliquo rispetto al muro (A o B).

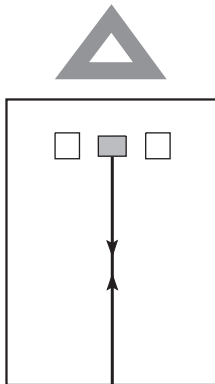

COLLEGAMENTI

Se il proprio amplificatore ha un terminali per subwoofer (uscita di linea), vedere le pagine 7 - 8, se invece non possiede un terminale per subwoofer (uscita di linea), vedere le pagine 9 - 11.

Note

- Non collegare il cavo di alimentazione di quest'unità e di altri componenti ad una presa di corrente alternata fino a che tutti i collegamenti fra componenti non sono stati terminati.
- Controllare di aver collegato correttamente i canali sinistro (L), destro (R), "+" (rosso) e "-" (nero). Consultare inoltre il manuale dell'utente del componente da collegare a quest'unità.
- I metodi di collegamento ed i nomi dei terminali possono differire a seconda del componente. Consultare anche il manuale dell'utente del componente.

1 Collegamento con un amplificatore dotato di terminali per subwoofer (uscita di linea)

Se il vostro amplificatore possiede un terminale monocanale per subwoofer

Collegare il terminale per subwoofer (o con filtro passa basso, ecc.) del proprio amplificatore a INPUT 3 (Ⓛ/MONO) di quest'unità facendo uso di un cavo mono a spinotto del tipo in commercio.

Cavo mono a spinotti (non incluso)

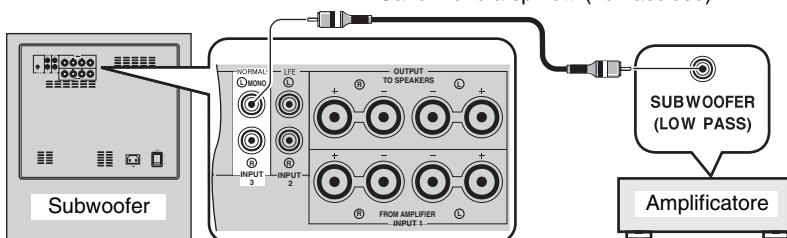

Se il vostro amplificatore possiede due terminali per due canali subwoofer

■ Uso di un subwoofer

Collegare il terminale del subwoofer "L" dell'amplificatore al terminale INPUT 3 (Ⓛ/MONO) di quest'unità e il terminale del subwoofer "R" del vostro amplificatore al terminale INPUT 3 (Ⓜ) di quest'unità facendo uso di un cavo audio a spinotto del tipo in commercio.

Note

- Alcuni amplificatori hanno terminali di uscita di linea denominati PRE OUT. Se si collega quest'unità ai terminali PRE OUT dell'amplificatore, controllare che l'amplificatore possieda almeno due serie di terminali PRE OUT. Se l'amplificatore possiede solo una serie di terminali PRE OUT, non collegare quest'unità ai terminali PRE OUT. Collegare quest'unità invece ai terminali dei diffusori dell'amplificatore (vedere le pagine 9 - 10).
- Se si collega il subwoofer ad una linea mono di uscita dell'amplificatore, collegare terminale INPUT 3 (Ⓛ/MONO).
- Se ci si collega ai terminali di uscita di linea dell'amplificatore, gli altri diffusori non devono venire collegati ai terminali OUTPUT del pannello posteriore di quest'unità. Se collegati, non producono suono.

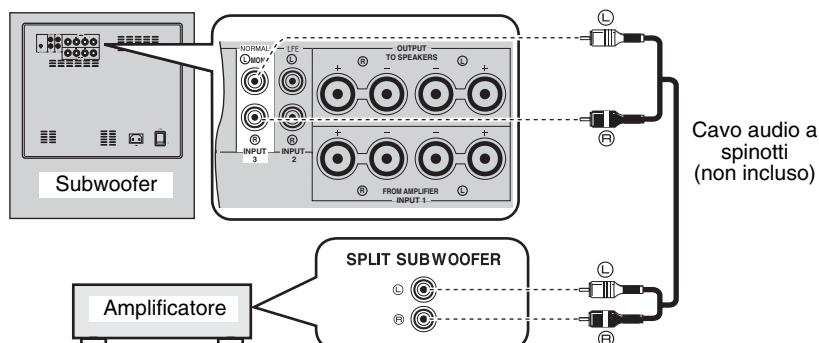

■ **Uso di due subwoofer**

Collegare il terminale del subwoofer “R” dell’amplificatore al terminale INPUT 3 (Ⓜ) di questa unità usando un cavo mono a spinotti da acquistare separatamente e collegare il terminale del subwoofer “L” dell’amplificatore al terminale INPUT 3 (Ⓜ/MONO) di quest’unità facendo uso di un cavo mono a spinotti del tipo in commercio.

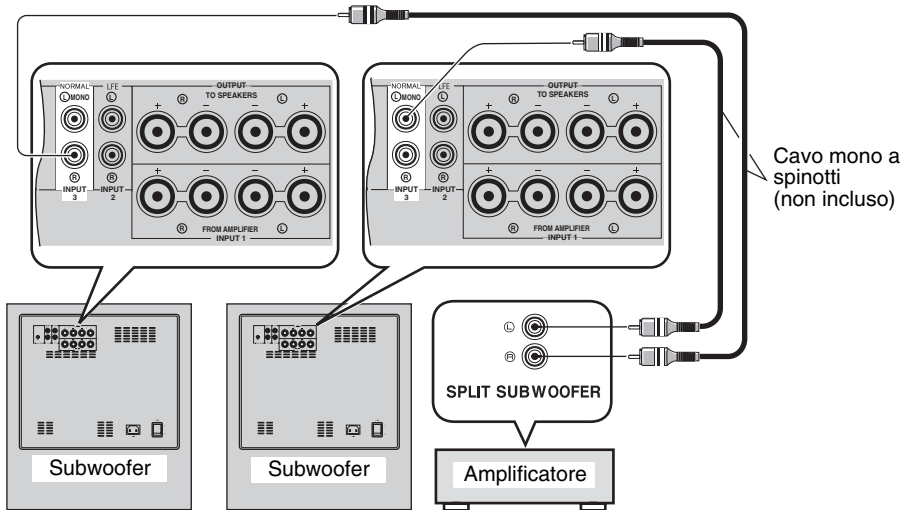

■ **Collegamento con un amplificatore dotato di funzione passa basso**

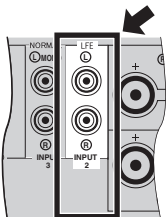

Se il vostro amplificatore può tagliare le alte frequenze dei segnali da mandare ad un subwoofer, collegare l’amplificatore al terminale INPUT 2 (LFE) di quest’unità. Questo produce suono di qualità superiore perché il percorso seguito da quest’unità viene abbreviato evitando i circuiti HIGH CUT (passa basso).

2 Collegamento con un amplificatore non dotato di terminale per subwoofer (uscita di linea)

Collegare un amplificatore (e dei diffusori anteriori) a quest'unità usando cavi per diffusori del tipo comunemente in commercio. Per quanto riguarda i collegamenti, consultare le istruzioni che seguono.

■ Collegamento ai cavi dei diffusori

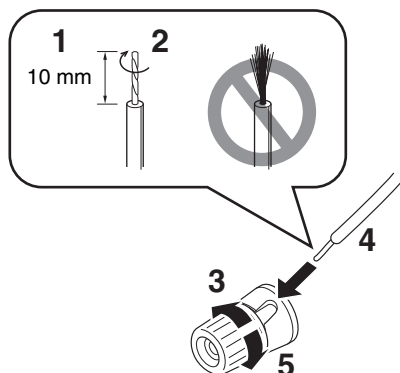

- 1 Rimuovere circa 10 mm di isolamento da ciascuno dei cavi dei diffusori.
- 2 Attorcigliare insieme i fili esposti del cavo per evitare corto circuiti.
- 3 Girare la manopola in senso antiorario per allentarla.
- 4 Inserire un filo denudato nel foro sul lato di ciascun terminale.
- 5 Girare la manopola in senso orario per stringerla.
- 6 Controllare che il filo sia ben fermo tirandolo leggermente.

Note

- Non lasciare che i fili denudati dei diffusori si tocchino perché questo potrebbe danneggiare quest'unità, l'amplificatore o ambedue.
- I cavi di collegamento dei diffusori devono essere il più brevi possibile. Non affastellare le porzioni in eccesso dei cavi. Se i collegamenti sono difettosi, il subwoofer o i diffusori non producono alcun suono.
- Controllare che le polarità + e - dei terminali dei diffusori siano rispettate. Se i cavi vengono invertiti, il suono risulta innaturale e manca di bassi.
- Non inserire nel foro la porzione isolata del cavo. La riproduzione potrebbe non avvenire.

■ Collegamenti con spinotti a banana

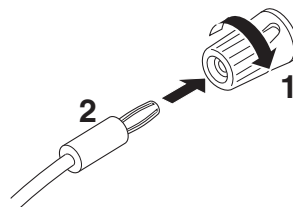

- 1 Stringere la manopola.
- 2 Inserire il connettore a banana nel terminale corrispondente.

Se il vostro amplificatore ha una sola serie di terminali per diffusori anteriori

Collegare i terminali dei diffusori all'amplificatore usando i terminali INPUT 1 di quest'unità e i terminali OUTPUT di quest'unità ai diffusori anteriori usando cavi appositi disponibili in commercio.



Il collegamento dei diffusori anteriori attraverso quest'unità non influenza la qualità dell'audio.

■ Uso di un subwoofer

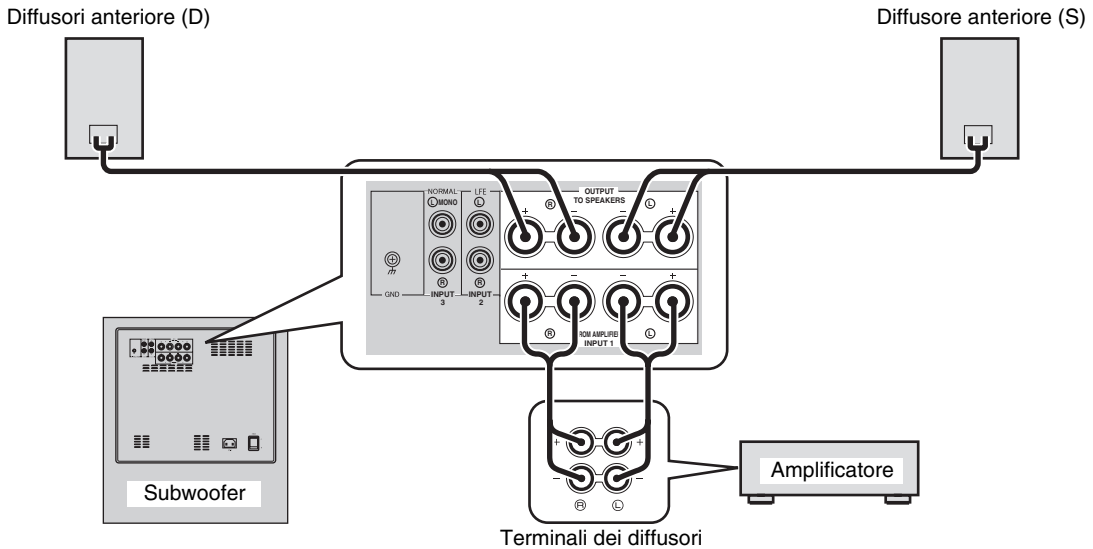

■ Uso di due subwoofer

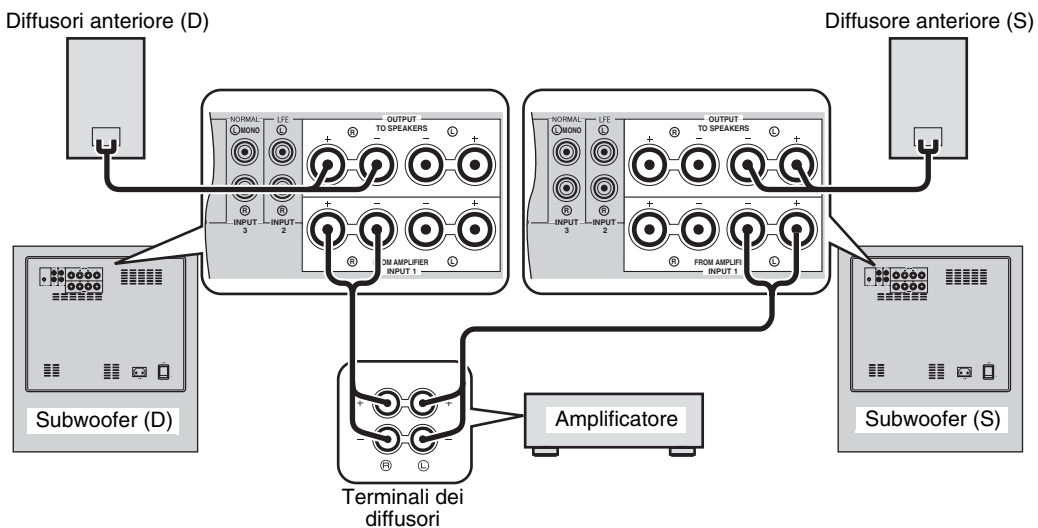

Se il vostro amplificatore possiede due serie di terminali per i diffusori anteriori ed ambedue possono venire usati insieme

- Collegare una serie di terminali per diffusori anteriori dell'amplificatore ai terminali INPUT 1 di quest'unità e l'altra serie ai diffusori anteriori usando cavi per diffusori da acquistarsi separatamente.
- Impostare l'amplificatore in modo che ambedue i terminali per diffusori anteriori emettano suono insieme.

Nota

Se il vostro amplificatore non può emettere suono da ambedue i subwoofer anche se si fanno questi collegamenti, seguire le istruzioni di "Se il vostro amplificatore ha una sola serie di terminali per diffusori anteriori" a pagina 10.

■ Uso di un subwoofer

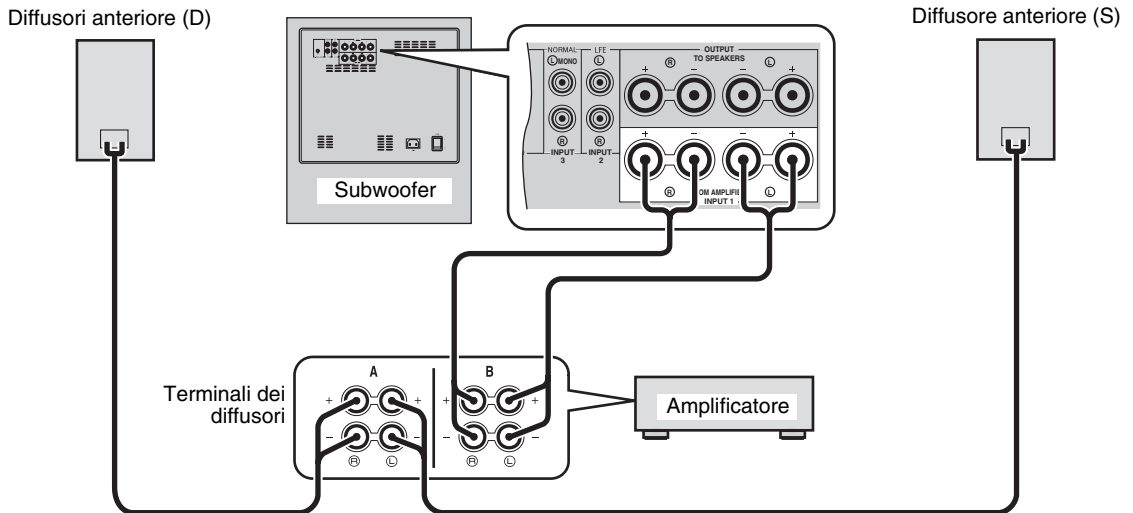

■ Uso di due subwoofer

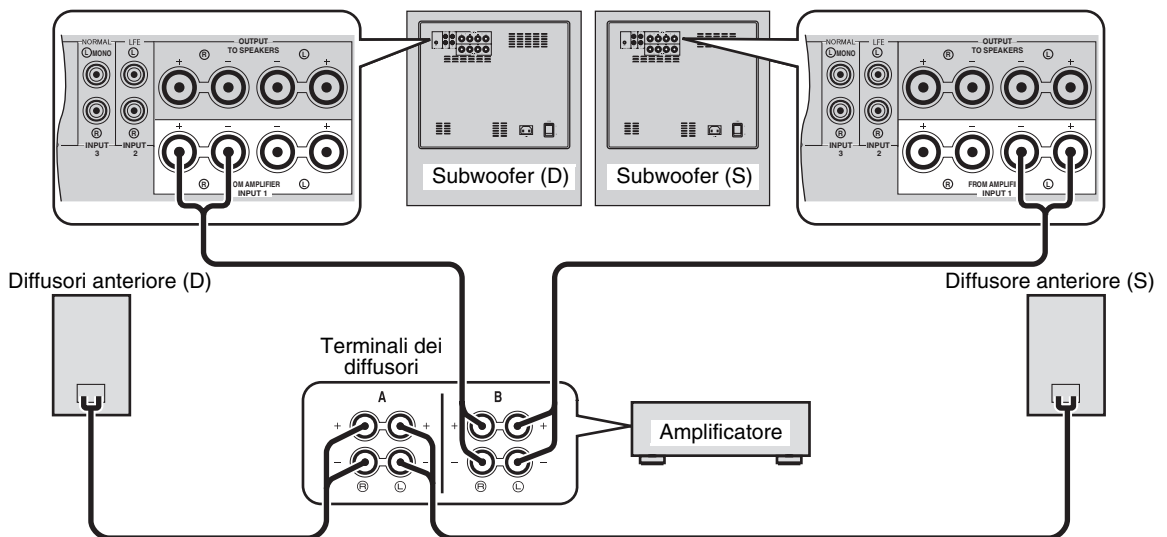

Collegamento al terminale di terra

Se quest'unità o un amplificatore producono rumore se collegati ai terminali per diffusori del vostro amplificatore, collegare ambedue ai terminali GND (terra) del vostro amplificatore e di quest'unità usando cavi di messa a terra da acquistarsi separatamente come visto in fig. **A**.

Se il vostro amplificatore non possiede un terminale GND (terra), collegare una delle viti che fermano il pannello superiore del vostro amplificatore nel modo visto in figura **B**.

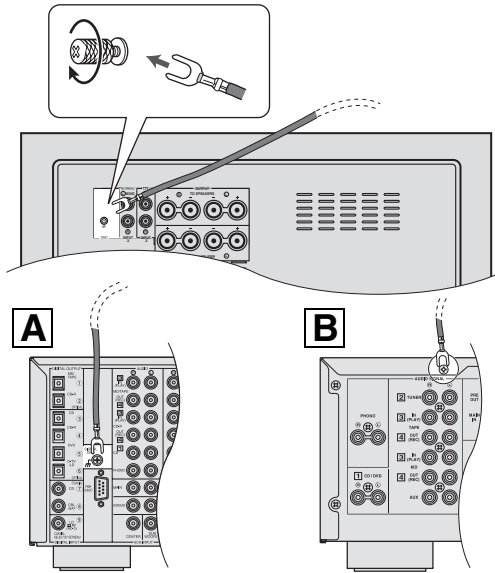

Nota

Se ci si collega al terminale GND (terra), controllare che i cavi di alimentazione dell'amplificatore e di quest'unità non siano collegati ad una presa di corrente alternata.

Collegamento del cavo di alimentazione

Collegare il cavo di alimentazione in dotazione al terminale AC IN di quest'unità dopo aver terminato tutti gli altri collegamenti, quindi collegare l'altra estremità del cavo ad una presa di corrente alternata.

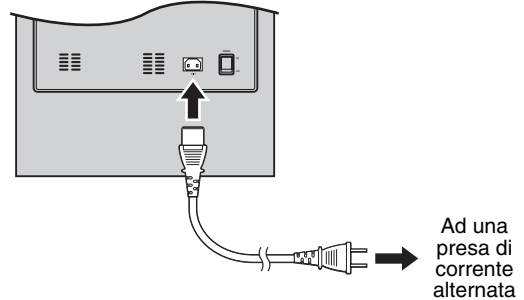

Note

- Non usare altri cavi di alimentazione. Usare solo il cavo in dotazione. Usando altri cavi di alimentazione si possono provocare incendi o folgorazioni.
- Non collegare il cavo di alimentazione ad una presa di corrente alternata del proprio amplificatore. Potrebbe creare distorsioni o lo spegnimento del vostro amplificatore.

USO DI QUEST'UNITÀ

Regolazione del bilanciamento dei canali

Prima di usare quest'unità, regolare il volume ed i toni dei diffusori di quest'unità in modo ottimale nel modo seguente.

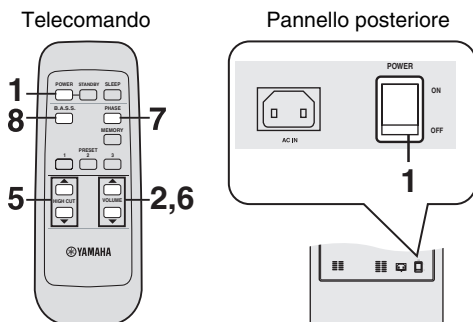

- 1 Controllato che l'interruttore POWER del pannello posteriore si trovi su ON, premere POWER per accendere quest'unità.**

L'indicatore STANDBY/ON si accende di luce verde.



- 2 Premere VOLUME ∇ per portare il volume di quest'unità al minimo (0).**

- 3 Accendere tutti gli altri componenti.**

- 4 Riprodurre una sorgente contenente componenti di bassa frequenza e regolare il volume del proprio amplificatore a piacere.**

Portare i controlli dei toni dell'amplificatore nella loro posizione centrale.

- 5 Premere HIGH CUT \triangle/∇ sulla posizione della risposta desiderata.**

Normalmente, la posizione scelta deve essere leggermente superiore alla frequenza minima dei diffusori anteriori.

* Per quanto riguarda la frequenza minima dei diffusori anteriori, consultarne il manuale.

- 6 Premere VOLUME \triangle per aumentare gradualmente il volume e regolare il bilanciamento del volume fra i diffusori anteriori e quest'unità.**

Normalmente, il volume deve essere tale da ottenere un poco di bassi in più di quando quest'unità non è in uso.



Se non si può ottenere la risposta desiderata, ripetere le fasi 5 e 6.

- 7 Premere PHASE per scegliere la modalità normale o inversa.**

Usare normalmente la modalità inversa. Se non si può ottenere la risposta desiderata, impostare la modalità regolare.

- 8 Premere B.A.S.S. per scegliere una modalità adatta alla sorgente di segnale.**

1: WIDE

Se viene riprodotto un film, gli effetti di bassa frequenza vengono enfatizzati per dare potenza al suono.

2: NORMAL

Se viene riprodotta musica o un film è possibile ottenere bassi naturali.

3: NARROW

Se si riproduce normale musica, le basse frequenze in eccesso vengono tagliate per rendere il suono più chiaro.

Memorizzazione delle impostazioni di bilanciamento del suono

Potete memorizzare fino a 3 serie di impostazioni preferite (volume, taglio degli acuti, fase e B.A.S.S.) di quest'unità.

Telecomando

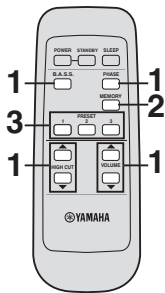

Pannello anteriore

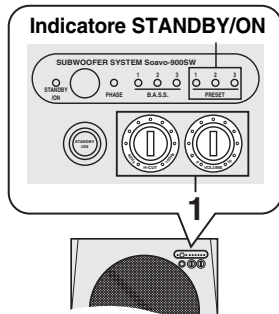

Memorizzazione delle impostazioni

Useremo PRESET 1 come esempio di questa procedura.

1 Regolare il bilanciamento fra volume, taglio degli acuti, fase e B.A.S.S. (vedi pagina 13).

2 Premere **MEMORY**.

L'indicatore PRESET del pannello anteriore lampeggia.

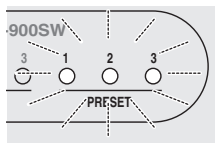

3 Premere **PRESET 1**.

L'indicatore PRESET 1 si accende. L'impostazione attuale viene memorizzata come PRESET 1.



- Nella fase 3, premendo un numero memorizzato cancella quello precedente.
- Mentre il comando **VOLUME** e quello **H-CUT** ruotano perché si è premuto quello **PRESET**, la pressione di **PRESET** non dà risultato.

Richiamo di una preselezione

Premere **PRESET (1, 2 o 3)** per richiamarne il contenuto.

Alimentazione della memoria

Anche se si spegne quest'unità con l'interruttore **POWER** del pannello posteriore, essa ricorda la sua ultima impostazione quando viene accesa (funzione di memoria dell'ultima impostazione).

Nota

Se l'alimentazione viene interrotta per oltre una settimana, le impostazioni in memoria vengono perse.

Impostazione del timer di spegnimento

Se si imposta il timer di spegnimento, quest'unità automaticamente imposta la modalità di standby dopo 120 minuti.

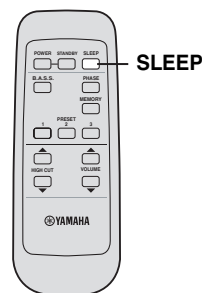

Premere SLEEP.

Il colore dell'indicatore STANDBY/ON diviene arancione.



Premendo **SLEEP** di nuovo si cancella la funzione di spegnimento via timer.

Controllo dell'alimentazione di quest'unità col telecomando del vostro amplificatore

- * Questa funzione è disponibile solo per amplificatori Yamaha con le seguenti caratteristiche:
- L'amplificatore è stato messo in vendita nel 2005 o più tardi.
 - Il telecomando dell'amplificatore ha due pulsanti differenti per STANDBY e ON.

Nota

Se il codice AMP ID del telecomando è stato cambiato, questa caratteristica può non funzionare.

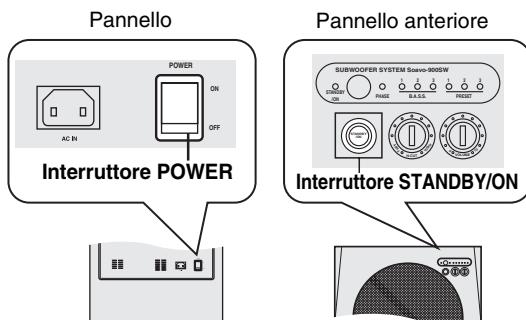

Impostazione

- 1 Portare POWER del pannello posteriore su OFF.
- 2 Portare POWER sulla posizione ON mentre si tiene premuto STANDBY/ON del pannello anteriore. Mantenere premuto STANDBY/ON per 3 secondi o più.



Dopo che l'indicatore STANDBY/ON lampeggia 4 volte, l'impostazione è completata.

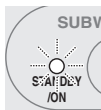

■ Cancellazione

- 1 Portare POWER del pannello posteriore su OFF.
- 2 Portare POWER sulla posizione ON mentre si tiene premuto STANDBY/ON del pannello anteriore. Mantenere premuto STANDBY/ON per 3 secondi o più.



Dopo che l'indicatore STANDBY/ON lampeggia 2 volte, l'impostazione è completata.



Nota

Portare quest'unità all'interno della gamma di controllo del telecomando dell'amplificatore. Se quest'unità fosse troppo lontana dall'amplificatore, il telecomando potrebbe non funzionare.

Caratteristiche di frequenza

Caratteristiche di frequenza di quest'unità



Grafico della risposta di frequenza*

Le figure che seguono mostrano la regolazione ottimale di ciascun comando e le caratteristiche di frequenza quando quest'unità subwoofer viene combinato con un sistema di diffusori anteriori tipico.

■ ES.1 Se combinato con diffusori anteriori a 2 vie da 10 cm o 13 cm a sospensione acustica

Se si usano diffusori Soavo-1 come diffusori anteriori, usare l'esempio seguente come riferimento per le impostazioni.

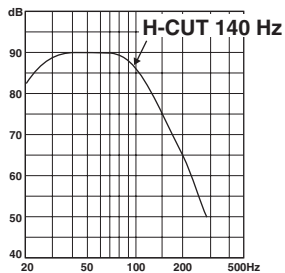
(H-CUT) (VOLUME)

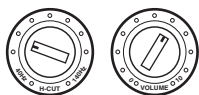

(PHASE)



modalità inversa
(verde)



Grafico della risposta di frequenza*

■ ES.2 Se combinato con diffusori anteriori a 2 vie da 20 cm o 25 cm a sospensione acustica

(H-CUT) (VOLUME)

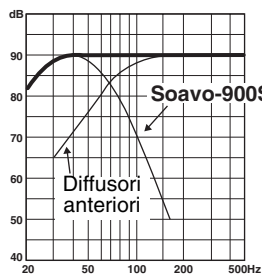
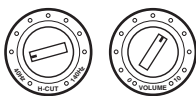

(PHASE)



modalità inversa
(verde)



Grafico della risposta di frequenza*

* Questo diagramma non riporta fedelmente le caratteristiche di risposta di frequenza effettive.

Advanced Yamaha Active Servo Technology II

Nel 1988, Yamaha inventò diffusori YST (Yamaha Active Servo Technology) permettendo la riproduzione di bassi potenti ma di alta qualità. Questa tecnologia usa un metodo di collegamento diretto fra amplificatore e diffusori, permettendo la trasmissione accurata del segnale ed un controllo preciso dei diffusori.

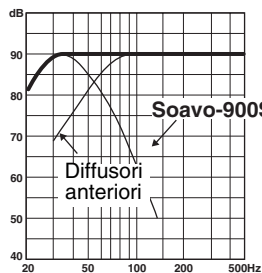
Dato che questa tecnologia usa diffusori controllati dalla impedenza negativa dell'amplificatore e dalla risonanza generata dal volume del cabinet e la sua bocca, produce più energia di risonanza (il concetto di "woofer ad aria") del metodo bass reflex standard. Questo permette di riprodurre bassi con cabinet molto più piccoli di prima.

La nuova tecnologia Yamaha Advanced YST II aggiunge nuove funzioni a quella Yamaha Active Servo Technology, permettendo un controllo migliore delle forze che controllano amplificatore e diffusori. Per quel che riguarda l'amplificatore, l'impedenza dei diffusori cambia a seconda della frequenza del segnale. Yamaha ha sviluppato un nuovo circuito che usa impedenza negativa e correnti costanti, producendo prestazioni più costanti e bassi chiari senza torbidità.

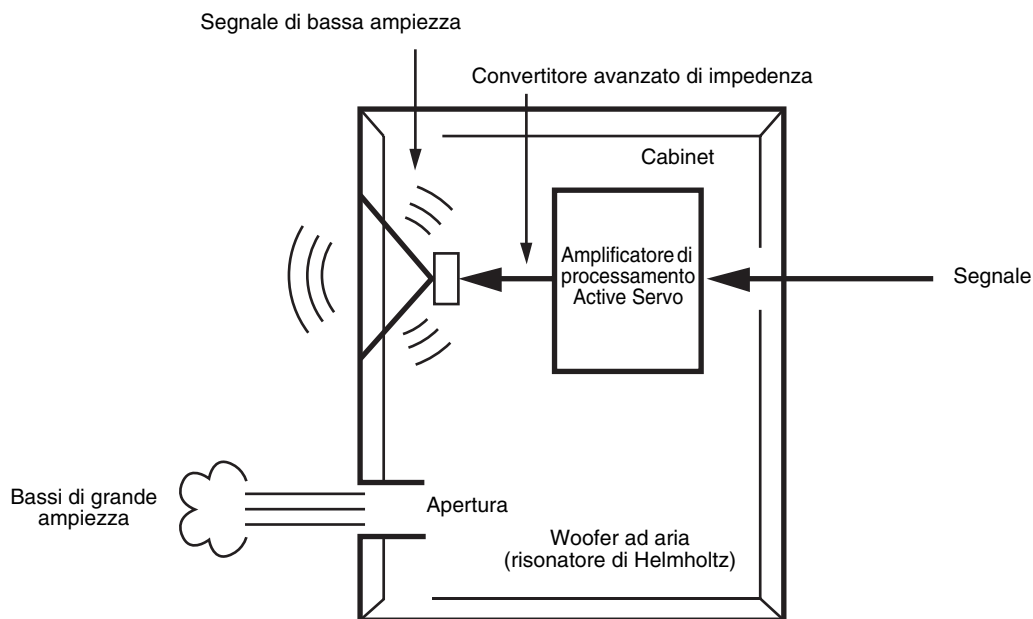

DIAGNOSTICA

Se quest'unità non funziona a dovere, consultare la tabella che segue. Se il problema che avete non è elencato di seguito o se le soluzioni suggerite non risultano efficaci, scollegare i cavi di alimentazione ed entrare in contatto con un rivenditore o centro assistenza autorizzati Yamaha.

Problema	Causa	Rimedio
L'alimentazione non ha luogo anche se l'interruttore STANDBY/ON viene premuto.	La spina di alimentazione non è inserita bene.	Inserirlo a fondo.
	L'interruttore POWER si trova su OFF.	Portare l'interruttore POWER sulla posizione ON.
Mancata riproduzione.	Il volume è al minimo (0).	Aumentare il volume.
	I cavi dei diffusori non sono collegati bene.	Collegarli bene.
	I segnali dell'amplificatore sono insufficienti.	Aumentare il volume dell'amplificatore o del componente collegato all'amplificatore.
	Il segnale dal terminale di uscita per subwoofer dell'amplificatore non viene emesso.	Controllare l'impostazione della modalità dei diffusori dell'amplificatore.
Il volume è basso.	I cavi dei diffusori non sono collegati correttamente.	Collegarli correttamente, vale a dire L (sinistra) con L, R (destra) con R, "+" con "+" e "-" con "-".
	La fase non è regolata correttamente.	Portare la fase su di un'altra posizione.
	Si riproduce una sorgente di segnale contenente pochi bassi.	Riprodurre una sorgente ricca di bassi. Portare H-CUT su di una posizione più alta.
	È infuenzato da onde stazionarie.	Riposizionare quest'unità o eliminare la superficie riflettente mettendo scaffali o altro lungo le pareti.
Il telecomando non funziona.	Distanza o angolazione scorretta.	Il telecomando funziona entro al massimo 6 m e non oltre 30° dalla perpendicolare al pannello anteriore.
	La luce solare diretta (da una lampada a fluorescenza o altro) colpisce il sensore di telecomando di quest'unità.	Cambiare la posizione di quest'unità.
	Le batterie sono indebolite.	Sostituire tutte le batterie.
Quest'unità non può venire accesa col telecomando dell'amplificatore. (Se si fa il "Controllo dell'alimentazione di quest'unità col telecomando del vostro amplificatore")	Distanza o angolazione scorretta.	Portare quest'unità all'interno della gamma di controllo del telecomando dell'amplificatore.
L'interruttore principale della corrente di casa salta.	Quest'unità consuma molto quando emette segnale di alto livello.	Abbassare il volume dell'amplificatore ecc. collegato a quest'unità p spegnere componenti non essenziali.

Note

- Se quest'unità riceve segnale di livello eccessivo per 5 o 15 minuti, l'indicatore POWER inizia a lampeggiare per avvertirvi del pericolo di danneggiare l'amplificatore di potenza e l'altoparlante di quest'unità. Se il segnale dura per 5 minuti di più, quest'unità si porta automaticamente in standby.
- Quando il segnale è di livello altissimo, quest'unità si spegne immediatamente. Per riaccenderla, premere STANDBY/ON del pannello anteriore.

DATI TECNICI

Tipo	Advanced Yamaha Active Servo Technology II	Consumo	180 W
Altoparlante	Woofer a cono da 25 cm Tipo a schermatura magnetica	Consumo di corrente in modalità di attesa	0,5 W
Uscita dell'amplificatore (100 Hz, 4 ohm, 10% di T.H.D)	600 W	Dimensioni (L x A x P)	410 mm x 457 mm x 462 mm
Risposta in frequenza	Da 18 Hz a 160 Hz	Peso	32 kg
Alimentazione		Tutte le caratteristiche tecniche sono soggette a modifiche senza preavviso.	
Modelli per USA e Canada	C.a. da 120 V, 60 Hz		
Modelli per G.B. ed Europa	C.a. da 230 V, 50 Hz		
Modello per l'Australia	C.a. da 240 V, 50 Hz		
Modelli per Asia e Generale	C.a. da 110/120/220/230-240 V, 50/60 Hz		
Modello per la Corea	C.a. da 220 V, 60 Hz		
Modello per Cina	C.a. da 220 V, 50 Hz		

PRECAUCIÓN: Leer este manual de instrucciones antes de poner la unidad en funcionamiento.

Lea las siguientes precauciones de funcionamiento antes de iniciar el uso del aparato. YAMAHA no se responsabilizará de cualquier daño y/o lesión causada por no seguir las precauciones que aparecen a continuación.

- 1 Lea cuidadosamente este manual para obtener el mejor rendimiento posible. Manténgalo en un lugar seguro para utilizarlo como referencia en el futuro.
- 2 Instale esta unidad en un lugar fresco, seco y limpio, alejado de las ventanas, aparatos que produzcan calor, lugares con muchas vibraciones, polvo, humedad y frío. Evite aparatos que causen ruidos de zumbido (transformadores y motores).
- 3 No abra nunca la carcasa. Si algo cae en el equipo, póngase en contacto con su distribuidor.
- 4 El voltaje a utilizar debe de ser el mismo que el especificado en el panel trasero. La utilización de esta unidad con un voltaje superior al especificado puede causar un incendio y/o un a descarga eléctrica.
- 5 Para reducir el riesgo de incendio y descarga eléctrica, no exponga esta unidad a la lluvia o a la humedad.
- 6 No fuerce los interruptores, controles o cables de conexión. Cuando mueva esta unidad, desconecte primero el cable de alimentación y los cables conectados a otros equipos. No tire nunca de los cables en sí.
- 7 Cuando no se va a usar el aparato por un largo tiempo (ej. vacaciones, etc.) desconecte el enchufe de alimentación de CA del tomacorriente.
- 8 Este sistema irradia calor por el panel trasero debido a que tiene un amplificador de potencia incorporado. Coloque la unidad separada de las paredes, dejando unos 20 cm de espacio sobre, detrás y a ambos lados de la unidad para evitar un incendio o cualquier otro tipo de daño. Tampoco, se debe colocar con el panel trasero contra el piso o apoyado sobre otras superficies.
- 9 No cubra el panel trasero de la unidad con papel de periódico, un mantel, una cortina, etc. para no obstruir la radiación de calor. Si aumenta la temperatura en el interior de la unidad, podrían originarse un incendio, daños a la unidad y/o lesiones personales.
- 10 No coloque los siguientes objetos sobre esta unidad:
 - Vidrio, porcelanana, pequeños trozos de metal etc. Si el vidrio, etc. se cae debido a las vibraciones y se rompe, podría causar lesiones personales.
 - Un candelabro encendido, etc. Si el candelabro cae debido a las vibraciones, podría provocar un incendio y lesiones personales.
 - Un jarrón con agua en su interior Si el jarrón cae debido a las vibraciones y el agua se derrama, podría causar daños en el altavoz, y/o una descarga eléctrica.
- 11 No coloque esta unidad donde puedan caer objetos extraños, como agua derramada. Podría provocar un incendio, daños a esta unidad y/o daños personales.
- 12 Nunca ponga las manos o un objeto extraño en el puerto YST, situado en la parte delantera de esta unidad. Al mover esta unidad, no sujete el puerto, ya que podría provocar lesiones personales y/o daños a esta unidad.
- 13 Nunca coloque un objeto frágil cerca del puerto YST de esta unidad. Si el objeto cae o se vuelca debido a la presión del aire, podría provocar lesiones en la unidad y/o lesiones personales.
- 14 No abra nunca la carcasa. Podría provocar una descarga eléctrica, ya que esta unidad necesita una tensión alta. También podría provocar lesiones personales y/o daños a esta unidad.
- 15 Cuando utilice un humidificador, asegúrese de evitar la condensación dentro esta unidad dejando suficiente espacio alrededor de esta unidad o evitando el exceso de humidificación. La condensación podría causar un incendio, daños a esta unidad, y/o descarga eléctrica.
- 16 Las frecuencias de ultr Graves generadas por esta unidad pueden hacer que el tocadiscos emita un sonido de aullidos. En este caso, alejar la unidad del tocadiscos.
- 17 La unidad podría ser dañada, si se escucharan continuamente ciertos sonidos en el nivel máximo de volumen. Por ejemplo, si se escuchan ondas sinusoidales de 20 Hz-50 Hz con el disco de prueba, sonidos graves de instrumentos electrónicos, etc.; o cuando la aguja del tocadiscos toque la superficie de un disco, reduce el nivel de volumen para evitar que se dañe el equipo.
- 18 Si se escuchan sonidos distorsionados (ej. sonidos raros, “golpeteos” o “martilleos” intermitentes) provenientes de la unidad, baje el nivel del volumen. Si se reproducen con el volumen alto pistas de sonido de películas de baja frecuencia, sonidos con bajos fuertes o música de similares características se podría dañar el sistema de altavoces.
- 19 La vibración generada por frecuencias ultr Graves podría distorsionar las imágenes de una TV. En este caso, alejar el sistema del televisor.
- 20 No intente limpiar esta unidad con disolventes químicos, ya que podrían dañar el acabado. Utilice para la limpieza un paño limpio y seco.
- 21 No deje de leer la sección “SOLUCIÓN DE PROBLEMAS”, donde se dan consejos sobre los errores de utilización antes de llegar a la conclusión de que la unidad está averiada.
- 22 Instale esta unidad cerca de la toma de CA, donde se pueda llegar fácilmente a la clavija de alimentación de CA.
- 23 Las baterías y las pilas no deberán exponerse a un calor excesivo como, por ejemplo, el que producen los rayos del sol, el fuego y similares.
- 24 **La instalación en un lugar seguro es responsabilidad del propietario. YAMAHA no se hace responsable por ningún accidente provocado por una instalación incorrecta de los altavoces.**

Esta unidad dispone de un diseño a prueba de interferencias magnéticas, aunque existe la posibilidad de que, en el caso de colocarlo demasiado cerca de un aparato de TV, el color de la imagen pueda verse afectado. En este caso, aleje el sistema del televisor.

Esta unidad no se desconecta de la fuente de alimentación de CA si está conectada a una toma de corriente, aunque la propia unidad esté apagada. En este estado, esta unidad ha sido diseñada para que consuma una cantidad de corriente muy pequeña.

• **VOLTAGE SELECTOR**

(Modelos de Asia y generales)

El interruptor de selección de tensión situado en el panel trasero de esta unidad debe ajustarse a la tensión principal de su emplazamiento ANTES de enchufar esta unidad a la corriente eléctrica.

La selección de voltajes es para CA de 110/120/220/230-240 V, 50/60 Hz.

CONTENIDO

PRIMEROS PASOS	2
Características	2
Acerca de este manual	2
Accesorios suministrados	2
Controles y funciones	3
Preparación del mando a distancia.....	5
UBICACIÓN	6
CONEXIONES	7
1 Conexión al amplificador equipado con terminal(es) de altavoz de subgraves (salida de línea).....	7
2 Conexión al amplificador no equipado con terminal de altavoz de subgraves (salida de línea).....	9
Conexión al terminal de tierra	12
Conexión del cable de alimentación	12
USO DE ESTA UNIDAD	13
Ajuste del balance del sonido	13
Para guardar los ajustes del balance del sonido....	14
Preparación del temporizador para dormir	14
Control de la alimentación de esta unidad con el mando a distancia de su amplificador.....	15
Características de frecuencia	16
Advanced Yamaha	
Active Servo Technology II	17
SOLUCIÓN DE PROBLEMAS	18
ESPECIFICACIONES	19

PRIMEROS PASOS

Características

- ◆ **Alta potencia dinámica de 600 W**
- ◆ **Terminal de entrada L.F.E**
- ◆ **Temporizador para dormir**
- ◆ **Capacidad para mando a distancia**
Usando el mando a distancia desde su posición de escucha puede cambiar configuraciones y hacer ajustes para esta unidad.
- ◆ **Advanced Yamaha Active Servo Technology II**
Esta unidad emplea Advanced Yamaha Active Servo Technology II que Yamaha ha desarrollado para producir un sonido supergrave de calidad más alta.
- ◆ **Dos conexiones de entrada.**
Esta unidad se puede incorporar fácilmente a su sistema de audio conectándola a los terminales de altavoces o a los terminales de salida de línea (jack de clavija) del amplificador.
- ◆ **Sonidos graves óptimos con varios ajustes**
El ajuste de fase y corte alto mantiene balances de sonido óptimos entre los altavoces delanteros y esta unidad.
- ◆ **Botón de modo B.A.S.S.**
Esta unidad está equipada con el botón de modo B.A.S.S. para que usted pueda disfrutar de un sonido grave adecuado a cualquier fuente.

Acerca de este manual

- En este manual, las operaciones que se pueden hacer usando el panel delantero de esta unidad y su mando a distancia se explican usando el mando a distancia.
- ☼ indica un consejo para su utilización.
- Las notas contienen información importante acerca de la seguridad y las instrucciones de funcionamiento.

Accesorios suministrados

Verifique que ha recibido todos los componentes siguientes.

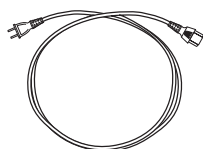

Cable de alimentación

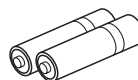

Pilas (2)
(AA, R6, UM-3)

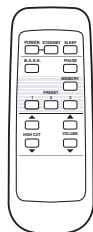

Mando a distancia

Controles y funciones

■ Panel delantero

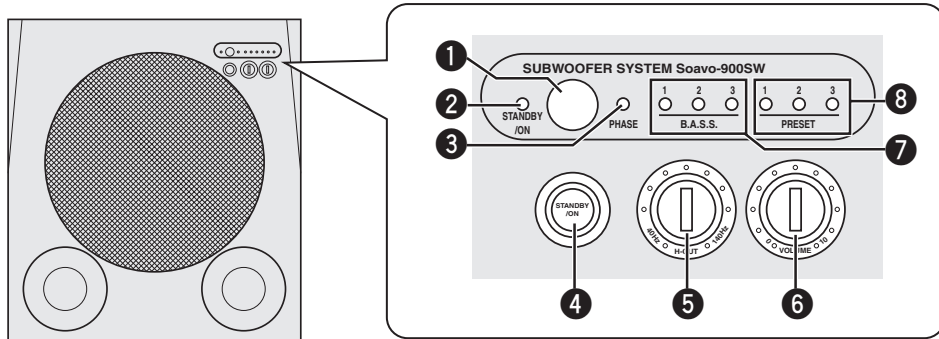

1 Sensor de mando a distancia

Recibe señales del mando a distancia.

2 Indicador STANDBY/ON

Verde: Se enciende cuando esta unidad está encendida.

Rojo: Se enciende cuando esta unidad está en el modo de espera.

Anaranjado: Se enciende cuando el temporizador para dormir está encendido.

3 Indicador PHASE

Verde: Se enciende cuando la fase está en el modo de inversión.

Rojo: Se enciende cuando la fase está en el modo normal.

4 Conmutador STANDBY/ON

Enciende esta unidad o la pone en el modo de espera.

Nota

En el modo de espera, esta unidad consume un poco de energía.

5 Control H-CUT

Ajusta el punto de corte de alta frecuencia según la combinación de altavoces delanteros de su preferencia (vea la página 13).

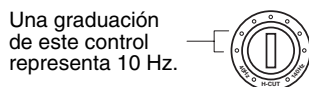

6 Control VOLUME

Ajusta el nivel del sonido. Gire el control a la derecha para subir el volumen y a la izquierda para bajarlo.

7 Indicadores B.A.S.S.

Se encienden para indicar el número **B.A.S.S.** (1, 2 o 3) actualmente seleccionado (vea la página 13).

8 Indicadores PRESET

Se encienden para indicar el número **PRESET** (1, 2 o 3) actualmente seleccionado (vea la página 14).

Notas

- Si pone esta unidad en el modo de espera cuando está encendido uno de los indicadores PRESET, cuando encienda esta unidad la próxima vez no se encenderá ningún indicador PRESET.
- El indicador PRESET se apaga cuando se pulsa cualquier botón que no sea PRESET 1, 2 ó 3, o cuando usted utiliza cualquier otra función de esta unidad.

■ Panel trasero

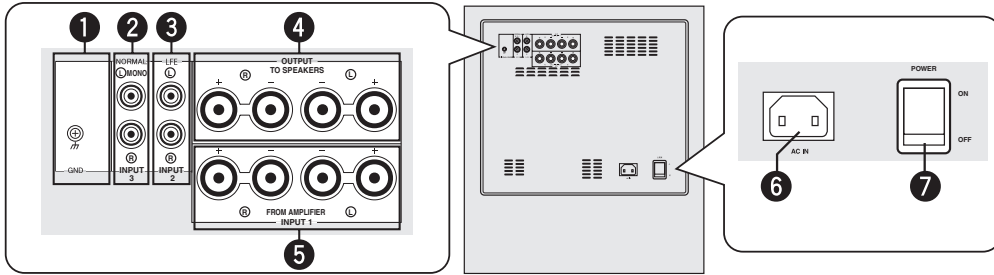

1 Terminal GND

Vea la página 12 para conocer información de conexión.

2 Terminales INPUT 3

Vea las páginas 7 - 8 para conocer información de conexión.

3 Terminales INPUT 2 (LFE)

Vea la página 8 para conocer información de conexión.

4 Terminales OUTPUT

Vea la página 10 para conocer información de conexión.

5 Terminales INPUT 1

Vea las páginas 10 - 11 para conocer información de conexión.

6 AC IN

Conecta el cable de alimentación suministrado (vea la página 12).

7 Conmutador POWER

Conmuta la alimentación (ON/OFF) de esta unidad. Ponga normalmente este conmutador en la posición ON. Cuando esta unidad no se utilice durante mucho tiempo, ponga el conmutador en la posición OFF.

■ Mando a distancia

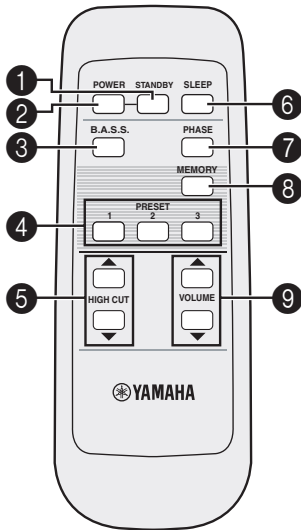

1 STANDBY

Pone esta unidad en el modo de espera.

Nota

En el modo de espera, esta unidad consume un poco de energía.

2 POWER

Enciende esta unidad.

3 B.A.S.S.

Selecciona un modo adecuado para la fuente. Cada vez que pulsa B.A.S.S., el indicador B.A.S.S. cambia entre 1, 2 y 3.

4 PRESET

Guarda o recupera ajustes de B.A.S.S., volumen, frecuencia de corte alto y fase (vea la página 14).

5 HIGH CUT Δ/∇

Ajusta el punto de corte de alta frecuencia según la combinación de altavoces delanteros de su preferencia (vea la página 13).

6 SLEEP

Ajusta el temporizador para dormir (vea la página 14).

7 PHASE

Cambia el modo de fase. Ponga normalmente este conmutador en la posición de inversión. Sin embargo, según su sistema de altavoces o condición de escucha, puede haber casos en los que se obtiene sonido de mejor calidad poniendo este conmutador en la posición normal. Seleccione la mejor posición comprobando el sonido.

8 MEMORY

Guarda los ajustes de B.A.S.S., volumen, frecuencia de corte alto y fase (vea la página 14).

9 VOLUME Δ/∇

Ajusta el volumen de esta unidad.

Preparación del mando a distancia

■ Instalación de las pilas en el mando a distancia

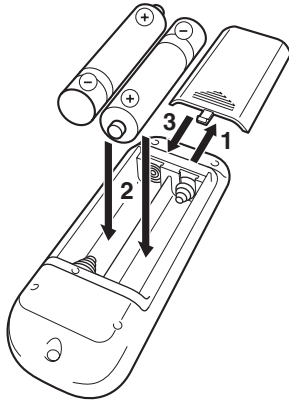

- 1** Presione la marca de la tapa de las pilas para abrirla.
- 2** Introduzca las dos pilas suministradas tipo AA, R6, UM-3 según las indicaciones (+ y -) del interior del compartimento de las pilas.
- 3** Cierre la tapa del compartimento de las pilas.

Cambio de las pilas

Cambie todas las pilas si nota que se reduce el alcance de control del mando a distancia.

Notas

- No use una pila vieja junto con una nueva.
- No use juntas pilas de tipos diferentes (alcalinas y de manganeso, por ejemplo). Cada tipo de pila tiene sus propias características aunque su forma sea similar.
- Si se agotan las pilas, sáquelas inmediatamente del mando a distancia para impedir una explosión o fugas de ácido.
- Tire las pilas según los reglamentos de su zona.
- Si una pila empieza a tener fugas, tírela inmediatamente. Tenga cuidado para que el ácido de una pila con fugas no toque su piel ni su ropa. Antes de introducir pilas nuevas, limpie su compartimento.

■ Utilización del mando a distancia

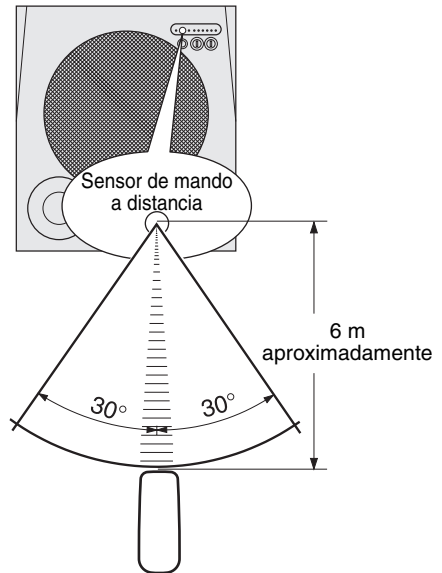

El mando a distancia transmite un rayo infrarrojo direccional. Asegúrese de apuntar directamente el mando a distancia al sensor de mando a distancia de esta unidad durante el funcionamiento.

Manejo del mando a distancia



Tenga cuidado para no derramar líquidos sobre el mando a distancia.

Tenga cuidado para no dejar caer el mando a distancia.

No deje el mando a distancia en los lugares siguientes:

- lugares calientes o húmedos como, por ejemplo, cerca de una calefacción o en un cuarto de baño
- lugares demasiado fríos
- lugares polvorientos

UBICACIÓN

La posición del altavoz de subgraves no es tan importante porque el sonido grave no es muy direccional. Para obtener un campo acústico sonoro se recomienda usar dos altavoces de subgraves, aunque uno solamente también ofrece un buen efecto. ( : altavoz de subgraves,  : altavoz delantero)

■ Cuando use un altavoz de subgraves

Ponga el altavoz de subgraves en el exterior del altavoz delantero derecho o izquierdo.

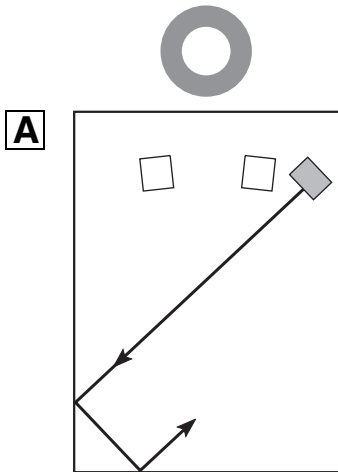

■ Cuando use dos altavoces de subgraves

Ponga los altavoces de subgraves en el exterior de cada altavoz delantero.

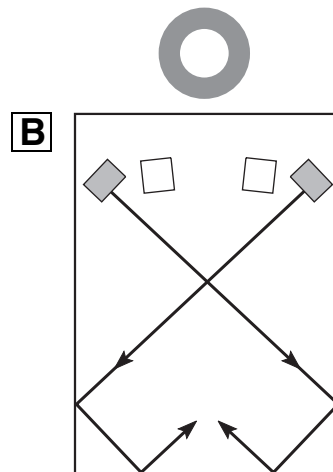

Si el altavoz de subgraves se coloca mirando directamente a la pared, el sonido grave podrá reducirse porque el sonido del altavoz de subgraves y el sonido reflejado por la pared se anularán entre sí. Para evitar esto, ponga el altavoz de subgraves un poco oblicuo con relación a la pared (**A**) o **B**).

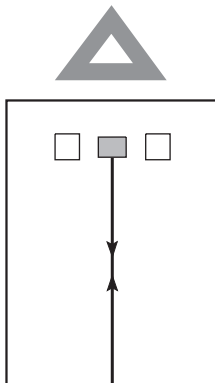

CONEXIONES

Vea las páginas 7 - 8 cuando su amplificador tenga terminal(es) de altavoz de subgraves (salida de línea), o las páginas 9 - 11 cuando no lo tenga.

Notas

- No conecte el cable de alimentación de esta unidad y otros componentes a una toma de CA hasta completar todas las conexiones entre los componentes.
- Asegúrese de conectar correctamente el canal izquierdo (L), el canal derecho (R), “+” (rojo) y “-” (negro). Consulte también el manual del propietario de su componente que va a ser conectado a esta unidad.
- Los métodos de conexión o los nombres de los terminales pueden ser diferentes según el componente. Consulte también el manual del propietario del componente.

1 Conexión al amplificador equipado con terminal(es) de altavoz de subgraves (salida de línea)

Cuando su amplificador tiene un terminal de altavoz de subgraves

Conecte el terminal de altavoz de subgraves (o pasabajos, etc.) de su amplificador al terminal INPUT 3 (Ⓛ/MONO) de esta unidad con un cable con clavija mono de venta en el comercio.

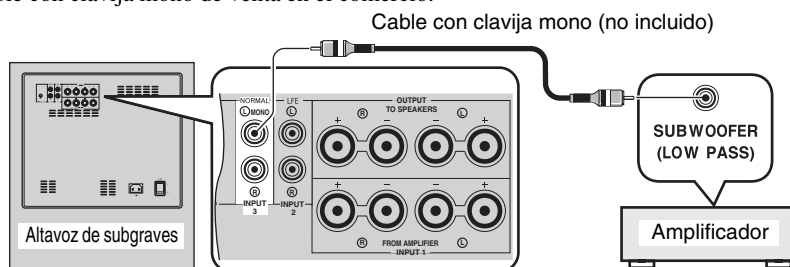

Cuando su amplificador tiene dos terminales de altavoces de subgraves

■ Uso de un altavoz de subgraves

Conecte el terminal de altavoz de subgraves del lado “L” de su amplificador al terminal INPUT 3 (Ⓛ/MONO) de esta unidad, y el terminal de altavoz de subgraves del lado “R” de su amplificador al terminal INPUT 3 (Ⓜ) de esta unidad con un cable con clavija de audio de venta en el comercio.

Notas

- Algunos amplificadores tienen terminales de salida de línea con la etiqueta PRE OUT. Cuando conecte esta unidad a los terminales PRE OUT del amplificador, asegúrese de que el amplificador tenga un mínimo de dos juegos de terminales PRE OUT. Si el amplificador sólo tiene un juego de terminales PRE OUT, no conecte esta unidad a los terminales PRE OUT. En cambio, conecte esta unidad a los terminales de altavoces del amplificador (vea las páginas 9 - 10).
- Cuando conecte a un terminal de salida de línea mono del amplificador, conecte el terminal INPUT 3 (Ⓛ/MONO).
- Cuando conecte a los terminales de salida de línea del amplificador no deberán conectarse otros altavoces a los terminales OUTPUT del panel trasero de esta unidad. Si se conectan no se producirá sonido.

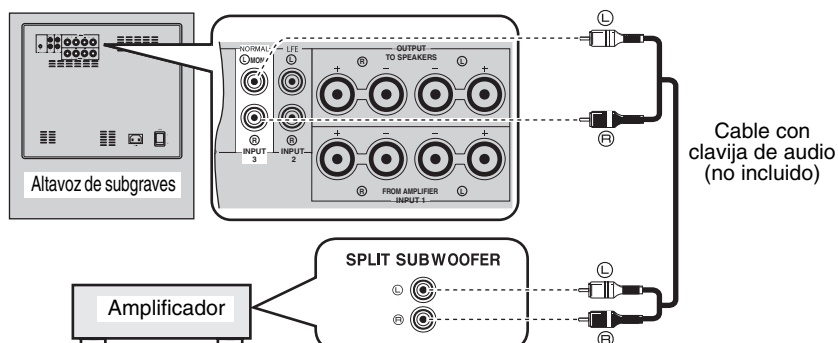

■ **Uso de dos altavoces de subgraves**

Conecte el terminal de altavoz de subgraves del lado “R” de su amplificador al terminal INPUT 3 (Ⓜ) de esta unidad usando un cable con clavija mono de venta en el comercio, y conecte el terminal de altavoz de subgraves del lado “L” de su amplificador al terminal INPUT 3 (Ⓛ/MONO) de esta unidad con un cable con clavija mono de venta en el comercio.

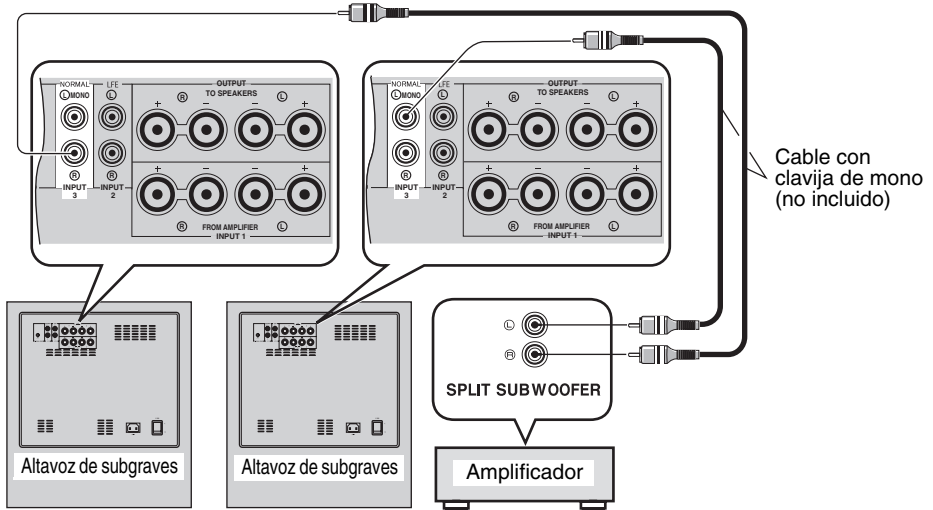

■ **Conexión al amplificador equipado con función de corte alto**

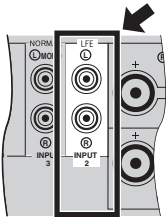

Si su amplificador puede cortar frecuencias altas de las señales para enviarlas al altavoz de subgraves, conecte el amplificador al terminal INPUT 2 (LFE) de esta unidad. Esto proporciona sonido de más alta calidad porque la ruta de la señal en esta unidad se acorta al omitir el circuito HIGH CUT (corte alto).

2 Conexión al amplificador no equipado con terminal de altavoz de subgraves (salida de línea)

Conecte un amplificador (y altavoces delanteros) a esta unidad utilizando cables de altavoces de venta en el comercio. Consulte las instrucciones siguientes para hacer las conexiones.

■ Conexión de cables de altavoz

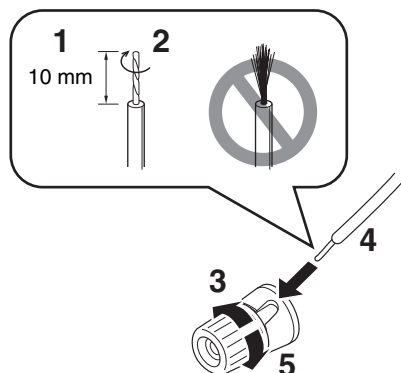

- 1 Quite aproximadamente 10 mm de aislamiento de cada cable de altavoz.
- 2 Retuerza juntos los conductores expuestos del cable para evitar cortocircuitos.
- 3 Gire la perilla hacia la izquierda para aflojar.
- 4 Inserte un cable pelado en el agujero de cada terminal.
- 5 Gire la perilla hacia la derecha para apretar.
- 6 Pruebe la firmeza de la conexión tirando suavemente del cable en el terminal.

Notas

- No permita que los cables de altavoces pelados se toquen entre sí porque podría dañarse esta unidad o el amplificador, o ambos.
- Para hacer conexiones, mantenga los cables de los altavoces lo más cortos posible. No ate ni enrolle el exceso de los cables. Si fallan las conexiones no se oirá sonido de esta unidad o de los altavoces, o de ambos.
- Asegúrese de que las conexiones a los terminales de altavoces de polaridad + y – estén bien hechas. Si se invierten los cables, el sonido no será natural y faltará sonido grave.
- No inserte el aislamiento en el agujero. Puede que no se produzca sonido.

■ Conexión de clavija tipo banana

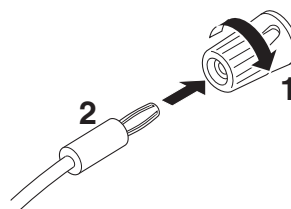

- 1 Apriete la perilla.
- 2 Inserte el conector de clavija tipo banana hasta el fondo del terminal correspondiente.

Cuando su amplificador tiene un juego de terminales de altavoces delanteros

Conecte los terminales de altavoces del amplificador a los terminales INPUT 1 de esta unidad, y conecte los terminales OUTPUT de esta unidad a los altavoces delanteros con un cable de altavoz de venta en el comercio.



La conexión de los altavoces delanteros mediante esta unidad no afecta a la calidad del sonido.

■ Uso de un altavoz de subgraves

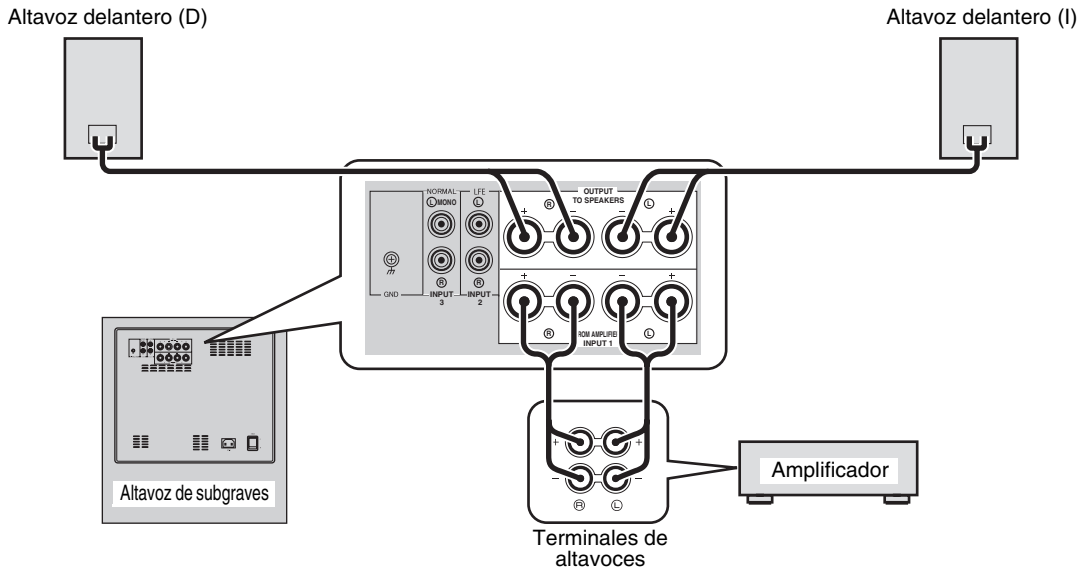

■ Uso de dos altavoces de subgraves

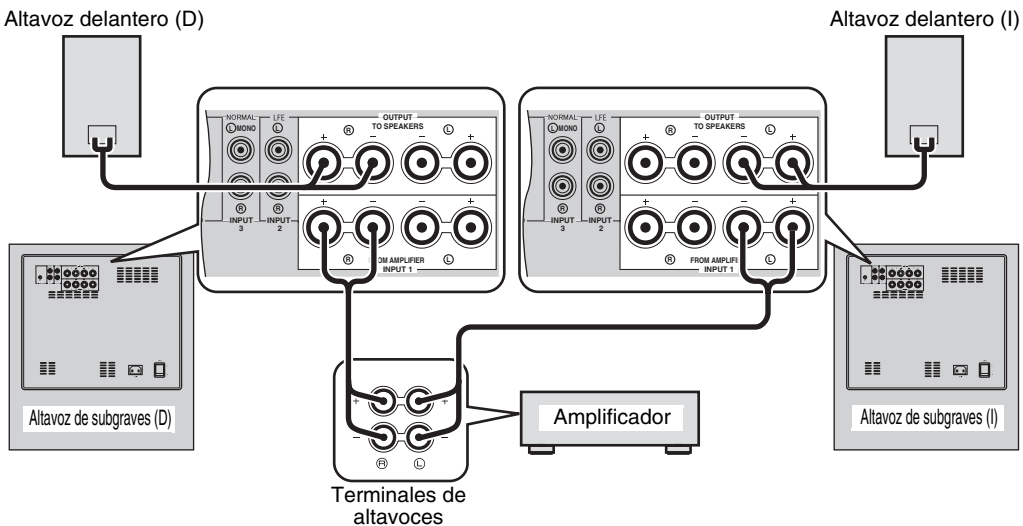

Cuando su amplificador tiene dos juegos de terminales de altavoces delanteros y ambos terminales pueden dar salida simultáneamente a señales de sonido

- Conecte un juego de terminales de altavoces delanteros del amplificador a los terminales INPUT 1 de esta unidad, y conecte el otro juego de terminales de altavoces delanteros del amplificador a los altavoces delanteros usando cables de altavoces de venta en el comercio.
- Prepare el amplificador de forma que ambos juegos de terminales de altavoces delanteros den salida simultáneamente a las señales de sonido.

Nota

Cuando su amplificador no pueda dar salida simultáneamente a las señales de sonido aunque haga la conexión de esta forma, siga las indicaciones de “Cuando su amplificador tiene un juego de terminales de altavoces delanteros” en la página 10.

■ Uso de un altavoz de subgraves

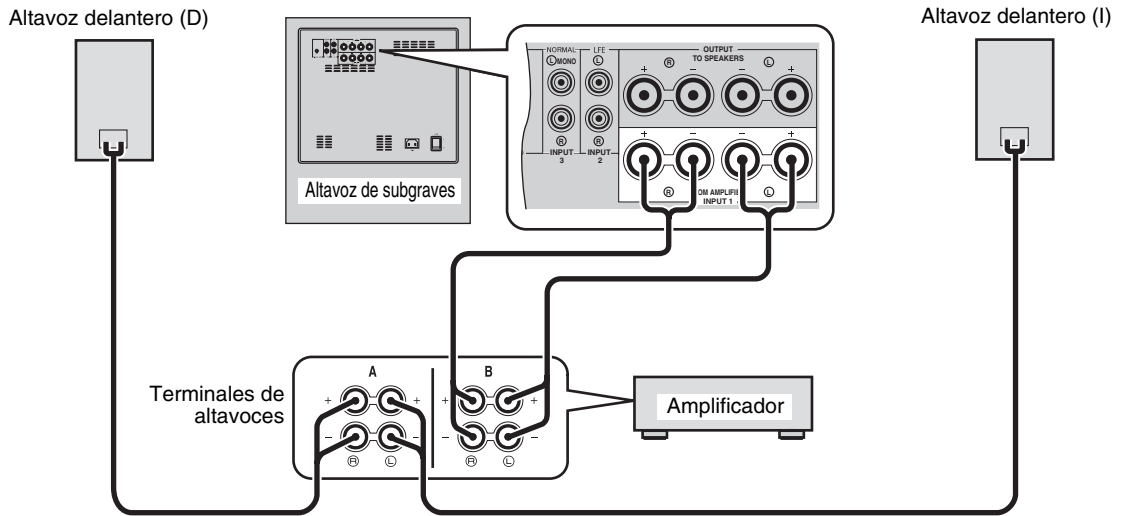

■ Uso de dos altavoces de subgraves

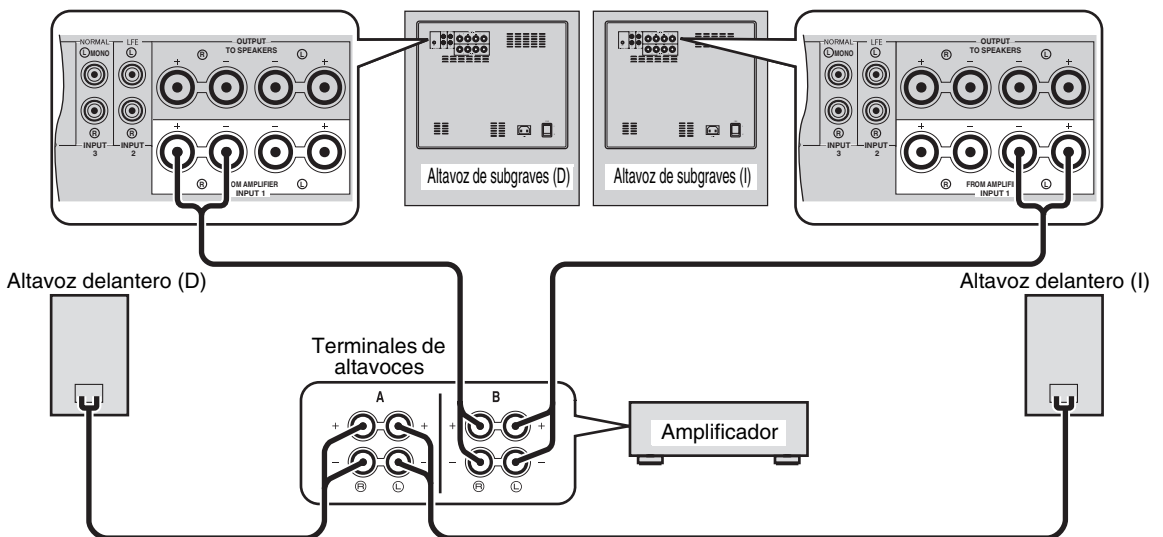

Conexión al terminal de tierra

Si esta unidad o amplificador produce ruido de zumbido al conectarlo a los terminales de altavoces de su amplificador, conecte ambos terminales GND (tierra) de su amplificador y esta unidad usando un cable de puesta a tierra de venta en el comercio como se muestra en la figura **A**.

Cuando su amplificador no tenga terminal GND (tierra), conecte a un tornillo que sujete la cubierta superior de su amplificador, como se muestra en la figura **B**.

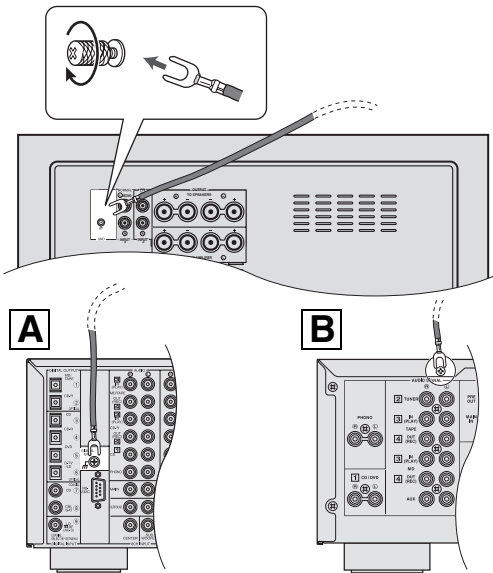

Conexión del cable de alimentación

Enchufe el cable de alimentación suministrado en AC IN de esta unidad después de terminar todas las demás conexiones, y luego enchufe el cable de alimentación en la toma de CA.

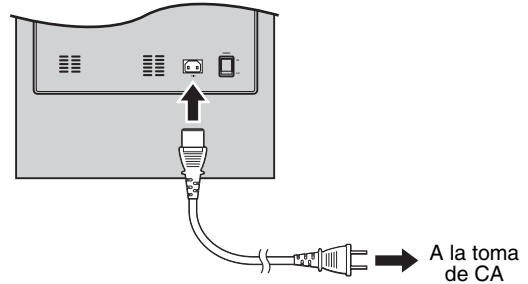

Notas

- No use otros cables de alimentación. Use el cable suministrado. Usar otros cables de alimentación puede causar un incendio o descarga eléctrica.
- No enchufe el cable de alimentación en la toma de CA de su amplificador. Esto puede distorsionar los sonidos o desconectar la alimentación de su amplificador.

Nota

Cuando conecte el terminal GND (tierra), asegúrese de que los cables de alimentación del amplificador y esta unidad no estén enchufados en la toma de CA.

USO DE ESTA UNIDAD

Ajuste del balance del sonido

Antes de utilizar esta unidad, ajuste su balance de volumen, para obtener el balance de volumen y tono óptimo entre los altavoces delanteros y esta unidad, siguiendo los procedimientos descritos abajo.

Mando a distancia

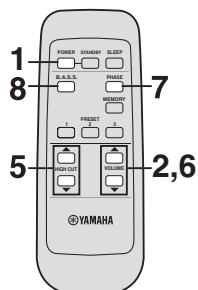

Panel trasero

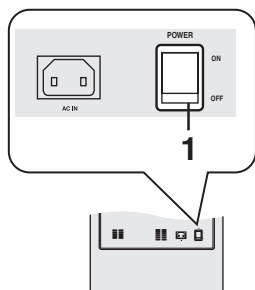

- 1 Después de asegurarse de que el conmutador POWER del panel trasero de esta unidad esté en la posición ON, pulse POWER para encender esta unidad.**

El indicador STANDBY/ON se enciende en verde.



- 2 Pulse VOLUME ▾ para poner el nivel del sonido de esta unidad al mínimo (0).**

- 3 Conecte la alimentación de todos los demás componentes.**

- 4 Reproduzca una fuente que contenga componentes de baja frecuencia y ajuste el nivel del sonido de su amplificador como usted quiera.**

Ponga el control de tono de su amplificador en la posición central.

- 5 Pulse HIGH CUT ▲/▾ para ajustar la posición donde se va a obtener la respuesta deseada.**

Normalmente, elija una posición donde el nivel esté un poco por encima de la frecuencia mínima de los altavoces delanteros.

* En cuanto a la frecuencia mínima de los altavoces delanteros, consulte el manual del propietario de los mismos.

- 6 Pulse VOLUME ▲ para aumentar el volumen poco a poco y ajustar el balance del volumen entre los altavoces delanteros y esta unidad.**

Normalmente, ponga el nivel del sonido donde pueda obtener un poco más de efecto de graves que cuando no se usa esta unidad.



Cuando no pueda obtener la respuesta deseada, repita los pasos 5 y 6.

- 7 Pulse PHASE para seleccionar el modo normal o de inversión.**

Póngalo normalmente en la posición de inversión. Si no puede obtener la respuesta deseada, póngalo en el modo normal.

- 8 Pulse B.A.S.S. para seleccionar un modo adecuado a la fuente.**

1: WIDE

Cuando se reproduce una fuente tipo película, los efectos de baja frecuencia se realzan para disfrutar de un sonido más potente.

2: NORMAL

Cuando se reproduce una fuente de música, película, etc., usted podrá disfrutar de sonidos graves naturales.

3: NARROW

Cuando se reproduce una fuente de música convencional, las señales de baja frecuencia excesiva se cortan para que el sonido sea más claro.

Para guardar los ajustes del balance del sonido

En esta unidad puede guardar hasta 3 juegos de sus ajustes favoritos (volumen, corte alto, fase y ajuste B.A.S.S.).

Mando a distancia

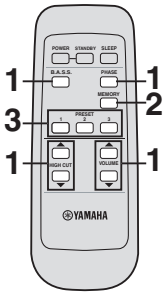

Panel delantero

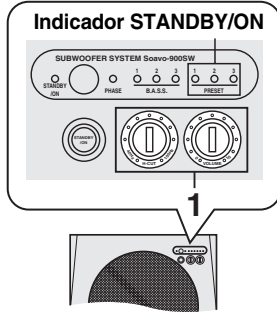

■ Para guardar los ajustes

En este procedimiento, usamos PRESET 1 como ejemplo.

1 Ajuste el balance del sonido entre el volumen, corte alto, fase y B.A.S.S. (vea la página 13).

2 Pulse MEMORY.

El indicador PRESET del panel delantero parpadearán.

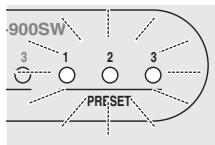

3 Pulse PRESET 1.

El indicador PRESET 1 se enciende. El ajuste actual se guarda como PRESET 1.



- En el número 3, al pulsar el número guardado se borra el ajuste anterior.
- Mientras el control **VOLUME** o el control **H-CUT** está girando pulsando **PRESET**, pulsar otro **PRESET** no sirve de nada.

■ Recuperación de un ajuste

Pulse el **PRESET** (1, 2 o 3) que usted quiera recuperar.

■ Apoyo a la memoria

Aunque usted apague esta unidad con el interruptor **POWER** del panel trasero, ésta recuperará el último ajuste cuando vuelva a encenderla (memoria del último ajuste).

Nota

El ajuste se borra si se corta la alimentación durante más de una semana.

Preparación del temporizador para dormir

Si prepara el temporizador para dormir, esta unidad se pondrá automáticamente en el modo de espera después de pasar 120 minutos.

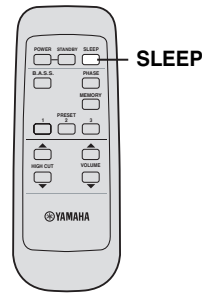

Pulse SLEEP.

El color del indicador STANDBY/ON cambia a naranja.

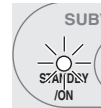

Al pulsar de nuevo **SLEEP** se cancela el temporizador para dormir.

Control de la alimentación de esta unidad con el mando a distancia de su amplificador

- * Esta función sólo se encuentra en los amplificadores Yamaha que satisfacen las condiciones siguientes:
- El amplificador salió a la venta en 2005 o más adelante.
 - El mando a distancia del amplificador tiene dos botones diferentes para STANDBY y ON.

Nota

Esta función puede que no se active cuando el código de librería de identificación AMP del mando a distancia haya sido cambiado.

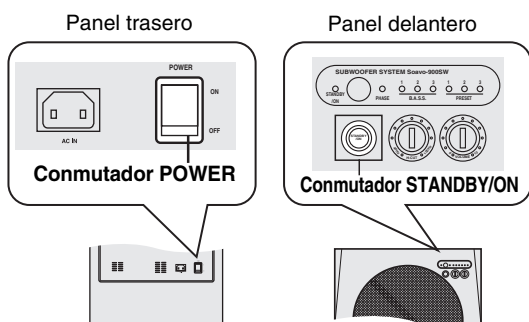

■ Ajuste

- 1 Ponga el conmutador POWER del panel trasero en la posición OFF.
- 2 Ponga el conmutador POWER en la posición ON mientras mantiene pulsado el conmutador STANDBY/ON del panel delantero.
Continúe pulsando el conmutador STANDBY/ON durante 3 segundos o más.



El ajuste termina después de parpadear 4 veces el indicador STANDBY/ON.

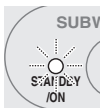

■ Cancelación

- 1 Ponga el conmutador POWER del panel trasero en la posición OFF.
- 2 Ponga el conmutador POWER en la posición ON mientras mantiene pulsado el conmutador STANDBY/ON del panel delantero.
Continúe pulsando el conmutador STANDBY/ON durante 3 segundos o más.



El ajuste termina después de parpadear 2 veces el indicador STANDBY/ON.



Nota

Ponga esta unidad dentro del alcance de control del mando a distancia del amplificador. Si pone esta unidad alejada del amplificador tal vez no pueda controlarla con el mando a distancia.

Características de frecuencia

Características de frecuencia de esta unidad



Gráfico de respuestas de frecuencia*

Las figuras de abajo muestran el ajuste óptimo de cada control y las características de frecuencia cuando este altavoz de subgraves se combina con un sistema típico de altavoces delanteros.

■ EJ.1 Cuando se combina con un sistema de altavoces delanteros de 2 vías con suspensión acústica de 10 cm o 13 cm

Si está usando los altavoces Soavo-1 como altavoces delanteros, use el ejemplo siguiente como referencia cuando ajuste las configuraciones.

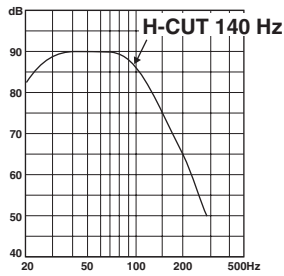
(H-CUT) (VOLUME)

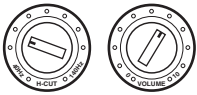

(PHASE)



modo de inversión (Verde)



Gráfico de respuestas de frecuencia*

■ EJ.2 Cuando se combina con un sistema de altavoces delanteros de 2 vías con suspensión acústica de 20 cm o 25 cm

(H-CUT) (VOLUME)

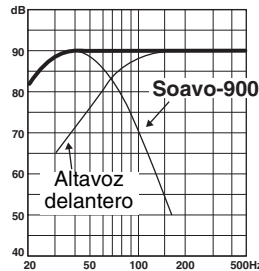
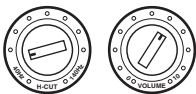

(PHASE)



modo de inversión (Verde)



Gráfico de respuestas de frecuencia*

* Este diagrama no muestra con precisión las características de respuesta de frecuencia reales.

Advanced Yamaha Active Servo Technology II

En 1988, Yamaha desarrolló YST (Yamaha Active Servo Technology) para los sistemas de altavoces, para reproducir graves potentes de alta calidad. Esta tecnología usa una conexión directa entre el amplificador y el altavoz, permitiendo la transmisión exacta de las señales y el control preciso del altavoz.

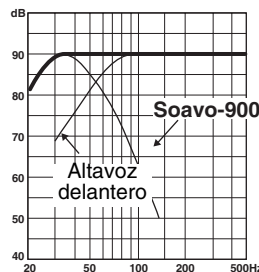
Como esta tecnología usa altavoces controlados por el accionamiento de impedancia negativa del amplificador y la resonancia generada entre el volumen de capacidad de la caja y el puerto, esto crea más energía de resonancia (el concepto "altavoz de graves de aire") que el método de reflejo de graves estándar. Esto permite reproducir graves desde cajas mucho más pequeñas de lo que antes era posible.

El Advanced YST II de Yamaha, de reciente desarrollo, añade muchos refinamientos a Yamaha Active Servo Technology, permitiendo controlar mejor las fuerzas que accionan el amplificador y los altavoces. Desde el punto de vista del amplificador, la impedancia de los altavoces cambia según la frecuencia del sonido. Yamaha desarrolló un nuevo circuito que combina la impedancia negativa y los accionamientos de corriente constante, lo que proporciona un rendimiento más estable y una reproducción de graves más clara.

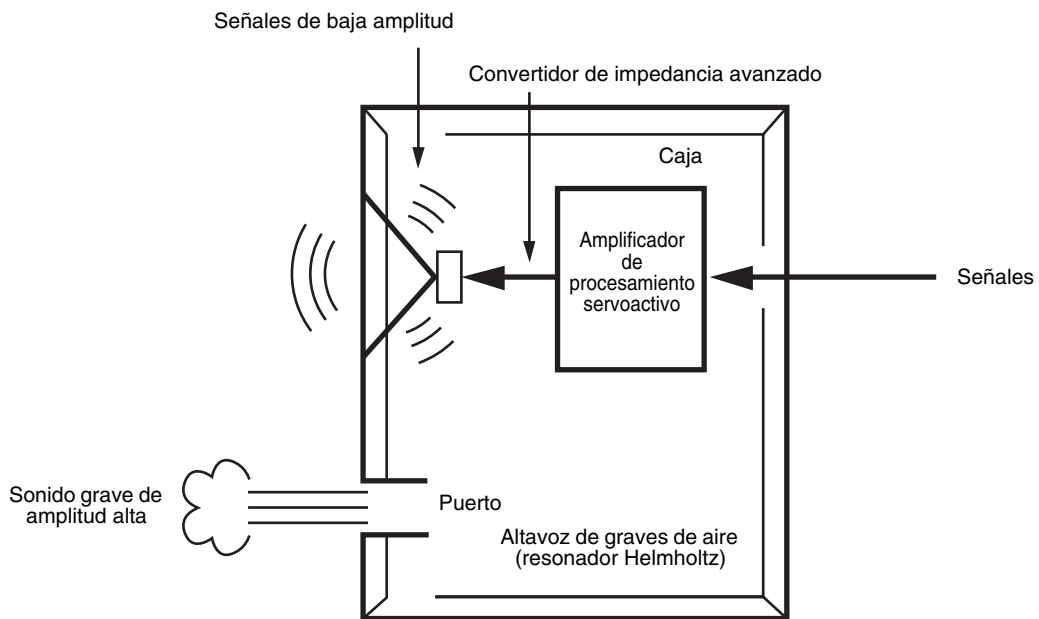

SOLUCIÓN DE PROBLEMAS

Consulte el gráfico de abajo cuando esta unidad no funcione correctamente. Si el problema que usted tiene no está en la lista de abajo o las instrucciones dadas no ayudan, desconecte el cable de alimentación y póngase en contacto con su centro de servicio o concesionario Yamaha autorizado.

Problema	Causa	Remedio
No se suministra alimentación aunque se pulse el interruptor STANDBY/ON.	La clavija de alimentación no está bien conectada.	Conéctelos bien.
	El conmutador POWER está en la posición OFF.	Ponga el interruptor POWER en la posición ON.
No hay sonido.	El volumen está al mínimo (0).	Suba el volumen.
	Los cables de altavoces no están bien conectados.	Conéctelos bien.
	Las señales del amplificador son demasiado pequeñas.	Suba el volumen del amplificador o del componente conectado al amplificador.
	No sale la señal del terminal de salida de altavoz de subgraves del amplificador.	Asegúrese del ajuste del modo de los altavoces en el amplificador.
El nivel del sonido está demasiado bajo.	Los cables de altavoces no están bien conectados.	Conéctelos correctamente, es decir L (izquierda) a L, R (derecha) a R, “+” a “+” y “-” a “-”.
	El ajuste de fase no es adecuado.	Ajuste la fase en la otra posición .
	Se reproduce una fuente con pocas frecuencias de graves.	Reproduzca una fuente con frecuencias de graves. Ponga H-CUT en una posición más alta.
	Recibe influencia de ondas estacionarias.	Reposicione esta unidad o rompa la superficie paralela colocando estanterías, etc. a lo largo de las paredes.
El mando a distancia no funciona.	Distancia o ángulo equivocados.	Use el mando a distancia dentro de una distancia máxima de 6 m y sin exceder un ángulo de 30 grados a partir del eje central del panel delantero.
	La luz solar directa o de otras luces (lámpara fluorescente tipo inversor, etc.) cae directamente sobre el sensor de mando a distancia de esta unidad.	Cambie la posición de esta unidad.
	Las pilas están casi agotadas.	Cambie todas las pilas.
Esta unidad no se enciende con el mando a distancia del amplificador. (Cuando configura “Control de la alimentación de esta unidad con el mando a distancia de su amplificador”)	Distancia o ángulo equivocados.	Ponga esta unidad dentro del alcance de control del mando a distancia del amplificador.
El disyuntor de casa se activa.	Esta unidad consume mucha electricidad cuando se introduce en ella un señal de nivel alto.	Baje el volumen en el amplificador, etc. conectado a esta unidad o corte la alimentación a otros equipos que no se utilicen.

Notas

- Cuando se introduce un nivel excesivo de señales en esta unidad durante 5 a 15 minutos, el indicador POWER empieza a parpadear para indicarle que existe el peligro de dañar el amplificador de potencia y el altavoz de esta unidad. Si la señal introducida dura 5 minutos o más, esta unidad se pone automáticamente en el modo de espera.
- Cuando se introduce una cantidad excesiva de señales, la alimentación de esta unidad se desconecta inmediatamente. Para encender de nuevo esta unidad, pulse el interruptor STANDBY/ON del panel delantero.

ESPECIFICACIONES

Tipo	Advanced Yamaha Active Servo Technology II	Consumo	180 W
Bocina	Altavoz de graves de cono 25 cm Tipo blindado magnéticamente	Consumo de alimentación en espera	0,5 W
Salida de amplificador (100 Hz, 4 ohmios, T.H.D de 10%)	600 W	Dimensiones (An x Al x Prof)	410 mm x 457 mm x 462 mm
Respuesta de frecuencia	18 Hz a 160 Hz	Peso	32 kg
Alimentación		Note que todas las especificaciones están sujetas a cambios sin previo aviso.	
Modelos de EE.UU. y Canadá		CA 120 V, 60 Hz	
Modelos del R.U. y Europa		CA 230 V, 50 Hz	
Modelo de Australia		CA 240 V, 50 Hz	
Modelos de Asia y General		CA 110/120/220/230-240 V, 50/60 Hz	
Modelo de Corea		CA 220 V, 60 Hz	
Modelo de China		CA 220 V, 50 Hz	

LET OP: Lees eerst deze aanwijzingen alvorens het apparaat in gebruik te nemen.

Lees a.u.b. voor het in gebruik nemen de volgende voorzorgsmaatregelen door. YAMAHA is niet aansprakelijk voor schade en/of letsels die zijn veroorzaakt doordat onderstaande voorzorgsmaatregelen niet in acht zijn genomen.

- 1 Lees deze handleiding nauwkeurig door om de best mogelijke resultaten te verkrijgen. Bewaar de gebruiksaanwijzing voor later gebruik.
- 2 Stel dit apparaat op een koele, droge, schone plaats op - niet in de buurt van ramen, warmtebronnen of op plaatsen die onderhevig zijn aan trillingen of op buitengewoon stoffige, warme, koude of vochtige plaatsen. Plaats de luidsprekers niet in de buurt van mogelijke storingsbronnen (zoals transformatoren of motoren).
- 3 Open nooit de ombouw. Raadpleeg uw dealer ingeval er een vreemd voorwerp in het apparaat terechtgekomen is.
- 4 De gebruikte spanning moet dezelfde zijn als de spanning die is aangegeven op het achterpaneel. Gebruik van dit apparaat op een hogere spanning dan aangegeven is gevaarlijk en kan brand en/of een elektrische schok veroorzaken.
- 5 Stel het apparaat niet bloot aan regen of vocht om het risico van brand of een elektrische schok te voorkomen.
- 6 Oefen nooit overmatige kracht uit op de schakelaars en regelars of op de aansluitkabels. Bij het verplaatsen van dit apparaat, er op letten eerst de stekker van het netsnoer uit het stopcontact te verwijderen en de verbindingen van de kabels met overige apparatuur los te maken. Trek nooit aan de kabels zelf.
- 7 Wanneer u het apparaat gedurende een langere periode niet gaat gebruiken (bijv., bij vakantie, enz.), de stekker steeds uit het stopcontact verwijderen.
- 8 Aangezien dit apparaat uitgerust is met een ingebouwde vermogensversterker, wordt er warmte via het achterpaneel afgevoerd. Plaats het apparaat niet tegen een muur en laat minstens 20 cm ruimte aan de bovenzijde, achterzijde, links en rechts van het apparaat ter voorkoming van beschadiging of brand. Plaats het apparaat ook niet met het achterpaneel naar beneden gericht op de grond of op een ander oppervlak.
- 9 Dek het achterpaneel van dit apparaat niet af met kranten, tafeldoeken, gordijnen, enz. waardoor de warmte niet kan worden afgegeven. Als de temperatuur in dit apparaat stijgt, kan dit brand, schade aan dit apparaat en/of lichamenlijk letsel veroorzaken.
- 10 De volgende voorwerpen mogen niet op dit apparaat worden geplaatst:
 - Glas, porselein, kleine metalen voorwerpen, enz.
Als glas e.d. valt door trillingen en dan in stukken breekt, kan dit lichamenlijk letsel veroorzaken.
 - Brandende kaarsen, enz.
Als de kaars valt door trillingen, kan dit brand en lichamenlijk letsel veroorzaken.
 - Voorwerpen die water bevatten
Als het voorwerp valt door trillingen en het water loopt eruit, kan dit de luidspreker beschadigen en/of kan u een elektrische schok krijgen.
- 11 Plaats dit apparaat niet op een plaats waar er waterdruppels e.d. op kunnen vallen. Anders kan dit brand, schade aan dit apparaat en/of lichamenlijk letsel veroorzaken.
- 12 Steek nooit een hand of een vreemd voorwerp in de YST-poort aan de voorkant van dit apparaat. Neem de poort niet vast wanneer u het apparaat verplaatst. Dit kan lichamenlijk letsel en/of schade aan dit apparaat veroorzaken.
- 13 Plaats nooit een breekbaar voorwerp naast de YST-poort van dit apparaat. Als het voorwerp valt als gevolg van de luchtdruk, kan dit schade aan het apparaat en/of lichamenlijk letsel veroorzaken.
- 14 Open nooit de ombouw. Dit kan een elektrische schok veroorzaken, aangezien dit apparaat gebruikmaakt van hoogspanning. Dit kan eveneens lichamenlijk letsel en/of beschadiging van het apparaat veroorzaken.
- 15 Als u een luchtbevochtiger gebruikt, moet u condensatie in dit apparaat voorkomen. Voorzie hiervoor voldoende ruimte rond dit apparaat op een afstand van de platenspeler op. Condensatie kan brand, schade aan dit apparaat en/of een elektrische schok veroorzaken.
- 16 De superlage frequenties die door dit apparaat worden gereproduceerd, kunnen bij gebruik van een platenspeler bromgeluiden veroorzaken. Stel in een dergelijk geval dit apparaat op een afstand van de platenspeler op.
- 17 Dit apparaat kan beschadigd worden als bepaalde geluiden ononderbroken worden uitgevoerd met een hoog volumeniveau. Wanneer bijvoorbeeld sinusgolven van 20 Hz-50 Hz van een testdisc, basgeluiden van elektronische instrumenten, enz. ononderbroken worden uitgevoerd, of bij het neerlaten van de naald op een grammofoonplaat, moet u het volumeniveau verlagen om te voorkomen dat dit apparaat wordt beschadigd.
- 18 Indien u merkt dat er zich bij dit apparaat vervorming van het geluid voordoet, (d.w.z. onnatuurlijke, "kloppende" of "tikkende" geluiden die zich met tussenpozen voordoen), dient u het volumeniveau terug te brengen. Door de zware, lage frequentietonen van het geluidsspoor van een film of soortgelijk luide passages van popmuziek met een buitengewoon hoog volume weer te geven, bestaat de kans op beschadiging van dit luidsprekersysteem.
- 19 De trillingen die worden veroorzaakt door superlage frequenties kunnen het TV-beeld vervormen. Stel in een dergelijk geval dit apparaat op een afstand van het TV-toestel op.
- 20 Probeer nooit dit apparaat te reinigen met behulp van een chemisch reinigingsmiddel, aangezien hierdoor de afwerking beschadigd kan worden. Gebruik een schone, droge doek.
- 21 Alvorens te concluderen dat uw apparaat defect is, eerst het hoofdstuk "OPLOSSEN VAN PROBLEMEN" doorlezen voor advies betreffende het opsporen van veel voorkomende bedieningsfouten.
- 22 Installeer dit toestel in de buurt van het stopcontact op zo'n manier dat u gemakkelijk bij de stekker kunt.
- 23 De batterijen mogen niet worden blootgesteld aan hitte, zoals door direct zonlicht, vuur of iets dergelijks.
- 24 **Het op een veilige en stevige positie plaatsen van het systeem is de verantwoordelijkheid van de gebruiker. YAMAHA is niet aansprakelijk voor ongevallen veroorzaakt door onjuiste plaatsing of installatie van de luidsprekers.**

Dit apparaat heeft een magnetisch afgeschermd constructie, maar toch bestaat de kans dat wanneer dit apparaat te dicht bij een tv-toestel geplaatst wordt, de kwaliteit van de kleuren nadelig beïnvloed zal worden. In dat geval zet u dit apparaat op wat grotere afstand van het tv-toestel.

De stroomvoorziening van dit toestel is niet afgesloten zolang de stekker in het stopcontact zit, ook al is het toestel zelf uitgeschakeld. In deze staat is dit toestel ontworpen om slechts een zeer kleine hoeveelheid stroom te gebruiken.



Alleen voor klanten in Nederlands

Bij dit product zijn batterijen geleverd. Wanneer deze leeg zijn, moet u ze niet weggooien maar inleveren als KCA.

• **VOLTAGE SELECTOR**

(Modellen voor Azië en algemene modellen)

De spanningskeuzeschakelaar op het achterpaneel van dit apparaat dient correct ingesteld te worden op de plaatselijke netspanning **ALVORENS** de stekker van het netsnoer van dit apparaat in het stopcontact te steken. Instelbare netspanningen zijn 110/120/220/230-240 V wisselstroom, 50/60 Hz.

INHOUD

VAN START	2
Kenmerken	2
Over deze handleiding	2
Meegeleverde accessoires	2
Bedieningsorganen en functies	3
Vorbereiden van de afstandsbediening	5
OPSTELLING	6
AANSLUITINGEN	7
1 Aansluiten op een versterker met een subwoofer (lijnuitgang) aansluiting(en)	7
2 Aansluiten op een versterker zonder subwoofer (lijnuitgang) aansluiting	9
Aansluiten van de aarding	12
Aansluiten van het netsnoer	12
GEBRUIKEN VAN DIT TOESTEL	13
Regelen van de geluidsbalans	13
Opslaan van de instellingen voor de geluidsbalans	14
Instellen van de slaaptimer	14
Dit toestel aan of uit zetten met de afstandsbediening van uw versterker	15
Frequentiekarakteristieken	16
Advanced Yamaha	
Active Servo Technology II	17
OPLOSSEN VAN PROBLEMEN	18
TECHNISCHE GEGEVENS	19

VAN START

Kenmerken

- ◆ **Hoog dynamisch vermogen van 600 W**
- ◆ **L.F.E ingangsaansluiting**
- ◆ **Slaaptimer**
- ◆ **Mogelijkheid tot afstandsbediening**
U kunt wijzigingen maken in de instellingen voor dit toestel vanaf uw luisterplek met behulp van de afstandsbediening.
- ◆ **Advanced Yamaha Active Servo Technology II**
Dit toestel maakt gebruik van Advanced Yamaha Active Servo Technology II, speciaal ontwikkeld door Yamaha voor het reproduceren van zeer lage tonen met een zeer hoge kwaliteit.
- ◆ **Twee ingangsaansluitingen**
Dit toestel kan gemakkelijk worden toegevoegd aan uw bestaande audiosysteem door het te verbinden met hetzij de luidsprekeraansluitingen of met de lijn-uitgang (tulpstekker) aansluitingen van de versterker.
- ◆ **Optimale basweergave met verschillende instellingen**
Door de hoge afsnijfrequentie en de fase in te stellen kunt u de geluidswaergave van dit toestel optimaal afstemmen op die van uw voor-luidsprekers.
- ◆ **B.A.S.S. functietoets**
Dit toestel is uitgerust met een B.A.S.S. functietoets zodat u van een basweergave kunt profiteren die is afgestemd op elke gebruikte signaalbron.

Over deze handleiding

- In deze handleiding worden handelingen die uitgevoerd kunnen worden via het voorpaneel zowel als via de afstandsbediening uiteengezet aan de hand van de afstandsbediening.
- ☼ geeft een bedieningstip aan.
- De opmerkingen bevatten belangrijke informatie over de veiligheid en bedieningsaanwijzingen.

Meegeleverde accessoires

Controleer of u alle volgende onderdelen inderdaad ontvangen hebt.

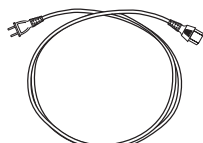

Netsnoer

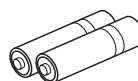

Batterijen (2)
(AA, R6, UM-3)

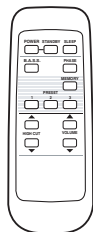

Afstandsbediening

Bedieningsorganen en functies

■ Voorpaneel

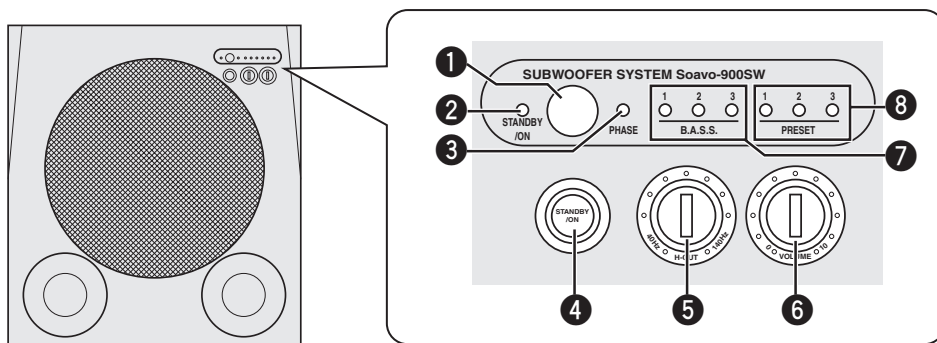

① Sensor voor de afstandsbediening

Ontvangt de signalen van de afstandsbediening.

② STANDBY/ON indicator

Groen: Licht op wanneer dit toestel aan staat.

Rood: Licht op wanneer dit toestel uit (standby) staat.

Oranje: Licht op wanneer de slaaptimer is ingeschakeld.

③ PHASE indicator

Groen: Licht op wanneer tegengestelde fase is ingesteld.

Rood: Licht op wanneer normale fase is ingesteld.

④ STANDBY/ON schakelaar

Hiermee zet u dit toestel aan of uit (standby).

Opmerking

Wanneer dit toestel uit (standby) staat, wordt er nog steeds een klein beetje stroom verbruikt.

⑤ H-CUT regeling

Regelt de hoge afsnijfrequentie in samenhang met de ingestelde voor-luidsprekers of op basis van uw eigen voorkeur (zie bladzijde 13).

Een stapje van deze instelling staat voor 10 Hz.

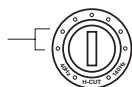

⑥ VOLUME regeling

Regelt het volumeniveau. Draai de regelaar met de klok mee om het volume te verhogen of tegen de klok in om het volume te verlagen.

⑦ B.A.S.S. indicators

Lichten op om het op dit moment geselecteerde **B.A.S.S.** nummer (1, 2 of 3) aan te geven (zie bladzijde 13).

⑧ PRESET indicators

Lichten op om het op dit moment geselecteerde **PRESET** nummer (1, 2 of 3) aan te geven (zie bladzijde 14).

Opmerkingen

- Als u dit toestel uit (standby) zet wanneer één van de PRESET indicators brandt, zal er geen PRESET indicator oplichten wanneer u het toestel de volgende keer weer aan zet.
- De PRESET indicators gaan uit wanneer u op een andere toets drukt dan PRESET 1, 2 of 3, of wanneer u een andere functie van dit toestel gebruikt.

■ Achterpaneel

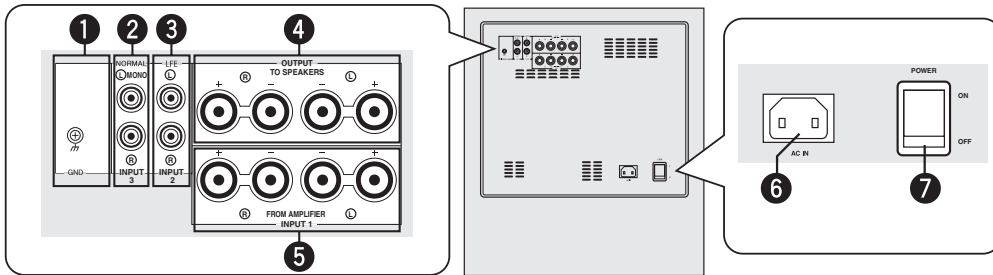

❶ GND aansluiting

Zie bladzijde 12 voor meer informatie over de aansluiting.

❷ INPUT 3 aansluitingen

Zie de bladzijden 7 - 8 voor meer informatie over deze aansluitingen.

❸ INPUT 2 (LFE) aansluitingen

Zie bladzijde 8 voor meer informatie over de aansluiting.

❹ OUTPUT aansluitingen

Zie bladzijde 10 voor meer informatie over de aansluiting.

❺ INPUT 1 aansluitingen

Zie de bladzijden 10 - 11 voor meer informatie over deze aansluitingen.

❻ AC IN

Hierop dient u het meegeleverde netsnoer aan te sluiten (zie bladzijde 12).

❼ POWER schakelaar

Hiermee kunt u dit toestel aan of uit (standby) zetten (ON/OFF). Normaal gesproken kunt u deze schakelaar gewoon op de ON stand laten staan. Wanneer u dit toestel langere tijd niet zult gebruiken dient u deze schakelaar in de OFF stand te zetten.

■ Afstandsbediening

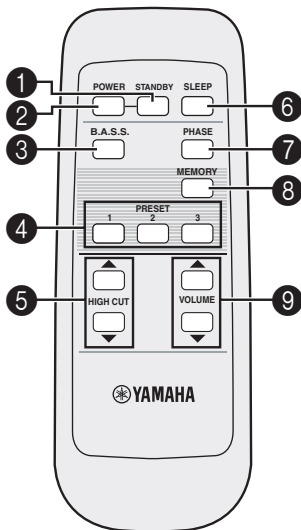

❶ STANDBY

Hiermee zet u dit toestel uit (standby).

Opmerking

Wanneer dit toestel uit (standby) staat, wordt er nog steeds een klein beetje stroom verbruikt.

❷ POWER

Hiermee zet u dit toestel aan.

❸ B.A.S.S.

Hiermee kunt u een stand selecteren die geschikt is voor de huidige signaalbron. Met elke druk op B.A.S.S. zal de B.A.S.S. indicator veranderen van 1, naar 2 en 3.

❹ PRESET

Slaat instellingen voor B.A.S.S., hoge afsnijfrequentie en fase op en en roept deze ook weer op (zie bladzijde 14).

❺ HIGH CUT \triangle/∇

Regelt de hoge afsnijfrequentie in samenhang met de ingestelde voorluidsprekers of op basis van uw eigen voorkeur (zie bladzijde 13).

❻ SLEEP

Hiermee kunt u de slaaptimer instellen (zie bladzijde 14).

❼ PHASE

Schakelt de fase om.

Normaal gesproken kunt u dit toestel instellen op tegengestelde fase. Afhankelijk van uw luidsprekers of de omstandigheden in uw kamer is het echter mogelijk dat u een betere geluidsweergave krijgt door deze schakelaar op onveranderde (normale) fase in te stellen. Luister zelf naar de geproduceerde weergave om de beste instelling te vinden.

❽ MEMORY

Slaat instellingen voor B.A.S.S., volume, hoge afsnijfrequentie en fase op (zie bladzijde 14).

❾ VOLUME \triangle/∇

Hiermee kunt u het door dit toestel geproduceerde volume regelen.

Vorbereiden van de afstandsbediening

■ Inzetten van batterijen in de afstandsbediening

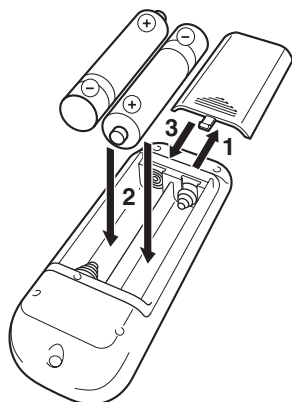

1 Druk op het  teken op de batterijklep en maak de klep open.

2 Doe de twee meegeleverde batterijen van het type AA, R6, UM-3 in het batterijvak in overeenstemming met de aanduidingen (+/-) binnenin.

3 Doe de batterijklep weer dicht.

Vervangen van de batterijen

Vervang alle batterijen tegelijk wanneer u merkt dat het bereik van de afstandsbediening minder wordt of iets dergelijks.

Opmerkingen

- Gebruik geen oude en nieuwe batterijen door elkaar.
- Gebruik geen verschillende soorten batterijen door elkaar (alkali en gewone (mangaan) batterijen bijvoorbeeld). Elke soort batterij heeft zijn eigen karakteristieken, ook al zijn ze even groot.
- Wanneer de batterijen leeg zijn moet u ze onmiddellijk uit de afstandsbediening halen om te voorkomen dat er zuur uit lekt of dat ze barsten.
- Werp batterijen weg in overeenstemming met de ter plaatse geldende regelgeving.
- Als een batterij gaat lekken, moet u deze onmiddellijk weggooien. Pas op dat eventueel gelekt batterijzuur niet in contact laat komen met uw huid of uw kleding. Veeg het batterijvak netjes schoon voor u er nieuwe batterijen in doet.

■ Gebruiken van de afstandsbediening

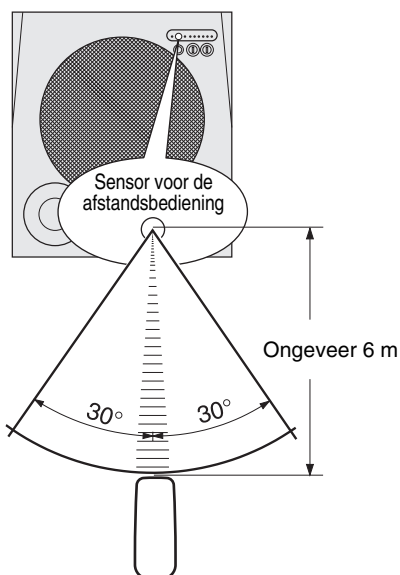

De afstandsbediening zendt een gerichte infraroodstraal uit. U moet de afstandsbedieningen goed op de afstandsbedieningssensor op het hoofdtoestel richten.

Omgaan met de afstandsbediening

Wees voorzichtig dat u geen vloeistoffen morst op de afstandsbediening.

Wees voorzichtig dat u de afstandsbediening niet laat vallen.

Laat de afstandsbediening niet achter op de volgende plekken:

- te warme of vochtige plekken, zoals in de buurt van de verwarming of in een badkamer
- zeer koude plekken
- stoffige plekken

OPSTELLING

De positie van de subwoofer maakt niet zo heel veel uit omdat de zeer lage tonen niet erg richtingsgevoelig zijn. Voor een echt goed doorklinkende weergave verdient het aanbeveling twee subwoofers te gebruiken, alhoewel goede effecten te bereiken met een enkele subwoofer. (■ : subwoofer, □ : voor-luidspreker)

■ Wanneer u één subwoofer gebruikt

Plaats de subwoofer buiten de rechter of linker voor-luidspreker.

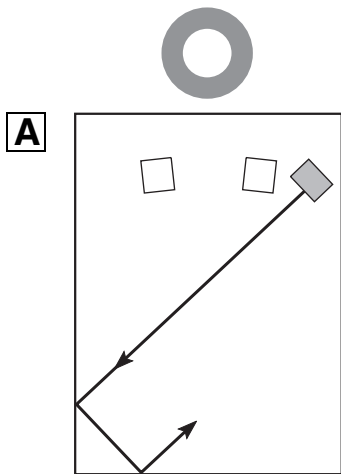

■ Wanneer u twee subwoofers gebruikt

Plaats de subwoofers buiten elk van de voor-luidsprekers.

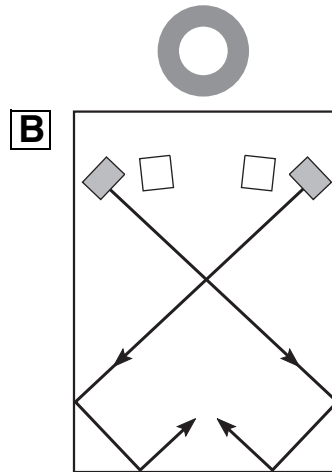

Als de subwoofer naar de wand wordt gericht, is het mogelijk dat de geluidsgolven van de subwoofer en de weerkaatsing daarvan via de wand elkaar opheffen. Om dit te voorkomen dient u de subwoofer schuin naar de wand te richten (A of B).

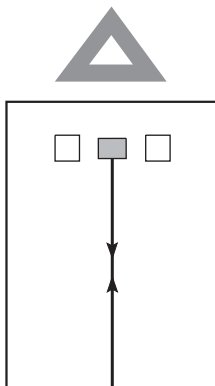

AANSLUITINGEN

Zie de bladzijden 7 - 8 wanneer uw versterker een subwoofer (lijnuitgang) aansluiting(en) heeft, of zie de bladzijden 9 - 11 wanneer uw versterker geen subwoofer (lijnuitgang) aansluiting heeft.

Opmerkingen

- Sluit het netsnoer van dit toestel of de andere componenten pas aan op het lichtnet wanneer alle verbindingen tussen de componenten gemaakt zijn.
- Let erop dat u de linker (L) en rechter (R) kanalen, “+” (rood) en “-” (zwart) op de juiste manier aansluit. Raadpleeg daarom tevens de handleiding van de andere apparatuur die op dit toestel wordt aangesloten.
- De aansluitmethoden of de benamingen van de aansluitingen kunnen per component verschillen. Raadpleeg daarom tevens de handleiding van de component in kwestie.

1 Aansluiten op een versterker met een subwoofer (lijnuitgang) aansluiting(en)

Wanneer uw versterker een éénkanaals subwooferaansluiting heeft

Verbind de subwoofer (of laagdoorlaat- enz.) aansluiting van uw versterker met de INPUT 3 (Ⓛ/MONO) aansluiting van dit toestel door middel van een los verkrijgbare mono tulpstekkerkabel.

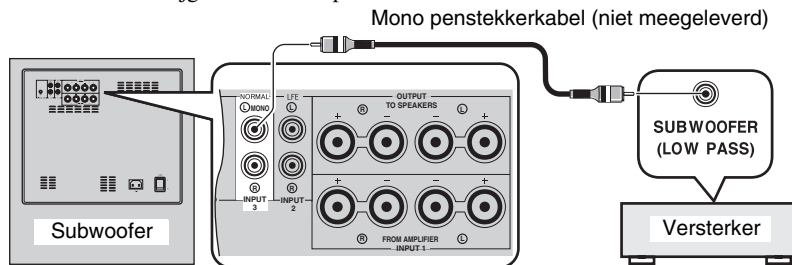

Wanneer uw versterker tweekanaals subwooferaansluitingen heeft

■ Met één subwoofer

Verbind de “L” kant van de subwooferaansluiting van uw versterker met de INPUT 3 (Ⓛ/MONO) aansluiting van dit toestel en de “R” kant van de subwooferaansluiting van uw versterker met de INPUT 3 (Ⓜ) aansluiting van dit toestel door middel van een los verkrijgbare audio tulpstekkerkabel.

Opmerkingen

- Sommige versterkers hebben lijn-uitgangsaansluitingen met de aanduiding PRE OUT. Wanneer u dit toestel verbindt met de PRE OUT aansluitingen van de versterker moet u eerst controleren of de versterker tenminste twee sets PRE OUT aansluitingen heeft. Als de versterker slechts één set PRE OUT aansluitingen heeft, mag u dit toestel niet verbinden met de PRE OUT aansluitingen. In plaats daarvan dient u dit toestel te verbinden met de luidsprekeraansluitingen van de versterker (zie de bladzijden 9 - 10).
- Wanneer u de mono lijnuitgang van de versterker gebruikt, dient u de INPUT 3 (Ⓛ/MONO) aansluiting te gebruiken.
- Wanneer u de lijnuitgangen van de versterker gebruikt, mogen er geen andere luidsprekers worden verbonden met de OUTPUT aansluitingen op het achterpaneel van dit toestel. Als er toch luidsprekers worden aangesloten op deze aansluitingen, zullen deze geen geluid produceren.

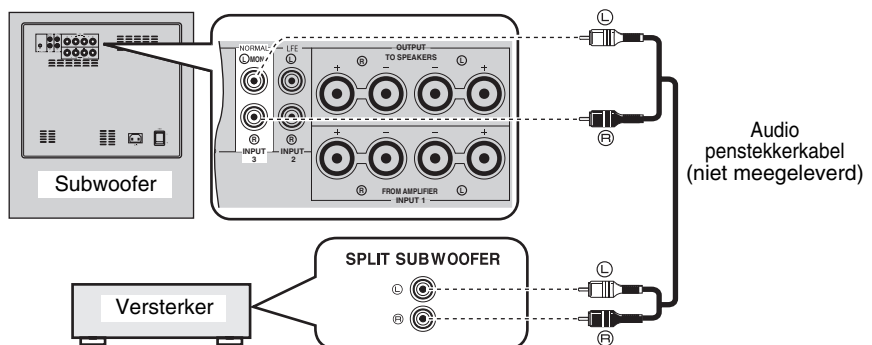

■ Met twee subwoofers

Verbind de “R” kant van de subwooferaansluiting van uw versterker met de INPUT 3 (Ⓜ) aansluiting van dit toestel door middel van een los verkrijgbare mono tulpstekkerkabel (tulpstekker) en verbind de “L” kant van de subwooferaansluiting van uw versterker met de INPUT 3 (Ⓛ/MONO) aansluiting van dit toestel door middel van een los verkrijgbare mono tulpstekkerkabel (penstekkerkabel).

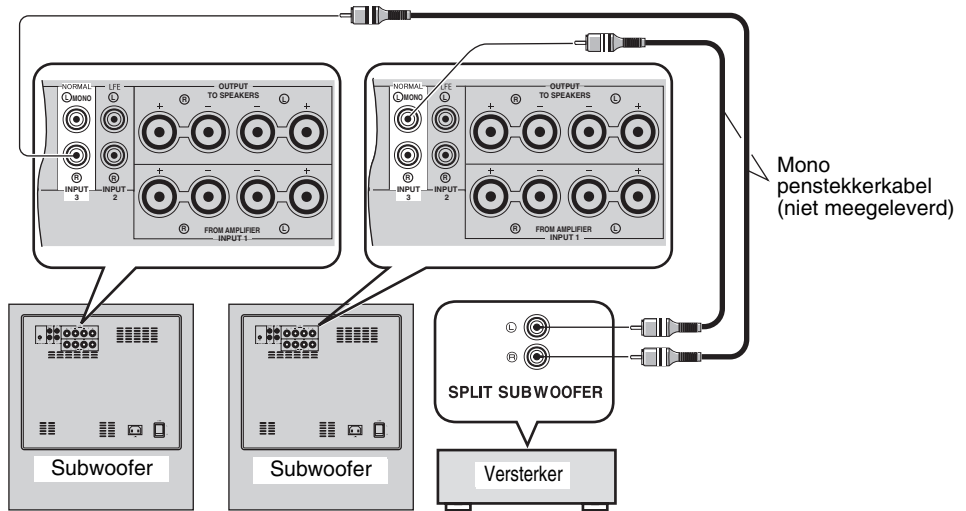

■ Aansluiten op een versterker met een hoge afsnijfunctie

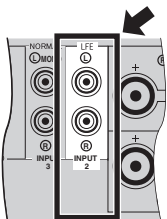

Als uw versterker in staat is zelf de hogere tonen weg te filteren uit de signalen die naar de subwoofer gestuurd worden, verbind dan de versterker met de INPUT 2 (LFE) aansluiting van dit toestel. Dit geeft een betere geluidskwaliteit omdat het signaal dan niet meer binnenin dit toestel bewerkt hoeft te worden en het ingebouwde HIGH CUT (hoge afsnij-) circuit gepasseerd kan worden.

2 Aansluiten op een versterker zonder subwoofer (lijnuitgang) aansluiting

Sluit een versterker (en voor-luidsprekers) aan op dit toestel met behulp van los verkrijgbare luidsprekerkabels. Raadpleeg de volgende instructies voor het maken van de juiste verbindingen.

■ Aansluiten van de luidsprekerkabel

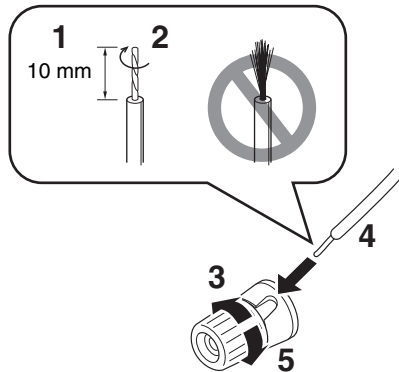

- 1 Verwijder ongeveer 10 mm isolatie van elk van de luidsprekerdraden.
- 2 Draai de blootgekomen draadjes netjes samen om kortsluiting te voorkomen.
- 3 Draai de knop tegen de klok in los.
- 4 Steek een ontbloot draadeind in het gat aan de zijkant van de aansluiting.
- 5 Draai de knop met de klok mee vast.
- 6 Controleer of de draad goed vast zit door er voorzichtig aan te trekken.

Opmerkingen

- Zorg ervoor dat blootliggende luidsprekerdraden elkaar niet kunnen raken, want hierdoor kunnen dit toestel en de versterker, of allebei, beschadigd raken.
- Houd de luidsprekerkabels voor deze aansluitingen zo kort mogelijk. Eventuele lengtes kabel die u overheeft mag u niet samenbundelen of oprollen. Als de aansluitingen niet juist zijn, zal er geen geluid worden weergegeven door dit toestel of via de luidsprekers, of via geen van beide.
- Zorg ervoor dat de + en – polariteitsaanduidingen voor de luidsprekeraansluitingen correct in acht worden genomen. Als deze draden worden omgewisseld, zal weergave onnatuurlijk klinken en zullen lage tonen slecht of niet worden weergegeven.
- Steek de draad niet met de isolatie in het gat. Dan is de kans groot dat er geen geluid geproduceerd zal worden.

■ Bananenstekker aansluiting

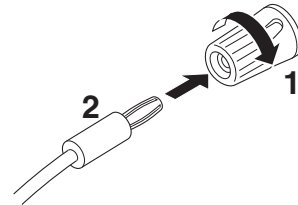

- 1 Maak de knop vast.
- 2 Steek de bananenstekker in de bijbehorende aansluiting.

Wanneer uw versterker één set aansluitingen voor de voor-luidsprekers heeft

Verbind de luidsprekeraansluitingen van de versterker met de INPUT 1 aansluitingen van dit toestel en verbind de OUTPUT aansluitingen van dit toestel vervolgens door middel van een los verkrijgbare luidsprekerkabel met de voor-luidsprekers.



Het aansluiten via dit toestel van uw voor-luidsprekers heeft geen effect op de geluidskwaliteit.

■ Eén subwoofer gebruiken

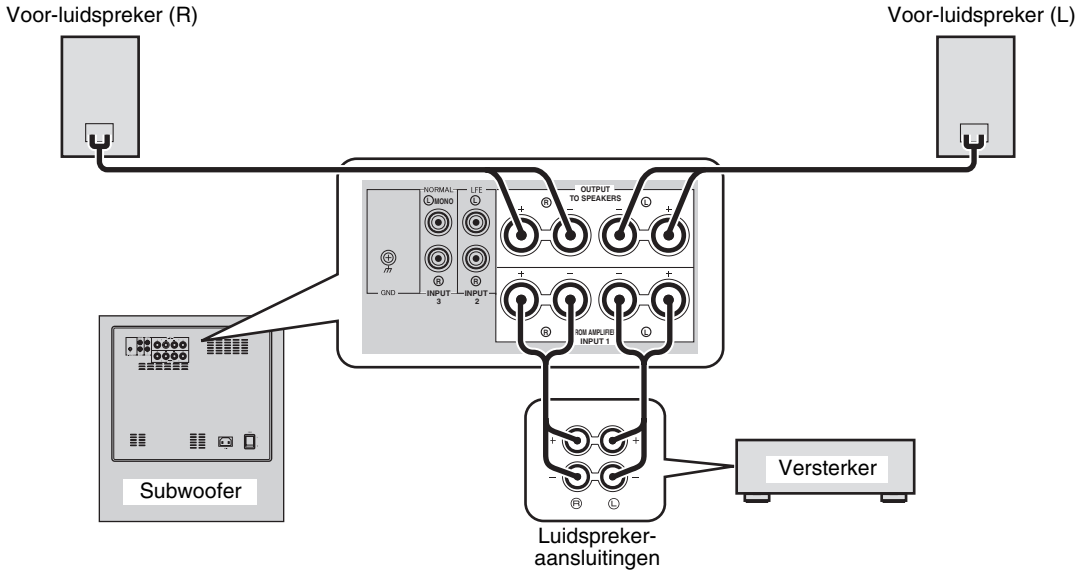

■ Wanneer u twee subwoofers gebruikt

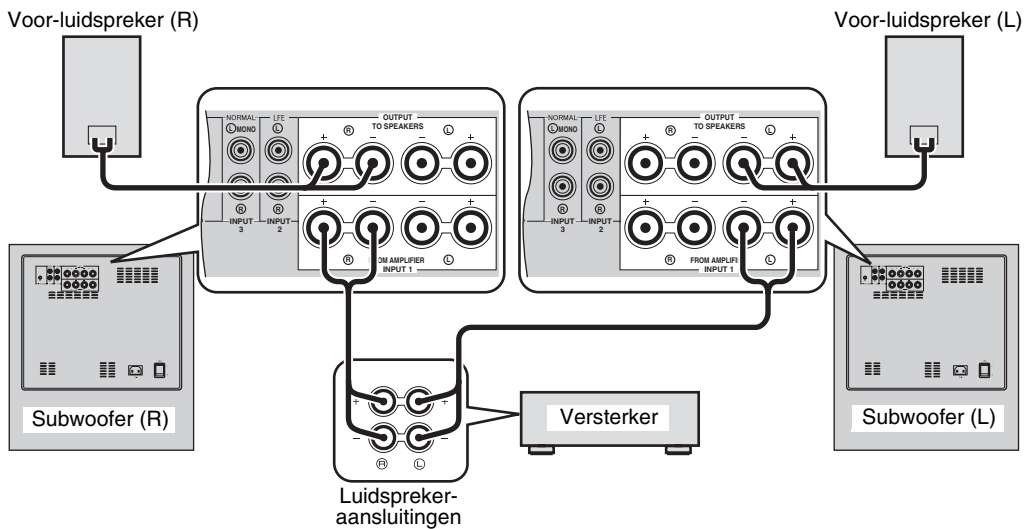

Wanneer uw versterker twee sets voor-luidsprekeraansluitingen heeft en beide sets tegelijkertijd geluid kunnen produceren

- Verbind de ene set voor-luidsprekeraansluitingen van de versterker met de INPUT 1 aansluitingen van dit toestel en verbind de andere set voor-luidsprekeraansluitingen direct met de voor-luidsprekers door middel van los verkrijgbare luidsprekerkabels.
- Stel de versterker zo in dat beide sets voor-luidsprekeraansluitingen tegelijkertijd geluid kunnen reproduceren.

Opmerking

Als uw versterker niet in staat is beide sets tegelijkertijd geluid te laten produceren via de beschreven aansluitingen, volg dan “Wanneer uw versterker één set aansluitingen voor de voor-luidsprekers heeft” op bladzijde 10.

■ Met één subwoofer

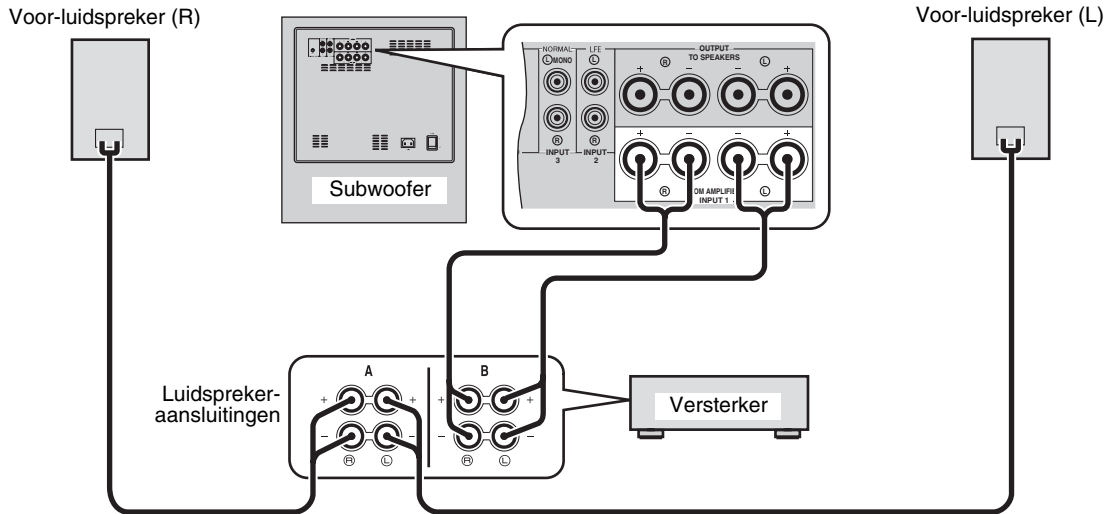

■ Met twee subwoofers

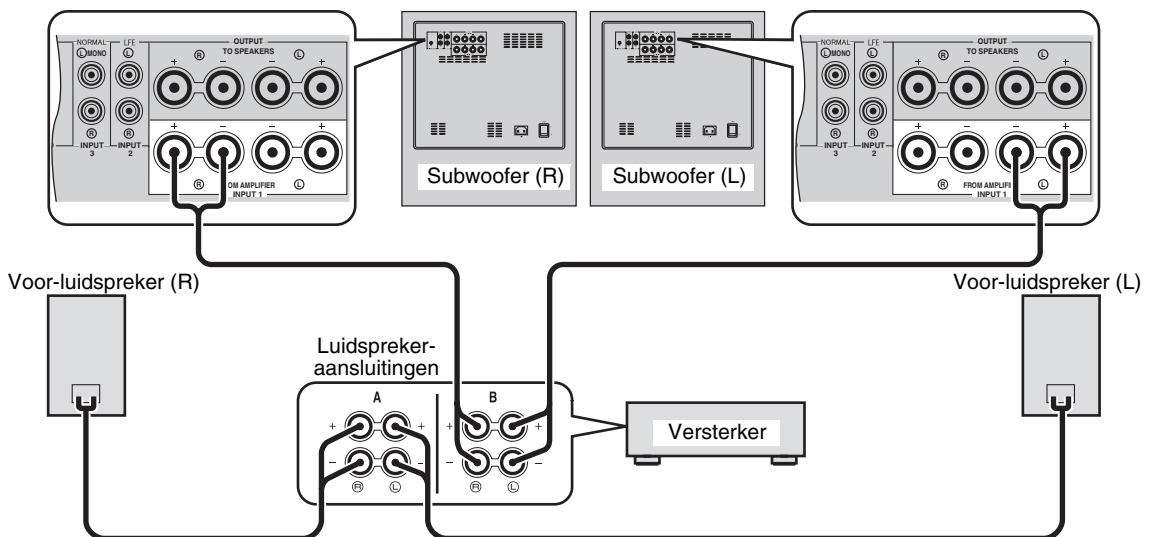

Aansluiten van de aarding

Als dit toestel of de versterker last heeft van storende ruis wanneer u de luidsprekeraansluitingen van uw versterker met dit toestel verbindt, dient u zowel de aardaansluiting van uw versterker als de GND (aarde) aansluiting van dit toestel aan te sluiten op een goede aarding door middel van een daarvoor geschikte, los verkrijgbare draad zoals u kunt zien op afb. **A**.

Als uw versterker geen GND (aarde) aansluiting heeft, kunt u een draad vastmaken aan één van de schroeven waarmee de behuizing van uw versterker bevestigd is, zoals u kunt zien op afb. **B**.

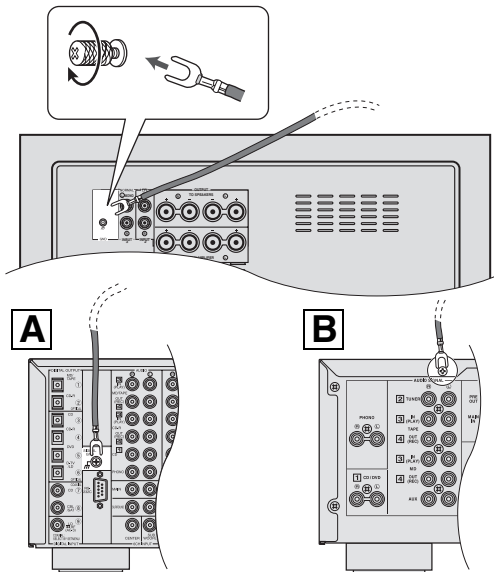

Opmerking

Zorg er bij het aansluiten van de GND (aarde) aansluiting voor dat de stekkers van de versterker en van dit toestel niet in het stopcontact zitten.

Aansluiten van het netsnoer

Steek het ene uiteinde van het meegeleverde netsnoer in de AC IN aansluiting van dit toestel nadat u alle andere aansluitingen heeft verricht, en doe tenslotte de stekker in het stopcontact.

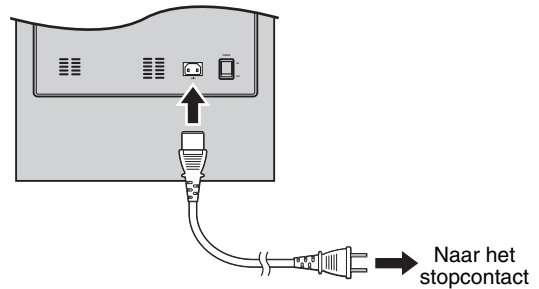

Opmerkingen

- Gebruik geen andere netsnoeren. Gebruik uitsluitend het meegeleverde snoer. Gebruik van andere stroomsnoeren kan leiden tot brandgevaar of elektrische schokken.
- Steek de stekker niet in een eventuele netstroomaansluiting op uw versterker. Dit kan leiden tot vervormde geluidswegave of de stroomvoorziening van uw versterker uitschakelen.

GEBRUIKEN VAN DIT TOESTEL

Regelen van de geluidsbalans

Voor u dit toestel gaat gebruiken, moet u het volume en de toon van dit toestel afstemmen op die van de voor-luidsprekers door middel van de onderstaande procedure.

Afstandsbediening

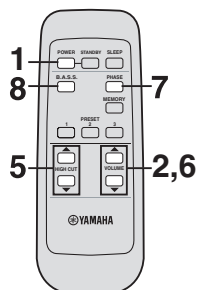

Achterpaneel

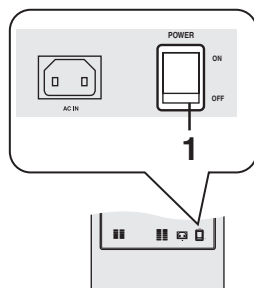

- 1 Nadat u zich ervan verzekerd heeft dat POWER op het achterpaneel van dit toestel op ON staat, dient u op POWER te drukken om dit toestel aan te zetten.**

De STANDBY/ON indicator zal nu groen oplichten.



- 2 Druk op VOLUME ∇ om het volume van dit toestel op de minimum waarde (0) te zetten.**

- 3 Zet alle andere componenten aan.**

- 4 Laat materiaal met lage tonen weergeven en zet uw versterker op het volumeniveau waarbij u naar de weergave wilt luisteren.**

Zet de toonregeling van uw versterker in op de middelste (neutrale) stand.

- 5 Druk op HIGH CUT \triangle/∇ en stel de stand in waarbij de door u gewenste weergave wordt bereikt.**

Normaal gesproken kunt u een niveau instellen dat iets hoger ligt dan de minimum frequentie van de voor-luidsprekers.

* Raadpleeg voor de minimum frequentie van de voor-luidsprekers de handleiding van de voor-luidsprekers in kwestie.

- 6 Druk op VOLUME \triangle om het volume van dit toestel geleidelijk te verhogen om zo de balans te regelen tussen het door de voor-luidsprekers geproduceerde geluid en dat van dit toestel.**

Normaal gesproken kunt u het volumeniveau zo instellen dat u iets meer bas (lage tonen) hoort dan wanneer u dit toestel niet zou gebruiken.



Wanneer u niet het gewenste effect bereikt, kunt u de stappen 5 en 6 proberen te herhalen.

- 7 Druk op PHASE om te kiezen tussen reguliere en tegengestelde signaalfase.**

Normaal gesproken kunt u tegengestelde fase instellen. Als dit niet het gewenste effect oplevert, kunt u de instelling voor de reguliere signaalfase proberen.

- 8 Druk op B.A.S.S. om een stand te selecteren die geschikt is voor de huidige signaalbron.**

1: WIDE

Wanneer er bijvoorbeeld filmmateriaal wordt weergegeven, worden de lage frequentie-effecten versterkt voor een krachtiger weergave.

2: NORMAL

Wanneer er muziek- of filmmateriaal wordt weergegeven, kunt u met deze instelling profiteren van een natuurlijke weergave van de lage tonen.

3: NARROW

Wanneer er gewoon muziek materiaal wordt weergegeven, worden bij deze instelling te nadrukkelijke lage tonen weggefilterd om de weergave helderder te maken.

Opslaan van de instellingen voor de geluidsbalans

U kunt op dit toestel maximaal 3 sets met uw favoriete instellingen (volume, hoge afsnijfrequentie, fase en B.A.S.S. stand) opslaan.

Afstandsbediening

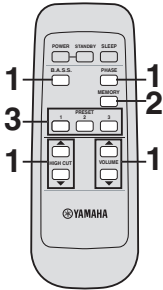

Voorpaneel

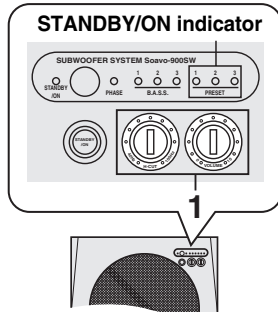

Opslaan van de instellingen

In deze procedure wordt PRESET 1 als voorbeeld gebruikt.

1 Maak de gewenste instellingen voor het volume, hoge afsnijfrequentie, fase en B.A.S.S. (zie bladzijde 13).

2 Druk op MEMORY.

De PRESET indicators op het voorpaneel zal nu gaan knipperen.

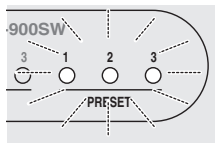

3 Druk op PRESET 1.

De PRESET 1 indicator zal nu oplichten. De huidige instellingen worden opgeslagen onder PRESET 1.



- Als u bij stap 3 op een bepaald voorkeuzenummer drukt, zal dit eventueel eerder daaronder opgeslagen instellingen wissen en vervangen.
- Terwijl de **VOLUME** knop of de **H-CUT** knop aan het draaien is omdat er op een **PRESET** gedrukt is, zal het drukken op een andere **PRESET** geen uitwerking hebben.

Oproepen van instellingen

Druk op de **PRESET** toets (1, 2 of 3) waarvan u de instellingen opnieuw wilt gebruiken.

Geheugen back-up

Ook wanneer u dit toestel uitschakelt met **POWER** op het achterpaneel zal de laatste instelling zoals die gold toen het toestel werd uitgeschakeld bewaard blijven ('Last memory' functie).

Opmerking

Als de stroomvoorziening echter langer dan een week wordt onderbroken, zal de instelling verloren gaan.

Instellen van de slaaptimer

Als u de slaaptimer instelt, zal dit toestel zichzelf automatisch na 120 minuten uit (standby) zetten.

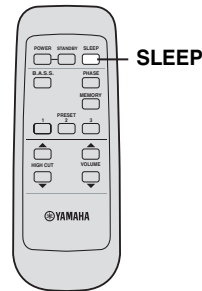

Druk op **SLEEP**.

De kleur van de STANDBY/ON indicator verandert in oranje.



Druk nog eens op **SLEEP** om de slaaptimer uit te schakelen.

Dit toestel aan of uit zetten met de afstandsbediening van uw versterker

- * Deze functie is alleen mogelijk met Yamaha versterkers die voldoen aan de volgende voorwaarden:
- De versterker is op de markt gebracht in 2005 of later.
 - De afstandsbediening van de versterker heeft twee verschillende toetsen voor STANDBY en ON.

Opmerking

Als de AMP ID archiefcode van de afstandsbediening is gewijzigd, is het mogelijk dat deze functie niet werkt.

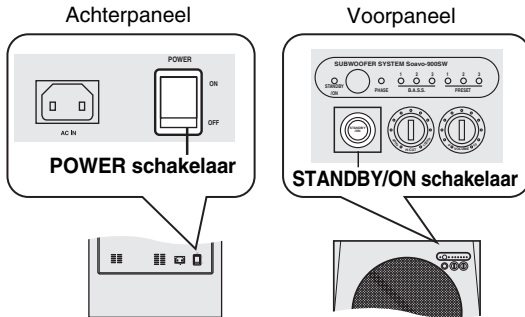

■ Instelling

- 1 Zet POWER op het achterpaneel in de OFF stand.
- 2 Zet POWER op ON terwijl u STANDBY/ON op het voorpaneel ingedrukt houdt. Blijf STANDBY/ON tenminste 3 seconden lang ingedrukt houden.



Nadat de STANDBY/ON indicator 4 keer geknipperd heeft is de instelling voltooid.

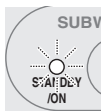

■ Annuleren

- 1 Zet POWER op het achterpaneel in de OFF stand.
- 2 Zet POWER op ON terwijl u STANDBY/ON op het voorpaneel ingedrukt houdt. Blijf STANDBY/ON tenminste 3 seconden lang ingedrukt houden.



Nadat de STANDBY/ON indicator 2 keer geknipperd heeft is de instelling voltooid.

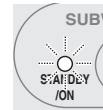

Opmerking

Zet dit toestel op een plek binnen het bereik van de afstandsbediening van de versterker. Als u dit toestel te ver bij de versterker vandaan zet, is het mogelijk dat u dit toestel niet zult kunnen bedienen met de afstandsbediening.

Frequentiekaracteristieken

Frequentiekaracteristieken van dit toestel

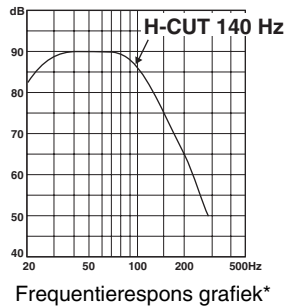

De afbeeldingen hieronder tonen de optimale instelling voor de diverse bedieningsorganen en de frequentiekaracteristieken wanneer deze subwoofer wordt gecombineerd met een typisch voor-luidsprekersysteem.

■ VB.1 In combinatie met 10 cm of 13 cm akoestisch opgehangen, 2-wegsysteem voor-luidsprekers

Als u de Soavo-1 luidsprekers als voor-luidsprekers gebruikt, kunt u het volgende voorbeeld als referentie gebruiken bij het maken van uw instellingen.

(H-CUT) (VOLUME)

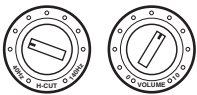

(PHASE)



teggestelde fase
(groen)

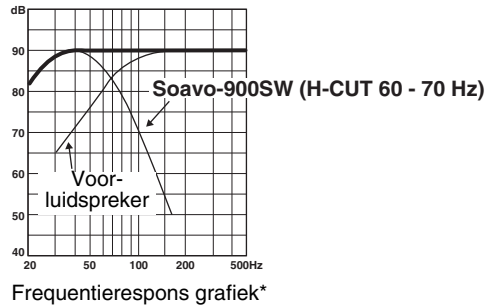

■ VB.2 In combinatie met 20 cm of 25 cm akoestisch opgehangen, 2-wegsysteem voor-luidsprekers

(H-CUT) (VOLUME)

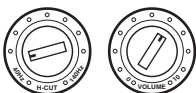

(PHASE)



teggestelde fase
(groen)

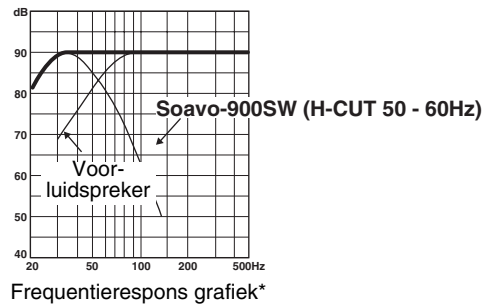

* Deze grafiek geeft geen accurate indicatie van de daadwerkelijke frequentierespons karakteristieken.

Advanced Yamaha Active Servo Technology II

In 1988, bracht Yamaha het YST (Yamaha Active Servo Technology) systeem op de markt voor een krachtige weergave van de lage tonen met behoud van een zeer hoge geluidskwaliteit. Deze technologie maakt gebruik van een directe verbinding tussen de versterker en de luidspreker voor een accurate signaaloverdracht en een precieze instelling van de luidspreker.

Omdat deze technologie gebruik maakt van luidsprekers die worden aangestuurd door de negatieve impedantie van de versterker en van resonantie die wordt gegenereerd door het volume van de behuizing en de geluidspoort, kan deze meer resonantie-energie voortbrengen (het "Luchtwoof" concept) dan de standaard zg. bass reflex methode. Hierdoor kunnen de lage tonen worden weergegeven met veel kleinere behuizingen dan voorheen.

Yamaha's nieuw ontwikkelde Advanced YST II technologie voegt allerlei verfijningen toe aan Yamaha Active Servo Technology, zodat er meer controle is over de krachten die de versterker en de luidspreker aandrijven. Vanuit de versterker gezien wisselt de impedantie van de luidspreker met de weergegeven frequentie. Yamaha heeft een nieuwe schakeling ontwikkeld waarin negatieve impedantie en constante stroom aandrijvingen worden gecombineerd, hetgeen leidt tot stabielere prestaties en een heldere weergave van de lage tonen.

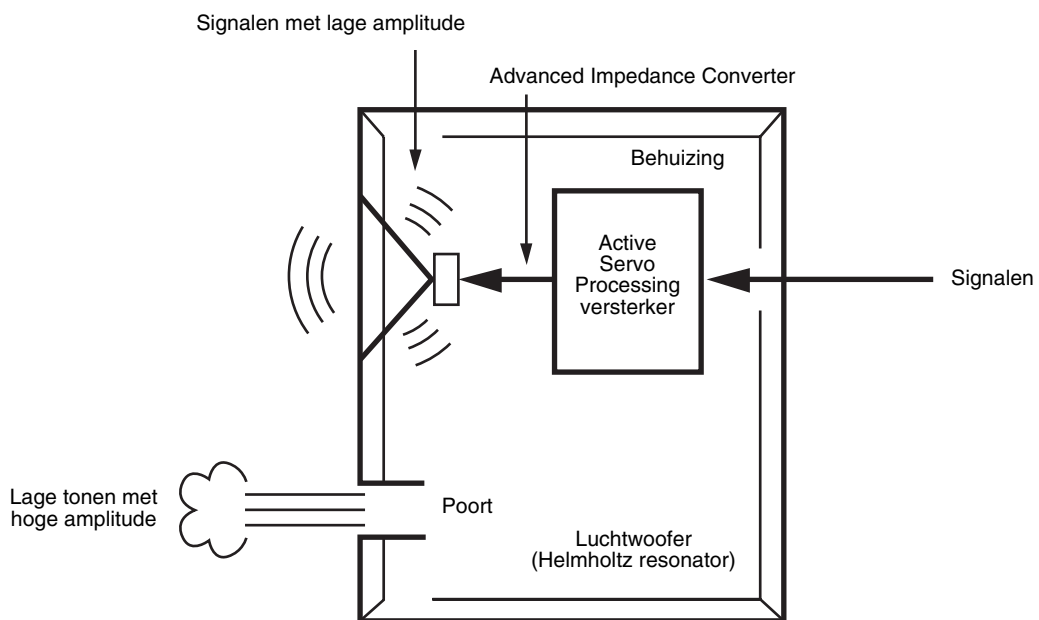

OPLOSSEN VAN PROBLEMEN

Raadpleeg de tabel hieronder wanneer het toestel niet naar behoren functioneert. Als uw probleem niet hieronder vermeld wordt, of als de hieronder gegeven instructies het probleem niet verhelpen, dient u de stekker uit het stopcontact te halen en contact op te nemen met uw erkende Yamaha dealer of service-centrum.

Probleem	Oorzaak	Oplossing
De stroom wordt niet ingeschakeld alhoewel STANDBY/ON is ingedrukt.	De stekker zit niet goed in het stopcontact.	Sluit deze correct en stevig aan.
	De POWER knop staat op de OFF stand.	Zet POWER in de ON stand.
Geen geluid.	Het volume is op de minimum (0) stand ingesteld.	Zet het volume hoger.
	De luidsprekerkabels zijn niet stevig aangesloten.	Sluit ze correct en stevig aan.
	De signalen van de versterker zijn te zwak.	Zet het volume van de versterker of dat van de op de versterker aangesloten component hoger.
	Er wordt geen signaal gereproduceerd via de subwoofer uitgangsaansluiting van de versterker.	Controleer de instellingen voor de luidsprekers op de versterker.
Het geluid klinkt te zacht.	De luidsprekerkabels zijn niet correct aangesloten.	Sluit ze correct aan, d.w.z. L (links) op L, R (rechts) op R, "+" op "+" en "-" op "-".
	De instelling voor de signaalfase is niet correct.	Kies de andere instelling voor de fase.
	Er wordt een signaal met weinig lage tonen weergegeven.	Laat een signaal weergeven met duidelijke lage tonen. Zet H-CUT op een hogere stand.
	Er is negatieve invloed van 'staande golven' (geluidsgolven die elkaar opheffen).	Stel dit toestel anders op, of onderbreek de parallelle wanden met boekenkasten en dergelijke.
De afstandsbediening doet het niet.	Te ver weg of onder te scherpe hoek gebruikt.	Gebruik de afstandsbediening binnen een maximaal bereik van 6 m en binnen een hoek van 30 graden ten opzichte van loodrecht op het voorpaneel.
	Direct zonlicht of sterke verlichting (vooral van TL lampen enz.) valt op de sensor voor de afstandsbediening van dit toestel.	Stel het toestel anders op.
	De batterijen raken leeg.	Vervang alle batterijen.
Dit toestel kan niet aan worden gezet met de afstandsbediening van de versterker. (Nadat u de instellingen onder "Dit toestel aan of uit zetten met de afstandsbediening van uw versterker" verricht heeft.)	Te ver weg of onder te scherpe hoek gebruikt.	Zet dit toestel op een plek binnen het bereik van de afstandsbediening van de versterker.
De stoppen voor deze kamer slaan door.	Dit toestel verbruikt teveel elektriciteit wanneer er een te hard signaal binnenkomt.	Zet het volume van de op dit toestel aangesloten versterker enz. lager, of zet andere apparatuur die u niet nodig heeft uit.

Opmerkingen

- Wanneer er 5 tot 15 minuten lang een te sterk signaal door dit toestel ontvangen wordt, zal de POWER indicator gaan knipperen om u te attenderen op het risico dat de eindversterker en de luidspreker van dit toestel beschadigd zullen raken. Als een dergelijk ingangssignaal 5 minuten of langer duurt, zal dit toestel automatisch uit (standby) gaan.
- Wanneer er een signaal binnenkomt dat buitensporig te hard is, zal dit toestel onmiddellijk worden uitgeschakeld. Om het toestel vervolgens weer aan te zetten, zult u op het voorpaneel op STANDBY/ON moeten drukken.

TECHNISCHE GEGEVENS

Type Advanced Yamaha Active Servo Technology II	Stroomverbruik 180 W
Aandrijving 25 cm conus woofer Magnetisch afgeschermd type	Stroomverbruik Uit (standby) 0,5 W
Versterker uitgangsvermogen (100 Hz, 4 Ohm, 10% T.H.D) 600 W	Afmetingen (b x h x d) 410 mm x 457 mm x 462 mm
Frequentierespons 18 Hz - 160 Hz	Gewicht 32 kg
Stroomvoorziening Modellen voor de V.S. en Canada 120 V, 60 Hz wisselstroom Modellen voor het V.K. en Europa 230 V, 50 Hz wisselstroom Modellen voor Australië 240 V, 50 Hz wisselstroom Modellen voor Azië en Agemene modellen 110/120/220/230-240 V, 50/60 Hz wisselstroom Modellen voor Korea 220 V, 60 Hz wisselstroom Modellen voor China 220 V, 50 Hz wisselstroom	Wij wijzen u erop dat alle specificaties zonder kennisgeving gewijzigd kunnen worden.



©2006 YAMAHA CORPORATION All rights reserved.

YAMAHA ELECTRONICS CORPORATION, USA 6660 ORANGETHORPE AVE., BUENA PARK, CALIF. 90620, U.S.A.
YAMAHA CANADA MUSIC LTD. 135 MILNER AVE., SCARBOROUGH, ONTARIO M1S 3R1, CANADA
YAMAHA ELECTRONIK EUROPA G.m.b.H. SIEMENSSTR. 22-34, 25462 RELLINGEN BEI HAMBURG, GERMANY
YAMAHA ELECTRONIQUE FRANCE S.A. RUE AMBROISE CROIZAT BP70 CROISSY-BEAUBOURG 77312 MARNE-LA-VALLEE CEDEX02, FRANCE
YAMAHA ELECTRONICS (UK) LTD. YAMAHA HOUSE, 200 RICKMANSWORTH ROAD WATFORD, HERTS WD18 7GQ, ENGLAND
YAMAHA SCANDINAVIA A.B. J A WETTERGRENS GATA 1, BOX 30053, 400 43 VÄSTRA FRÖLUNDA, SWEDEN
YAMAHA MUSIC AUSTRALIA PTY, LTD. 17-33 MARKET ST., SOUTH MELBOURNE, 3205 VIC., AUSTRALIA

YAMAHA CORPORATION
Printed in Indonesia ◀ WH59820