

# MCS-1330

(R-1330 + CD-1330 + NS-BP400)

*RECEIVER/CD PLAYER*

*AMPLI-TUNER/LECTEUR CD*

OWNER'S MANUAL  
MODE D'EMPLOI  
BEDIENUNGSANLEITUNG  
BRUKSANVISNING  
MANUALE DI ISTRUZIONI  
MANUAL DE INSTRUCCIONES  
GEBRUIKSAANWIJZING  
ИНСТРУКЦИЯ ПО ЭКСПЛУАТАЦИИ



<p><b>CAUTION</b></p> <p>Use of controls or adjustments or performance of procedures other than those specified herein may result in hazardous radiation exposure.</p>
<p><b>AVERTISSEMENT</b></p> <p>L'utilisation de commandes et l'emploi de réglages ou de méthodes autres que ceux décrits ci-dessous, peuvent entraîner une exposition à un rayonnement dangereux.</p>
<p><b>VORSICHT</b></p> <p>Die Verwendung von Bedienelementen oder die Einstellung bzw. die Ausführung von anderen als in dieser Anleitung beschriebenen Vorgängen kann zu Gefährdung durch gefährliche Strahlung führen.</p>
<p><b>OBSERVERA</b></p> <p>Användning av reglage eller justeringar eller utförande av åtgärder på annat sätt än så som beskrivs häri kan resultera i farlig strålning.</p>
<p><b>ATTENZIONE</b></p> <p>L'uso di controlli, regolazioni, operazioni o procedure non specificati in questo manuale possono risultare in esposizione a radiazioni pericolose.</p>
<p><b>PRECAUCIÓN</b></p> <p>El uso de los controles, los ajustes o los procedimientos que no se especifican en este manual pueden causar una exposición peligrosa a la radiación.</p>
<p><b>LET OP</b></p> <p>Gebruik van bedieningsorganen, instellingen of procedures anders dan beschreven in dit document kan leiden tot blootstelling aan gevaarlijke stralen.</p>
<p><b>ПРЕДОСТЕРЕЖЕНИЕ</b></p> <p>Использование органов управления или произведение настроек или выполнение процедур, не указанных в данной инструкции, может отразиться на выделении опасной радиации.</p>

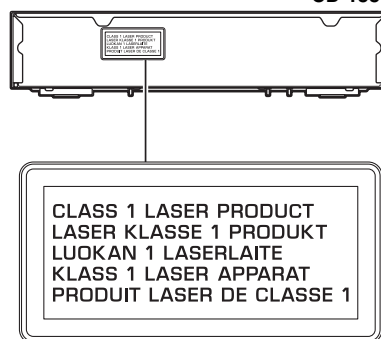

## **VAROITUS**

Muiden kuin tässä esitettyjen toimintojen säädön tai asetusten muutto saattaa altistaa vaaralliselle säteilylle tai muille vaarallisille toiminnoille.

## **DK**

Advarsel: Usynlig laserstråling ved åbning når sikkerhedsafbrydere er ude af funktion. Undgå utsættelse for stråling.

Bemærk: Netafbryderen  $\text{O}/\text{I}$  er sekundært indkoblet og afbryder ikke strømmen fra nettet. Den indbyggede netdel er derfor tilsluttet til lysnettet så længe netstikket sidder i stikkontakten.

## **N**

Observer: Nettbryteren  $\text{O}/\text{I}$  er sekundært innkoplet. Den innebygdenetdelen er derfor ikke frakoplet nettet så lenge apparatet er tilsluttet nettkontakten.

## **S**

Klass 1 laseraparat

Varning! Om apparaten används på annat sätt än i denna bruksanvisning specificerats, kan användaren utsättas för osynlig laserstrålning, som överskrider gränsen för laserklass 1.

Observera! Strömbrytaren  $\text{O}/\text{I}$  är sekundärt kopplad och inte bryter inte strömmen från nätet. Den inbyggda nätdelen är därför ansluten till elnätet så länge stickproppen sitter i vägguttaget.

## **SF**

Luokan 1 laserlaite

Varoitus! Laitteen käyttäminen muulla kuin tässä käyttöohjeessa mainitulla tavalla saattaa altistaa käyttäjän turvallisuusluokan 1 ylittävälle näkymättömälle lasersäteilylle.

Oikeus muutoksiin varataan. Laite ei saa olla alttiina tippu- ja roiskevedelle.

Huom. Toiminnanvalitsin  $\text{O}/\text{I}$  on kytketty toisiopuolelle, eikä se kytke laitetta irti sähköverkosta. Sisäänrakennettu verkko-osa on kytkettynä sähköverkkoon aina silloin, kun pistoke on pistorasiassa.

### **VARO!**

AVATTAESSA JA SUOJALUKITUS OHITETTAESSA  
OLET ALTTIINA NÄKYMÄTTÖMÄLLE  
LASERSÄTEILYLLE.  
ÄLÄ KATSO SÄ TEESEEN.

### **WARNING!**

OSYNLIG LASERSTRÅLNING NÄR DENNA DEL ÄR  
ÖPPNAD OCH SPÄRREN ÄR URKOPPLAD. BETRAKTA  
EJ STRÅLEN.

# CAUTION: READ THIS BEFORE OPERATING YOUR UNIT.

- 1 To assure the finest performance, please read this manual carefully. Keep it in a safe place for future reference.
- 2 Install this unit (R-1330) and (CD-1330) in a well ventilated, cool, dry, clean place with at least 10 cm on the top (except for CD-1330), 10 cm on the left and right, and 10 cm at the back of this unit — away from direct sunlight, heat sources, vibration, dust, moisture, and/or cold.
- 3 Locate this unit away from other electrical appliances, motors, or transformers to avoid humming sounds.
- 4 Do not expose this unit to sudden temperature changes from cold to hot, and do not locate this unit in an environment with high humidity (i.e. a room with a humidifier) to prevent condensation inside this unit, which may cause an electrical shock, fire, damage to this unit, and/or personal injury.
- 5 Avoid installing this unit where foreign object may fall onto this unit and/or this unit may be exposed to liquid dripping or splashing. On the top of this unit, do not place:
  - Other components, as they may cause damage and/or discoloration on the surface of this unit.
  - Burning objects (i.e. candles), as they may cause fire, damage to this unit, and/or personal injury.
  - Containers with liquid in them, as they may fall and liquid may cause electrical shock to the user and/or damage to this unit.
- 6 Do not cover this unit with a newspaper, tablecloth, curtain, etc. in order not to obstruct heat radiation. If the temperature inside this unit rises, it may cause fire, damage to this unit, and/or personal injury.
- 7 Do not plug in this unit to a wall outlet until all connections are complete.
- 8 Do not operate this unit upside-down. It may overheat, possibly causing damage.
- 9 Do not use force on switches, knobs and/or cords.
- 10 When disconnecting the power cable from the wall outlet, grasp the plug; do not pull the cable.
- 11 Do not clean this unit with chemical solvents; this might damage the finish. Use a clean, dry cloth.
- 12 Only voltage specified on this unit must be used. Using this unit with a higher voltage than specified is dangerous and may cause fire, damage to this unit, and/or personal injury. Yamaha will not be held responsible for any damage resulting from use of this unit with a voltage other than specified.
- 13 To prevent damage by lightning, keep the power cord and outdoor antennas disconnected from a wall outlet or this unit during a lightning storm.
- 14 Do not attempt to modify or fix this unit. Contact qualified Yamaha service personnel when any service is needed. The cabinet should never be opened for any reasons.
- 15 When not planning to use this unit for long periods of time (i.e. vacation), disconnect the AC power plug from the wall outlet.
- 16 Be sure to read the “TROUBLESHOOTING” section on common operating errors before concluding that this unit is faulty.
- 17 Before moving this unit, press ON/STANDBY, OFF to turn off the system, and disconnect the AC power plug from the wall outlet.
- 18 Condensation will form when the surrounding temperature changes suddenly. Disconnect the power cable from the outlet, then leave this unit alone.
- 19 When using this unit for a long time, this unit may become warm. Turn the power off, then leave this unit alone for cooling.
- 20 Install this unit near the AC outlet and where the AC power plug can be reached easily.
- 21 The batteries shall not be exposed to excessive heat such as sunshine, fire or the like.
- 22 Excessive sound pressure from earphones and headphones can cause hearing loss.

This unit is not disconnected from the AC power source as long as it is connected to the wall outlet, even if this unit itself is turned off by  $\text{⏻}$ /I. This state is called the standby mode. In this state, this unit is designed to consume a very small quantity of power.

## WARNING

TO REDUCE THE RISK OF FIRE OR ELECTRIC SHOCK, DO NOT EXPOSE THIS UNIT TO RAIN OR MOISTURE.

## LASER SAFETY

This unit employs a laser. Due to possible eye injury, only a qualified service person should remove the cover or attempt to service this device.

## DANGER

This unit emits visible laser radiation when open. Avoid direct eye exposure to beam. When this unit is plugged into the wall outlet, do not place your eyes close to the opening of the disc tray and other openings to look into inside.

The laser component in this product is capable of emitting radiation exceeding the limit for Class 1.

# CONTENTS

## INTRODUCTION

<b>FEATURES</b> .....	2
<b>SUPPLIED ACCESSORIES</b> .....	2
<b>CONTROLS AND FUNCTIONS</b> .....	3
Receiver (R-1330) .....	3
CD player (CD-1330) .....	4
Remote control.....	5

## PREPARATION

<b>CONNECTING THE EXTERNAL COMPONENTS WITH THE SYSTEM</b> .....	9
<b>CONNECTING ANTENNAS</b> .....	10
Connecting the FM antenna.....	10
<b>CONNECTING THE POWER CABLES</b> .....	10
<b>CONNECTING THE iPod™ AND THE USB DEVICE</b> .....	11
Connecting an iPod™ .....	11
Connecting USB devices .....	11

## BASIC OPERATIONS

<b>SYSTEM OPERATIONS</b> .....	12
Basic system operations.....	12
Changing the brightness of the front panel display .....	13
Setting the sleep timer .....	13
To use headphones.....	13
<b>DISC AND USB DEVICE OPERATIONS</b> .....	14
Playback operations .....	14
Switching the playback information display .....	15
Repeating playback (Repeat Play).....	16
Playing back randomly (Random Play).....	16

## TUNER OPERATIONS

<b>FM TUNING</b> .....	17
Automatic tuning .....	17
Manual tuning.....	17
Automatic preset tuning.....	17
Manual preset tuning .....	18
Selecting preset stations.....	18
<b>RADIO DATA SYSTEM TUNING (EUROPE MODEL ONLY)</b> .....	19
Displaying the Radio Data System information .....	19

## OTHER OPERATIONS

<b>CONTROLLING iPod™</b> .....	20
Using iPod™ .....	20

## ADDITIONAL INFORMATION

<b>TROUBLESHOOTING</b> .....	21
Receiver (R-1330) .....	21
Remote control .....	22
CD player (CD-1330) .....	23
<b>NOTES ABOUT DISCS/MP3, WMA FILES</b> .....	24
<b>GLOSSARY</b> .....	26
Audio information .....	26
Copyright and logo marks .....	26
<b>SPECIFICATIONS</b> .....	26

INTRODUCTION

PREPARATION

BASIC OPERATIONS

TUNER OPERATIONS

OTHER OPERATIONS

ADDITIONAL INFORMATION

English

# FEATURES

## Receiver (R-1330)

- Minimum RMS output power per channel  
60W + 60W (6Ω, 1 kHz, 0.5% THD)
- Maximum power per channel  
70W + 70W (4Ω, 1kHz, 0.7% THD)
- 30-station FM preset tuning
- iPod playability (with rechargeable function)
- Pure Direct mode
- Adjustable Display Brightness

## CD player (CD-1330)

- Plays Audio CDs, MP3/WMA discs
- CD-R, CD-RW Disc Playability
- MP3/WMA file playability stored on USB device
- Linked operation with the receiver such as Pure Direct mode, Adjustable Display Brightness and INPUT mode

## ■ About this manual

- In this manual, “R-1330” is described as “receiver” and “CD-1330” is described as “CD player”.
- This manual describes how to operate the system using a remote control except when it is not available. Some of these operations are also available using the front panel buttons.
-  indicates a tip for your operation.
- Notes contain important information about safety and operating instructions.
- This manual is printed prior to production. Design and specifications are subject to change in part as a result of improvements, etc. In case of differences between the manual and the product, the product has priority.

# SUPPLIED ACCESSORIES

This product includes the following accessories. Before connecting this system, make sure you received all of the following parts.

Remote control

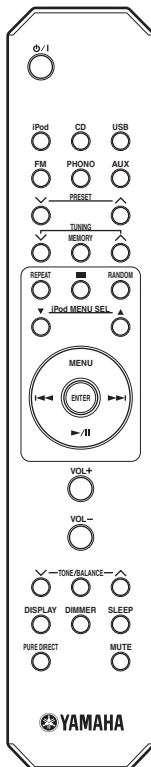

Batteries (x2)  
(AA, R6, UM-3)

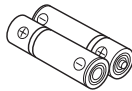

Indoor FM antenna

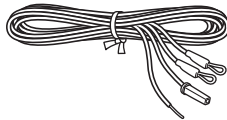

System control cable (0.6 m)



RCA stereo cable (1.0 m)

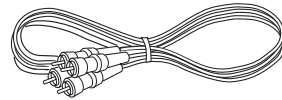

Dock cover

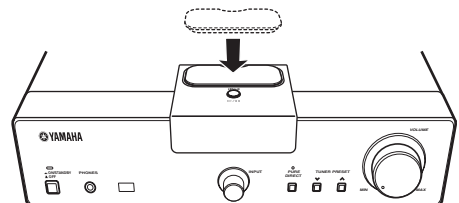

When the Dock cover is covered.

# CONTROLS AND FUNCTIONS

## Receiver (R-1330)

### ■ Front panel

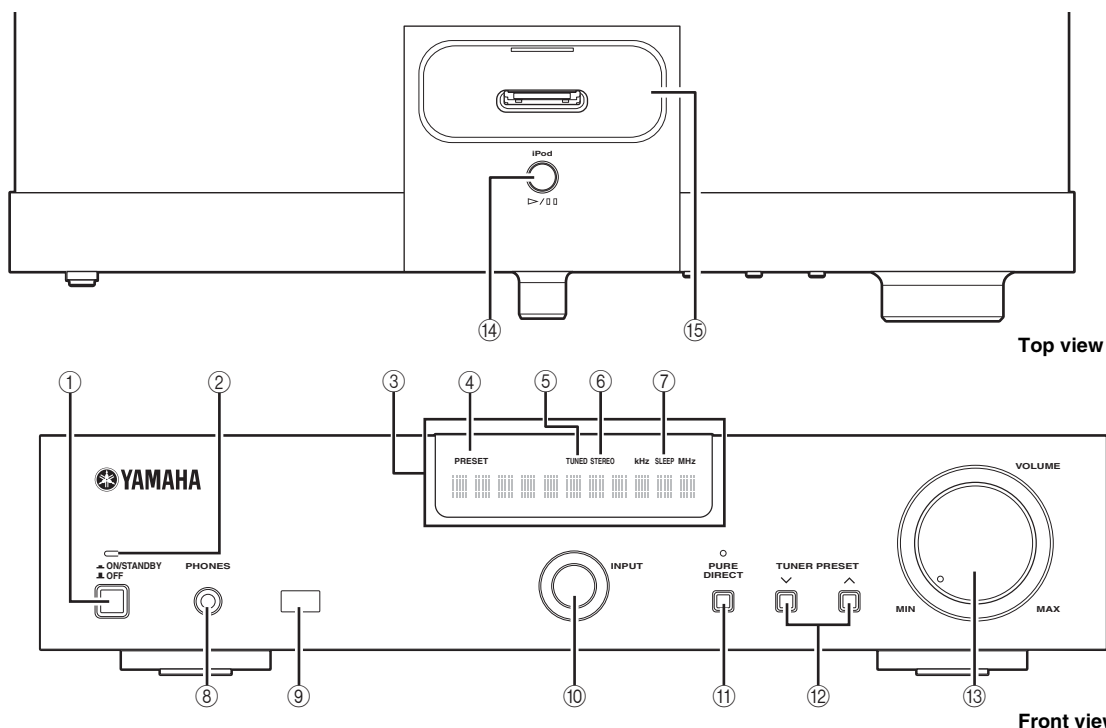

#### ① ON/STANDBY, OFF

Turns the receiver to ON/STANDBY or OFF.

#### ② ON/STANDBY indicator

Lights up in green when the receiver is turned on. Lights up in amber when the receiver is in standby mode. The indicator goes off when the receiver is turned off.

#### ③ Front panel display

Shows the various information such as the tuning frequency.

#### ④ PRESET indicator

Lights up when you select preset radio stations (see page 18).

#### ⑤ TUNED indicator

Lights up when the receiver is tuned into a station.

#### ⑥ STEREO indicator

Lights up when the receiver is receiving a strong signal from an FM stereo broadcast.

#### ⑦ SLEEP indicator

Lights up when the sleep timer is on (see page 13).

#### ⑧ PHONES

Outputs audio signals for private listening with headphones.

#### ⑨ Remote control sensor

Receives signals from the remote control.

#### ⑩ INPUT

Selects an input source.

#### ⑪ PURE DIRECT

Turns on or off the Pure Direct mode (see page 12). When PURE DIRECT mode is on, the indicator above lights up.

#### ⑫ TUNER PRESET $\nabla / \blacktriangle$

The input source is changed to FM. Selects a preset station. Operable even when the receiver is in standby mode.

#### ⑬ VOLUME

Adjusts the volume level.

#### ⑭ $\blacktriangleright / \blacksquare$

The input source is changed to iPod. Starts and pauses the playback of iPod. Operable even when the receiver is in standby mode.

#### ⑮ iPod terminal

Connect your iPod (see page 11).

## CD player (CD-1330)

### ■ Front panel

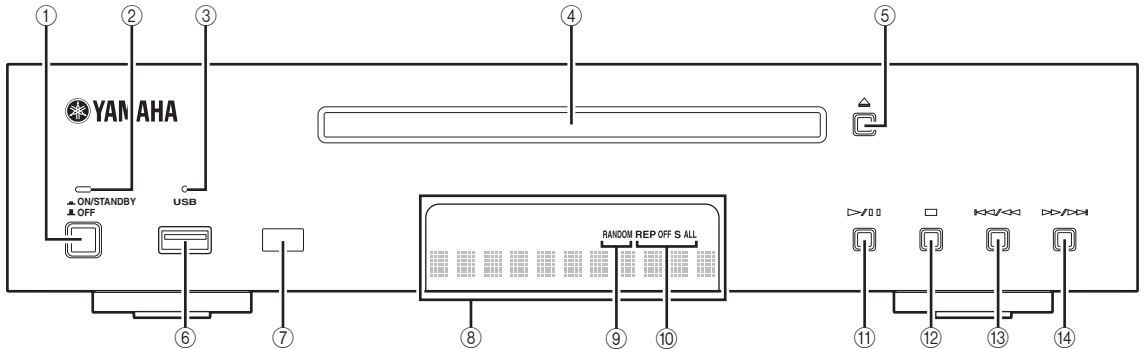

① **ON/STANDBY, OFF**

Turns the CD player to ON/STANDBY or OFF.

② **ON/STANDBY indicator**

Lights up in green when the CD player is turned on. Lights up in amber when the CD player is in standby mode. The indicator goes off when the CD player is turned off.

③ **USB indicator**

Lights on when the CD player is in USB mode and goes off when the CD player is in CD mode. Blinks when the CD player is reading the USB device.

④ **Disc tray**

Holds a disc to be played back.

⑤ 

Opens and closes the disc tray. When this button is pressed during the standby mode, the receiver automatically turns on and the input changes to CD.

⑥ **USB Port**

Connect your USB device.

⑦ **Remote control sensor**

Receives signals from the remote control.

⑧ **Front panel display**

Shows the current status of the CD player.

⑨ **RANDOM indicator**

Lights up the icon for the selected Random play mode.

⑩ **REP OFF S ALL indicator**

Lights up the icon for the selected Repeat play mode.

⑪ 

Starts or pauses playback (see page 14). When this button is pressed during standby mode, the receiver automatically turns on and the input changes to either CD or USB whichever was the last selected.

⑫ 

Stops playback (see page 14).

⑬ 

Skips to the beginning of the current track. Press and hold to fast reverse. Press twice to skip to the previous track (see page 14).

⑭ 

Skips to the next track. Press and hold to fast forward (see page 14).



## Remote control

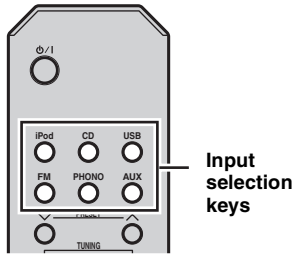

### Common functions

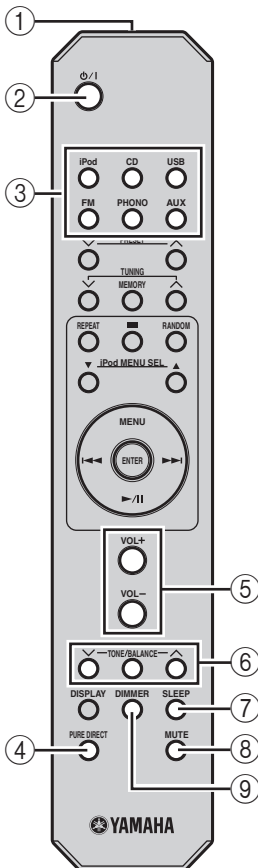

This remote control can operate the system components (including tuner functions) and an iPod stationed in a terminal on the top of the receiver.

To operate the CD player, tuner functions, or an iPod using the remote control, you need to set the receiver to the corresponding input mode.

#### To switch the input mode of the receiver

Press the corresponding input selection key on the remote control (or rotate INPUT on the front panel).

The name of the corresponding input source appears in the front panel display of the receiver.



When CD or USB is selected as an input source, the CD player turns on automatically and when other input source is selected, the CD player sets to standby mode.

#### Operations common to all modes

The following operations are available for the receiver when it is set to any input mode.

##### ① Infrared signal transmitter

Sends signals to the system you want to control.

##### ② $\text{⏻}$ (standby/on)

Turns the system on or sets it to the standby mode.

#### Note

Even when the system is in standby mode, it consumes a small amount of power in order to receive infrared-signals from the remote control.

##### ③ Input selection keys

Select the input source on the receiver.

##### ④ PURE DIRECT

Turns on or off the Pure Direct mode (see page 12).

##### ⑤ VOLUME +/-

Adjusts the overall volume level on the receiver.

##### ⑥ TONE/BALANCE $\nabla$ / $\wedge$

Adjusts the audio quality (see page 12).

##### ⑦ SLEEP

Sets the sleep timer on the system (see page 13).

##### ⑧ MUTE

Turn off the volume (see page 12).

##### ⑨ DIMMER

Changes the brightness of the front panel display (see page 13).

■ CD/USB mode

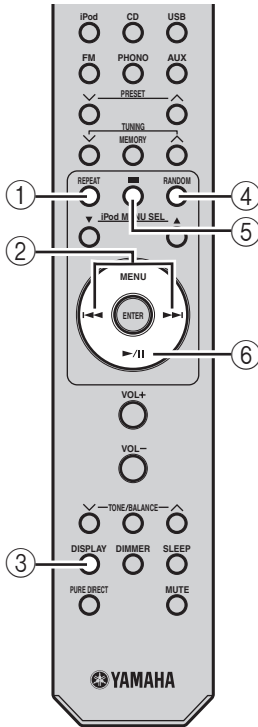

Operations available in CD/USB mode

The following operations are available for the CD player if the CD player is connected to the receiver with the system control connection (see page 9).



Press CD or USB to set the receiver to the CD or USB mode before carrying out the following operations.

① REPEAT

Selects the Repeat Play mode (see page 16).

② ◀◀, ▶▶

Skips to the beginning of the current track or next track. Press and hold to fast reverse or fast forward (see page 14). Press ◀◀ twice to skip back to the previous track.

③ DISPLAY

Switches the information shown in the front panel display of the CD player (see page 15).

④ RANDOM

Turns on/off the Random Play feature (see page 16).

⑤ ■

Stops playback (see page 14).

⑥ ▶/||

Starts or pauses playback (see page 14).

■ FM mode

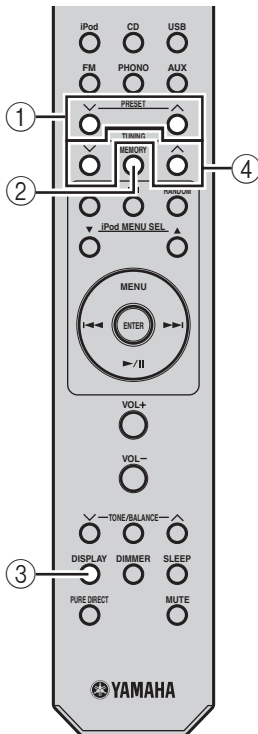

Operations available in FM mode

The following operations are available for the receiver.



Press FM to set the receiver to the FM mode before carrying out the following operations.

① PRESET ∨ / ∧

Select a preset station (see page 18).

② MEMORY

Stores a preset station in the memory (see page 18). Starts Automatic preset tuning (see page 17).

③ DISPLAY

Switches the FM information shown in the front panel display of the receiver (see page 19).

④ TUNING ∨ / ∧

Press TUNING ∨ / ∧ to Manual tuning and press and hold TUNING ∨ / ∧ to Automatic tuning.

## ■ iPod mode

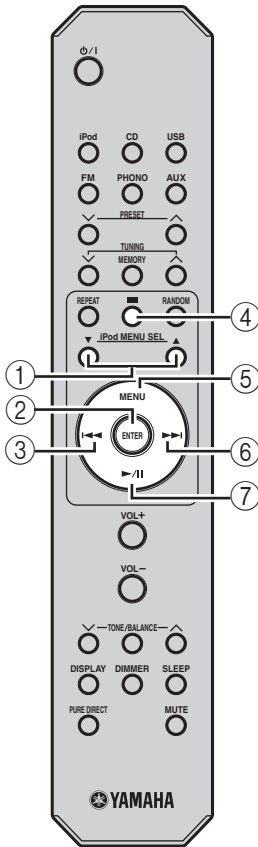

## Operations available in iPod mode

The following operations are available for the iPod. For details on iPod operations, see “Using iPod™” on page 20.



Press iPod to set the receiver to the iPod mode before carrying out the following operations.

### ① iPod MENU SEL

Press ▼ or ▲ to switch an item in the selected group.

### ② ENTER

Press ENTER to enter the selected group. (Pressing ENTER starts playback when a song is selected.)

### ③ ⏮

Skips to the beginning of the current track. Press twice to skip back to the previous track. Press and hold to fast reverse.

### ④ ■

Stops playback.

\* The playback resumes from the first song in the iPod.

### ⑤ MENU

Returns to the upper level in the iPod menu.

### ⑥ ⏭

Skips to the next song. Press and hold to fast forward.

### ⑦ ▶/||

Starts or Pauses Playback.

■ **Installing the batteries in the remote control**

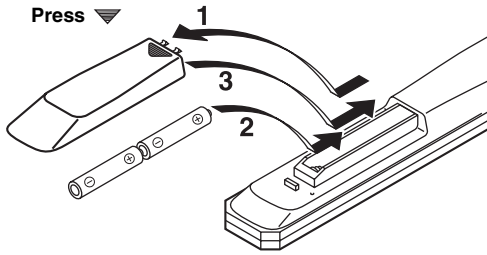

**1** Press the ▼ part and slide the battery compartment cover off.

**2** Insert two supplied batteries (AA, R6, UM-3) according to the polarity markings (+ and -) on the inside of the battery compartment.

**3** Slide the cover back until it snaps into place.

■ **Notes on batteries**

- Change both batteries when the operation range of the remote control decreases.
- Use AA, R6, UM-3 batteries.
- Make sure that the polarities are correct. See the illustration inside the battery compartment.
- Remove the batteries if the remote control is not to be used for an extended period of time.
- Do not use old batteries together with new ones.
- Do not use different types of batteries (such as alkaline and manganese batteries) together. Read the packaging carefully as these different types of batteries may have the same shape and color.
- If the batteries have leaked, dispose of them immediately. Avoid touching the leaked material or letting it come into contact with clothing, etc. Clean the battery compartment thoroughly before installing new batteries.
- Do not throw away batteries with general house waste; dispose of them correctly in accordance with your local regulations.

■ **Using the remote control**

The remote control transmits a directional infrared beam. Be sure to aim the remote control directly at the remote control sensor on the front panel of the system during operation.

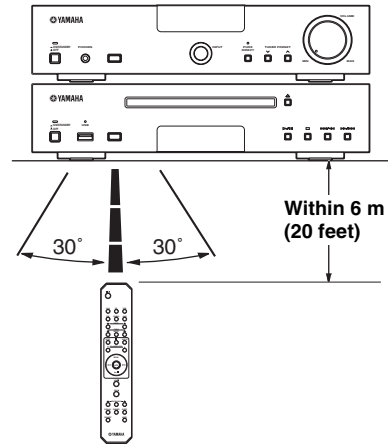

■ **Handling the remote control**

- The area between the remote control and the system must be clear of large obstacles.
- Do not spill water or other liquids on the remote control.
- Do not drop the remote control.
- Do not leave or store the remote control in the following types of conditions:
  - high humidity, such as near a bath
  - high temperature, such as near a heater or a stove
  - extremely low temperatures
  - dusty places.
- Do not expose the remote control sensor to strong lighting, in particular, an inverter type fluorescent lamp; otherwise, the remote control may not work properly. If necessary, position the system away from direct lighting.

# CONNECTING THE EXTERNAL COMPONENTS WITH THE SYSTEM

Make sure you read the following procedure and notes carefully before connecting the system. For information on the speakers (NS-BP400), refer to the owner's manual supplied with it.

## CAUTION

- Do not connect this unit or other components to the main power until all connections between components are complete.
- Do not let the bare speaker wires touch each other or do not let them touch any metal part of the receiver. This could damage the receiver and/or the speakers.
- All connections must be correct: L (left) to L, R (right) to R, “+” to “+” and “-” to “-”. If the connections are faulty, no sound will be heard from the speakers, and if the polarity of the speaker connections is incorrect, the sound will be unnatural and lack bass. Also, refer to the owner's manual for each of your components.

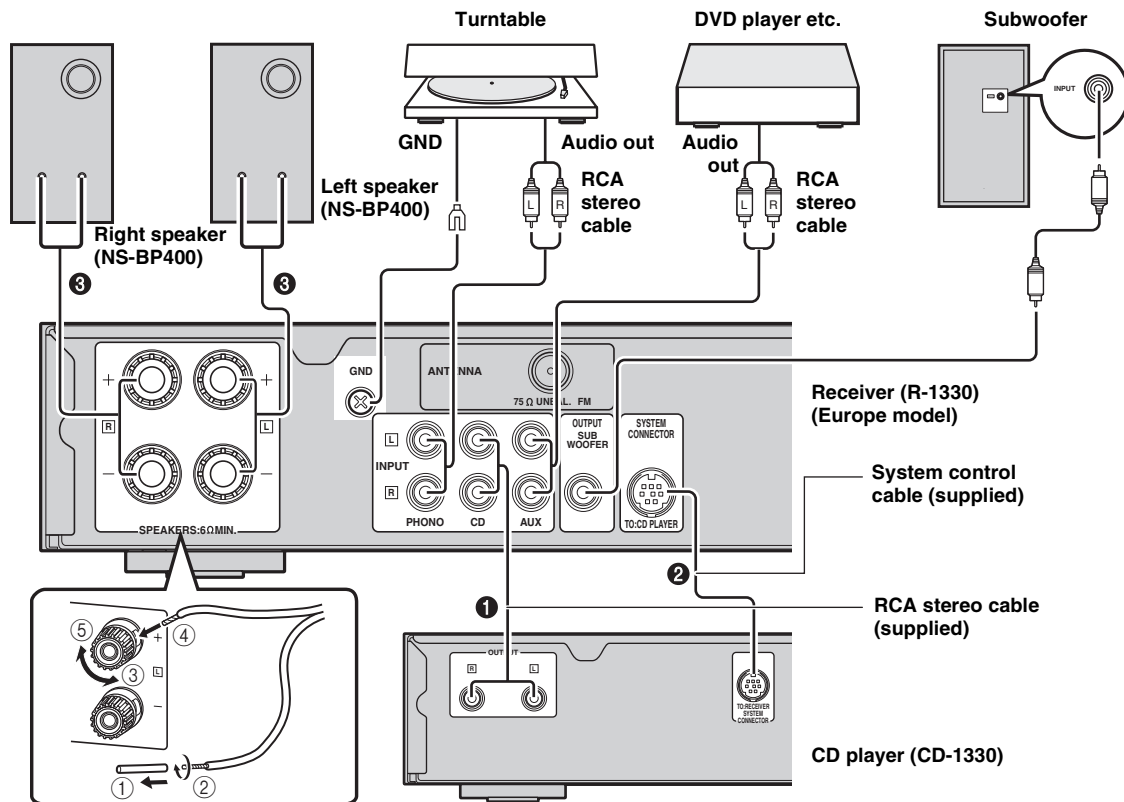

## Connecting the system

- 1 Connect the CD (L/R) jacks of the receiver to the OUTPUT (L/R) jacks of the CD player using the supplied audio RCA stereo cable.
- 2 Connect the SYSTEM CONNECTOR (TO:CD PLAYER) jack of the receiver to the SYSTEM CONNECTOR (TO:RECEIVER) jack of the CD player using the supplied system control cable.
- 3 Connect the speaker terminals (L) of the receiver to the speaker terminals of the left speaker and the speaker terminals (R) of the receiver to the speaker terminals of the right speaker using the speaker cables supplied with the speaker set (NS-BP400).

## Notes

- The NS-BP400 speakers are not magnetically shielded, so place the speakers away from the monitor. When connecting speakers other than NS-BP400, use speakers having more than 6Ω impedance.
- The PHONO jacks are only compatible with a turntable with MM cartridge.
- Connect your turntable to the GND terminal to reduce noise in the signal. However, you may hear less noise without the connection to the GND terminal for some turntable(s).

## CONNECTING ANTENNAS

To enjoy radio on the receiver, connect the supplied FM antenna to the designated terminal. If there is a problem of weak radio wave reception in your area or you want to improve radio reception, we recommend that you use optional outdoor antennas. For details, consult the nearest authorized Yamaha dealer or service center.

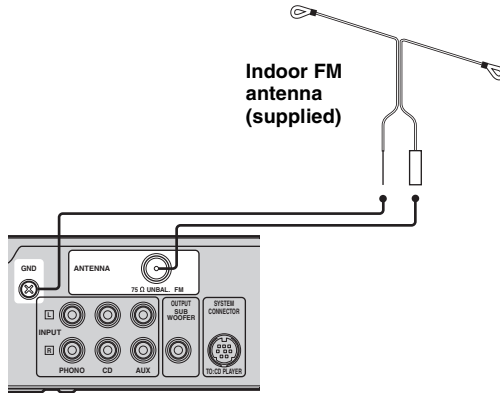

### Connecting the FM antenna

- 1 Connect the supplied indoor FM antenna to the FM jack and GND terminal of the receiver.
- 2 Place the antenna away from the receiver and speaker cables. Find the best reception position, expand the antenna, then fix it.



The GND terminal can be used together with the cable of turntable.

## CONNECTING THE POWER CABLES

After you made all connections, connect the power cables of this system and other components.

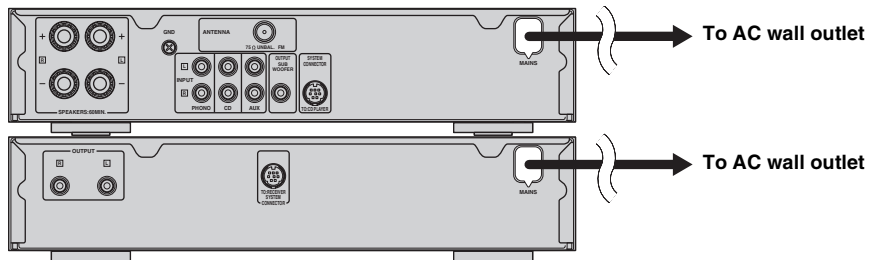

# CONNECTING THE iPod™ AND THE USB DEVICE

You can connect various audio components, USB device or iPod to the receiver. For information on your external component, refer to the owner's manual supplied with each component.

## Connecting an iPod™

The receiver is equipped with a terminal on the top panel where you can station your iPod and control playback of your iPod using the supplied remote control.

Use this receiver with iPod dock adapter (supplied with your iPod or commercially available) appropriate for your iPod. If you use this receiver without using an appropriate iPod dock adapter, loose connection may result.



When the receiver is turned on or in standby mode, connect the iPod during the playback, the receiver automatically starts playback of iPod.

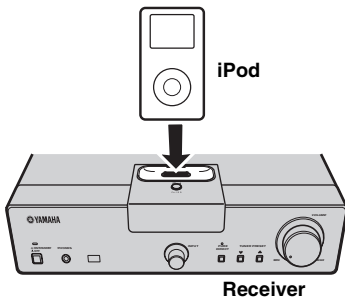

### Notes

- Only iPod (Click and Wheel), iPod nano, and iPod mini, and iPod touch are supported.
- Do not connect any iPod accessories (such as headphones, a wired remote control, or an FM transmitter) to your iPod when it is stationed in a terminal.
- Unless your iPod is firmly stationed in a terminal, audio signals may not be output properly.
- Once the connection between your iPod and the receiver is complete and the receiver is set to iPod mode (see page 5), "CONNECTED" appears in the front panel display. If the connection between your iPod and the receiver fails, a status message appears in the front panel display. For a complete list of connection status message, see the iPod section in "TROUBLESHOOTING" on page 21.
- When your iPod is stationed in a terminal of the receiver, your iPod can be charged automatically even when the receiver is in standby mode.
- You can disconnect the iPod during the playback.

## Connecting USB devices

This CD player has a USB port and can access MP3 or WMA files saved on your USB device. Connect your USB device to the USB port on the front panel of the CD player.

### CAUTION

Do not disconnect your USB device while the USB indicator is blinking.

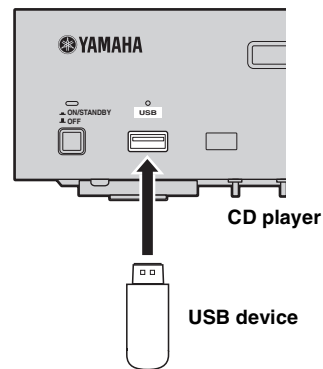

### Supported USB devices

This CD player supports USB mass storage class devices (e.g., flash memories, card readers or portable audio players) using FAT16 or FAT32 format.

### Notes

- Some devices may not work properly even if they meet the requirements.
- Do not connect devices other than the USB mass storage class devices.
- When you insert two or more memory cards at the same time using card readers, etc., only one of the memory cards is recognized.
- Yamaha and suppliers accepts no liability for the loss of data saved on the USB devices connected to the receiver. As a precaution, it is recommended that the files are made backup copies.
- Playability of and power supply to all kind of USB devices are not guaranteed.
- When your USB device is connected to the USB port, your USB device can be charged automatically even when the CD player is in standby mode and ECO mode is OFF (see page 13).
- You can disconnect the USB device during the playback.

# SYSTEM OPERATIONS

Follow the procedure below to select an input source and adjust the sound settings on the system.

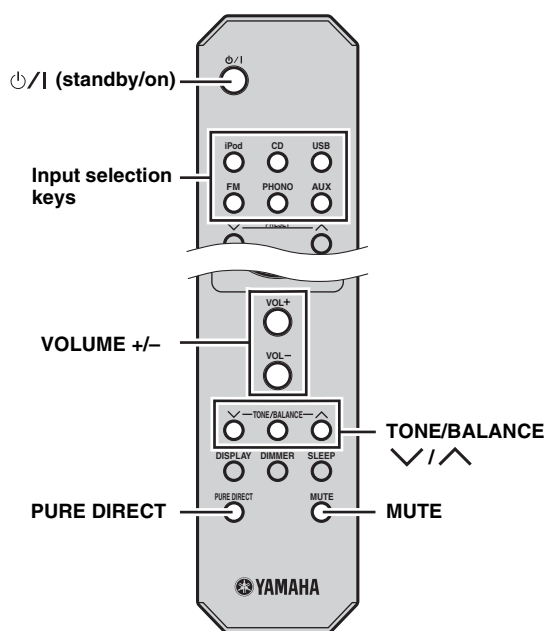
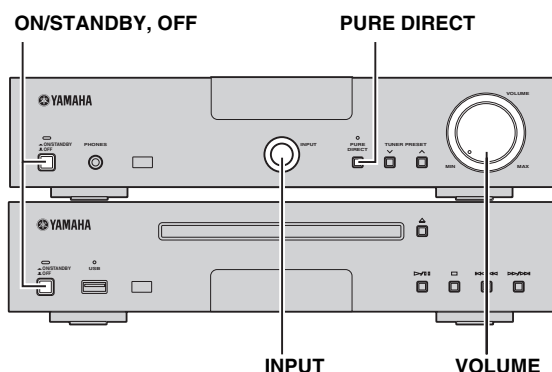

## Basic system operations

- 1 Press **ON/STANDBY, OFF** on the front panel of the receiver and the CD player.
- 2 Press **⏻/I (standby/on)** to turn on the receiver.  
Depending on the input mode of the receiver, the CD player also turns on by the system control connection (see page 9). The front panel display lights up.

- 3 Press one of the input selection keys (or rotate **INPUT** on the front panel) to select the desired input source.

- 4 Start playback on the selected source component or select a radio station.  
For information on the disc/USB device playback, see page 14, and for information on tuning, see page 17.

- 5 Press **VOLUME +/-** (or rotate **VOLUME** on the front panel) to adjust the volume to the desired output level.

### ■ To adjust the audio quality

- 1 Press **TONE/BALANCE** to select **BASS**, **TREBLE**, or **BALANCE**.

- 2 To adjust the setting, press **∨** or **∧**.

**BASS:** Adjusts the low frequency response.  
**TREBLE:** Adjusts the high frequency response.  
**BALANCE:** Adjusts the volume level of each left and right speaker channel.

### ■ Pure Direct mode

The Pure Direct mode shuts down the tone control circuitry and front panel display, allowing you to enjoy pure high-fidelity sounds.

Press **PURE DIRECT** (or **PURE DIRECT** on the front panel) to turn on the Pure Direct mode. The PURE DIRECT indicator lights up, and the front panel display goes off.

### Notes

- If you carry out operations while the Pure Direct mode is turned on, the front panel display lights up briefly to acknowledge the command.
- While the Pure Direct mode is turned on, neither **BASS**, **TREBLE**, nor **BALANCE** is available.

### To turn off the Pure Direct mode

Press **PURE DIRECT** again so that **PURE DIRECT** indicator turns off and the front panel display lights up.

### ■ Muting the sound (MUTE)

Press **MUTE** to turn off the sound.

**MUTE ON** appears on the front panel display. To restore the sound, press **MUTE** again or press **VOLUME +/-**.



## ■ To use the ECO mode of the CD player

This mode reduces the power consumption during the standby mode. Even if the USB device is connected to the USB port of the CD player, the USB device cannot be charged when the CD player is in standby mode and ECO mode is ON.

**Press ON/STANDBY, OFF while pressing and holding  $\triangle$  of the CD player to turn on the CD player.**

Each time you turn on the CD player by press ON/STANDBY, OFF while pressing and holding  $\triangle$  of the CD player, ECO ON or ECO OFF appears on the front panel display alternately.

## Changing the brightness of the front panel display

Follow the procedure below to change the brightness of the receiver's front panel display.

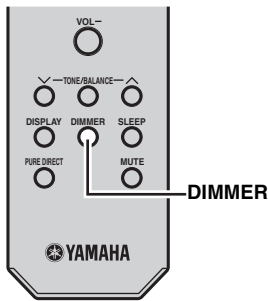

### Press DIMMER.

You can choose your desired brightness of the front panel display between normal (bright), mid dim, and dim.

## Setting the sleep timer

The sleep timer sets the system to the standby mode after the specified time elapses.

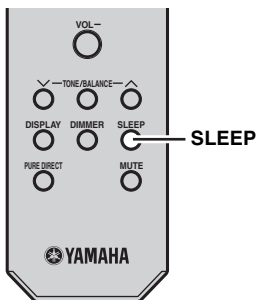

**Press SLEEP repeatedly to select the desired duration.**

Each time you press the key, the duration changes as follows.

The SLEEP indicator lights up in the front panel display.



- The sleep timer is canceled if you set the receiver to the standby mode.
- If you press SLEEP while the sleep timer is set, the remaining time appears in the front panel display.

### To cancel the sleep timer

Press SLEEP repeatedly to select "OFF".

## To use headphones

You can connect your headphones to the PHONES jack on the front panel of the receiver.

The sound from the speakers and the subwoofer stops.

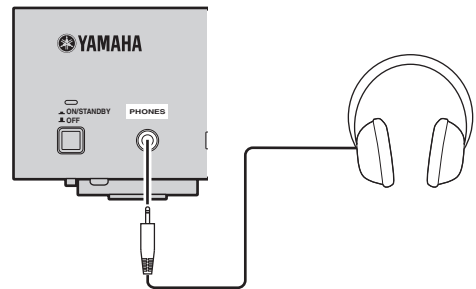

# DISC AND USB DEVICE OPERATIONS

You can enjoy playing back your audio CDs, USB devices, and MP3 or WMA files recorded on a disc/USB device. Some operations may be different or restricted depending on the disc/USB device. Before playing back, check the compatibility of your disc/USB device with this system (see page 24).

## Note

Depending on the disc, some operations may be different or restricted.

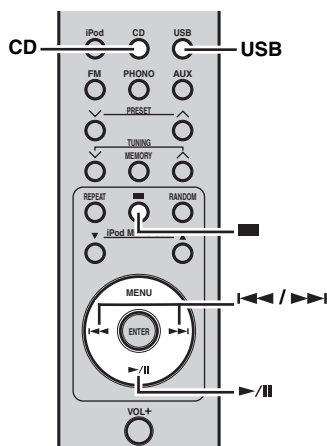

## Playback operations

### ■ To start disc playback

**1** Select CD as an input source (see page 12).

**2** Press  $\triangle$  to open the disc tray and load a CD.

**3** Press  $\triangleright/||$ .

Playback starts automatically.

For an audio CD, playback starts from the first track, and for MP3 or WMA files, playback starts in alphanumeric order by the filename.



You can also close the disc tray by pressing  $\triangle$  on the front panel of the CD player.

### ■ To start USB device playback

**1** Select USB as an input source (see page 12).

**2** Connect your USB device to the USB port on the CD player.

The total number of files are displayed.

The reading time may exceed 30 seconds depending on the number of files/folders.

**3** Press  $\triangleright/||$  to start playback.

For a USB device, playback in order by the date and time of creation if playable files are in the USB device.

## Notes

- Total time does not appear for USB device playback.
- If the USB device is partitioned, only the first partition is displayed.
- Some files may not work properly depending on the USB device specification.
- Copyright-protected files cannot be played back.
- This system can play back files of 4 GB in size or less.

## To stop playback

Press  $\blacksquare$ .

For audio CD, the total track number and total time of the disc are displayed and for MP3/WMA disc or USB device, the total file number is displayed on the front panel.

## To pause playback

Press  $\triangleright/||$ .

To return to normal playback, press  $\triangleright/||$ .

## To skip tracks

- To skip to the start of the current track, press  $\lll$ .
- To skip to the next track, press  $\ggg$ .
- To skip to the previous track, quickly press  $\lll$  twice.

## To fast reverse or fast forward

- To fast reverse, press and hold  $\lll$ .
- To fast forward, press and hold  $\ggg$ .



The sound can be heard (although slightly garbled) during these operation in either direction. This is convenient for locating a precise position within a track, or for reviewing the contents quickly. Sound may not be heard depending on the MP3/WMA file.

## Switching the playback information display

You can switch the disc playback information shown in the CD player's front panel display. Available information differs depending on the type of the disc/USB device.

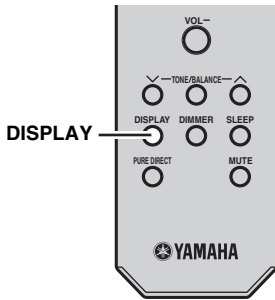

**Press DISPLAY repeatedly while playing back a disc/USB device.**

Each time you press the key, the information display changes as described in “Playback information for audio CDs” and “Playback information for MP3 or WMA files recorded on discs/USB devices”.

### Note

Some special characters may not be shown properly.

### ■ Playback information for audio CDs

The following information is available during playback of an audio CD.

#### ① Elapsed time of the current track

11 2:24



#### ② Remaining time of the disc

- 10:18

### ■ Playback information for MP3 or WMA files recorded on discs/USB devices

#### ① Elapsed time of the current file

12 2:31



#### ② File name

File Name

Returns to the normal display after displaying a file name.

## Repeating playback (Repeat Play)

You can repeat the playback of the selected item in a disc/USB.

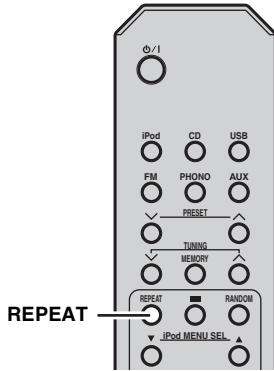

**1** Play back the disc/USB you want to repeat.

**2** During the playback of the disc/USB, press **REPEAT** to select the desired Repeat Play mode.

Each time you press the key, the Repeat Play mode indicator in the CD player's front panel display changes as follows.

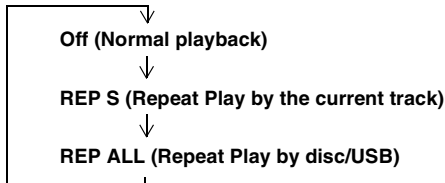

### To cancel Repeat Play

Press **REPEAT** repeatedly so that the Repeat Play mode indicator disappears from the front panel display.

#### Note

The Repeat play mode is canceled when the disc/USB device is removed.



**REP OFF** appears when the system is set to the Pure Direct mode.

## Playing back randomly (Random Play)

You can play back tracks in the disc/USB in random order.

#### Note

When playing back a disc/USB with Random Play, the remaining time of the disc cannot be displayed.

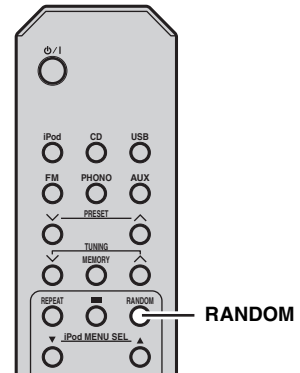

**Press RANDOM while playback is stopped.**

The **RANDOM** indicator lights up in the CD player's front panel display and Random Play starts.

### To cancel Random Play

Press **■**.

# FM TUNING

There are 2 tuning methods: automatic and manual. Automatic tuning is effective when station signals are strong and there is no interference. If the signal from the station you want to select is weak, tune into it manually. You can also use the automatic and manual preset tuning features to store up to 30 stations.

## Automatic tuning

Automatic tuning is effective when station signals are strong and there is no interference.

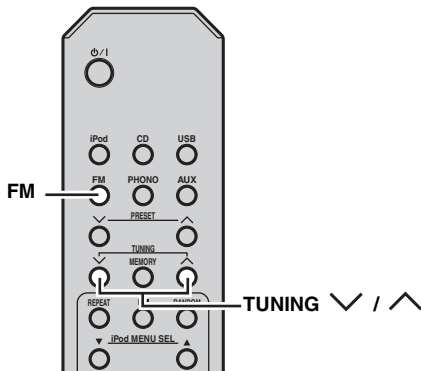

**1** Press FM (or rotate INPUT on the front panel) to set the receiver to the FM mode.

**2** Press and hold TUNING  $\nabla$  /  $\blacktriangle$  for more than 2 seconds to begin automatic tuning.

When the receiver is tuned into a station, the TUNED indicator lights up and the frequency of the received station is shown in the front panel display.

- Press  $\nabla$  to tune into a lower frequency.
- Press  $\blacktriangle$  to tune into a higher frequency.

## Manual tuning

If the signal received from the station you want to select is weak, tune into it manually.

**1** Press FM (or rotate INPUT on the front panel) to set the receiver to the FM mode.

**2** Press TUNING  $\nabla$  /  $\blacktriangle$  to tune into the desired station manually.

## Automatic preset tuning

Follow the procedure below to preset radio stations automatically.

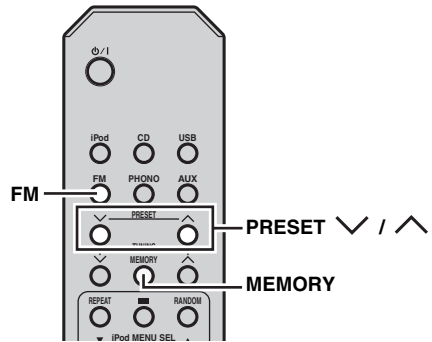

**1** Press FM (or rotate INPUT on the front panel) to set the receiver to the FM mode.

**2** Press and hold MEMORY for more than 2 seconds.

The PRESET indicator flashes in the front panel display and starts presetting stations automatically. After searching all the frequencies, stops automatically.

- Auto Preset starts at the lowest frequency toward the highest frequency.
- The receiver automatically applies a preset number to each detected station.
- To cancel, press MEMORY.

### Notes

- You can preset up to 30 of FM stations.
- Any stored station data existing under a preset station number is cleared when you store a new station under the same preset station number.

## Manual preset tuning

You can store up to 30 stations.

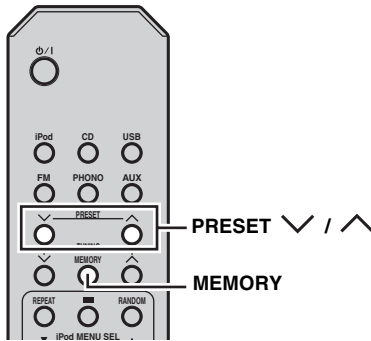

### 1 Tune into a radio station you want to preset.

See page 17 for tuning instructions.

### 2 Press MEMORY.

The PRESET indicator flashes in the front panel display for about 5 seconds.

### 3 Press PRESET $\nabla$ / $\blacktriangle$ repeatedly to select a preset station number while the MEMORY indicator is flashing.

### 4 Press MEMORY to store while the MEMORY indicator is flashing.

The PRESET indicator lights up in the front panel display.

### 5 Repeat steps 1 to 4 until all desired stations are preset.

## Selecting preset stations

You can tune into any desired station simply by selecting the preset station under which it was stored (see page 17).

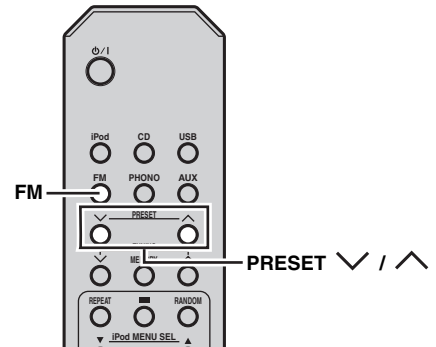

### 1 Press PRESET $\nabla$ / $\blacktriangle$ repeatedly to select a preset station.



You can also use the front panel to select preset stations. Press TUNER PRESET  $\nabla$  /  $\blacktriangle$  repeatedly to select a preset station.

# RADIO DATA SYSTEM TUNING (EUROPE MODEL ONLY)

Radio Data System (Europe model only) is a data transmission system used by FM stations in many countries. The Radio Data System function is carried out among the network stations. This receiver can receive various Radio Data System data such as PS (program service), PTY (program type), RT (radio text), and CT (clock time) when receiving Radio Data System broadcasting stations.

## Displaying the Radio Data System information

Use this feature to display the 4 types of the Radio Data System information: PS (program service), PTY (program type), RT (radio text) and CT (clock time).

### Notes

- You can select only the available Radio Data System modes being offered by the station.
- If the signals being received are not strong enough, the receiver may not be able to utilize the Radio Data System data. In particular, the “RT” mode requires a large amount of data and may not be available even when the other Radio Data System modes are available.
- If the signal strength is weakened by external interference while the receiver is receiving the Radio Data System data, the reception may be cut off unexpectedly and “...WAIT” appears in the front panel display.
- When the “RT” mode is selected, the receiver can display the program information by a maximum of 64 alphanumeric characters, including the umlaut symbol. Unavailable characters are displayed with the “\_” (underscore).

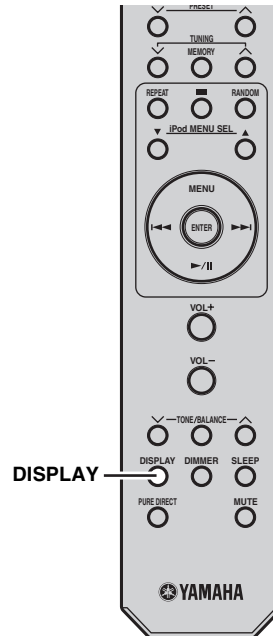

While tuning into a Radio Data System station, press DISPLAY repeatedly to select the desired Radio Data System display mode.

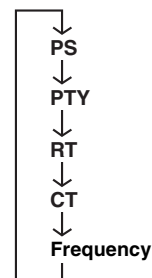

- Select “PS” to display the name of the Radio Data System program currently being received.
- Select “PTY” to display the type of the Radio Data System program currently being received.
- Select “RT” to display the information on the Radio Data System program currently being received.
- Select “CT” to display the current time.

# CONTROLLING iPod™

In addition to controlling the receiver (R-1330) and CD player (CD-1330), you can operate your iPod stationed in a terminal using the supplied remote control.

## Using iPod™

Once you have stationed your iPod to a terminal, you can enjoy playback of your iPod using the supplied remote control. When connecting the iPod during the playback, this system automatically changes to the iPod mode.

### Notes

- Only iPod (Click and Wheel), iPod nano, and iPod mini, iPod touch are supported.
- Some features may not be compatible depending on the model or the software version of your iPod.



For a complete list of status messages that appear in the front panel display of the receiver, refer to the “iPod” section in “TROUBLESHOOTING” (see page 22).

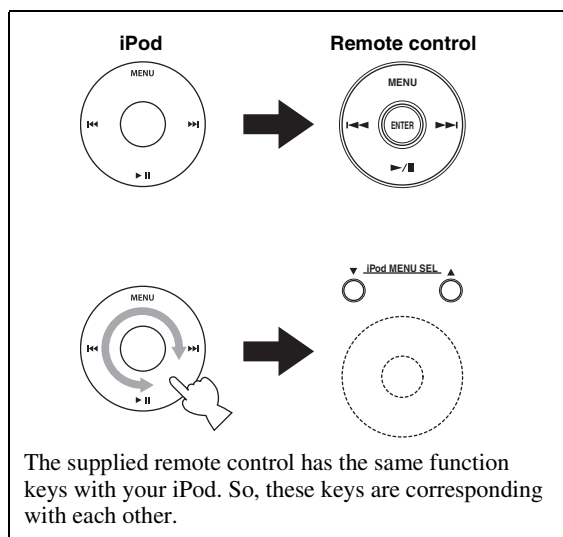
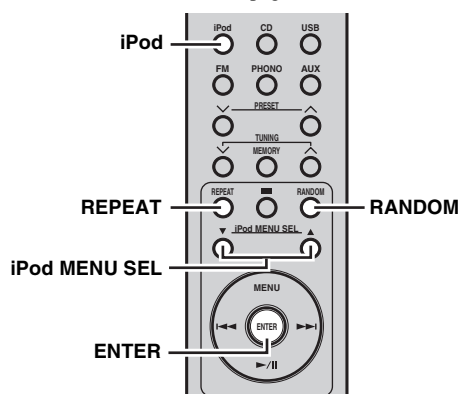

**1** Press iPod to select the iPod as the input source.

**2** Station your iPod to the terminal.

**3** Press ▲ / ▼ to operate the iPod menu, and then press ENTER to start playback of the selected song (or group).

- View the screen of the iPod to control the menu.
- Operate the iPod using the iPod controls or the supplied remote control.

### ■ Repeating playback (Repeat Play)

You can repeat the playback of the selected item in your iPod.

**Press REPEAT to select the desired Repeat Play mode.**

Each time you press the key, the Repeat Play mode changes as example below. To use properly, please check it with your iPod.

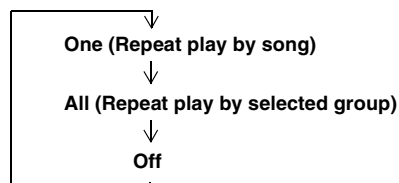

### ■ Playing back randomly (Shuffle Play)

You can play back songs or albums in your iPod randomly.

**Press RANDOM.**

Each time you press the key, the Shuffle Play mode changes as example below. To use properly, please check it with your iPod.

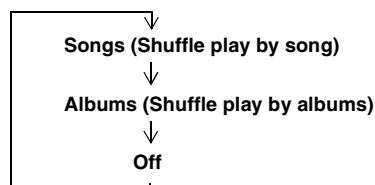



# TROUBLESHOOTING

Refer to the table below when this system does not function properly. If the problem you are experiencing is not listed below or if the instruction below does not help, turn off this system, disconnect the power cable, and contact the nearest authorized Yamaha dealer or service center.

## Receiver (R-1330)

### ■ General

Problem	Cause	Remedy	See page
<b>The receiver fails to turn on or enters the standby mode soon after the power is turned on.</b>	The power cable is not connected or the plug is not completely inserted.	Connect the power cable firmly.	10
	The receiver has been exposed to a strong external electric shock (such as lightning or strong static electricity).	Set the receiver to the OFF mode, disconnect the power cable, plug it back in after 30 seconds and then use it normally.	—
	The cable is short-circuited and the protection circuitry has been activated.	Make sure that all speaker wire connections on the receiver and on all speakers are secure and that the wire for each connection does not touch anything other than its respective connection.	9
	The internal temperature is too high, the protection circuitry has been activated.	Wait about 1 hour for the receiver to cool down and then turn it back on.	9
<b>No sound</b>	Incorrect input or output cable connections.	Connect the cables properly. If the problem persists, the cables may be defective.	9
	No appropriate input source has been selected.	Select an appropriate input source with the INPUT selector on the front panel (or the input selection keys on the remote control).	—
	Speaker connections are not secure.	Secure the connections.	9
	The volume is turned down.	Turn up the volume.	—
	The sound is muted.	Press MUTE or VOLUME +/- to resume audio output and then adjust the volume.	5
	Signals the receiver cannot reproduce are being input from a source component, such as a CD-ROM.	Play a source whose signals can be reproduced by the receiver.	—
	The sleep timer has turned off the receiver.	Turn on the receiver, and play the source again.	—
<b>Sound is heard from the speaker on one side only.</b>	Incorrect cable connections.	Connect the cables properly. If the problem persists, the cables may be defective.	9
<b>There is noise interference from digital or radio frequency equipment.</b>	The receiver is too close to the digital or high-frequency equipment.	Move the receiver further away from such equipment.	—
<b>The sound is distorted.</b>	The volume level is too high.	Adjust the volume level.	12
	The component other than turntable is connected to the PHONO jacks.	Connect to the CD or AUX jacks.	9
<b>“CHK SP WIRE” appears in the display.</b>	Speaker cables are short-circuited.	Make sure speaker cables are connected correctly.	9

## ■ FM

Problem	Cause	Remedy	See page
<b>FM stereo reception is noisy.</b>	The characteristics of FM stereo broadcasts may cause this problem when the transmitter is too far away or the antenna input is poor.	Check the antenna connections.	10
		Try using a high-quality directional FM antenna.	—
<b>There is distortion, and clear reception cannot be obtained even with a good FM antenna.</b>	There is multi-path interference.	Adjust the antenna position to eliminate multi-path interference.	—
<b>The desired station cannot be tuned into with the automatic tuning method.</b>	The signal is too weak.	Use a high-quality directional FM antenna.	—
		Use the manual tuning method.	17

## ■ iPod

### Note

In case of a transmission error without a status message appearing in the front panel of the receiver, check the connection to your iPod (see page 11).

Status message	Cause	Remedy	See page
CONNECT ERR	There is a problem with the signal path from your iPod to the receiver.	Turn off the receiver and try resetting your iPod.	11
UNKNOWN TYP	The iPod being used is not supported by the receiver.	Only iPod (Click and Wheel), iPod nano, iPod mini, and iPod touch are supported.	—
CONNECTED	Your iPod is properly stationed in a terminal, and the connection between your iPod and the receiver is complete.		
NOT CONNECT	Your iPod was removed from an iPod terminal of the receiver.	Station your iPod back to the terminal of the receiver.	11
CAN'T PLAY	The receiver cannot play back the songs currently stored on your iPod.	Check that the songs currently stored on your iPod are playable.	—
		Store some other playable music files on your iPod.	—

## Remote control

Problem	Cause	Remedy	See page
<b>The remote control does not work nor function properly.</b>	The remote control may be operated outside its operation range.	For information on the remote control operation range, refer to "Using the remote control".	8
	The remote control sensor on this system may be exposed to direct sunlight or lightening (invented fluorescent lamps).	Change the lighting or orientation of this system.	8
	The battery may be worn out.	Replace the battery with new one.	8
	There are obstacles between the sensor of this system and the remote control.	Remove the obstacles.	8

## CD player (CD-1330)

Problem	Cause	Remedy	See page
<b>Power does not turn on</b>	The plug is not completely inserted.	Connect the power cable firmly.	9
	The receiver and the CD player are connected incorrectly.	Check the connection with the receiver.	9
	The receiver is set incorrectly.	Check the setting (INPUT/Volume/MUTE/Headphone) of the receiver.	—
<b>No sound or distorted sound</b>	The sampling rate of a MP3 or WMA file may not be compatible with the CD player.	Check the sampling rate and bit rate of an MP3 or WMA file are compatible with the CD player.	24
<b>Disc playback does not start.</b>	You may use a CD-R/RW that is not finalized.	Finalize the CD-R/RW.	—
	The disc label may not be facing up.	Check that the disc label is facing up.	—
	The disc may be defective.	Try to play back another disc. If the same problem does not happen, the disc you want to play back is defective.	—
	MP3/WMA disc may not contain sufficient music tracks to be played back.	Check that your MP3/WMA disc contains at least 5 MP3/WMA music files.	—
	The sampling rate of a MP3 or WMA file may not be compatible with the CD player.	Check the sampling rate and bit rate of an MP3 or WMA file are compatible with the CD player.	24
<b>The USB device cannot be recognized.</b>	Check that the USB device is connected correctly.	Connect the USB device firmly.	11
<b>Not linked with the receiver</b>	The system control cable is disconnected from the system connector jack of the receiver and/or the CD player.	Connect the receiver and the CD player with the system control cable firmly.	9

### ■ USB

#### Note

In case of a transmission error without a status message appearing in the front panel of this unit, check the connection to the USB device (see page 11).

Status message	Cause	Remedy	See page
NO USB	The USB device is not connected.	Connect playable USB device.	11
OVER CURENT	Connected the USB device not playable on this system. Connected the USB device diagonally.	Disconnect the USB device. Change input source other than USB and select USB an input source again. Then connect playable USB device again.	—

# NOTES ABOUT DISCS/MP3, WMA FILES

## ■ Discs (audio CDs) playable with this CD player

This player is designed for playing back compact discs bearing the marks shown below. Never attempt to load any other type of disc into the unit. The unit can also play back 8-cm (3-inch) compact discs.



### .... Compact discs (digital audio)

The most popular discs for commercially available audio CDs.



### .... CD-R, CD-RW digital audio discs

Music CDs made by copying onto a CD-R or CD-RW (including MP3 or WMA format files).



#### Notes

- Be sure to use a CD-R or CD-RW disc made by a reliable manufacture.
- Be sure to use a CD-R or CD-RW disc which has at least one of the following phrases on the disc or disc case.  
FOR CONSUMER  
FOR CONSUMER USE  
FOR MUSIC USE ONLY
- Be sure to use a finalized CD-R or CD-RW disc.



### .... CD-TEXT discs

The discs recorded with text data such as album titles, track titles and artist names. Though these discs can be played back with ordinary CD players, the text data is not displayed.

#### Note

This compact disc player may not be able to play back some CD-RW discs or discs on which recording was not made correctly.

#### To prevent a malfunction of the CD player:

- Do not use any nonstandard shaped disc (heart, etc.) available on the market because it might damage the unit.
- 
- Do not use a disc with tape, stickers, or paste on it. If you use such a disc, the disc may get stuck in the unit, or damage to the unit may result.

## ■ About MP3 and WMA files

You can play back MP3 and WMA files recorded on a CD-R/CD-RW and those stored on a USB device.

## MP3

MP3 is a standard technology and format for compressing an audio sequence into a small-sized file. However, the original level of sound quality is preserved during playback.

The playable formats are:

- MPEG-1 Audio Layer-3  
Bitrate\*: 32-320 kbps  
Sampling frequency: 44.1/48/32 kHz
  - MPEG-2 Audio Layer-3, 2  
Bitrate\*: 8-160 kbps  
Sampling frequency: 24/22.05/16 kHz
  - MPEG-2.5 Audio Layer-2  
Bitrate\*: 8-160 kbps  
Sampling frequency: 12/11.025/8 kHz
- \* Variable bitrate is supported.

## WMA

“WMA (Windows Media Audio)” is a Microsoft file format for encoding digital audio files similar to MP3 though can compress files at a higher rate than MP3.

The playable formats are:

- Version 8
  - Version 9 (Standard and variable bitrates are supported. Professional and Lossless are not supported.)
  - High Profile  
Bitrate\*: 32-320 kbps  
Sampling frequency: 48/44.1/32 kHz
  - Mid Profile  
Bitrate: 16-32 kbps  
Sampling frequency: 22.05/16 kHz
- \* Both constant and variable bitrates are supported.

#### Notes

- Depending on the conditions of recording such as software recording setting, this system may not be able to play a disc or USB device in the order the tracks were recorded.
- Playback for Data Disc starts in alphanumeric order.
- Playback for USB starts in order by date and time of creation.
- Copyright-protected WMA (DRM) files cannot be played back by the CD player.
- The disc must be ISO9660 compatible.
- The maximum file and folder numbers are as follows.

	Data Disc	USB
Maximum total number of file and folder*	512	999
Maximum folder number*	255	255
Maximum file number per folder	511	255

\* The root is counted as one of the folders.

## ■ Notes about handling compact discs

- Always handle a disc with care so that its surface is not scratched.



- Compact discs are not subjected to wear during playback, but damage to the disc surface when the disc is being handled can adversely affect the disc playback.
- Be sure to use a felt-tip pen or similar writing tool when writing on the label side of the disc. Do not use a ballpoint pen, pencil, or other hard-tipped writing tool, as these may damage the disc and may adversely affect the disc playback.
- Do not warp discs.
- When a disc is not being used, remove it from the unit and store in an appropriate case.
- When removing or storing a disc, be careful not to scratch the playing surface.
- Compact discs are not affected by small particles of dust or fingerprints on their playing surface, but even so they should be kept clean. Wipe by using a clean, dry cloth.

Do not wipe with a circular motion; wipe straight outward from the center.

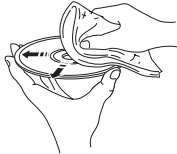

- Do not try to clean the disc's surface by using any type of disc cleaner, record spray, anti-static spray or liquid, or any other chemical-based liquid because such substances might irreparably damage the disc's surface.
- Do not expose discs to direct sunlight, high temperature or high humidity for a long period of time, as these might warp or otherwise damage the disc.



## To play back an 8-cm (3-inch) CD

Place it in the inner recessed area of the disc tray. Do not put a normal (12-cm) CD on top of an 8-cm (3-inch) CD.

**Note:** Do not use any lens cleaners as they may be a cause of malfunction.

# GLOSSARY

## Audio information

### ■ MP3 (MPEG Audio Layer-3)

One of the audio compression methods used by MPEG. It employs the irreversible compression method, which achieves a high compression rate by thinning out the data of hardly audible part to the human ears. It is said to be capable of compressing the data quantity by about 1/11 (128 kbps) while maintaining a similar audio quality to music CD.

### ■ PCM (Pulse Code Modulation)

A signal that is changed to digital format without compression. A CD is recorded with 16-bit sound at 44.1 kHz. This signal also has a type called Packed PCM (PPCM) that can be compressed without any loss of data.

### ■ Sampling frequency

The number of sampling (process for digitalizing analog signals) per second. In principle, the higher the sampling rate, the wider the frequency range that can be played back, and the higher the quantized bit rate, the finer the sound that can be reproduced.

### ■ Track

A CD can be divided into a number of segments (tracks). Each division is called a track number.

### ■ WMA (Windows Media Audio)

An audio compression method developed by Microsoft Corporation. It employs the irreversible compression method, which achieves a high compression rate by thinning out the data of hardly audible part to the human ears. It is said to be capable of compressing the data quantity by about 1/22 (64 kbps) while maintaining a similar audio quality to music CD.

## Copyright and logo marks

MPEG Layer-3 audio decoding technology licensed from Fraunhofer IIS and Thomson Multimedia.

### iPod™

“iPod” is a trademark of Apple Inc., registered in the U.S. and other countries.

“Made for iPod” means that an electronic accessory has been designed to connect specifically to iPod and has been certified by the developer to meet Apple performance standards.

Apple is not responsible for the operation of this device or its compliance with safety and regulatory standards.

# SPECIFICATIONS

## ■ R-1330

### AMPLIFIER SECTION

- Minimum RMS output power per channel  
(6 Ω, 1 kHz, 0.5% THD)..... 60 W + 60 W
- Maximum power per channel  
(4 Ω, 1 kHz, 0.7% THD)..... 70 W + 70 W
- Input sensitivity/Impedance  
CD/AUX ..... 200 mV/47 kΩ  
PHONO ..... 3.5 mV/47 kΩ
- Frequency Response  
CD ..... 20 Hz to 20 kHz ± 0.5 dB
- Total Harmonic Distortion  
CD (10 W/6 Ω)..... 0.01% or less
- Signal to Noise ratio (IHF-A network)  
CD (200 mV, Input shorted) ..... 100 dB or more

### TUNER SECTION

- Tuning Range ..... 87.50 to 108.00 MHz

### GENERAL

- Power Supply ..... AC 230 V, 50 Hz
- Power consumption ..... 80 W
- Dimensions (W x H x D) ..... 300 x 67 x 336 mm  
(11 13/16 x 2 5/8 x 13 1/4 in)
- Weight ..... 5.8 kg (12.7 lbs)

## ■ CD-1330

### PLAYBACK SYSTEM

- CD, CD-R/RW

### LASER

- Type ..... GaAlAs
- Wave length ..... 795 nm
- Emission Duration ..... continuous
- Laser Output ..... max. 160 μW\*

\* This output is the value measured at a distance of about 200 mm from the objective lens surface on the Optical Pick-up Block.

### AUDIO PERFORMANCE

- Signal-Noise (1 kHz) ..... 105 dB or more
- Dynamic range (1 kHz) ..... 100 dB or more
- Distortion and Noise (1 kHz) ..... 0.003 % or less

### GENERAL

- Power supply ..... AC 230 V, 50 Hz
- Power consumption ..... Approx. 15 W
- Dimensions (W x H x D) ..... 300 x 67 x 310 mm  
(11 13/16 x 2 5/8 x 12 3/16 in)
- Weight ..... 3.8 kg (8.3 lbs)

Specifications are subject to change without notice.

## Limited Guarantee for European Economic Area (EEA) and Switzerland

Thank you for having chosen a Yamaha product. In the unlikely event that your Yamaha product needs guarantee service, please contact the dealer from whom it was purchased. If you experience any difficulty, please contact Yamaha representative office in your country. You can find full details on our website (<http://www.yamaha-hifi.com/> or <http://www.yamaha-uk.com/> for U.K. resident).

The product is guaranteed to be free from defects in workmanship or materials for a period of two years from the date of the original purchase. Yamaha undertakes, subject to the conditions listed below, to have the faulty product or any part(s) repaired, or replaced at Yamaha's discretion, without any charge for parts or labour. Yamaha reserves the right to replace a product with that of a similar kind and/or value and condition, where a model has been discontinued or is considered uneconomic to repair.

### Conditions

- 1 The original invoice or sales receipt (showing date of purchase, product code and dealer's name) MUST accompany the defective product, along with a statement detailing the fault. In the absence of this clear proof of purchase, Yamaha reserves the right to refuse to provide free of charge service and the product may be returned at the customer's expense.
- 2 The product MUST have been purchased from an AUTHORISED Yamaha dealer within the European Economic Area (EEA) or Switzerland.
- 3 The product must not have been the subject of any modifications or alterations, unless authorised in writing by Yamaha.
- 4 The following are excluded from this guarantee:
  - a. Periodic maintenance and repair or replacement of parts due to normal wear and tear.
  - b. Damage resulting from:
    - (1) Repairs performed by the customer himself or by an unauthorised third party.
    - (2) Inadequate packaging or mishandling, when the product is in transit from the customer. Please note that it is the customer's responsibility to ensure the product is adequately packaged when returning the product for repair.
    - (3) Misuse, including but not limited to (a) failure to use the product for its normal purpose or in accordance with Yamaha's instructions on the proper use, maintenance and storage, and (b) installation or use of the product in a manner inconsistent with the technical or safety standards in force in the country where it is used.
    - (4) Accidents, lightning, water, fire, improper ventilation, battery leakage or any cause beyond Yamaha's control.
    - (5) Defects of the system into which this product is incorporated and/or incompatibility with third party products.
    - (6) Use of a product imported into the EEA and/or Switzerland, not by Yamaha, where that product does not conform to the technical or safety standards of the country of use and/or to the standard specification of a product sold by Yamaha in the EEA and/or Switzerland.
    - (7) Non AV (Audio Visual) related products.  
(Products subject to "Yamaha AV Guarantee Statement" are defined in our website at <http://www.yamaha-hifi.com/> or <http://www.yamaha-uk.com/> for U.K. resident.)
- 5 Where the guarantee differs between the country of purchase and the country of use of the product, the guarantee of the country of use shall apply.
- 6 Yamaha may not be held responsible for any losses or damages, whether direct, consequential or otherwise, save for the repair or replacement of the product.
- 7 Please backup any custom settings or data, as Yamaha may not be held responsible for any alteration or loss to such settings or data.
- 8 This guarantee does not affect the consumer's statutory rights under applicable national laws in force or the consumer's rights against the dealer arising from their sales/purchase contract.

## Information for Users on Collection and Disposal of Old Equipment and Used Batteries



These symbols on the products, packaging, and/or accompanying documents mean that used electrical and electronic products and batteries should not be mixed with general household waste.

For proper treatment, recovery and recycling of old products and used batteries, please take them to applicable collection points, in accordance with your national legislation and the Directives 2002/96/EC and 2006/66/EC.



By disposing of these products and batteries correctly, you will help to save valuable resources and prevent any potential negative effects on human health and the environment which could otherwise arise from inappropriate waste handling.



For more information about collection and recycling of old products and batteries, please contact your local municipality, your waste disposal service or the point of sale where you purchased the items.

### [Information on Disposal in other Countries outside the European Union]

These symbols are only valid in the European Union. If you wish to discard these items, please contact your local authorities or dealer and ask for the correct method of disposal.



### Note for the battery symbol (bottom two symbol examples):

This symbol might be used in combination with a chemical symbol. In this case it complies with the requirement set by the Directive for the chemical involved.

**Pb**

# ATTENTION: VEUILLEZ LIRE CE QUI SUIT AVANT D'UTILISER L'APPAREIL.

- 1 Pour utiliser l'appareil au mieux de ses possibilités, lisez attentivement ce mode d'emploi. Conservez-le soigneusement pour référence.
- 2 Installez cet ensemble (R-1330 et CD-1330) dans un endroit frais, bien aéré, sec et propre; ménagé un espace d'au moins 10 cm au dessus (sauf pour le CD-1330), 10 cm à gauche et à droite et 10 cm à l'arrière de cet ensemble — veillez à ce qu'il soit à l'abri de la lumière du soleil, des sources de chaleur, des vibrations, des poussières, de l'humidité et du froid.
- 3 Placez l'appareil loin des équipements, moteurs et transformateurs électriques, pour éviter les ronflements parasites.
- 4 N'exposez pas l'appareil à des variations brutales de température, ne le placez pas dans un environnement très humide (par exemple dans une pièce contenant un humidificateur) car cela peut entraîner la condensation d'humidité à l'intérieur de l'appareil qui elle-même peut être responsable de secousse électrique, d'incendie, de dommage à l'appareil ou de blessure corporelle.
- 5 Evitez d'installer l'appareil dans un endroit où des objets peuvent tomber, ainsi que là où l'appareil pourrait être exposé à des éclaboussures ou des gouttes d'eau. Sur le dessus de l'appareil, ne placez pas:
  - D'autres appareils qui peuvent endommager la surface de l'appareil ou provoquer sa décoloration.
  - Des objets se consumant (par exemple, une bougie) qui peuvent être responsables d'incendie, de dommage à l'appareil ou de blessure corporelle.
  - Des récipients contenant des liquides qui peuvent être à l'origine de secousse électrique ou de dommage à l'appareil.
- 6 Ne couvrez pas l'appareil d'un journal, d'une nappe, d'un rideau, etc. car cela empêcherait l'évacuation de la chaleur. Toute augmentation de la température intérieure de l'appareil peut être responsable d'incendie, de dommage à l'appareil ou de blessure corporelle.
- 7 Ne branchez pas la fiche du cordon d'alimentation de l'appareil sur une prise secteur aussi longtemps que tous les raccordements n'ont pas été effectués.
- 8 Ne pas faire fonctionner l'appareil à l'envers. Il risquerait de chauffer et d'être endommagé.
- 9 N'exercez aucune force excessive sur les commutateurs, les boutons et les cordons.
- 10 Pour débrancher la fiche du cordon d'alimentation au niveau de la prise secteur, saisissez la fiche et ne tirez pas sur le cordon.
- 11 Ne nettoyez pas l'appareil au moyen d'un solvant chimique, ce qui pourrait endommager la finition. Utilisez un chiffon sec et propre.
- 12 N'alimentez l'appareil qu'à partir de la tension prescrite. Alimenter l'appareil sous une tension plus élevée est dangereux et peut être responsable d'incendie, de dommage à l'appareil ou de blessure corporelle. Yamaha ne saurait être tenue responsable des dommages résultant de l'alimentation de l'appareil sous une tension autre que celle prescrite.
- 13 Pour empêcher tout dommage causé par les éclairs, déconnectez le cordon d'alimentation de la prise murale pendant un orage.
- 14 Ne tentez pas de modifier ni de réparer l'appareil. Consultez le service Yamaha compétent pour toute réparation qui serait requise. Le coffret de l'appareil ne doit jamais être ouvert, quelle que soit la raison.
- 15 Si vous envisagez de ne pas vous servir de l'appareil pendant une longue période (par exemple, pendant les vacances), débranchez la fiche du cordon d'alimentation au niveau de la prise secteur.
- 16 Lisez la section intitulée "GUIDE DE DÉPANNAGE" où figurent une liste d'erreurs de manipulation communes avant de conclure que l'appareil présente une anomalie de fonctionnement.
- 17 Avant de déplacer l'appareil, appuyez sur ON/STANDBY, OFF pour éteindre le système, puis débranchez la fiche du cordon d'alimentation au niveau de la prise secteur.
- 18 La condensation se forme lorsque la température ambiante change brusquement. En ce cas, débranchez la fiche du cordon d'alimentation et laissez l'appareil reposer.
- 19 La température de l'appareil peut augmenter en raison d'une utilisation prolongée. En ce cas, coupez l'alimentation de l'appareil et laissez-le au repos pour qu'il refroidisse.
- 20 Installez cet appareil à proximité de la prise secteur et à un emplacement où la fiche du câble d'alimentation est facilement accessible.
- 21 Les piles ne doivent pas être exposées à une chaleur extrême, par exemple au soleil, à une flamme, etc.
- 22 Une pression excessive du son par les écouteurs et le casque d'écoute peut entraîner la perte de l'ouïe.

Cet appareil n'est pas déconnecté du secteur tant qu'il reste branché à la prise de courant par la touche /I. Il se trouve alors "en veille". En mode veille, l'appareil consomme une très faible quantité de courant.

## AVERTISSEMENT

POUR RÉDUIRE LES RISQUES D'INCENDIE OU DE SECOUSSE ÉLECTRIQUE, N'EXPOSEZ PAS CET APPAREIL À LA PLUIE OU À L'HUMIDITÉ.

## SÉCURITÉ LASER

L'appareil utilise un laser. En raison des risques de blessure des yeux, le retrait du couvercle ou les réparations de l'appareil devront être confiés exclusivement à un technicien d'entretien qualifié.

## DANGER

Risque d'exposition au laser en cas d'ouverture. Éviter toute exposition au faisceau. Lorsque cet appareil est branché à la prise de courant, ne pas approcher les yeux de l'ouverture du plateau changeur et des autres ouvertures pour regarder à l'intérieur.

Le laser de cet appareil peut émettre un rayonnement dépassant les limites de la classe I.



# TABLE DES MATIÈRES

## INTRODUCTION

<b>CARACTÉRISTIQUES</b> .....	2
<b>ACCESSOIRES FOURNIS</b> .....	2
<b>COMMANDES ET FONCTIONS</b> .....	3
Ampli-tuner (R-1330).....	3
Lecteur de CD (CD-1330).....	4
Boîtier de télécommande.....	5

## PRÉPARATIFS

<b>RACCORDEMENT DE COMPOSANTS</b>	
<b>EXTERNES AU SYSTÈME</b> .....	9
<b>RACCORDEMENT DES ANTENNES</b> .....	10
Raccordement de l'antenne FM.....	10
<b>RACCORDEMENT DES CORDONS</b>	
<b>D'ALIMENTATION</b> .....	10
<b>RACCORDEMENT DE L'iPod™ ET DU</b>	
<b>PÉRIPHÉRIQUE USB</b> .....	11
Raccordement d'un iPod™.....	11
Raccordement des périphériques USB.....	11

## OPÉRATIONS DE BASE

<b>FONCTIONNEMENT DU SYSTÈME</b> .....	12
Fonctionnement de base du système.....	12
Modification de la luminosité de l'affichage du	
panneau avant.....	13
Réglage de la minuterie de mise hors service.....	13
Pour utiliser le casque.....	13
<b>FONCTIONNEMENT DU DISQUE ET DU</b>	
<b>PÉRIPHÉRIQUE USB</b> .....	14
Opérations de base pour la lecture.....	14
Changement des informations concernant	
la lecture sur l'affichage.....	15
Répétition de la lecture (Repeat Play).....	16
Lecture aléatoire (Random Play).....	16

## OPÉRATIONS DE SYNTONISATION

<b>SYNTONISATION FM</b> .....	17
Syntonisation automatique.....	17
Syntonisation manuelle.....	17
Mise en mémoire automatique des fréquences.....	17
Mise en mémoire manuelle des fréquences.....	18
Accord des stations présélectionnées.....	18
<b>SYNTONISATION AVEC LE SYSTÈME DE</b>	
<b>DIFFUSION DE DONNÉES RADIO</b>	
<b>(MODÈLES POUR L'EUROPE</b>	
<b>SEULEMENT)</b> .....	19
Affichage des informations du système	
de diffusion de données radio.....	19

## AUTRES OPÉRATIONS

<b>COMMANDE DE L'iPod™</b> .....	20
Utilisation de l'iPod™.....	20

## INFORMATIONS COMPLÉMENTAIRES

<b>GUIDE DE DEPANNAGE</b> .....	21
Ampli-tuner (R-1330).....	21
Boîtier de télécommande.....	22
Lecteur de CD (CD-1330).....	23
<b>REMARQUES SUR LES DISQUES MP3,</b>	
<b>FICHIERS WMA</b> .....	24
<b>GLOSSAIRE</b> .....	26
Informations relatives aux signaux sonores.....	26
Droits d'auteur et logos.....	26
<b>CARACTÉRISTIQUES TECHNIQUES</b> .....	26

INTRODUCTION

PRÉPARATIFS

OPÉRATIONS DE  
BASE

OPÉRATIONS DE  
SYNTONISATION

AUTRES  
OPÉRATIONS

INFORMATIONS  
COMPLÉMENTAIRES

Français

# CARACTÉRISTIQUES

## Ampli-tuner (R-1330)

- Puissance de sortie efficace minimale par canal 60W + 60W (0,5% DHT, 1 kHz, 6Ω)
- Puissance maximale par canal 70W + 70W (0,7% DHT, 1 kHz, 4Ω)
- Mise en mémoire de 30 stations FM
- Fonctionnalité iPod (avec fonction de recharge)
- Mode Pure Direct
- Luminosité réglable

## Lecteur de CD (CD-1330)

- Lit les CD audio, les disques MP3/WMA
- Prise en charge de disques CD-R, CD-RW
- Prise en charge des fichiers MP3/WMA enregistrés sur un périphérique USB
- Opération liée à l'ampli-tuner, telle que le mode Pure Direct, la luminosité de l'afficheur réglable et le mode INPUT

## ■ Quelques mots sur ce mode d'emploi

- Dans ce manuel, le « R-1330 » est indiqué par le terme « ampli-tuner » et le « CD-1330 » par le terme « lecteur CD ».
- Ce manuel décrit comment effectuer les différentes opérations au moyen du boîtier de télécommande, sauf lorsque ce n'est pas possible. Certaines de ces opérations ne sont disponibles qu'avec les touches du panneau avant.
- Le symbole  appelle votre attention sur un conseil d'utilisation.
- Les remarques contiennent des informations importantes relatives à la sécurité et à l'utilisation de l'ensemble.
- Ce mode d'emploi a été imprimé avant la fabrication de l'appareil. Les caractéristiques et la présentation ont pu être modifiés à la suite d'améliorations, etc. En cas de divergence entre le mode d'emploi et l'appareil, ce dernier prime.

# ACCESSOIRES FOURNIS

Cet ensemble doit vous être livré accompagné des accessoires suivants. Avant de raccorder ce système, assurez-vous que vous avez reçu tous les éléments suivants.

Boîtier de télécommande

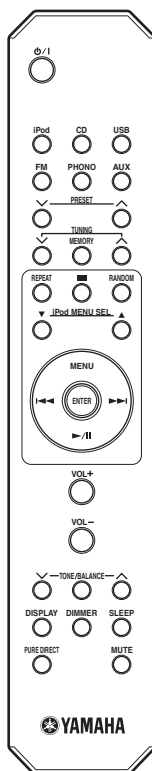

Piles (x2)  
(AA, R6, UM-3)

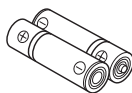

Antenne cadre FM

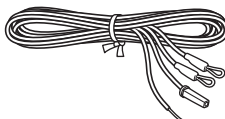

Câble de commande du système (0,6 m)



Câble stéréo  
RCA (1,0 m)

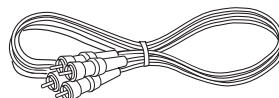

Couvercle de la station

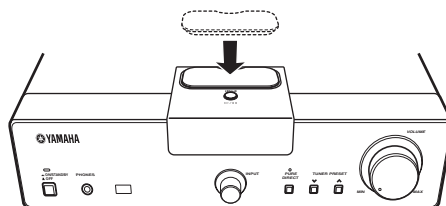

Lorsque le couvercle de la station est protégé.

# COMMANDES ET FONCTIONS

## Ampli-tuner (R-1330)

### ■ Panneau avant

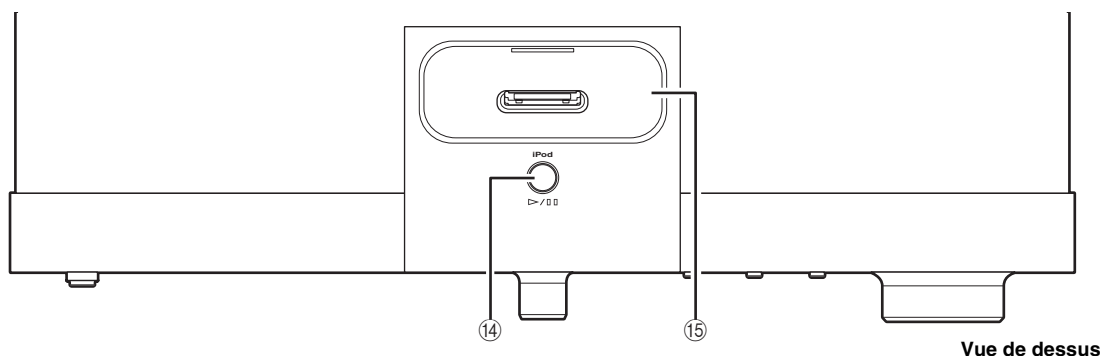

Vue de dessus

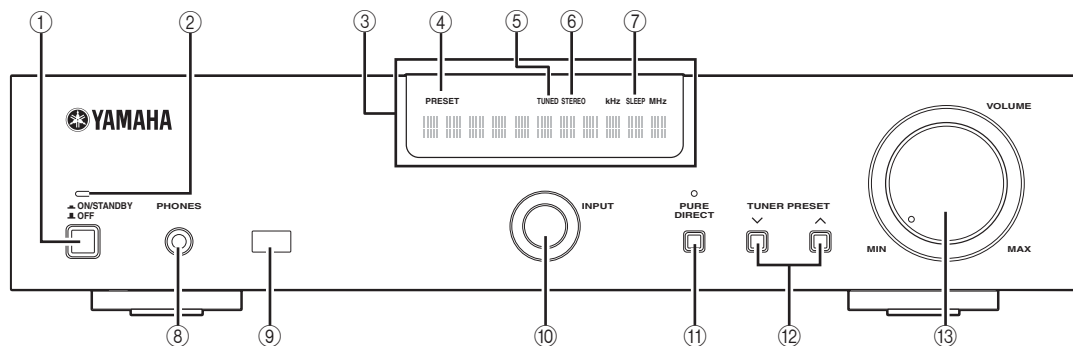

Vue de face

#### ① ON/STANDBY, OFF

Sert à mettre l'ampli-tuner en mode ON/STANDBY ou OFF.

#### ② Témoin ON/STANDBY

Émet une lumière verte lorsque l'ampli-tuner est en service. Émet une lumière orange lorsque l'ampli-tuner est en veille.

Le témoin s'éteint lorsque l'ampli-tuner est hors tension.

#### ③ Afficheur de la panneau avant

Affiche les différentes informations, notamment la fréquence radio.

#### ④ Témoin PRESET

Ce témoin s'éclaire lorsque vous sélectionnez des stations radio en mémoire. (voir page 18).

#### ⑤ Témoin TUNED

Ce témoin s'éclaire lorsqu'une station radio est accordée.

#### ⑥ Témoin STEREO

Ce témoin s'allume lorsque l'ampli-tuner reçoit un signal puissant d'une émission FM stéréo.

#### ⑦ Témoin SLEEP

Ce témoin s'éclaire lorsque la minuterie de mise hors service est active (voir page 13).

#### ⑧ PHONES

Les signaux audio sont présents sur cette prise destinée à l'écoute au casque.

#### ⑨ Capteur de télécommande

Il reçoit les signaux émis par le boîtier de télécommande.

#### ⑩ INPUT

Sert à sélectionner une source.

#### ⑪ PURE DIRECT

Sert à mettre en service ou hors service le mode Pure Direct (voir page 12).

Le témoin au-dessus s'éclaire lorsque l'ampli-tuner est en mode PURE DIRECT.

#### ⑫ TUNER PRESET $\nabla / \wedge$

La source d'entrée se règle sur FM. Permet de sélectionner une station en mémoire.

Disponible même si l'ampli-tuner est en mode veille.

#### ⑬ VOLUME

Sert à régler le volume.

#### ⑭ $\triangleright / \square$

La source d'entrée se règle sur iPod. Sert à démarrer la lecture de l'iPod et à la mettre en pause. Disponible même si l'ampli-tuner est en mode veille.

#### ⑮ Borne iPod

Sert à raccorder votre iPod (voir page 11).

## Lecteur de CD (CD-1330)

### ■ Panneau avant

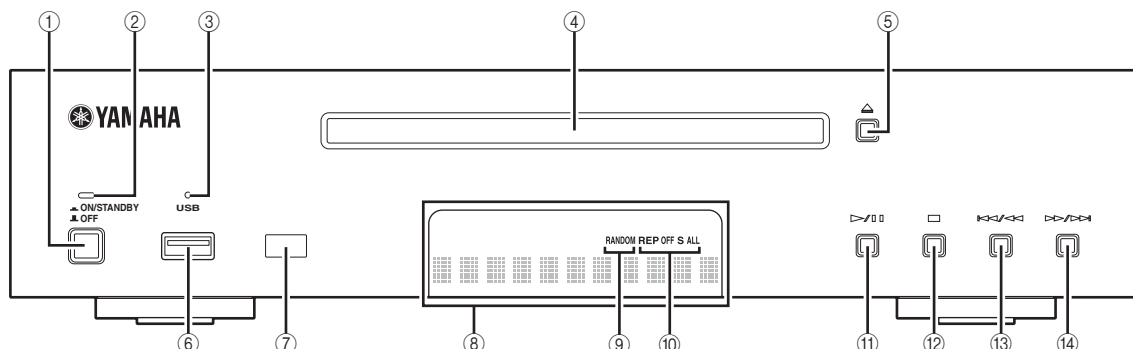

#### ① ON/STANDBY, OFF

Sert à mettre le lecteur de CD en mode ON/STANDBY ou OFF.

#### ② Témoin ON/STANDBY

Émet une lumière verte lorsque le lecteur de CD est en service. Émet une lumière orange lorsque le lecteur de CD est en veille.

Le témoin s'éteint lorsque le lecteur de CD est hors tension.

#### ③ Témoin USB

S'allume lorsque le lecteur de CD est en mode USB et s'éteint lorsque le lecteur de CD est en mode CD. Clignote lorsque le lecteur de CD lit le périphérique USB.

#### ④ Plateau CD

Posez le disque à lire dans ce plateau.

#### ⑤

Sert à ouvrir ou fermer le tiroir pour le disque. Si vous appuyez sur cette touche en mode veille, l'amplificateur se met automatiquement sous tension et l'entrée se règle sur CD.

#### ⑥ Port USB

Sert à raccorder votre périphérique USB.

#### ⑦ Capteur de télécommande

Il reçoit les signaux émis par le boîtier de télécommande.

#### ⑧ Afficheur de la panneau avant

Montre l'état actuel du lecteur de CD.

#### ⑨ Témoin RANDOM

Allume l'icône correspondant au mode Lecture aléatoire sélectionné.

#### ⑩ Témoin REP OFF S ALL

Allume l'icône correspondant au mode Lecture répétée sélectionné.

#### ⑪

Sert à démarrer la lecture ou à la mettre en pause (voir page 14).

Si vous appuyez sur cette touche en mode veille, l'amplificateur se met automatiquement sous tension et l'entrée se règle sur CD ou sur USB, selon la dernière sélection effectuée.

#### ⑫

Sert à arrêter la lecture (voir page 14).

#### ⑬

Accès au début de la plage actuelle. Maintenez la pression pour accélérer la recherche arrière. Appuyez deux fois pour atteindre le début de la plage précédente (voir page 14).

#### ⑭

Localisation de la plage suivante. Maintenez la pression pour accélérer la recherche avant (voir page 14).

## Boîtier de télécommande

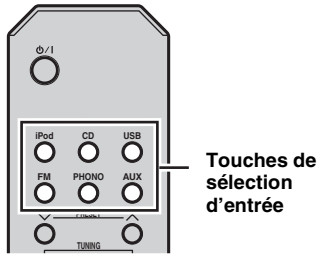

### ■ Fonctions communes

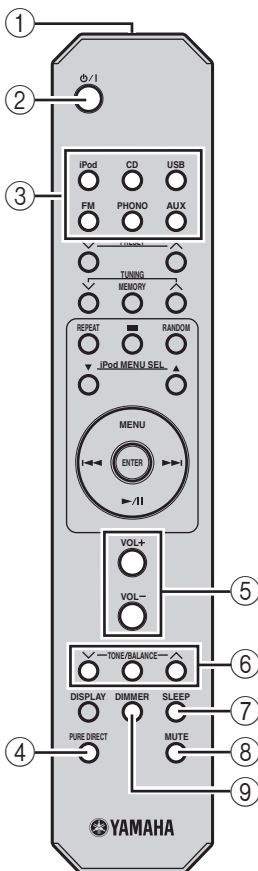

Ce boîtier de télécommande peut agir sur les composants du système (y compris sur les fonctions du syntoniseur) et sur un iPod posé sur une station au-dessus de l'ampli-tuner. Pour agir sur le lecteur de CD, sur les fonctions du tuner ou sur un iPod avec le boîtier de télécommande vous devez régler l'ampli-tuner sur le mode d'entrée correspondante.

### Pour changer le mode d'entrée de l'ampli-tuner

Appuyez sur la touche de sélection d'entrée appropriée sur le boîtier de télécommande (ou tournez INPUT sur le panneau avant).

Le nom de la source d'entrée apparaît sur l'affichage du panneau avant de l'ampli-tuner.



Si la source d'entrée CD ou USB est sélectionnée, le lecteur de CD se met automatiquement sous tension et si une autre source d'entrée est sélectionnée, il passe en mode veille.

### Opérations communes à tous les modes

Vous pouvez effectuer les opérations suivantes sur l'ampli-tuner quel que soit le mode dans lequel il se trouve.

#### ① Émetteur de signaux infrarouges

Il envoie des signaux au système sur lequel vous voulez agir.

#### ② $\text{⏻}/\text{⏻}$ (en veille/en service)

Sert à mettre en service ou en veille le système.

#### **Remarque**

Même lorsque le système est en mode veille, il consomme une faible quantité d'énergie afin de recevoir des signaux infrarouges émis par le boîtier de télécommande.

#### ③ Touches de sélection d'entrée

Servent à sélectionner la source d'entrée sur l'ampli-tuner.

#### ④ PURE DIRECT

Sert à mettre en service ou hors service le mode Pure Direct (voir page 12).

#### ⑤ VOLUME +/-

Sert à ajuster le volume général de l'ampli-tuner.

#### ⑥ TONE/BALANCE $\nabla$ / $\wedge$

Règle la qualité du son (voir page 12).

#### ⑦ SLEEP

Sert à mettre la minuterie d'arrêt en service sur le système (voir page 13).

#### ⑧ MUTE

Coupe le volume (voir page 12).

#### ⑨ DIMMER

Sert à changer la luminosité de l'affichage du panneau avant (voir page 13).

■ Mode CD/USB

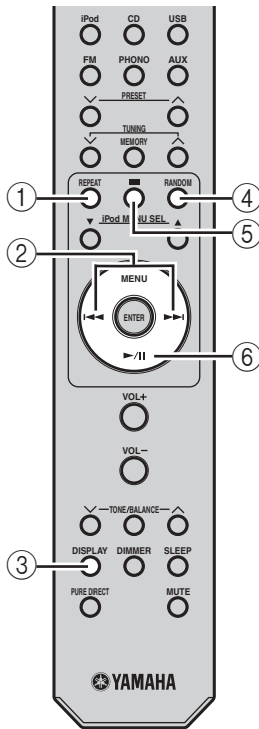

**Opérations disponibles en mode CD/USB**

Vous pouvez effectuer les opérations suivantes sur le lecteur de CD s'il est relié à l'ampli-tuner par le câble de commande du système (voir page 9).



Appuyez sur CD ou USB pour mettre l'ampli-tuner en mode CD ou USB avant d'effectuer les opérations suivantes.

① **REPEAT**

Sert à sélectionner la lecture répétée (voir page 16).

② **◀◀, ▶▶**

Pour accéder au début de la plage actuelle ou de la plage suivante. Maintenez la pression du doigt sur une de ces touches pour effectuer une recherche rapide vers la fin ou le début du disque (voir page 14). Appuyez sur ◀◀ deux fois pour atteindre le début de la plage précédente.

③ **DISPLAY**

Sert à changer les informations apparaissant sur l'affichage du panneau avant du lecteur de CD (voir page 15).

④ **RANDOM**

Sert à mettre en et hors service la lecture aléatoire (voir page 16).

⑤ **■**

Sert à arrêter la lecture (voir page 14).

⑥ **▶/||**

Sert à démarrer la lecture ou à la mettre en pause (voir page 14).

■ Mode FM

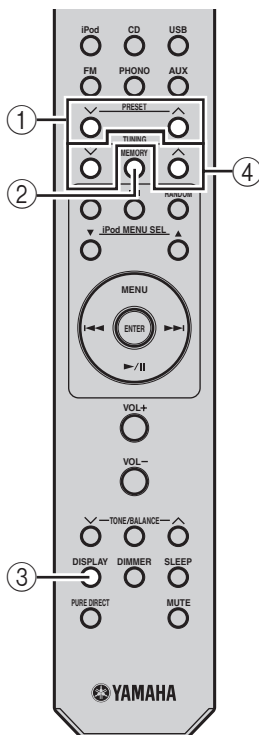

**Opérations disponibles en mode FM**

Les opérations suivantes sont disponibles pour l'ampli-tuner.



Appuyez sur FM pour mettre l'ampli-tuner en mode FM avant d'effectuer les opérations suivantes.

① **PRESET** **∨ / ∧**

Pour choisir une station présélectionnée (voir page 18).

② **MEMORY**

Sert à mettre des fréquences en mémoire (voir page 18). Sert à démarrer la mise en mémoire automatique des fréquences (voir page 17).

③ **DISPLAY**

Sert à changer les informations FM apparaissant sur l'affichage de l'ampli-tuner (voir page 19).

④ **TUNING** **∨ / ∧**

Appuyez sur TUNING **∨ / ∧** pour la syntonisation manuelle et maintenez la pression du doigt sur TUNING **∨ / ∧** pour la syntonisation automatique.

## ■ Mode iPod

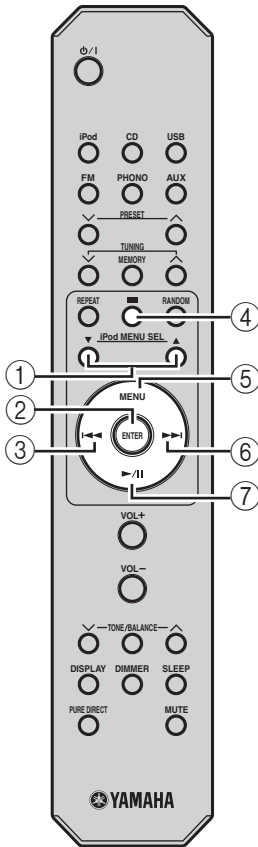

### Opérations disponibles en mode iPod

Les opérations suivantes sont disponibles pour iPod. Pour le détail sur les opérations iPod, voir « Utilisation de l'iPod™ » à la page 20.



Appuyez sur iPod pour mettre l'ampli-tuner en mode iPod avant d'effectuer les opérations suivantes.

#### ① iPod MENU SEL

Appuyez sur ▼ ou ▲ pour sélectionner un élément dans le groupe sélectionné.

#### ② ENTER

Appuyez sur ENTER pour valider le groupe sélectionné. (Lorsque vous appuyez sur ENTER, la lecture commence si un morceau est sélectionné.)

#### ③ ⏮

Accès au début de la plage actuelle. Appuyez deux fois pour accéder à la plage précédente. Maintenez la pression pour accélérer la recherche arrière.

#### ④ ■

Arrêt de la lecture.

\* La lecture reprend à partir du premier morceau enregistré dans l'iPod.

#### ⑤ MENU

Retour à la première page du menu de l'iPod.

#### ⑥ ⏭

Pour passer au morceau suivant. Maintenez la pression pour accélérer la recherche avant.

#### ⑦ ▶||

Sert à démarrer la lecture ou à la mettre en pause.

■ **Mise en place des piles dans le boîtier de télécommande**

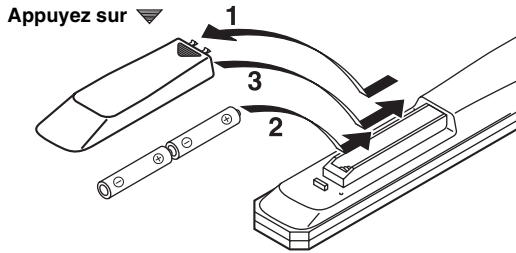

**1** Appuyez sur l'élément ▼ et faites glisser le couvercle du logement des piles.

**2** Insérez deux piles fournies (AA, R6, UM-3) en respectant les polarités (+ et -) à l'intérieur du logement des piles.

**3** Remettez le couvercle en le faisant glisser jusqu'à émission d'un bruit sec.

■ **Remarques sur les piles**

- Remplacez les deux piles lorsque la portée de fonctionnement du boîtier de télécommande diminue.
- Utilisez des piles AA, R6, UM-3.
- Assurez-vous que les polarités sont respectées. Voir illustration à l'intérieur du logement des piles.
- Retirez les piles si le boîtier de télécommande sera inutilisé pendant une longue durée.
- N'utilisez pas tout à la fois une pile neuve et une pile usagée.
- N'utilisez pas, en même temps, des piles de type différent (notamment, une pile alcaline et une pile au manganèse). Veuillez lire attentivement l'emballage, d'autant plus que ces différents types de piles peuvent avoir la même forme et la même couleur.
- Si les piles ont fui, mettez-les immédiatement au rebut. Évitez de toucher la substance dérivant de la fuite et de la laisser venir en contact avec votre peau ou un vêtement, etc. Nettoyez à fond le logement des piles avant la mise en place de nouvelles piles.
- Ne jetez pas les piles avec les autres ordures ménagères ; mettez-les correctement au rebut conformément à la réglementation locale.

■ **Utilisation du boîtier de télécommande**

Le boîtier de télécommande transmet un rayon infrarouge directionnel. Assurez-vous que vous dirigez le boîtier de télécommande vers le capteur de télécommande sur la panneau avant du système pendant l'opération.

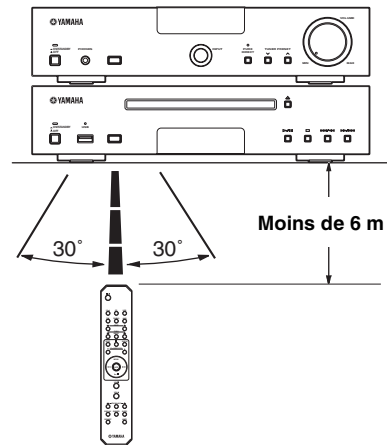

■ **Manipulation du boîtier de télécommande**

- La zone comprise entre le boîtier de télécommande et le système doit être débarrassée de tout obstacle.
- Ne renversez pas de l'eau ou d'autres liquides sur le boîtier de télécommande.
- Ne laissez pas tomber le boîtier de télécommande.
- Ne conservez pas et ne rangez pas le boîtier de télécommande dans les types de conditions suivants :
  - humidité élevée, par exemple près d'un bain
  - température élevée, par exemple près d'un appareil de chauffage ou d'une cuisinière
  - très basses températures
  - endroits poussiéreux.
- N'exposez pas le capteur de télécommande à un éclairage vif, en particulier une lampe fluorescente à convertisseur, sinon le boîtier de télécommande risque de ne pas fonctionner correctement. Si besoin est, mettez le système à l'abri de tout éclairage direct.



# RACCORDEMENT DE COMPOSANTS EXTERNES AU SYSTÈME

Avant de raccorder le système, veuillez lire attentivement la procédure et les remarques suivantes. Pour de plus amples informations sur les enceintes (NS-BP400), reportez-vous au mode d'emploi qui les accompagne.

## AVERTISSEMENT

- Ne branchez pas cet appareil ou les autres composants sur l'alimentation secteur sans avoir effectué au préalable le raccordement des composants entre eux.
- Veillez à ce que les fils nus des enceintes ne puissent pas venir en contact, ni entre eux ni avec une pièce métallique de l'ampli-tuner. L'ampli-tuner et/ou les enceintes risqueraient d'être endommagés.
- Tous les raccordements doivent être exacts : L (gauche) à L, R (droite) à R, « + » à « + » et « - » à « - ». Si le raccordement n'est pas effectué correctement, aucun son ne sortira des enceintes et si la polarité du raccordement des enceintes n'est pas respectée, la restitution du son sera peu naturelle et dénuée de graves. Consultez également le mode d'emploi pour chacun de vos composants.

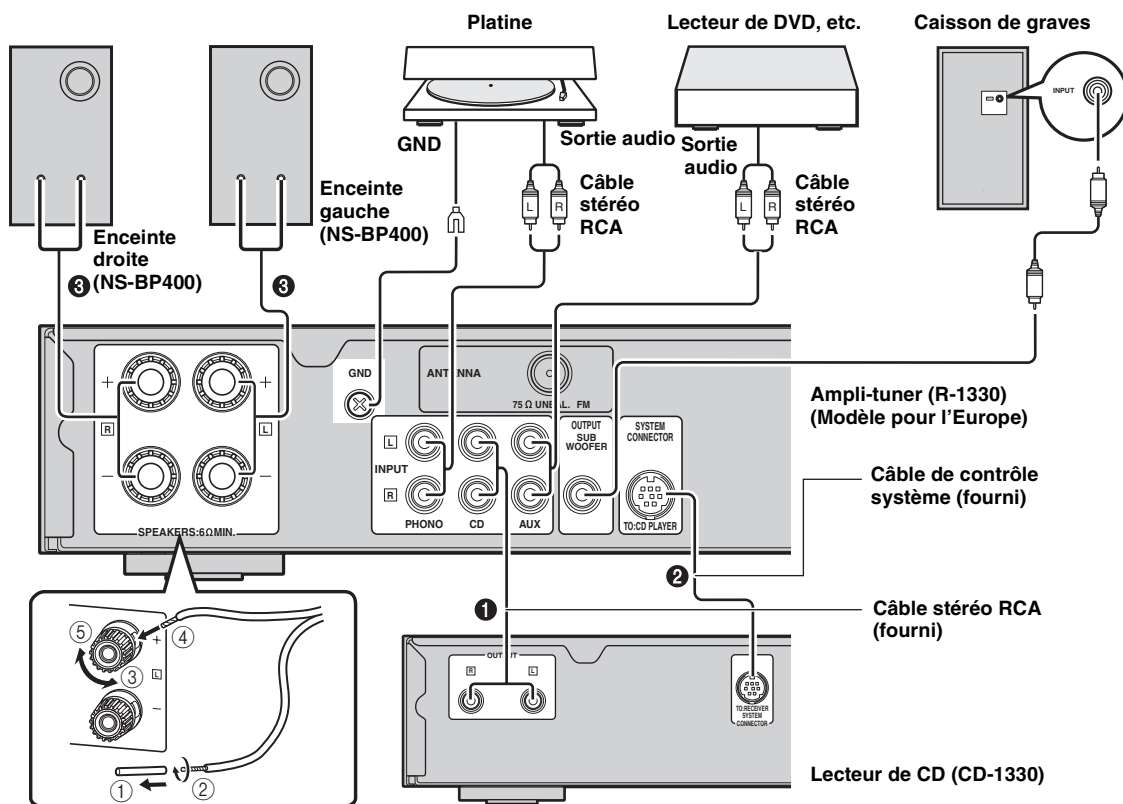

## Raccordement du système

- 1 Reliez les prises CD (L/R) du récepteur aux prises de OUTPUT (L/R) du lecteur de CD avec le câble audio stéréo RCA fourni.
- 2 Reliez la prise de SYSTEM CONNECTOR (TO : CD PLAYER) de l'ampli-tuner à la prise de SYSTEM CONNECTOR (TO : RECEIVER) du lecteur de CD avec le câble de commande du système fourni.
- 3 Raccordez les bornes d'enceintes (L) de l'ampli-tuner aux bornes de l'enceinte gauche et les bornes d'enceintes (R) de l'ampli-tuner aux bornes de l'enceinte droite avec les câbles d'enceintes fournis en même temps que la paire d'enceintes (NS-BP400).

## Remarques

- Les enceintes NS-BP400 ne sont pas blindées magnétiquement. Par conséquent, installez-les à une certaine distance du moniteur. Lors du raccordement d'enceintes autres que les NS-BP400, utilisez des enceintes possédant une impédance supérieure à 6Ω.
- Les prises PHONO ne sont compatibles qu'avec une platine à cartouche MM.
- Raccordez votre platine à la borne GND pour réduire les bruits dans le signal. Toutefois, il se peut que vous perceviez peu de bruits sans la connexion à la borne GND pour certaines platines.

## RACCORDEMENT DES ANTENNES

Pour utiliser la radio de l'ampli-tuner, raccordez l'antenne FM fournie à la borne correspondante. Si la réception des ondes est médiocre, ou encore si vous désirez l'améliorer, nous vous suggérons d'envisager l'emploi d'antennes extérieures. Pour de plus amples détails concernant cette question, veuillez consulter le revendeur Yamaha ou un service après-vente.

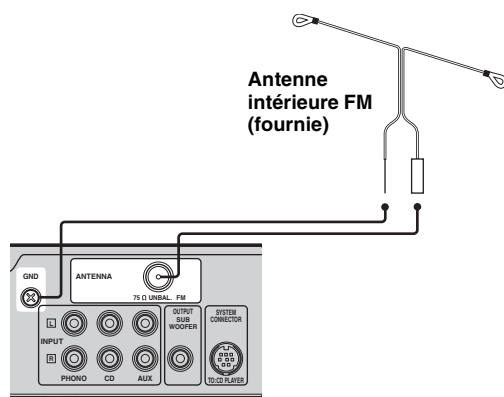

### Raccordement de l'antenne FM

- 1 Reliez l'antenne FM intérieure fournie à la prise FM et à la borne GND de l'ampli-tuner.
- 2 Tenez l'antenne à l'écart de l'ampli-tuner et des câbles d'enceinte. Recherchez la position de réception optimale, déployez l'antenne, puis fixez-la.



La borne GND peut être utilisée conjointement avec le câble de la platine.

## RACCORDEMENT DES CORDONS D'ALIMENTATION

Après avoir effectué tous les raccordements, connectez les cordons d'alimentation de ce système et les autres composants.

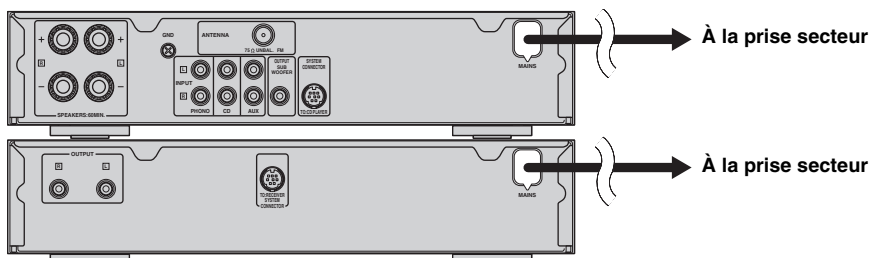

# RACCORDEMENT DE L'iPod™ ET DU PÉRIPHÉRIQUE USB

Vous pouvez raccorder différents appareils audio, un périphérique USB ou un iPod à l'ampli-tuner. Pour de plus amples informations sur les appareils à raccorder, reportez-vous aux modes d'emploi qui les accompagnent.

## Raccordement d'un iPod™

L'ampli-tuner est muni d'une borne sur le panneau avant où vous pouvez poser votre iPod et en contrôler la lecture avec le boîtier de télécommande fourni.

Utilisez l'ampli-tuner avec l'adaptateur de station iPod (fourni avec votre iPod ou disponible dans le commerce) approprié. L'utilisation de l'ampli-tuner sans un adaptateur de station iPod approprié peut induire un raccordement défectueux.



Lorsque l'ampli-tuner est sous tension ou en mode veille, si vous raccordez l'iPod pendant la lecture, l'ampli-tuner lance automatiquement la lecture de l'iPod.

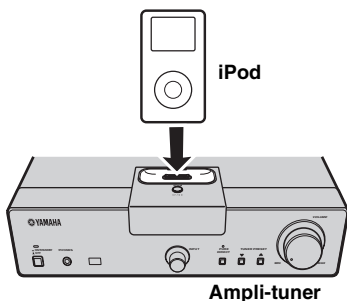

### Remarques

- Seuls les iPod (Click and Wheel), iPod nano, iPod mini et iPod touch sont pris en charge.
- Ne raccordez pas d'accessoires d'iPod (écouteurs, télécommande filaire ou émetteur FM) à votre iPod lorsqu'il est sur une station.
- Les signaux audio ne seront pas transmis correctement si votre iPod n'est pas posé correctement sur une station.
- Une fois que la liaison entre l'iPod et l'ampli-tuner est terminée et que l'ampli-tuner est réglé sur le mode iPod (voir page 5), « CONNECTED » s'affiche à l'écran du panneau avant. Si la connexion entre votre iPod et l'ampli-tuner n'est pas possible, un message apparaît sur l'affichage du panneau avant. Pour la liste complète des messages concernant les connexions, voir le paragraphe iPod dans « GUIDE DE DEPANNAGE » à la page 21.
- Lorsque votre iPod est installé dans une borne de l'ampli-tuner, votre iPod peut se recharger automatiquement même si l'ampli-tuner est en mode veille.
- Vous pouvez débrancher l'iPod pendant la lecture.

## Raccordement des périphériques USB

Ce lecteur de CD est muni d'un port USB qui peut accéder à des fichiers MP3 ou WMA enregistrés dans votre périphérique USB. Connectez votre périphérique USB au port USB sur le panneau avant du lecteur de CD.

### AVERTISSEMENT

Ne débranchez pas votre périphérique USB aussi longtemps que le témoin USB clignote.

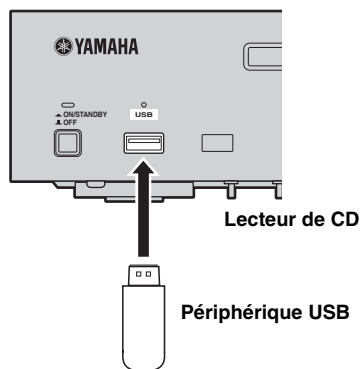

### ■ Périphériques USB pris en charge

Ce lecteur de CD prend en charge des périphériques de stockage de masse USB (par exemple, les clés USB, les lecteurs de cartes ou les lecteurs audio portables) utilisant le format FAT16 ou FAT32.

### Remarques

- Il se peut que certains appareils ne fonctionnent pas correctement même s'ils remplissent les conditions.
- Ne connectez pas des appareils autres que les périphériques de stockage de masse USB.
- Lorsque vous insérez plus d'une carte mémoire utilisant simultanément les lecteurs de cartes, etc., une seule carte mémoire est reconnue.
- Yamaha et ses revendeurs déclinent toute responsabilité en cas de perte de données enregistrées dans des périphériques USB reliés à l'ampli-tuner. Par précaution, il est conseillé de faire des copies de sauvegarde pour vos fichiers.
- Le bon fonctionnement et l'alimentation en énergie de tous les périphériques USB ne sont pas garantis.
- Lorsque votre périphérique USB est raccordé au port USB, votre périphérique USB peut se recharger automatiquement même si le lecteur de CD est en mode veille et si le mode ECO affiche OFF (voir page 13).
- Vous pouvez débrancher le périphérique USB pendant la lecture.

# FONCTIONNEMENT DU SYSTÈME

Procédez de la façon suivante pour sélectionner une source et régler les paramètres du son sur le système.

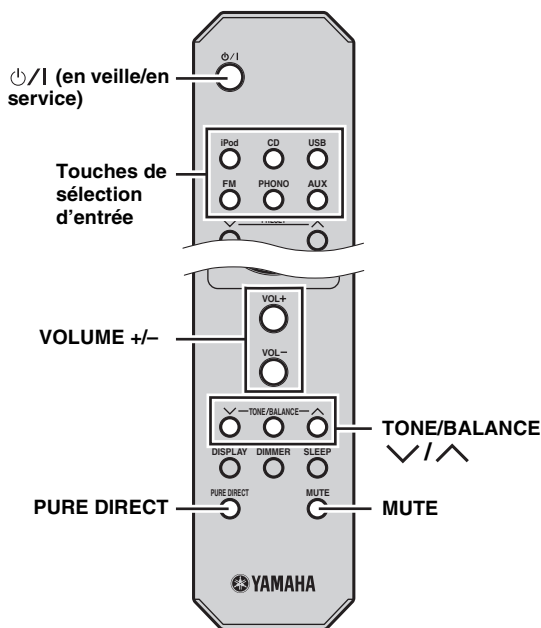
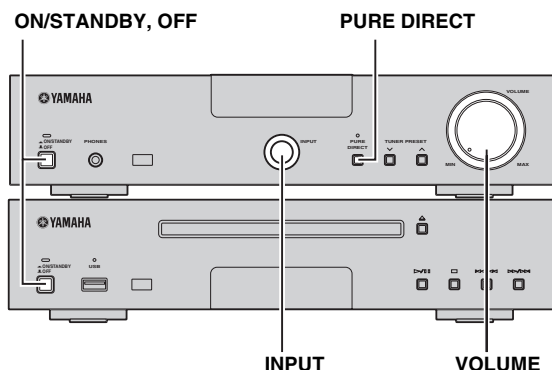

## Fonctionnement de base du système

- 1 Appuyez sur **ON/STANDBY, OFF** sur le panneau avant de l'ampli-tuner et du lecteur de CD.
- 2 Appuyez sur **ON/OFF (en veille/en service)** pour mettre l'ampli-tuner en service.  
Selon le mode d'entrée de l'ampli-tuner, le lecteur CD est également mis en service par la connexion de commande du système (voir page 9).  
L'affichage du panneau avant s'allume.

**3 Appuyez sur l'une des touches de sélection (ou tournez INPUT sur le panneau avant) pour sélectionner la source souhaitée.**

**4 Commencez la lecture sur l'appareil sélectionné, ou choisissez une station de radio.**  
Pour de plus amples informations sur la lecture de disque/du périphérique USB, voir page 14 et sur la syntonisation, voir page 17.

**5 Appuyez sur VOLUME +/- (ou tournez VOLUME sur la panneau avant) pour régler le volume au niveau de sortie souhaité.**

### ■ Pour régler la qualité sonore

**1 Appuyez sur TONE/BALANCE pour sélectionner BASS, TREBLE ou BALANCE.**

**2 Pour procéder au réglage, appuyez sur  $\nabla$  ou  $\wedge$ .**

**BASS :** Sert à régler la réponse des basses fréquences.

**TREBLE :** Sert à régler la réponse des hautes fréquences.

**BALANCE :** Sert à régler le volume des enceintes gauche et droite.

### ■ Mode Pure Direct

Le mode Pure Direct ferme le réglage de la tonalité ainsi que l'affichage du panneau avant et permet d'écouter le son direct en haute fidélité.

**Appuyez sur PURE DIRECT (ou PURE DIRECT sur la panneau avant) pour activer le mode Pure Direct.**  
PURE DIRECT, le témoin s'allume et l'affichage du panneau avant s'éteint.

### Remarques

- Si vous effectuez des opérations quelconque alors que le mode Balance est activé, l'affichage du panneau avant s'allume brièvement pour signaler la commande.
- Lorsque le mode Pure Direct est activé, BASS, TREBLE ou BALANCE ne sont pas disponibles.

### Pour mettre hors service le mode Pure Direct

Appuyez une nouvelle fois sur PURE DIRECT pour que PURE DIRECT s'éteigne et l'affichage du panneau avant s'allume.

### ■ Annulation du son (MUTE)

**Appuyez sur MUTE pour annuler le son.**

MUTE ON apparaît sur l'affichage du panneau avant.

Pour restaurer le son, appuyez de nouveau sur MUTE ou appuyez sur VOLUME +/-.

## ■ Pour utiliser le mode ECO du lecteur de CD

Ce mode réduit la consommation électrique en mode veille. Même si le périphérique USB est connecté au port USB du lecteur de CD, il ne peut pas être chargé lorsque le lecteur de CD est en mode veille ou si le mode ECO est réglé sur ON.

**Appuyez sur ON/STANDBY, OFF tout en maintenant enfoncée la touche  du lecteur de CD afin de mettre le lecteur de CD sous tension.**

A chaque mise sous tension du lecteur de CD en appuyant sur ON/STANDBY, OFF tout en maintenant enfoncée la touche  du lecteur de CD, ECO ON ou ECO OFF apparaissent en alternance sur l'affichage du panneau avant.

## Modification de la luminosité de l'affichage du panneau avant

Procédez de la façon suivante pour changer les paramètres apparaissant sur l'affichage du panneau avant de l'ampli-tuner.

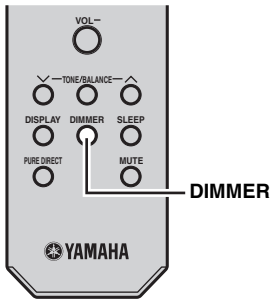

**Appuyez sur DIMMER.**

Vous pouvez choisir la luminosité souhaitée de l'affichage du panneau avant entre normal (brillant), mi-sombre et sombre.

## Réglage de la minuterie de mise hors service

La minuterie de mise hors service met l'ampli-tuner en veille dans le délai spécifié.

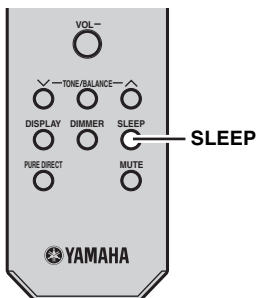

**Appuyez plusieurs fois de suite sur SLEEP pour sélectionner le délai souhaité.**

Chaque fois que vous appuyez sur la touche, le délai change de la façon suivante.

Le témoin SLEEP s'éclaire sur l'affichage du panneau avant.



- La minuterie de mise hors service est annulée si l'ampli-tuner est mis en veille.
- Vous pouvez voir le temps restant sur l'affichage du panneau avant en appuyant une fois sur SLEEP lorsque la minuterie de mise hors service est activée.

**Pour désactiver la minuterie de mise hors service**

Appuyez plusieurs fois de suite sur SLEEP pour sélectionner « OFF ».

## Pour utiliser le casque

Vous pouvez raccorder votre casque à la prise de PHONES sur le panneau avant de l'ampli-tuner. Le son restitué par les enceintes et le caisson de graves s'arrête.

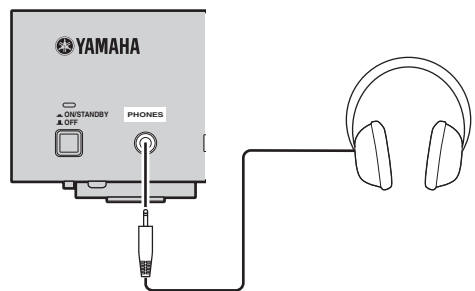

# FONCTIONNEMENT DU DISQUE ET DU PÉRIPHÉRIQUE USB

Vous pouvez procéder à la lecture des CD audio, des périphériques USB et des fichiers MP3 ou WMA enregistrés sur un disque/périphérique USB. Selon le disque/périphérique USB, certaines opérations peuvent être différentes ou restreintes. Avant d'engager la lecture, vérifiez si votre disque/périphérique USB est compatible avec ce système (voir page 24).

## Remarque

Selon le disque, certaines opérations peuvent être différentes ou restreintes.

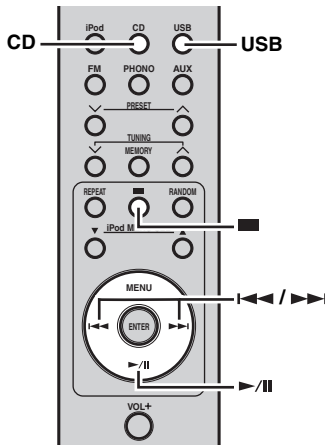

## Opérations de base pour la lecture

### ■ Pour commander la lecture du disque

**1** Sélectionnez CD comme source (voir page 12).

**2** Appuyez sur pour ouvrir le plateau du disque et charger un CD.

**3** Appuyez sur .

La lecture démarre automatiquement. Pour un CD audio, la lecture commence à partir de la première plage et pour les fichiers MP3 ou WMA, elle suit l'ordre alphanumérique des noms de fichiers.



Vous pouvez aussi fermer le plateau du disque en appuyant sur la touche du lecteur de CD.

### ■ Pour commencer la lecture du périphérique USB

**1** Sélectionnez USB comme source (voir page 12).

**2** Raccordez votre périphérique USB au port USB sur le lecteur de CD.

Le nombre total de fichiers est affiché. Le temps de lecture peut dépasser 30 secondes selon le nombre de fichiers/dossiers.

**3** Appuyez sur pour commander la lecture.

Pour un périphérique USB, la lecture se déroule suivant la date et l'heure de création si les fichiers à lire sont enregistrés dans le périphérique USB.

## Remarques

- La durée totale n'apparaît pas pour la lecture du périphérique USB.
- Si le périphérique USB est partitionné, seule la première partition est affichée.
- Certains fichiers peuvent ne pas s'afficher correctement selon les caractéristiques du périphérique USB.
- Les fichiers protégés contre la copie ne peuvent pas être lus.
- Ce système peut lire des fichiers dont la taille est inférieure ou égale à 4 Go.

## Pour arrêter la lecture

Appuyez sur .

Pour les CD audio, le nombre total de plages et la durée totale du disque sont affichées, et pour les disques MP3/WMA ou les périphériques USB, le nombre total de fichiers est indiqué sur le panneau avant.

## Pour interrompre la lecture

Appuyez sur .

Pour reprendre la lecture normale, appuyez sur .

## Pour sauter des plages

- Pour revenir au début de la plage actuelle, appuyez sur .
- Pour atteindre le début de la plage suivante, appuyez sur .
- Pour atteindre le début de la plage précédente, appuyez rapidement deux fois sur .

## Pour déplacer rapidement le capteur dans un sens ou dans l'autre

- Pour accélérer la recherche avant, maintenez la pression .
- Pour accélérer la recherche avant, maintenez la pression .



Le son peut être entendu (quoique légèrement brouillé) pendant ces opérations dans l'une ou l'autre direction. C'est pratique pour repérer une séquence précise dans une plage ou pour vite passer en revue le contenu. Le son peut ne pas être entendu selon le fichier MP3/WMA.

## Changement des informations concernant la lecture sur l'affichage

Sert à changer les informations qui apparaissent sur l'affichage du panneau avant du lecteur de CD. Les informations disponibles dépendent du type de disque/périphérique USB.

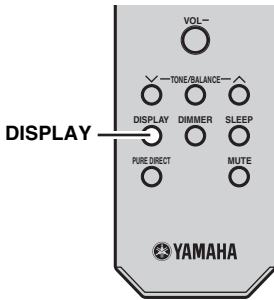

**Appuyez sur DISPLAY plusieurs fois de suite pendant la lecture d'un disque/périphérique USB.**

Chaque fois que vous appuyez sur la touche, l'affichage change comme indiqué dans « Informations concernant la lecture des CD audio » et « Informations concernant la lecture des fichiers MP3 ou WMA enregistrés sur des disques/périphériques USB ».

### Remarque

Certains caractères spéciaux ne s'afficheront pas correctement.

### ■ Informations concernant la lecture des CD audio

Les informations suivantes apparaissent pendant la lecture d'un CD audio.

#### ① Temps écoulé de la plage actuelle

11 2:24



#### ② Temps restant sur le disque

- 10:18

### ■ Informations concernant la lecture des fichiers MP3 ou WMA enregistrés sur des disques/périphériques USB

#### ① Temps écoulé du fichier actuel

12 2:31



#### ② Nom du fichier

File Name

Pour revenir à l'affichage normal après l'indication d'un nom de fichier.

## Répétition de la lecture (Repeat Play)

La lecture de l'élément sélectionné sur le disque/périphérique USB peut être répétée.

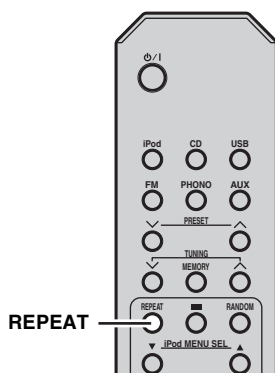

**1** Commencez la lecture du disque/périphérique USB qui doit être répété.

**2** Pendant la lecture du disque/périphérique USB, appuyez sur REPEAT pour sélectionner le mode Lecture répétée souhaité.

À chaque pression de la touche, le témoin du mode de lecture répétée sur l'affichage du panneau avant du lecteur de CD change de la façon suivante.

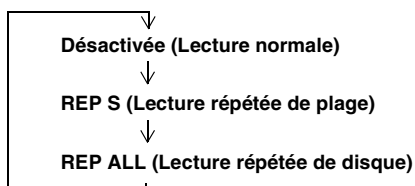

### Pour abandonner la lecture répétée

Appuyez plusieurs fois de suite sur REPEAT de sorte que le témoin de lecture répétée disparaisse de l'affichage du panneau avant.

#### Remarque

Le mode Lecture répétée est annulé lorsque vous retirez le disque/périphérique USB.



**REP OFF** apparaît lorsque le système est réglé sur le mode Pure Direct.

## Lecture aléatoire (Random Play)

Les plages sur le disque/périphérique USB peuvent être lues dans un ordre aléatoire.

#### Remarque

Pendant la lecture aléatoire d'un disque/USB, le temps restant sur le disque ne peut pas être indiqué.

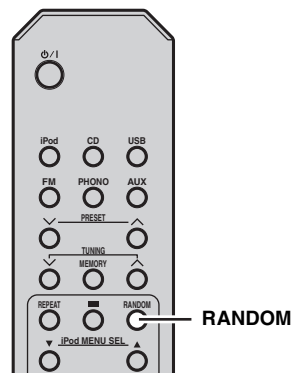

Appuyez sur RANDOM lorsque la lecture est arrêtée.

Le témoin RANDOM s'allume sur l'affichage du panneau avant du lecteur de CD et la lecture aléatoire commence.

### Pour abandonner la lecture aléatoire

Appuyez sur ■ .



# SYNTONISATION FM

Il existe 2 méthodes de syntonisation : syntonisation automatique et syntonisation manuelle. La syntonisation automatique est efficace lorsque les signaux captés sont puissants et qu'il n'existe aucun brouillage. Si le signal de la station que vous désirez écouter est peu puissant, effectuez une syntonisation manuelle. Vous pouvez aussi utiliser la syntonisation automatique et la syntonisation manuelle pour mettre en mémoire jusqu'à 30 stations.

## Syntonisation automatique

La syntonisation automatique est efficace lorsque les signaux captés sont puissants et qu'il n'existe aucun brouillage.

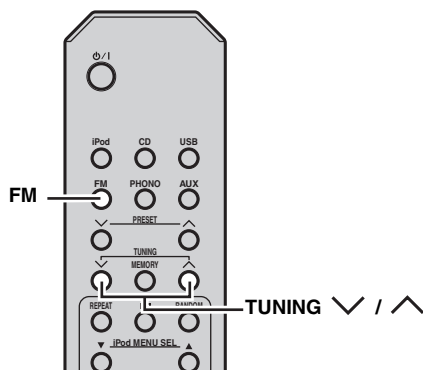

**1** Appuyez sur FM (ou tournez INPUT sur la panneau avant) pour régler l'ampli-tuner sur le mode FM.

**2** Maintenez la pression sur TUNING  $\nabla / \blacktriangle$  pour plus de 2 secondes pour activer la syntonisation automatique.

Lorsqu'une station est accordée, le témoin TUNED s'éclaire et la fréquence de cette station apparaît sur l'affichage du panneau avant.

- Appuyez sur  $\nabla$  pour diminuer la fréquence de syntonisation.
- Appuyez sur  $\blacktriangle$  pour augmenter la fréquence de syntonisation.

## Syntonisation manuelle

Si le signal de la station que vous désirez écouter est peu puissant, effectuez une syntonisation manuelle.

**1** Appuyez sur FM (ou tournez INPUT sur la face avant) pour régler l'ampli-tuner sur le mode FM.

**2** Appuyez sur TUNING  $\nabla / \blacktriangle$  pour effectuer manuellement la syntonisation sur la station désirée.

## Mise en mémoire automatique des fréquences

Procédez de la manière ci-dessous pour présélectionner automatiquement les stations radio.

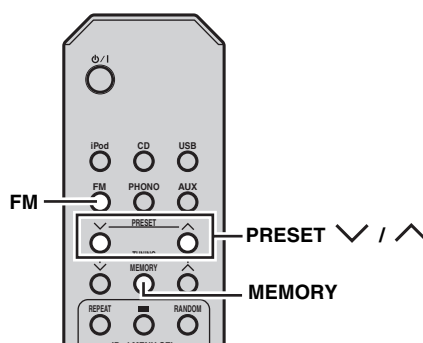

**1** Appuyez sur FM (ou tournez INPUT sur la panneau avant) pour régler l'ampli-tuner sur le mode FM.

**2** Appuyez pour plus de 2 secondes sur MEMORY.

Le témoin PRESET clignote sur l'affichage du panneau avant et la présélection de stations démarre automatiquement.

Une fois toutes les fréquences parcourues, la présélection s'arrête automatiquement.

- La présélection automatique s'effectue de la fréquence inférieure vers la fréquence supérieure.
- L'ampli-tuner attribue automatiquement un numéro à chaque station détectée.
- Pour annuler, appuyez sur MEMORY.

### Remarques

- Vous pouvez présélectionner jusqu'à 30 stations FM.
- Les données relatives à une station qui peuvent exister sous un numéro de présélection sont effacées au moment où de nouvelles données sont sauvegardées sous ce numéro.

## Mise en mémoire manuelle des fréquences

Vous pouvez enregistrer jusqu'à 30 stations.

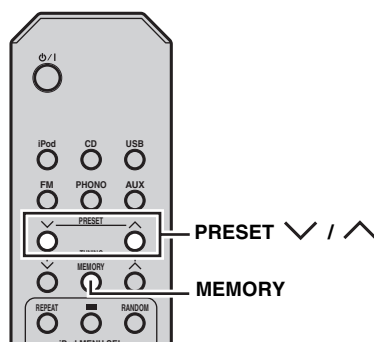

### 1 Réalisez l'accord sur la station radio que vous voulez présélectionner.

Voir page 17 pour de plus amples détails sur la syntonisation.

### 2 Appuyez sur MEMORY.

Le témoin PRESET clignote sur l'affichage du panneau avant pendant 5 secondes environ.

### 3 Appuyez sur PRESET $\nabla / \blacktriangle$ plusieurs fois de suite pour sélectionner un numéro de station préregistrée lorsque le témoin MEMORY clignote.

### 4 Appuyez sur MEMORY pour mettre en mémoire lorsque le témoin MEMORY clignote.

Le témoin PRESET s'éclaire sur l'affichage du panneau avant.

### 5 Répétez les étapes 1 à 4 jusqu'à ce que les stations souhaitées soient présélectionnées.

## Accord des stations présélectionnées

Vous pouvez accorder n'importe quelle station simplement en sélectionnant le numéro de présélection où elle a été préregistrée (voir page 17).

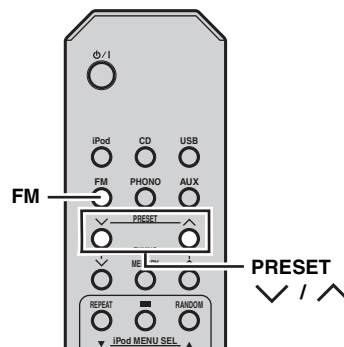

### 1 Appuyez sur PRESET $\nabla / \blacktriangle$ plusieurs fois de suite pour choisir une station présélectionnée.



Vous pouvez aussi utiliser le panneau avant pour accorder une station présélectionnée. Appuyez sur TUNER PRESET  $\nabla / \blacktriangle$  plusieurs fois de suite pour choisir une station présélectionnée.

# SYNTONISATION AVEC LE SYSTÈME DE DIFFUSION DE DONNÉES RADIO (MODÈLES POUR L'EUROPE SEULEMENT)

Le système de diffusion de données radio (modèles pour l'Europe seulement) est un système de transmission de données utilisé par les stations FM d'un grand nombre de pays. Les services du système de diffusion de données radio sont assurés par les stations d'un réseau. Cet ampli-tuner peut recevoir différents types de données via le système de diffusion de données radio, par exemple le nom de l'émission (PS), le type de l'émission diffusée (PTY), le message écrit (RT), l'heure (CT), les réseaux associés.

## Affichage des informations du système de diffusion de données radio

Cette fonction permet d'afficher les 4 types d'informations du système de diffusion de données radio suivants : PS (nom de l'émission), PTY (type de l'émission diffusée), RT (message écrit) et CT (heure).

### Remarques

- Vous ne pouvez sélectionner que les modes du système de diffusion de données radio proposés par la station.
- Si les signaux reçus ne sont pas assez forts, l'appareil peut être incapable d'utiliser le système de diffusion de données radio. Le mode « RT » diffuse souvent un grand nombre de données qui ne pourront pas toujours être affichées en même temps que d'autres modes du système de diffusion de données radio.
- Si le signal est affaibli par des interférences lorsque l'ampli-tuner reçoit le système de diffusion de données radio, il peut être soudainement coupé et dans ce cas « ...WAIT » apparaît sur l'affichage du panneau avant.
- Lorsque le mode « RT » est sélectionné, le nombre maximal de caractères alphanumériques pouvant être affichés s'élève à 64, symbole du tréma compris. Les caractères ne pouvant pas être retranscrits sont remplacés par « \_ » (soulignement).

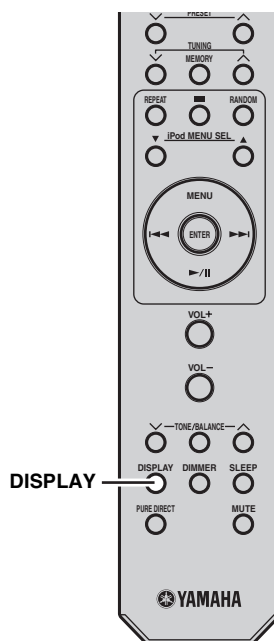

Tout en accordant une station du système de diffusion de données radio, appuyez plusieurs fois de suite sur DISPLAY pour sélectionner le mode d'affichage du système de données radio souhaité.

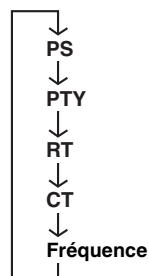

- Sélectionnez « PS » pour afficher le nom de l'émission du système de diffusion de données radio actuellement reçue.
- Sélectionnez « PTY » pour afficher le type de l'émission du système de diffusion de données radio actuellement reçue.
- Sélectionnez « RT » pour afficher les messages concernant l'émission du système de diffusion de données radio actuellement reçue.
- Sélectionnez « CT » pour afficher l'heure actuelle.

# COMMANDE DE L'iPod™

Avec le boîtier de télécommande, vous pouvez non seulement agir sur l'ampli-tuner (R-1330) et le lecteur de CD, (CD-1330) mais aussi sur votre iPod dans la mesure où il est posé sur une station.

## Utilisation de l'iPod™

Lorsque vous posez votre iPod sur une station, vous pouvez utiliser le boîtier de télécommande pour écouter la musique enregistrée sur votre iPod.

Lors du raccordement de l'iPod pendant la lecture, ce système passe automatiquement en mode iPod.

### Remarques

- Seuls les iPod (Click and Wheel), iPod nano, iPod mini et iPod touch sont pris en charge.
- Certaines fonctions risquent de ne pas être compatibles selon le modèle ou la version du logiciel de votre iPod.



Pour obtenir la liste complète des messages apparaissant sur l'affichage du panneau avant de l'ampli-tuner, reportez-vous au paragraphe « iPod » dans « GUIDE DE DEPANNAGE » (voir page 22).

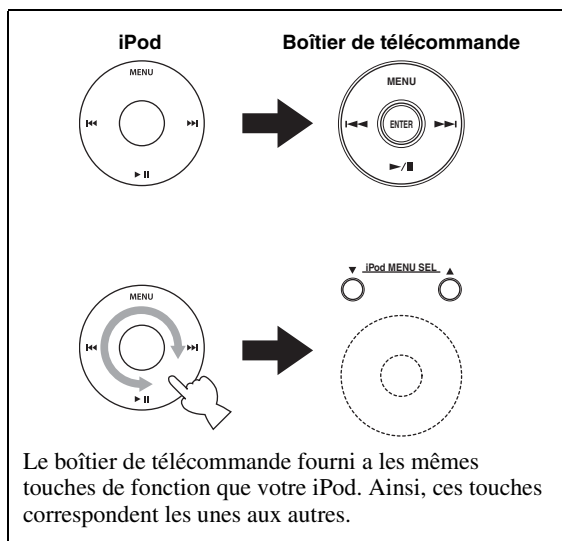
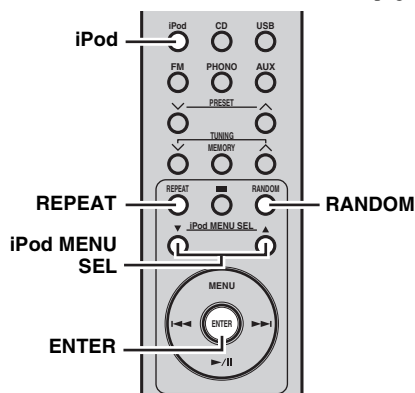

**1 Appuyez sur iPod pour sélectionner iPod comme source.**

**2 Posez votre iPod sur une station.**

**3 Appuyez sur ▲ / ▼ pour vous déplacer sur le menu de l'iPod puis appuyez sur ENTER pour écouter la chanson (ou le groupe) sélectionné(e).**

- Affichez l'écran de l'iPod pour utiliser le menu.
- Faites fonctionner l'iPod avec les commandes de l'iPod ou le boîtier de télécommande.

### ■ Répétition de la lecture (Repeat Play)

La lecture de l'élément sélectionné sur l'iPod peut être répétée.

**Appuyez sur REPEAT pour sélectionner le mode de répétition souhaité.**

Chaque fois que vous appuyez sur la touche, le mode Lecture répétée change de la façon décrite dans l'exemple suivant. Pour utiliser correctement cette procédure, testez-la avec votre iPod.

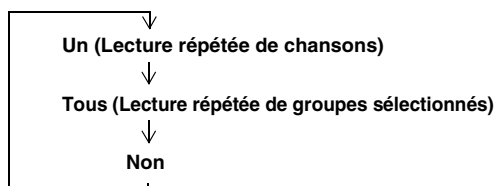

### ■ Lecture aléatoire (Shuffle Play)

Les morceaux ou les albums peuvent être lus dans un ordre aléatoire.

**Appuyez sur RANDOM.**

Chaque fois que vous appuyez sur la touche, le mode Lecture aléatoire change de la façon décrite dans l'exemple suivant. Pour utiliser correctement cette procédure, testez-la avec votre iPod.

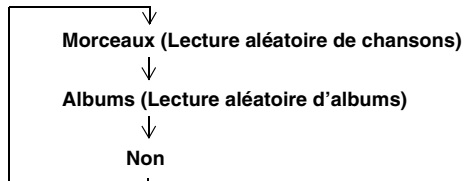

# GUIDE DE DEPANNAGE

Reportez-vous au tableau suivant si l'appareil ne fonctionne pas convenablement. Si l'anomalie constatée n'est pas mentionnée, ou encore si les actions correctives suggérées sont sans effet, mettez l'appareil hors service, débranchez la fiche du câble d'alimentation et prenez contact avec le revendeur ou le service après-vente de Yamaha.

## Ampli-tuner (R-1330)

### ■ Généralités

Anomalies	Causes possibles	Actions correctives	Voir la page
<b>L'ampli-tuner ne se met pas en service ou en veille lorsque vous appuyez sur la touche d'alimentation.</b>	La fiche du câble d'alimentation n'est pas convenablement branchée, ou pas branchée du tout.	Branchez soigneusement le câble d'alimentation.	10
	L'ampli-tuner a été soumis à une secousse électrique puissante (provoquée par exemple par un orage ou une décharge d'électricité statique).	Mettez l'ampli-tuner en mode OFF, débranchez le câble d'alimentation puis rebranchez-le environ 30 secondes plus tard et utilisez l'ampli-tuner comme à l'accoutumée.	—
	Le câble est court-circuité et le circuit de protection a été activé.	Assurez-vous que les raccordements de câble de l'enceinte sur l'ampli-tuner et sur toutes les enceintes sont sécurisés et que le câble pour chaque raccordement ne touche pas autre chose que son raccordement respectif.	9
	La température interne est trop élevée, le circuit de protection a été activé.	Attendez environ 1 heure pour que l'ampli-tuner refroidisse et ensuite mettez en service à nouveau.	9
<b>Absence de son</b>	Les raccordements des câbles d'entrée ou de sortie ne sont pas corrects.	Raccordez les câbles comme il convient. Si l'anomalie persiste, il se peut que les câbles soient défectueux.	9
	Aucune source convenable n'a été sélectionnée.	Sélectionnez la source appropriée avec le sélecteur INPUT sur le panneau avant (ou avec les touches de sélection d'entrée sur le boîtier de télécommande).	—
	Les raccordements des enceintes sont défectueux.	Corrigez les raccordements.	9
	Le niveau de sortie est réglé au minimum.	Augmentez le niveau de sortie.	—
	Le son n'est pas annulé.	Appuyez sur MUTE ou VOLUME +/- pour reprendre le son et ensuite réglez le volume.	5
	Les signaux transmis, par exemple ceux d'un CD-ROM, ne peuvent pas être reçus par l'ampli-tuner.	Choisissez une source dont les signaux peuvent être reproduits par l'ampli-tuner.	—
	La minuterie a mis l'ampli-tuner hors service.	Mettez l'ampli-tuner en service et reprenez la lecture.	—
<b>Le son ne sort des enceintes que d'un côté.</b>	Les raccordements des câbles sont incorrects.	Raccordez les câbles comme il convient. Si l'anomalie persiste, il se peut que les câbles soient défectueux.	9
<b>Un appareil numérique ou un appareil radiofréquence génère un brouillage.</b>	L'ampli-tuner est trop proche de l'appareil numérique ou de l'appareil radiofréquence.	Éloignez l'ampli-tuner de celui qui est concerné.	—
<b>Le son est déformé.</b>	Le volume est trop élevé.	Sert à régler le volume.	12
	Un composant autre qu'une platine est raccordé aux prises PHONO.	Raccordez-le aux prises CD ou AUX.	9
<b>« CHK SP WIRE » apparaît sur l'affichage.</b>	Les câbles des enceintes sont court-circuités.	Assurez-vous que les câbles des enceintes sont branchés correctement.	9

## ■ FM

Anomalies	Causes possibles	Actions correctives	Voir la page
<b>La réception FM en stéréophonie est parasitée.</b>	Les caractéristiques des émissions FM stéréophoniques sont à l'origine de cette anomalie si l'émetteur est trop éloigné, ou encore si le niveau d'entrée sur l'antenne est médiocre.	Vérifiez les raccordements de l'antenne.	10
		Tentez d'utiliser une antenne FM directionnelle de bonne qualité.	—
<b>La réception FM est mauvaise, même avec une antenne de bonne qualité.</b>	L'appareil est soumis aux effets de trajets multiples.	Essayez de changer la position de l'antenne pour supprimer les trajets multiples.	—
<b>Il n'est pas possible d'effectuer la syntonisation automatique sur la station souhaitée.</b>	La puissance captée est trop faible.	Tentez d'utiliser une antenne FM directionnelle de bonne qualité.	—
		Effectuez la syntonisation manuellement.	17

## ■ iPod

### Remarque

En cas d'erreur de transmission sans message sur l'affichage du panneau avant de l'ampli-tuner, vérifiez les liaisons à votre iPod (voir page 11).

Message d'état	Causes possibles	Actions correctives	Voir la page
CONNECT ERR	Il y a un obstacle entre le trajet de signal de votre iPod et l'ampli-tuner.	Mettez l'ampli-tuner hors service et rebranchez la borne de l'iPod à l'ampli-tuner.	11
UNKNOWN TYP	L'iPod utilisé n'est pas pris en charge par l'ampli-tuner.	Seuls les iPod (Click and Wheel), iPod nano, iPod mini et iPod touch sont pris en charge.	—
CONNECTED	Votre iPod est correctement posé sur une borne et la liaison entre votre iPod et l'ampli-tuner est terminée.		
NOT CONNECT	Votre iPod a été retiré d'une borne de l'iPod de l'ampli-tuner.	Posez votre iPod à nouveau sur la borne de l'ampli-tuner.	11
CAN'T PLAY	Vous ne pouvez pas écouter les chansons enregistrées sur votre iPod.	Assurez-vous que les chansons enregistrées sur votre iPod peuvent bien être lues sur cet appareil.	—
		Enregistrez sur votre iPod des fichiers pouvant être lus sur cet appareil.	—

## Boîtier de télécommande

Anomalies	Causes possibles	Actions correctives	Voir la page
<b>Le boîtier de télécommande ne fonctionne pas ou n'agit pas convenablement.</b>	Le boîtier de télécommande est peut-être utilisé en dehors de sa portée de fonctionnement.	Pour de plus amples informations sur la portée de fonctionnement de la télécommande, référez-vous à « Utilisation du boîtier télécommande ».	8
	Le capteur de la télécommande sur cet appareil est peut-être exposé à la lumière directe du soleil ou à l'éclairage (lampe fluorescente inventée).	Changez l'éclairage ou l'orientation de l'appareil.	8
	Les piles sont peut-être usées.	Remplacez les piles usagées par des piles neuves.	8
	Il y a des obstacles entre le capteur de cet appareil et la télécommande.	Enlevez les obstacles.	8

## Lecteur de CD (CD-1330)

Anomalies	Causes possibles	Actions correctives	Voir la page
<b>Impossible de mettre l'appareil sous tension</b>	La fiche n'est pas complètement insérée.	Branchez soigneusement le câble d'alimentation.	9
	L'ampli-tuner et le lecteur de CD ne sont pas correctement raccordés.	Vérifiez le raccordement à l'ampli-tuner.	9
	L'ampli-tuner n'est pas correctement configuré.	Vérifiez les réglages (INPUT/Volume/MUTE/Casque) de l'ampli-tuner.	—
<b>Aucun son ou distorsion du son</b>	La fréquence d'échantillonnage du fichier MP3 ou WMA n'est peut-être pas compatible avec le lecteur de CD.	Vérifiez que la fréquence d'échantillonnage et le débit binaire du fichier MP3 ou WMA sont compatibles avec le lecteur de CD.	24
<b>La lecture de disque ne démarre pas.</b>	Vous utilisez peut-être un CD-R/RW qui n'est pas clôturé.	Clôturez le CD-R/RW.	—
	La face étiquetée du disque n'est peut-être pas orientée vers le haut.	Assurez-vous que la face étiquetée est bien orientée vers le haut.	—
	Le disque est peut-être défectueux.	Essayez de lire un autre disque. Si le problème n'apparaît plus, c'est que le disque était défectueux.	—
	Le disque MP3/WMA ne contient peut-être pas suffisamment de plages pour pouvoir être lu.	Assurez-vous que le disque MP3/WMA contient au moins 5 fichiers de musique MP3/WMA.	—
	La fréquence d'échantillonnage du fichier MP3 ou WMA n'est peut-être pas compatible avec le lecteur de CD.	Vérifiez que la fréquence d'échantillonnage et le débit binaire du fichier MP3 ou WMA compatibles avec le lecteur de CD.	24
<b>Impossible de reconnaître le périphérique USB.</b>	Vérifiez que le périphérique USB est convenablement branché.	Branchez fermement le périphérique USB.	11
<b>Non lié à l'ampli-tuner</b>	Le câble de commande du système est débranché de la prise du connecteur système sur l'ampli-tuner et/ou lecteur de CD.	Raccordez l'ampli-tuner et le lecteur de CD fermement à l'aide du câble de commande du système.	9

### ■ USB

#### Remarque

En cas d'erreur de transmission sans message d'état sur l'affichage du panneau avant de l'ampli-tuner, vérifiez les liaisons au périphérique USB (voir page 11).

Message d'état	Causes possibles	Actions correctives	Voir la page
NO USB	Impossible de raccorder le périphérique USB.	Raccordez un périphérique USB compatible.	11
OVER CURRENT	Un périphérique USB non pris en charge a été connecté. Un périphérique USB a été connecté sur une source d'entrée incorrecte.	Débranchez le périphérique USB. Changez la source d'entrée autre que USB et sélectionnez USB comme source d'entrée à nouveau. Ensuite, branchez le périphérique USB qui peut jouer à nouveau.	—

# REMARQUES SUR LES DISQUES MP3, FICHIERS WMA

## ■ Disques (CD audio) compatibles avec ce lecteur CD

Ce lecteur est conçu pour jouer des disques compacts portant les marques indiquées ci-dessous. Ne jamais essayer de charger un autre type de disque dans l'appareil. Le lecteur CD peut lire également des disques compacts de 8 cm.



### .... Disques compacts (audio numérique)

Les disques les plus courants pour les CD audio disponibles sur le marché.



### .... Disques audionumériques CD-R, CD-RW

Les CD de musique obtenus par copie sur un CD-R ou CD-RW (notamment les fichiers MP3 ou WMA).



#### Remarques

- Assurez-vous que vous utilisez un CD-R ou CD-RW fabriqué par un fabricant fiable.
- Assurez-vous que vous utilisez un CD-R ou CD-RW qui contient au moins l'une des expressions suivantes sur le disque ou son emballage.



FOR CONSUMER  
FOR CONSUMER USE  
FOR MUSIC USE ONLY



- Assurez-vous que vous utilisez un CD ou CD-RW clôturé.



### .... Disques CD-TEXT

Les disques enregistrés avec des données écrites telles que les titres d'album, titres de morceaux et noms d'artistes.

Bien que ces disques puissent être joués avec des lecteurs CD ordinaires, les données écrites ne s'affichent pas.

#### Remarque

Le lecteur de disque compact peut ne pas jouer certains disques CD-RW ou des disques sur lesquels l'enregistrement n'a pas été fait correctement.

#### Pour éviter un dysfonctionnement du lecteur CD :

- Ne pas utiliser des disques qui ne sont pas ronds (en forme de coeur, etc.) vendus sur le marché parce que cela pourrait endommager l'appareil.
- Ne pas utiliser un disque ayant une étiquette, du ruban ou de la colle dessus. Si vous utilisez un tel disque, il pourrait se coincer dans l'appareil ou l'endommager.

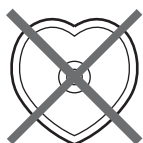

## MP3

Le MP3 est une technologie et un format standard de compression d'une séquence audio en un fichier de petite taille. Toutefois, le niveau original de la qualité du son est préservé pendant la lecture.

Les formats suivants peuvent être lus :

- MPEG-1 Audio Layer-3  
Débit binaire\* : 32-320 kbps  
Fréquence d'échantillonnage : 44,1/48/32 kHz
  - MPEG-2 Audio Layer-3, 2  
Débit binaire\* : 8-160 kbps  
Fréquence d'échantillonnage : 24/22,05/16 kHz
  - MPEG-2.5 Audio Layer-2  
Débit binaire\* : 8-160 kbps  
Fréquence d'échantillonnage : 12/11,025/8 kHz
- \* La variable de débit binaire est prise en charge.

## WMA

« WMA (Windows Media Audio) » est un format de fichier Microsoft pour encoder des fichiers audio numériques similaires au MP3, mais peuvent compresser des fichiers à un taux supérieur au MP3.

Les formats suivants peuvent être lus :

- Version 8
  - Version 9 (Les débits binaires et variables sont pris en charge. La version professionnelle et Lossless (sans perte) ne sont pas pris en charge).
  - High Profile  
Débit binaire\* : 32-320 kbps  
Fréquence d'échantillonnage : 48/44,1/32 kHz
  - Mid Profile  
Débit binaire : 16-32 kbps  
Fréquence d'échantillonnage : 22,05/16 kHz
- \* Les débits binaires constants et variables sont pris en charge.

#### Remarques

- Selon les conditions d'enregistrement, et en particulier les réglages effectués, le lecteur de CD peut être dans l'incapacité de lire un disque ou un périphérique USB dans l'ordre d'enregistrement des plages.
- La lecture d'un disque de données commence par ordre alphanumérique.
- La lecture d'un périphérique USB commence par ordre de date et de l'heure de création.
- Les fichiers WMA (DRM) protégés contre la copie ne peuvent pas être lus sur le lecteur de CD.
- Ce disque doit être conforme à ISO9660.
- Le nombre maximum de fichiers et de dossiers sont les suivants.

	Disque de données	USB
<b>Nombre total maximal de fichiers de fichiers et de dossiers*</b>	512	999
<b>Nombre de dossiers maximum*</b>	255	255
<b>Nombre de fichiers maximum par dossier</b>	511	255

\* La racine compte pour un dossier.

## ■ À propos des fichiers MP3 et WMA

Vous pouvez jouer des fichiers MP3 et WMA enregistrés sur un CD-R/CD-RW et ceux stockés sur un périphérique USB.



## ■ Remarques sur la manipulation des disques compacts

- Toujours manipuler un disque avec soin pour que la surface ne soit pas grattée.

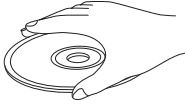

- Les disques compacts ne sont pas soumis à l'usure pendant la lecture, mais un dommage sur la surface du disque lors de la manipulation peut dangereusement affecter la lecture du disque.
- Assurez-vous que vous utilisez un stylo-feutre ou un outil d'écriture similaire lorsque vous écrivez sur l'étiquette du disque. Ne pas utiliser un stylo à bille, un crayon ou tout autre objet pointu, car ils peuvent endommager le disque et affecter sérieusement la lecture du disque.
- Ne déformez pas les disques.
- Lorsqu'un disque n'est pas utilisé, retirez-le de l'appareil et mettez dans une étui approprié.
- Lorsque vous retirez ou stockez un disque, faites attention de ne pas gratter la surface de lecture.
- Les disques compacts ne sont pas affectés par de petites particules de poussières ou empreintes digitales sur la surface de lecture, mais elle doit quand même être nettoyée. Essayez à l'aide d'un chiffon propre et sec.  
Ne pas nettoyer en faisant des mouvements circulaires, nettoyez du milieu vers l'extérieur.

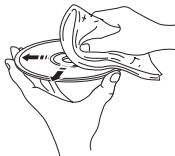

- N'essayez pas de nettoyer la surface des disques à l'aide de tout type de nettoyant, aérosol, aérosol antistatique ou liquide ou tout liquide chimique parce que ces substances peuvent de façon irréparable endommager la surface des disques.
- Ne pas exposer les disques directement aux rayons du soleil, une température élevée ou une humidité forte pour une longue période, car ils peuvent déformer ou autrement endommager le disque.



## Pour lire un CD de 8 cm

Placez-le dans la zone en retrait interne du tiroir du disque.  
Ne pas mettre un CD normal (12 cm) au-dessus d'un CD de 8 cm.

**Remarque :** Ne pas utiliser un dispositif de nettoyage optique, car ceci pourrait entraîner un dysfonctionnement.

# GLOSSAIRE

## Informations relatives aux signaux sonores

### ■ MP3 (MPEG Audio Layer-3)

Une des méthodes de compression du son utilisée par MPEG. Il s'agit d'une méthode de compression irréversible, atteignant un très haut niveau de compression en réduisant les données inaudibles à l'oreille humaine. Elle est capable de comprimer à environ 1/11 e (128 kbps) les données audio tout en conservant une qualité sonore similaire à la qualité des CD musicaux.

### ■ PCM (Pulse Code Modulation)

Signal au format numérique obtenu sans compression. Un CD contient du son enregistré en 16-bit à 44,1 kHz. Ce signal existe également en version PPCM (Packed PCM), version comprimée mais sans perte de données.

### ■ Fréquence d'échantillonnage

C'est le nombre d'échantillonnages (numérisation des signaux analogiques) par seconde. En principe, plus la fréquence d'échantillonnage est élevée plus le spectre est large, et plus le taux binaire de quantification est élevé, plus le niveau sonore peut être clairement traduit.

### ■ Plage

Un CD peut être divisé en un certain nombre de segments (plages). À chaque division est attribué un numéro de plage.

### ■ WMA (Windows Media Audio)

C'est une méthode de compression audio mise au point par Microsoft Corporation. Il s'agit d'une méthode de compression irréversible, atteignant un très haut niveau de compression en réduisant les données inaudibles à l'oreille humaine. Elle est capable de comprimer à environ 1/22 e (64 kbps) les données audio tout en conservant une qualité sonore similaire à la qualité des CD musicaux.

## Droits d'auteur et logos

Technique de codage audio MPEG Layer-3 sous licence de Fraunhofer IIS et Thomson Multimedia.

### iPod™

« iPod » est une marque commerciale de Apple Inc., enregistrée aux États-Unis et dans d'autres pays.

« Made for iPod » signifie qu'un accessoire électronique a été spécialement conçu pour être raccordé à un iPod et qu'il a été certifié par le développeur comme répondant aux normes de performances d'Apple.

Apple n'est pas responsable du bon fonctionnement de cet appareil ou de sa conformité aux normes de sécurité et à la réglementation en vigueur.

# CARACTERISTIQUES TECHNIQUES

## ■ R-1330

### PARTIE AMPLIFICATEUR

- Puissance de sortie efficace minimale par canal (6  $\Omega$ , 1 kHz, 0,5% THD)..... 60 W + 60 W
- Puissance maximale par canal (4  $\Omega$ , 1 kHz, 0,7% THD)..... 70 W + 70 W
- Sensibilité d'entrée/Impédance  
CD/AUX ..... 200 mV/47 k $\Omega$   
PHONO ..... 3,5 mV/47 k $\Omega$
- Réponse en fréquence  
CD ..... 20 Hz à 20 kHz  $\pm$  0,5 dB
- Distorsion harmonique totale  
CD (10 W/6  $\Omega$ )..... 0,01% ou moins
- Rapport signal/bruit (Réseau IHF-A)  
CD (200 mV, entrée court-circuitée) ..... 100 dB ou plus

### SECTION SYNTONISEUR

- Plage d'accord ..... 87,50 à 108,00 MHz

### GÉNÉRALITÉS

- Alimentation ..... CA 230 V, 50 Hz
- Consommation ..... 80 W
- Dimensions (L x H x P) ..... 300 x 67 x 336 mm
- Poids ..... 5,8 kg

## ■ CD-1330

### SYSTEME DE LECTURE

- CD, CD-R/RW

### LASER

- Type ..... GaAlAs
- Longueur d'onde ..... 795 nm
- Durée d'émission ..... continue
- Puissance du laser ..... max. 160  $\mu$ W\*

\* Cette sortie est la valeur mesurée à une distance de 200 mm de la surface de la lentille sur le bloc du capteur optique.

### PERFORMANCES AUDIO

- Rapport Signal sur Bruit (1 kHz)..... 105 dB ou plus
- Plage dynamique (1 kHz) ..... 100 dB ou plus
- Distorsion et Bruit (1 kHz) ..... 0,003 % ou moins

### GÉNÉRALITÉS

- Alimentation ..... CA 230 V, 50 Hz
- Consommation ..... Approx. 15 W
- Dimensions (L x H x P) ..... 300 x 67 x 310 mm
- Poids ..... 3,8 kg

Les caractéristiques peuvent être modifiées sans préavis.

## Garantie Limitée pour l'Espace Économique Européenne et la Suisse

Merci d'avoir porté votre choix sur un produit Yamaha. Dans l'hypothèse où vous devriez recourir au service de notre garantie après-vente, veuillez contacter votre revendeur Yamaha. Si vous rencontrez la moindre difficulté, n'hésitez pas à contacter directement Yamaha dans votre pays de résidence. Vous pouvez trouver toutes informations complémentaires sur notre site Web (<http://www.yamaha-hifi.com/> ou <http://www.yamaha-uk.com/> pour les résidents au Royaume-Uni).

Yamaha garantit votre produit contre tout défaut de fabrication, pièces et main d'oeuvre, pour une durée de 2 ans à compter de la première date de vente au détail. Yamaha s'engage, dans les conditions décrites ci-après, à procéder à la réparation du produit défectueux (ou d'un quelconque de ses composants) ou à son remplacement à l'appréciation de Yamaha en prenant à sa charge les coûts relatifs aux pièces détachées et à la main d'oeuvre. Yamaha se réserve le droit de remplacer le produit par un modèle semblable, de par sa valeur et ses caractéristiques, dès lors que la commercialisation dudit produit a cessé ou bien lorsque sa réparation s'avère économiquement injustifiée.

### Conditions

- 1 La facture d'achat originelle ou un justificatif d'achat correspondant (indiquant la date d'achat, la référence du produit et le nom du revendeur) DOIT accompagner le produit défectueux, ainsi qu'une description précise du dysfonctionnement constaté. En l'absence de cette preuve d'achat, Yamaha se réserve le droit de refuser le service de la garantie et le produit peut être restitué aux frais du consommateur.
- 2 Le produit DOIT avoir été acheté par un distributeur agréé Yamaha au sein de l'Espace Economique Européen ou en Suisse.
- 3 Le produit doit n'avoir fait l'objet d'aucune modification ou altération, sauf accord écrit de Yamaha.
- 4 Les cas suivants font obstacle à l'application de la garantie:
  - a. Entretien périodique et réparation ou remplacement de pièces ayant subi une usure ou défaillance normale.
  - b. Dommages résultant de:
    - (1) Réparation effectuée par le consommateur lui-même ou par un tiers non autorisé.
    - (2) Emballage ou manutention inadéquats lors du transport du produit pour réparation. Veuillez noter qu'il est de la responsabilité de l'expéditeur de s'assurer que le produit est correctement emballé.
    - (3) Utilisation non-conforme du produit, correspondant aux cas non limitatifs (a) d'utilisation non-conforme à l'objet normal du produit ou nonconforme aux instructions d'utilisation, de maintenance ou d'installation publiées par Yamaha, (b) ou d'utilisation du produit incompatible avec les normes techniques ou de sécurité en vigueur au sein du pays d'utilisation.
    - (4) Accidents, foudre, dégât des eaux, incendie, ventilation incorrecte, fuite de pile ou toute autre cause échappant au contrôle de Yamaha.
    - (5) Les défauts de la configuration dans laquelle ce produit est incorporé et/ou l'incompatibilité avec des produits tiers.
    - (6) Produit importé au sein de l'EEE, et/ou en Suisse, par une autre entité que Yamaha, dès lors que ce produit n'est pas conforme aux normes techniques ou de sécurité du pays d'utilisation et/ou aux normes des produits commercialisés par Yamaha au sein de l'EEE et/ou en Suisse.
    - (7) Produits non audiovisuels.  
(Les produits soumis à une "Déclaration de Garantie AV de Yamaha" sont indiqués sur notre site Web à l'adresse <http://www.yamaha-hifi.com/> ou <http://www.yamaha-uk.com/> pour les résidents au Royaume-Uni.)
- 5 Lorsque la garantie diffère entre le pays d'achat et le pays d'utilisation du produit, la garantie du pays d'utilisation est applicable.
- 6 Yamaha ne saurait être tenu pour responsable de quelconques pertes ou dommages, directs, consécutifs ou autres, sa responsabilité au titre de la garantie étant strictement limitée à la réparation ou au remplacement du produit.
- 7 Nous vous invitons à sauvegarder toutes les données ou réglages personnalisés de votre produit, Yamaha ne pouvant être tenu responsable de leur modification ou perte.
- 8 La présente garantie laisse intégralement subsister les droits que le consommateur peut détenir au titre de la garantie légale en vigueur ou au titre du contrat de vente conclu avec son revendeur.

### Information concernant la Collecte et le Traitement des piles usagées et des déchets d'équipements électriques et électroniques



Les symboles sur les produits, l'emballage et/ou les documents joints signifient que les produits électriques ou électroniques usagés ainsi que les piles ne doivent pas être mélangés avec les déchets domestiques habituels.

Pour un traitement, une récupération et un recyclage appropriés des déchets d'équipements électriques et électroniques et des piles usagées, veuillez les déposer aux points de collecte prévus à cet effet, conformément à la réglementation nationale et aux Directives 2002/96/EC et 2006/66/EC.



En vous débarrassant correctement des déchets d'équipements électriques et électroniques et des piles usagées, vous contribuerez à la sauvegarde de précieuses ressources et à la prévention de potentiels effets négatifs sur la santé humaine qui pourraient advenir lors d'un traitement inapproprié des déchets.

Pour plus d'informations à propos de la collecte et du recyclage des déchets d'équipements électriques et électroniques et des piles usagées, veuillez contacter votre municipalité, votre service de traitement des déchets ou le point de vente où vous avez acheté les produits.



#### [Information sur le traitement dans d'autres pays en dehors de l'Union Européenne]

Ces symboles sont seulement valables dans l'Union Européenne. Si vous souhaitez vous débarrasser de déchets d'équipements électriques et électroniques ou de piles usagées, veuillez contacter les autorités locales ou votre fournisseur et demander la méthode de traitement appropriée.

**Pb**

#### Note pour le symbole "pile" (deux exemples de symbole ci-dessous):

Ce symbole peut être utilisé en combinaison avec un symbole chimique. Dans ce cas il respecte les exigences établies par la Directive pour le produit chimique en question.

# VORSICHT: VOR DER BEDIENUNG DIESES GERÄTES DURCHLESEN.

- 1 Um optimales Leistungsvermögen sicherzustellen, lesen Sie bitte die Anleitung aufmerksam durch. Bewahren Sie die Anleitung danach für spätere Nachschlagzwecke sorgfältig auf.
- 2 Installieren Sie dieses Gerät (R-1330 und CD-1330) einem gut belüfteten, trockenen, sauberen Ort mit einem Abstand von mindestens 10 cm an der Oberseite (ausgenommen für CD-1330), 10 cm an der linken und rechten Seite sowie 10 cm an der Rückseite des Geräts, entfernt von direktem Sonnenlicht, Wärmequellen, Erschütterungen, Staub und/oder Feuchtigkeit.
- 3 Stellen Sie dieses Gerät entfernt von anderen elektrischen Haushaltgeräten, Motoren oder Transformatoren auf, um Brummgeräusche zu vermeiden.
- 4 Setzen Sie dieses Gerät keinen plötzlichen Temperaturänderungen von kalt auf warm aus, und stellen Sie dieses Gerät nicht an Orten mit hoher Luftfeuchtigkeit auf (z.B. in Räumen mit Luftbefeuchtern), um Kondensation im Inneren des Gerätes zu vermeiden, da es anderenfalls zu elektrischen Schlägen, Feuer, Beschädigung dieses Gerätes und/oder zu persönlichen Verletzungen kommen kann.
- 5 Vermeiden Sie die Aufstellung dieses Gerätes an Orten, an welchen Fremdkörper in das Gerät fallen können bzw. an welchen Flüssigkeiten auf das Gerät verschüttet werden können. Stellen Sie auf der Oberseite des Gerätes niemals folgendes auf:
  - Andere Komponenten, da diese Beschädigung und/oder Verfärbung der Oberfläche dieses Gerätes verursachen können.
  - Brennende Objekte (z.B. Kerzen), da diese Feuer, Beschädigung des Gerätes und/oder persönliche Verletzungen verursachen können.
  - Mit Flüssigkeiten gefüllte Behälter, da diese umfallen und die Flüssigkeit auf das Gerät verschütten können, wodurch es zu elektrischen Schlägen für den Anwender und/oder zu Beschädigung des Gerätes kommen kann.
- 6 Decken Sie dieses Gerät niemals mit Zeitungen, Tischdecken, Vorhängen usw. ab, damit die Wärmeabfuhr nicht behindert wird. Falls die Temperatur im Inneren des Gerätes ansteigt, kann es zu Feuer, Beschädigung des Gerätes und/oder zu persönlichen Verletzungen kommen.
- 7 Schließen Sie dieses Gerät erst an eine Wandsteckdose an, nachdem alle anderen Anschlüsse ausgeführt wurden.
- 8 Stellen Sie dieses Gerät niemals mit der Unterseite nach oben auf, da es sonst beim Betrieb zu Überhitzung mit möglichen Beschädigungen kommen kann.
- 9 Wenden Sie niemals Gewalt bei der Bedienung der Schalter, Knöpfe und/oder Kabel an.
- 10 Wenn Sie das Netzkabel von der Wandsteckdose abtrennen, fassen Sie immer den Netzstecker an; ziehen Sie niemals an dem Kabel.
- 11 Reinigen Sie dieses Gerät niemals mit chemisch behandelten Tüchern; anderenfalls kann das Finish beschädigt werden. Verwenden Sie ein reines, trockenes Tuch.
- 12 Verwenden Sie nur die für dieses Gerät vorgeschriebene Netzspannung. Falls Sie eine höhere als die vorgeschriebene Netzspannung verwenden, kann es zu Feuer, Beschädigung dieses Gerätes und/oder zu persönlichen Verletzungen kommen. Yamaha kann nicht verantwortlich gemacht werden für Schäden, die auf die Verwendung dieses Gerätes mit einer anderen als der vorgeschriebenen Spannung zurückzuführen sind.
- 13 Um Beschädigungen durch Blitzschlag zu vermeiden, ziehen Sie den Netzstecker von der Netzdose ab, wenn es ein Gewitter gibt.
- 14 Versuchen Sie niemals ein Modifizieren oder Ändern dieses Gerätes. Falls eine Wartung erforderlich ist, wenden Sie sich bitte an einen Yamaha-Kundendienst. Das Gehäuse sollte niemals selbst geöffnet werden.
- 15 Falls Sie das Gerät für längere Zeit nicht verwenden (z.B. während der Ferien), ziehen Sie den Netzstecker von der Netzdose ab.
- 16 Lesen Sie unbedingt den Abschnitt „STÖRUNGSSUCHE“, durch, um übliche Bedienungsfehler zu berichtigen, bevor Sie auf eine Störung des Gerätes schließen.
- 17 Bevor Sie dieses Gerät an einen anderen Ort transportieren, drücken Sie ON/STANDBY, OFF, um das System auszuschalten und ziehen Sie das Netzkabel aus der Netzsteckdose.
- 18 Es kommt zu Kondensatbildung, wenn die Umgebungstemperatur plötzlich ändert. Ziehen Sie den Netzstecker von der Netzdose ab, und lassen Sie das Gerät ruhen.
- 19 Falls Sie das Gerät für längere Zeit in Betrieb halten, kann sich das Gerät erwärmen. Schalten Sie die Stromversorgung aus, und lassen Sie danach das Gerät abkühlen.
- 20 Stellen Sie dieses Gerät in der Nähe der Steckdose und so auf, dass der Netzstecker gut zugänglich ist.
- 21 Die Batterien dürfen nicht starker Hitze wie direktem Sonnenschein, Feuer o.ä. ausgesetzt werden.
- 22 Zu starker Schalldruck von Ohrhörern und Kopfhörern kann zu Gehörschäden führen.

Dieses Gerät ist nicht vom Netz abgetrennt, so lange der Netzstecker an eine Netzdose angeschlossen ist, auch wenn das Gerät selbst ausgeschaltet wurde mit  $\text{O}/\text{I}$ . Dieser Status wird als Bereitschaftsmodus bezeichnet. Auch in diesem Status weist das Gerät einen geringen Stromverbrauch auf.

## WARNUNG

UM DIE GEFAHR EINES FEUERS ODER EINES ELEKTROSCHOCKS ZU VERMEIDEN, DARF DAS GERÄT WEDER REGEN NOCH FEUCHTIGKEIT AUSGESETZT WERDEN.

## VORSICHT MIT DEM LASER

Dieses Gerät enthält einen Laser. Um unnötige Augenverletzungen zu vermeiden, sollten Sie alle Wartungs- und Reparaturarbeiten einem qualifiziertem Wartungstechniker überlassen.

## GEFAHR

Sichtbare Laserstrahlen bei geöffneter Abdeckung. Achten Sie darauf, nicht direkt in den Laserstrahl zu blicken. Wenn dieses Gerät an eine Netzdose angeschlossen ist, blicken Sie niemals in die Öffnung der Disc-Schublade oder in andere Öffnungen.

Die Laser-Komponente in diesem Produkt kann eine Strahlung abgeben, die den Grenzwert der Klasse 1 übersteigt.

# INHALTSVERZEICHNIS

## EINFÜHRUNG

<b>GERÄTEMERKMALE</b> .....	2
<b>ZUBEHÖR</b> .....	2
<b>BEDIENELEMENTE UND FUNKTIONEN</b> .....	3
Receiver (R-1330) .....	3
CD-Player (CD-1330).....	4
Fernbedienung .....	5

## VORBEREITUNG

<b>ANSCHLIESSEN EXTERNER KOMponentEN AN DIE ANLAGE</b> .....	9
<b>ANSCHLIESSEN DER ANTENNEN</b> .....	10
Anschluss der UKW-Antenne .....	10
<b>ANSCHLIESSEN DER NETZKABEL</b> .....	10
<b>ANSCHLUSS DES iPod™ UND USB-GERÄTS</b> .....	11
Anschließen eines iPod™.....	11
Anschließen von USB-Geräten.....	11

## GRUNDLEGENDE BEDIENUNG

<b>SYSTEMBEDIENUNG</b> .....	12
Grundlegende Bedienungsvorgänge der Anlage ....	12
Ändert die Helligkeit des Frontblende-Displays. ....	13
Einstellen des Einschlaf-Timers .....	13
Zur Verwendung von Kopfhörern .....	13
<b>BEDIENUNG VON DISC UND USB-GERÄT</b> .....	14
Bedienungsvorgänge für die Wiedergabe.....	14
Umschalten des Wiedergabeinformation-Displays.....	15
Wiederholungswiedergabe (Repeat Play).....	16
Zufallswiedergabe (Random Play) .....	16

## TUNER-BEDIENUNG

<b>UKW-SENDERSUCHE</b> .....	17
Automatische Sendersuche .....	17
Manuelle Sendersuche .....	17
Automatische Speichersendersuche.....	17
Manuelle Speichersendersuche.....	18
Aufrufen eines Speichersenders .....	18
<b>SUCHE VON SENDERN MIT RADIO-DATEN-SYSTEM (NUR EUROPA-MODELL)</b> .....	19
Anzeigen der Radio-Daten-System-Information .....	19

## ANDERE BEDIENUNGSVORGÄNGE

<b>BEDIENUNG DES iPod™</b> .....	20
Verwendung von iPod™ .....	20

## ZUSÄTZLICHE INFORMATIONEN

<b>STÖRUNGSSUCHE</b> .....	21
Receiver (R-1330) .....	21
Fernbedienung .....	22
CD-Player (CD-1330).....	23
<b>HINWEISE ZU DISCS/MP3, WMA-DATEIEN</b> .....	24
<b>GLOSSAR</b> .....	26
Audio-Informationen .....	26
Urheberrecht und Logos .....	26
<b>TECHNISCHE DATEN</b> .....	26

EINFÜHRUNG

VORBEREITUNG

GRUNDLEGENDE  
BEDIENUNG

TUNER-  
BEDIENUNG

ANDERE  
BEDIENUNGSVORGÄNGE

ZUSÄTZLICHE  
INFORMATIONEN

Deutsch

# GERÄTEMERKMALE

## Receiver (R-1330)

- Minimale effektive Ausgangsleistung pro Kanal  
60W + 60W (0,5% Klirrfaktor, 1 kHz, 6Ω)
- Maximale Leistung pro Kanal  
70W + 70W (0,7% Klirrfaktor, 1 kHz, 4Ω)
- 30-Sender-UKW-Festsenderabstimmung
- iPod-Abspielbarkeit (mit Ladefunktion)
- Pure Direct-Modus
- Einstellbare Displayhelligkeit

## CD-Player (CD-1330)

- Spielt Audio-CDs, MP3/WMA-Discs
- Abspielbarkeit von CD-R, CD-RW-Discs
- Abspielbarkeit von MP3/WMA-Dateien, die auf einem USB-Gerät gespeichert sind
- Verknüpfte Bedienung mit dem Receiver wie z.B. die Funktionen Pure Direct, einstellbare Displayhelligkeit und INPUT

## ■ Über diese Anleitung

- In dieser Anleitung wird „R-1330“ als „Receiver“ und „CD-1330“ als „CD-Player“ bezeichnet.
- In dieser Anleitung wird grundsätzlich die Bedienung über Fernbedienung beschrieben, sofern diese möglich ist. Manche dieser Bedienschritte sind auch über die Tasten an der Frontblende möglich.
-  Verweist auf einen Tipp für die Bedienung.
- Hinweise enthalten wichtige Informationen zu Sicherheit und Betrieb.
- Diese Anleitung wurde vor der Produktion gedruckt. Design und Spezifikationen können sich aufgrund von Verbesserungen o.Ä. ändern. Bei Unterschieden zwischen Bedienungsanleitung und Produkt hat das Produkt Vorrang.

# ZUBEHÖR

Dieses Produkt wird mit dem folgenden Zubehör geliefert. Bevor Sie diese Anlage anschließen, stellen Sie sicher, dass Sie die folgenden Artikel erhalten haben.

### Fernbedienung

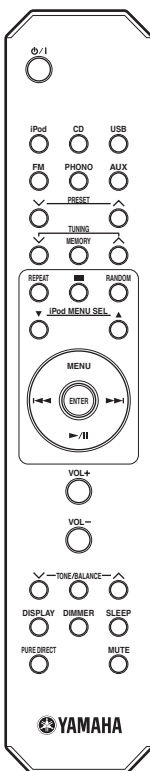

### Batterien (x2) (AA, R6, UM-3)

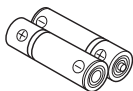

### RCA-Stereokabel (1,0 m)

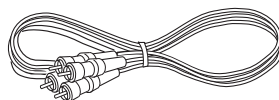

### UKW-Zimmerantenne

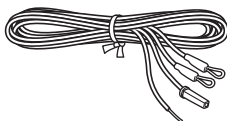

### Dock-Abdeckung



### Systemsteuerkabel (0,6 m)

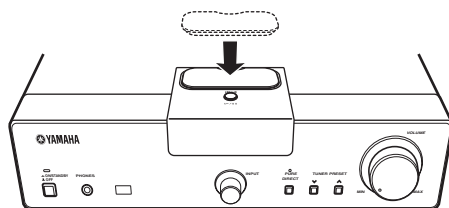

Einsetzen der Dock-Abdeckung.

# BEDIENELEMENTE UND FUNKTIONEN

## Receiver (R-1330)

### ■ Frontblende

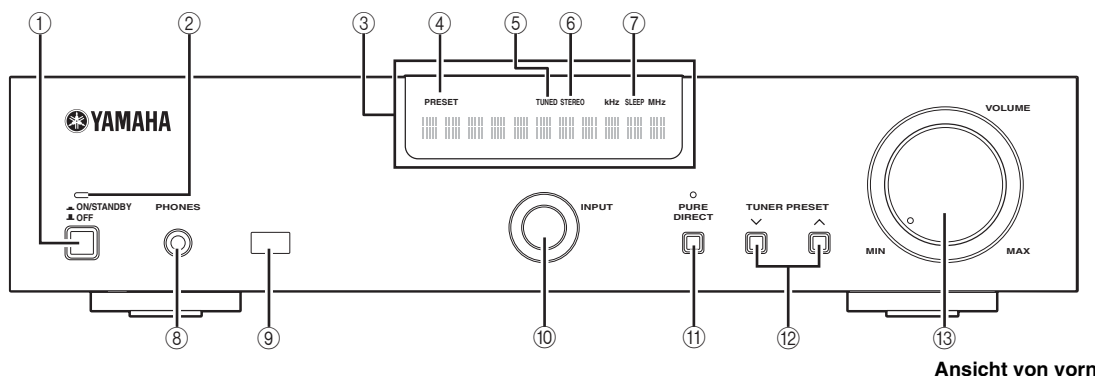
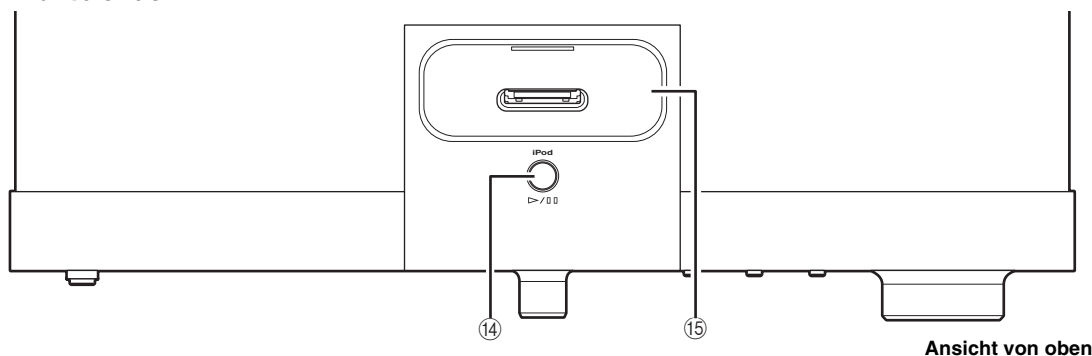

① **ON/STANDBY, OFF**

Schaltet den Receiver in den Modus ON/STANDBY oder OFF.

② **ON/STANDBY-Anzeige**

Leuchtet bei eingeschaltetem Receiver grün. Leuchtet im Bereitschaftsmodus des Receivers bernsteinfarben. Beim Ausschalten des Receivers erlischt diese Anzeige.

③ **Frontblende-Display**

Zeigt verschiedene Informationen, wie beispielsweise die Senderfrequenz.

④ **PRESET-Anzeige**

Leuchtet bei der Auswahl von Festsendern auf (siehe Seite 18).

⑤ **TUNED-Anzeige**

Leuchtet auf, wenn der Receiver auf einen Sender abgestimmt ist.

⑥ **STEREO-Anzeige**

Leuchtet auf, wenn der Receiver ein starkes Signal von einem UKW-Stereosender empfängt.

⑦ **SLEEP-Anzeige**

Leuchtet auf, wenn der Einschlaf-Timer eingeschaltet ist (siehe Seite 13).

⑧ **PHONES**

Gibt die Audiosignale für privates Hörvergnügen mit den Kopfhörern aus.

⑨ **Fernbedienungssensor**

Empfängt die Signale von der Fernbedienung.

⑩ **INPUT**

Wählt eine Eingangsquelle.

⑪ **PURE DIRECT**

Schaltet den Pure Direct-Modus ein oder aus (siehe Seite 12). Bei aktiviertem PURE DIRECT-Modus leuchtet die obige Anzeige auf.

⑫ **TUNER PRESET**  $\nabla / \wedge$

Die Eingangsquelle wird auf UKW geschaltet. Wählt einen Festsender. Bedienbar auch wenn sich der Receiver im Bereitschaftsbetrieb befindet.

⑬ **VOLUME**

Stellt den Lautstärkepegel ein.

⑭  $\triangleright / \square$

Die Eingangsquelle wird auf iPod geschaltet. Startet und pausiert die Wiedergabe des iPod. Bedienbar auch wenn sich der Receiver im Bereitschaftsbetrieb befindet.

⑮ **iPod-Anschluss**

Zum Anschluss Ihres iPod (siehe Seite 11).

## CD-Player (CD-1330)

### ■ Frontblende

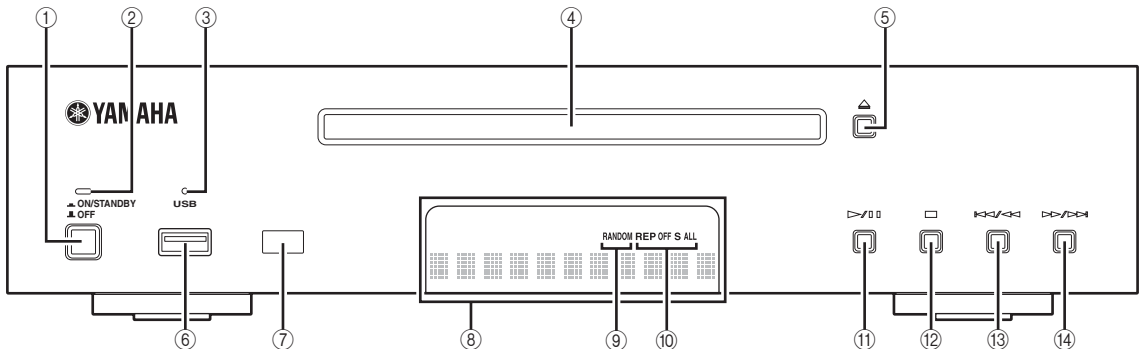

#### ① ON/STANDBY, OFF

Schaltet den CD-Player in den Modus ON/STANDBY oder OFF.

#### ② ON/STANDBY-Anzeige

Leuchtet bei eingeschaltetem CD-Player grün. Leuchtet im Bereitschaftsmodus des CD-Players bernsteinfarben. Die Anzeige erlischt, wenn der CD-Player ausgeschaltet wird.

#### ③ USB-Anzeige

Leuchtet auf, wenn sich der CD-Player im USB-Modus befindet und erlischt, wenn sich der CD-Player im CD-Modus befindet. Blinkt, wenn der CD-Player das USB-Gerät ausliest.

#### ④ Disc-Schacht

Nimmt die wiederzugebende Disc auf.

#### ⑤

Öffnet und schließt den Disc-Schacht. Falls diese Taste während des Bereitschaftsbetriebs gedrückt wird, schaltet sich der Receiver automatisch ein und der Eingang wechselt auf CD.

#### ⑥ USB-Port

Zum Anschluss Ihres USB-Geräts.

#### ⑦ Fernbedienungssensor

Empfängt die Signale von der Fernbedienung.

#### ⑧ Frontblende-Display

Zeigt den aktuellen Status des CD-Players.

#### ⑨ RANDOM-Anzeige

Hebt das Symbol für die gewählte Zufallswiedergabe hervor.

#### ⑩ REP OFF S ALL-Anzeige

Hebt das Symbol für die gewählte Wiederholungswiedergabe hervor.

#### ⑪

Startet oder pausiert die Wiedergabe (siehe Seite 14). Falls diese Taste während des Bereitschaftsbetriebs gedrückt wird, schaltet sich der Receiver automatisch ein und der Eingang wechselt abhängig von der letzten Einstellung entweder auf CD oder USB.

#### ⑫

Stoppt die Wiedergabe (siehe Seite 14).

#### ⑬

Springt an den Anfang des aktuellen Titels. Betätigen und gedrückt halten, um den schnellen Rücklauf zu aktivieren. Zweimal drücken, um zum vorherigen Titel zu springen (siehe Seite 14).

#### ⑭

Springt zum nächsten Titel. Betätigen und gedrückt halten, um den schnellen Vorlauf zu aktivieren (siehe Seite 14).



## Fernbedienung

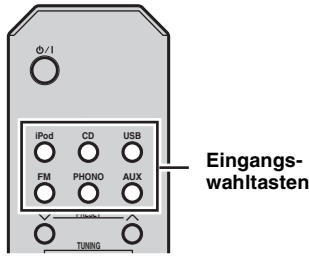

### ■ Gemeinsame Funktionen

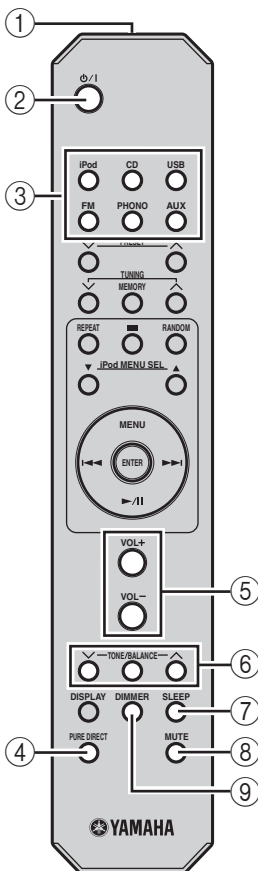

Diese Fernbedienung kann die Systemkomponenten (einschließlich Tunerfunktionen) und einen iPod steuern, der in den Anschluss oben am Receiver eingesteckt ist. Zur Bedienung von CD-Player, Tunerfunktionen oder eines iPod mit der Fernbedienung müssen Sie den Receiver auf den entsprechenden Eingangsmodus stellen.

### Zum Umschalten des Eingangsmodus des Receivers

Drücken Sie die entsprechende Eingangswahltaste an der Fernbedienung (oder drehen Sie INPUT an der Frontblende). Der Name der entsprechenden Eingangsquelle erscheint auf dem Frontblende-Display des Receivers.



Falls CD oder USB als Eingangsquelle gewählt wurde, schaltet sich der CD-Player automatisch ein und bei Auswahl einer anderen Eingangsquelle geht der CD-Player in den Bereitschaftsbetrieb.

### Für alle Modi gemeinsame Bedienungsvorgänge

Die folgenden Bedienungsvorgänge sind für den Receiver möglich, wenn er auf einen Eingangsmodus gestellt ist.

#### ① Infrarot-Signalsender

Sendet Signale an das zu steuernde System.

#### ② ⏻/I (Bereitschaft/Ein)

Schaltet das System ein oder versetzt es in den Bereitschaftsmodus.

#### **Hinweis**

Selbst im Bereitschaftsmodus benötigt das System eine geringe Menge Strom, um die Infrarotsignale der Fernbedienung empfangen zu können.

#### ③ Eingangswahltasten

Wählt die Eingangsquelle am Receiver.

#### ④ PURE DIRECT

Schaltet den Pure Direct-Modus ein oder aus (siehe Seite 12).

#### ⑤ VOLUME +/-

Stellt den Gesamtlautstärkepegel am Receiver ein.

#### ⑥ TONE/BALANCE ∨ / ∧

Stellt die Hörqualität ein (siehe Seite 12).

#### ⑦ SLEEP

Stellt den Einschlaf-Timer des Systems ein (siehe Seite 13).

#### ⑧ MUTE

Schaltet den Ton ab (siehe Seite 12).

#### ⑨ DIMMER

Ändert die Helligkeit des Frontblende-Displays (siehe Seite 13).

■ **CD/USB-Modus**

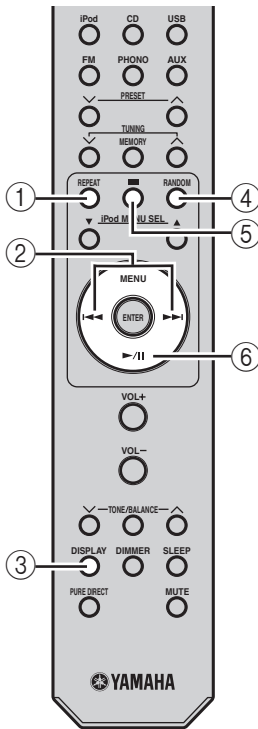

**Im CD/USB-Modus verfügbare Bedienungsvorgänge**

Die folgenden Bedienungen stehen für den CD-Player zur Verfügung, wenn der CD-Player am Receiver über die Systemsteuerungsverbindung angeschlossen ist (siehe Seite 9).



Drücken Sie CD oder USB, um den Receiver auf den CD- oder USB-Modus zu stellen, bevor die folgenden Bedienungsvorgänge ausgeführt werden.

① **REPEAT**

Wählt den Wiederholungswiedergabemodus (siehe Seite 16).

② **◀▶**

Springt an den Anfang des aktuellen Titels oder des nächsten Titels. Betätigen und gedrückt halten, um den schnellen Rücklauf oder schnellen Vorlauf zu aktivieren (siehe Seite 14). ◀▶ zweimal drücken, um zurück zum vorherigen Titel zu springen.

③ **DISPLAY**

Schaltet die Information im Frontblende-Display des CD-Players um (siehe Seite 15).

④ **RANDOM**

Schaltet die Zufallswiedergabefunktion ein oder aus (siehe Seite 16).

⑤ **■**

Stoppt die Wiedergabe (siehe Seite 14).

⑥ **▶/||**

Startet oder pausiert die Wiedergabe (siehe Seite 14).

■ **UKW-Modus**

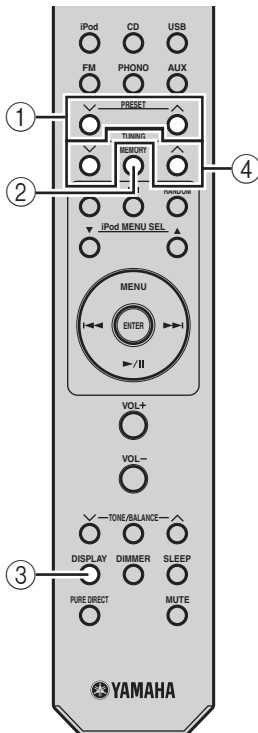

**In dem UKW-Modus verfügbare Bedienungsvorgänge**

Die folgenden Bedienungsvorgänge stehen für den Receiver zur Verfügung.



Drücken Sie FM, um den Receiver auf den UKW-Modus zu stellen, bevor die folgenden Bedienungsvorgänge ausgeführt werden.

① **PRESET** **∨ / ∧**

Um einen Speichersender auszuwählen (siehe Seite 18).

② **MEMORY**

Legt einen Speichersender im Speicher ab (siehe Seite 18). Startet den Automatische Speichersendersuche (siehe Seite 17).

③ **DISPLAY**

Schaltet die UKW-Information im Frontblende-Display des Receivers um (siehe Seite 19).

④ **TUNING** **∨ / ∧**

Drücken Sie TUNING **∨ / ∧** zur manuellen Sendersuche und drücken und halten Sie TUNING **∨ / ∧** zur automatischen Sendersuche.

■ iPod-Modus

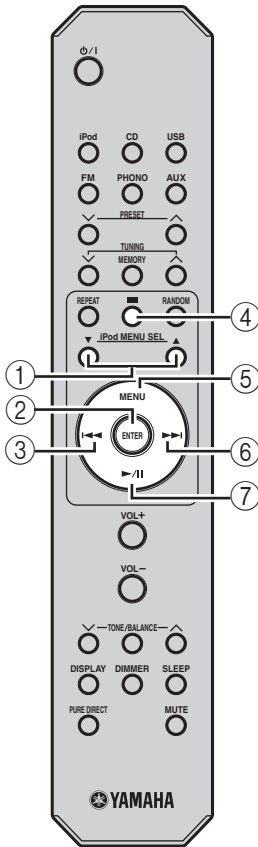

**Im iPod-Modus verfügbare Bedienungsvorgänge**

Die folgenden Bedienungsvorgänge stehen für den iPod zur Verfügung. Zwecks Einzelheiten zur iPod-Bedienung siehe „Verwendung von iPod™“ auf Seite 20.



Drücken Sie iPod, um den Receiver auf den iPod-Modus zu stellen, bevor die folgenden Bedienungsvorgänge ausgeführt werden.

① **iPod MENU SEL**

Drücken Sie ▼ oder ▲, um einen Eintrag in der gewählten Gruppe zu wählen.

② **ENTER**

Drücken Sie ENTER, um die gewünschte Gruppe aufzurufen. (Durch Drücken von ENTER wird die Wiedergabe gestartet, wenn ein Song gewählt ist.)

③ **⏮**

Springt an den Anfang des aktuellen Titels. Zweimal drücken, um zum vorherigen Titel zu springen. Betätigen und gedrückt halten, um den schnellen Rücklauf zu aktivieren.

④ **■**

Stoppt die Wiedergabe.

\* Die Wiedergabe beginnt erneut ab dem ersten Titel im iPod.

⑤ **MENU**

Kehrt zur oberen Ebene im iPod-Menü zurück.

⑥ **⏭**

Springt zum nächsten Titel. Betätigen und gedrückt halten, um den schnellen Vorlauf zu aktivieren.

⑦ **▶/||**

Startet oder pausiert die Wiedergabe.

■ **Einsetzen der Batterien in die Fernbedienung**

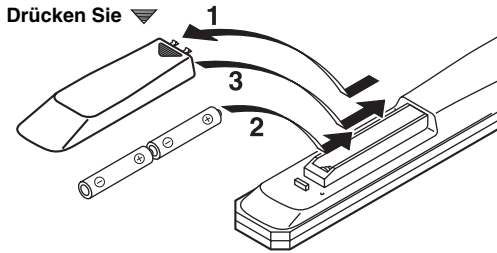

**1 Drücken Sie gegen den ▼-Teil und schieben Sie den Batteriefachdeckel ab.**

**2 Setzen Sie die zwei mitgelieferten Batterien (AA, R6, UM-3) unter Beachtung der Polarität (+ und –) in das Batteriefach ein.**

**3 Schieben Sie den Deckel zurück, bis er einrastet.**

■ **Hinweise zu den Batterien**

- Wechseln Sie beide Batterien aus, wenn die Reichweite der Fernbedienung abnimmt.
- Verwenden Sie AA, R6, UM-3 Batterien.
- Achten Sie auf korrekte Polarität. Siehe Abbildung im Inneren des Batteriefachs.
- Entnehmen Sie die Batterien, wenn die Fernbedienung lange Zeit nicht betätigt wird.
- Verwenden Sie keinesfalls alte Batterien zusammen mit neuen Batterien.
- Verwenden Sie keinesfalls gleichzeitig unterschiedliche Batterietypen (zum Beispiel Alkali-Batterien und Mangan-Batterien). Lesen Sie die Angaben auf der Verpackung sorgfältig durch, da diese Batterietypen trotz identischer Form und Farbe unterschiedliche Leistungsmerkmale besitzen.
- Ausgelaufene Batterien müssen sofort entsorgt werden. Passen Sie auf, dass austretendes Material nicht auf die Kleidung usw. gelangt. Reinigen Sie das Batteriefach vor dem Einsetzen neuer Batterien gründlich.
- Werfen Sie keine Batterien in den Hausmüll; diese müssen korrekt entsprechend den gesetzlichen Bestimmungen entsorgt werden.

■ **Verwendung der Fernbedienung**

Die Fernbedienung sendet einen gerichteten Infrarotstrahl aus. Richten Sie die Fernbedienung bei der Betätigung unbedingt direkt auf den Fernbedienungssensor an der Frontblende des Systems.

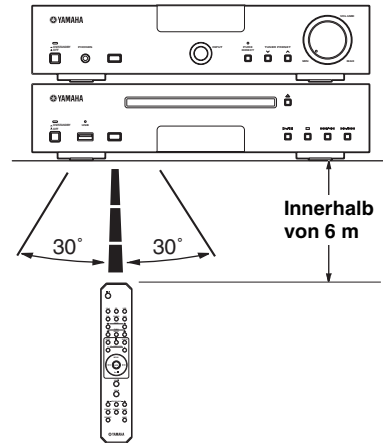

■ **Handhabung der Fernbedienung**

- Zwischen Fernbedienung und System dürfen sich keine großen Hindernisse befinden.
- Vergießen Sie kein Wasser oder andere Flüssigkeiten über die Fernbedienung.
- Lassen Sie die Fernbedienung nicht fallen.
- Legen Sie die Fernbedienung nicht an einem Ort ab, der:
  - hohe Luftfeuchtigkeit aufweist, wie beispielsweise in einem Badezimmer
  - hohe Temperaturen aufweist, wie beispielsweise in der Nähe einer Heizung oder eines Ofens
  - extrem kalt ist
  - staubig ist.
- Setzen Sie den Fernbedienungssensor keinem hellen Licht aus, besonders nicht Inverter-Leuchtstoffröhren, da andernfalls die Funktion der Fernbedienung beeinträchtigt werden kann. Drehen Sie gegebenenfalls das System von der direkten Beleuchtung weg.

# ANSCHLIESSEN EXTERNER KOMponentEN AN DIE ANLAGE

Machen Sie sich mit den folgenden Verfahren und Hinweisen vertraut, bevor Sie das System anschließen. Für Informationen über die Lautsprecher (NS-BP400) siehe die damit mitgelieferte Bedienungsanleitung.

## VORSICHT

- Schließen Sie das Netzkabel nicht an das Gerät oder andere Komponenten an, bevor nicht alle anderen Anschlüsse beendet wurden.
- Achten Sie darauf, dass sich die blanken Lautsprecherdrähte nicht gegenseitig oder andere Metallteile des Receivers berühren. Dadurch könnten der Receiver und/oder die Lautsprecher beschädigt werden.
- Alle Anschlüsse müssen korrekt sein: L (links) an L, R (rechts) an R, „+“ an „+“ und „-“ an „-“. Falls die Anschlüsse fehlerhaft sind, kann kein Sound von den Lautsprechern vernommen werden, und wenn die Polarität der Lautsprecher falsch ist, erklingt der Sound unnatürlich und ohne Bässe. Siehe auch die Bedienungsanleitungen jeder Ihrer Komponenten.

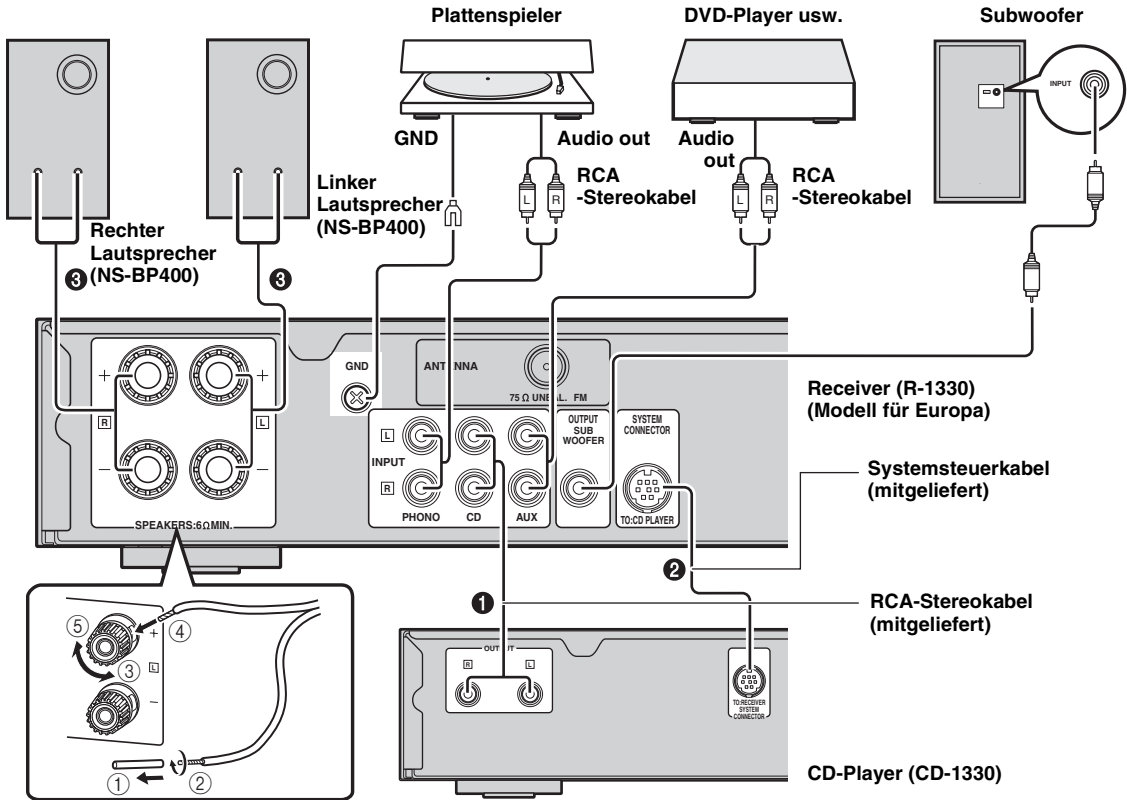

## Anschluss der Anlage

- 1 Verbinden Sie die CD (L/R)-Buchsen des Receivers mit den OUTPUT (L/R)-Buchsen des CD-Players, indem Sie das mitgelieferte RCA-Stereokabel verwenden.
- 2 Verbinden Sie die SYSTEM CONNECTOR (TO:CD PLAYER)-Buchse des Receivers mit der SYSTEM CONNECTOR (TO:RECEIVER)-Buchse des CD-Players, indem Sie das mitgelieferte Systemsteuerkabel verwenden.
- 3 Verbinden Sie die Lautsprecherklemmen (L) am Receiver mit den Lautsprecherklemmen am linken Lautsprecher und die Lautsprecherklemmen (R) am Receiver mit den Lautsprecherklemmen am rechten Lautsprecher mit den im Lautsprechersatz (NS-BP400) mitgelieferten Lautsprecherkabeln.

## Hinweise

- Die NS-BP400-Lautsprecher sind nicht magnetisch abgeschirmt. Die Lautsprecher aus diesem Grund entfernt vom Monitor aufstellen. Falls andere Lautsprecher als NS-BP400 angeschlossen werden, Lautsprecher mit einer Impedanz höher als 6Ω verwenden.
- Die PHONO-Buchsen sind nur mit Plattenspielern mit MM-Kartusche kompatibel.
- Schließen Sie Ihren Plattenspieler an die GND-Klemme an, um Signalrauschen zu reduzieren. Bei manchen Plattenspielern jedoch erfolgt eine Rauschreduzierung ohne den Anschluss an die GND-Klemme.

## ANSCHLIESSEN DER ANTENNEN

Für den Rundfunkempfang am Receiver müssen Sie die mitgelieferte UKW-Antenne an die vorgeschriebene Klemme anschließen. Falls ein Problem hinsichtlich schwachem Rundfunkempfang in Ihrem Gebiet auftreten sollte, oder wenn Sie den Rundfunkempfang verbessern möchten, empfehlen wir die Verwendung optionaler Außenantennen. Für Einzelheiten wenden Sie sich an den nächsten autorisierten Yamaha-Fachhändler oder Kundendienst.

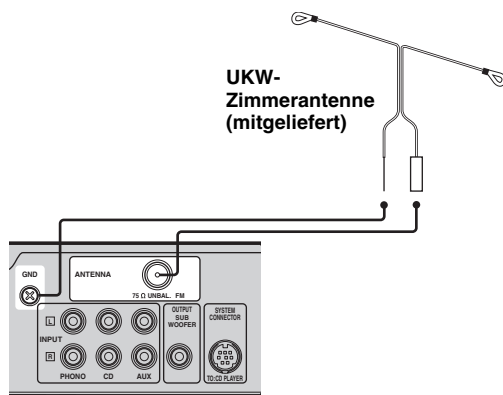

### Anschluss der UKW-Antenne

- 1 Schließen Sie die mitgelieferte UKW-Antenne an die UKW-Buchse und den GND-Anschluss des Receivers an.
- 2 Ordnen Sie die Antenne entfernt von Receiver und den Lautsprecherkabeln an. Die beste Empfangsposition suchen, die Antenne ausziehen und befestigen.



Der GND-Anschluss kann zusammen mit dem Plattenspielerkabel verwendet werden.

## ANSCHLIESSEN DER NETZKABEL

Schließen Sie nach der Herstellung aller Anschlussverbindungen die Netzkabel dieses Systems und der anderen Komponenten an.

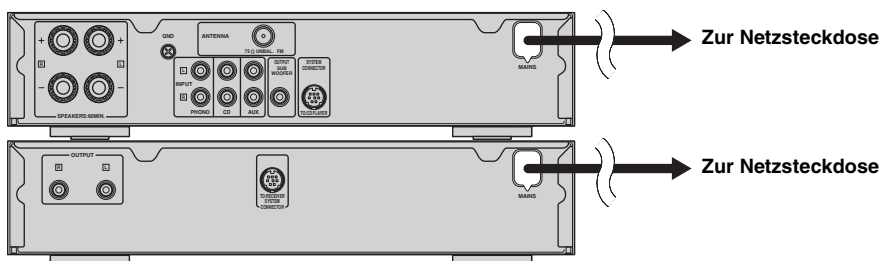

# ANSCHLUSS DES iPod™ UND USB-GERÄTS

Sie können verschiedene Audio-Komponenten, ein USB-Gerät oder einen iPod an den Receiver anschließen. Für Informationen über Ihre externe Komponente siehe die mit der betreffenden Komponente mitgelieferte Bedienungsanleitung.

## Anschließen eines iPod™

Der Receiver ist an der Oberseite mit einem Anschluss ausgestattet, in den Sie Ihren iPod einstecken und dessen Wiedergabe über die mitgelieferte Fernbedienung steuern können.

Verwenden Sie diesen Receiver mit einem iPod-Dockadapter (mit Ihrem iPod mitgeliefert oder im Handel erhältlich), der für Ihren iPod vorgesehen ist. Falls Sie diesen Receiver ohne geeigneten iPod-Dockadapter verwenden, können Wackelkontakte auftreten.



Falls der Receiver eingeschaltet ist bzw. sich im Bereitschaftsbetrieb befindet, den iPod während der Wiedergabe anschließen. Der Receiver beginnt dann automatisch mit der Wiedergabe des iPod.

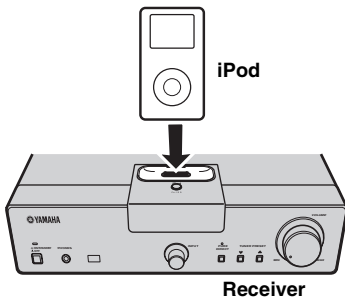

### Hinweise

- Es werden nur iPod (Click and Wheel), iPod nano, iPod mini und iPod touch unterstützt.
- Schließen Sie keinesfalls iPod-Zubehör (wie Kopfhörer, Kabelfernbedienung oder UKW-Sender) an Ihren iPod an, wenn sich dieser im Anschlussdock befindet.
- Sollte Ihr iPod nicht fest im Anschlussdock sitzen, werden Audiosignale möglicherweise nicht korrekt ausgegeben.
- Wenn die Verbindung zwischen Ihrem iPod und dem Receiver hergestellt ist und der Receiver auf den iPod-Modus (siehe Seite 5) gestellt ist, erscheint „CONNECTED“ im Frontblende-Display. Wenn die Verbindung zwischen Ihrem iPod und dem Receiver ausfällt, erscheint eine Statusmeldung im Frontblende-Display. Für eine komplette Liste von Verbindungsstatus-Meldungen siehe Abschnitt iPod in „STÖRUNGSSUCHE“ auf Seite 21.
- Falls Ihr iPod an einer Klemme des Receivers angeschlossen ist, kann Ihr iPod automatisch aufgeladen werden, auch wenn sich der Receiver im Bereitschaftsbetrieb befindet.
- Sie können den iPod während der Wiedergabe lösen.

## Anschließen von USB-Geräten

Dieser CD-Player besitzt einen USB-Port und kann MP3- oder WMA-Dateien lesen, die in Ihrem USB-Gerät gespeichert sind. Schließen Sie Ihr USB-Gerät an den USB-Port an der Frontblende des CD-Players an.

### VORSICHT

Entfernen Sie nicht das USB-Gerät, während die USB-Anzeige blinkt.

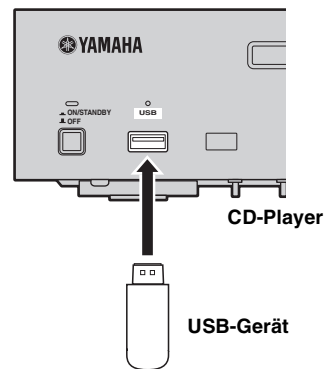

### ■ Unterstützte USB-Geräte

Dieser CD-Player unterstützt USB-Massenspeichergeräte (z.B. Flash-Speicher, Kartenleser oder tragbare Audiogeräte), die das Format FAT16 oder FAT32 verwenden.

### Hinweise

- Manche Geräte arbeiten möglicherweise selbst dann nicht korrekt, wenn sie die Anforderungen erfüllen.
- Schließen Sie keinesfalls andere Geräte als klassifizierte USB-Massenspeichergeräte an.
- Wenn zwei oder mehr Speicherkarten gleichzeitig bei Verwendung von Kartenlesern usw. eingesetzt werden, wird möglicherweise nur eine der Speicherkarten erkannt.
- Yamaha und Zulieferer übernehmen keinerlei Haftung für Datenverlust von USB-Geräten, die an den Receiver angeschlossen sind. Als Vorsichtsmaßnahme empfiehlt sich eine Sicherungskopie der Dateien.
- Abspielbarkeit und Stromversorgung aller Arten von USB-Geräten können nicht garantiert werden.
- Falls Ihr USB-Gerät am USB-Port angeschlossen ist, kann Ihr USB-Gerät automatisch aufgeladen werden, auch wenn der CD-Player sich im Bereitschaftsbetrieb befindet und der ECO-Modus auf OFF gestellt ist (siehe Seite 13).
- Sie können das USB-Gerät während der Wiedergabe lösen.

# SYSTEMBEDienung

Gehen Sie wie folgt vor, um eine Eingangsquelle zu wählen und die Klangeinstellungen am System vorzunehmen.

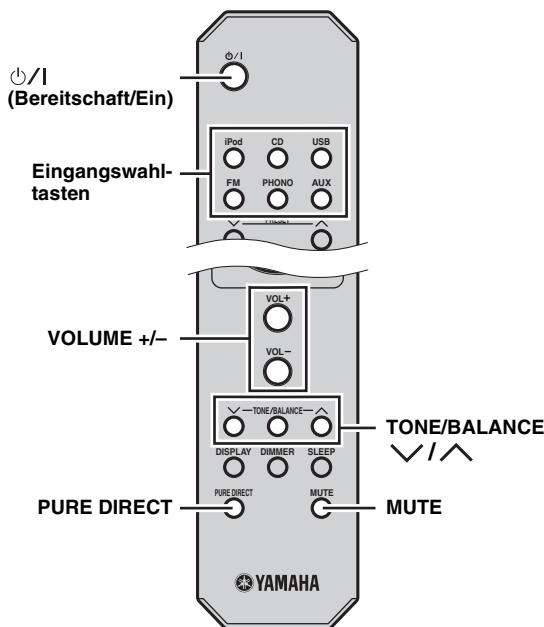
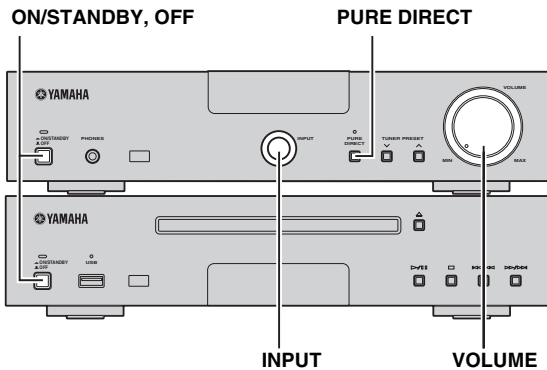

## Grundlegende Bedienungsvorgänge der Anlage

- 1 Drücken Sie ON/STANDBY, OFF auf der Frontblende des Receivers und CD-Players.**
- 2 Drücken Sie  $\text{ON/1}$  (Bereitschaft/Ein), um den Receiver einzuschalten.**  
Abhängig von der Eingabe-Modus des Empfängers, der CD-Player wird auch über den Systemsteuerungsanschluss eingeschaltet (siehe Seite 9). Das Frontblende-Display leuchtet auf.

**3 Drücken Sie eine der Eingangswahl-tasten oder (oder drehen Sie INPUT an der Frontblende) zur Wahl der gewünschten Eingangsquelle.**

**4 Beginnen Sie mit der Wiedergabe der gewählten Quellenkomponente oder wählen Sie einen Radiosender.**  
Zwecks Informationen zur Disc-/USB-Wiedergabe siehe Seite 14, und zwecks Informationen zur Sendersuche siehe Seite 17.

**5 Drücken Sie VOLUME +/- (oder drehen Sie VOLUME an der Frontblende), um die Lautstärke auf den gewünschten Pegel einzustellen.**

### ■ Zum Einstellen der Tonqualität

- 1 Drücken Sie TONE/BALANCE zur Auswahl von BASS, TREBLE oder BALANCE.**
- 2 Zum Einstellen drücken Sie  $\text{V}$  oder  $\text{^}$ .**  
**BASS:** Stellt den Niederfrequenzgang ein.  
**TREBLE:** Stellt den Hochfrequenzgang ein.  
**BALANCE:** Stellt den Lautstärkepegel jedes linken und rechten Lautsprecherkanals ein.

### ■ Pure Direct-Modus

Der Pure Direct-Modus schaltet die Klangregelschaltung und das Frontblende-Display ab und ermöglicht das Hören von reinem HiFi-Sound.

**Drücken Sie PURE DIRECT (oder PURE DIRECT an der Frontblende), um den Pure Direct-Modus zu aktivieren.**

Die PURE DIRECT-Anzeige leuchtet auf und das Frontblende-Display wird abgeschaltet.

### Hinweise

- Wenn Sie die Operationen ausführen, während der Modus Pure Direct aktiviert ist, leuchtet das Frontblende-Display kurz auf, um den Befehl zu bestätigen.
- Im Modus Pure Direct sind weder BASS, TREBLE oder BALANCE verfügbar.

### Zum Ausschalten des Pure Direct-Modus

Drücken Sie PURE DIRECT erneut, damit die PURE DIRECT-Anzeige erlischt und das Frontblende-Display aufleuchtet.

**■ Stummschaltung (MUTE)**  
**Drücken Sie MUTE zum Ausschalten des Tons.**  
MUTE ON erscheint am Frontblende-Display.  
Zur Wiederherstellung des Tons drücken Sie erneut MUTE oder VOLUME +/-.



## ■ Verwendung der ECO-Funktion des CD-Players

Diese Funktion verringert den Energieverbrauch im Bereitschaftsbetrieb. Auch wenn das USB-Gerät am USB-Port des CD-Players angeschlossen ist, kann das USB-Gerät nicht aufgeladen werden, wenn sich der CD-Player im Bereitschaftsbetrieb befindet und der ECO-Modus auf ON gesetzt ist.

**Drücken Sie ON/STANDBY, OFF während Sie  $\triangle$  des CD-Players gedrückt halten, um den CD-Player einzuschalten.**

Jedes Mal, wenn Sie den CD-Player durch Drücken von ON/STANDBY, OFF einschalten und dabei  $\triangle$  des CD-Players gedrückt halten, erscheint abwechselnd ECO ON oder ECO OFF auf dem Frontblende-Display.

## Ändert die Helligkeit des Frontblende-Displays.

Folgen Sie dem Verfahren unten, um die Einstellungen des Frontblende-Displays des Receivers zu ändern.

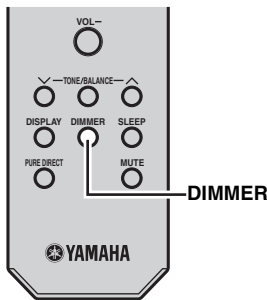

### Drücken Sie DIMMER.

Sie können für die gewünschte Helligkeit des Frontblende-Displays zwischen normal (hell), halbdunkel und dunkel wählen.

## Einstellen des Einschlaf-Timers

Der Einschlaf-Timer schaltet den Receiver in den Bereitschaftsmodus, nachdem die spezifizierte Zeit abgelaufen ist.

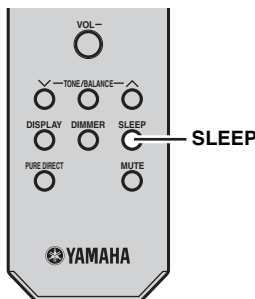

**Drücken Sie wiederholt SLEEP, um die gewünschte Dauer zu wählen.**

Mit jedem Drücken der Taste ändert sich die Dauer wie folgt.

Die SLEEP-Anzeige im Frontblende-Display leuchtet auf.

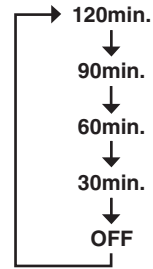

- Der Einschlaf-Timer wird aufgehoben, wenn Sie den Receiver auf den Bereitschaftsmodus schalten.
- Wenn Sie SLEEP drücken, während der Einschlaf-Timer eingestellt ist, erscheint die laufende Zeitdauer auf dem Frontblende-Display.

### Abbrechen des Einschlaf-Timers

Drücken Sie wiederholt SLEEP, um „OFF“ auszuwählen.

## Zur Verwendung von Kopfhörern

Sie können Ihre Kopfhörer an die PHONES-Buchse an der Frontblende des Receivers anschließen. Der Ton von Lautsprechern und Subwoofer stoppt.

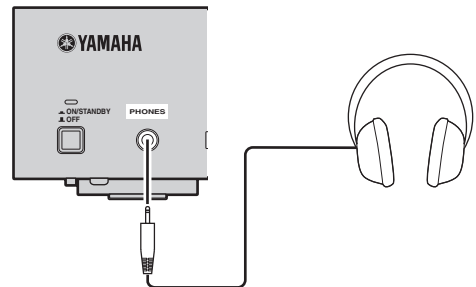

# BEDIENUNG VON DISC UND USB-GERÄT

Sie können Ihre Audio-CDs, USB-Geräte und MP3- oder WMA-Dateien wiedergeben, die auf einer Disc/einem USB-Gerät gespeichert sind. Einige Vorgänge können je nach Disc-/USB-Gerät abweichen oder eingeschränkt sein. Prüfen Sie vor der Wiedergabe die Kompatibilität Ihres Disc-/USB-Geräts mit diesem System (siehe Seite 24).

## Hinweis

Je nach Disc können bestimmte Vorgänge anders ausgeführt werden, oder sie unterliegen Einschränkungen.

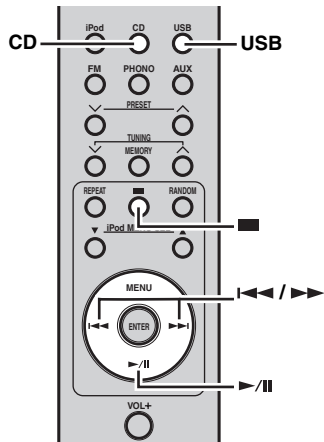

## Bedienungsvorgänge für die Wiedergabe

### ■ Starten der Disc-Wiedergabe

**1 Wählen Sie CD als Eingangsquelle (siehe Seite 12).**

**2 Drücken Sie  $\triangle$  zum Öffnen der Disc-Schublade und laden Sie eine CD.**

**3 Drücken Sie  $\blacktriangleright/\parallel$ .**  
Die Wiedergabe startet automatisch.  
Bei einer Audio-CD beginnt die Wiedergabe ab dem ersten Titel, bei MP3- oder WMA-Dateien in alphanumerischer Reihenfolge nach Dateinamen.



Sie können auch die Disc-Schublade schließen, indem Sie  $\triangle$  auf die Frontblende des CD-Players drücken.

### ■ Starten der Wiedergabe des USB-Geräts

**1 Wählen Sie USB als Eingangsquelle (siehe Seite 12).**

**2 Schließen Sie Ihr USB-Gerät an den USB-Port des CD-Players an.**

Die Gesamtanzahl der Dateien wird angezeigt.  
Die Lesezeit kann je nach Anzahl der Dateien/Ordner 30 Sekunden überschreiten.

**3 Drücken Sie  $\blacktriangleright/\parallel$  zum Starten der Wiedergabe.**

Bei einem USB-Gerät erfolgt die Wiedergabe in Reihenfolge von Aufnahmezeit und -zeit, sofern sich auf dem USB-Gerät abspielbare Dateien befinden.

## Hinweise

- Bei der Wiedergabe des USB-Geräts wird die Gesamtzeit nicht angezeigt.
- Falls das USB-Gerät partitioniert ist, wird nur die erste Partition angezeigt.
- Je nach technischen Daten des USB-Geräts werden manche Dateien möglicherweise nicht korrekt wiedergegeben.
- Dateien mit Kopierschutz können nicht abgespielt werden.
- Dieses System kann Dateien bis maximal 4 GB wiedergeben.

## Stoppen der Wiedergabe

Drücken Sie  $\blacksquare$ .

Bei Audio-CDs wird die Gesamtzahl der Titel und die Gesamtzeit der Disc angezeigt. Bei einer MP3/WMA-Disc bzw. eines USB-Geräts wird die Gesamtanzahl der Dateien auf dem Frontblende-Display angezeigt.

## Schalten der Wiedergabe auf Pause

Drücken Sie  $\blacktriangleright/\parallel$ .

Um zur normalen Wiedergabe zurückzukehren, drücken Sie  $\blacktriangleright/\parallel$ .

## Überspringen von Titeln

- Um zum Beginn des aktuellen Titels zu springen, drücken Sie  $\blacktriangleleft\blacktriangleleft$ .
- Um zum nächsten Titel zu springen, drücken Sie  $\blacktriangleright\blacktriangleright$ .
- Um zum vorherigen zu Titel springen, drücken Sie zweimal kurz  $\blacktriangleleft\blacktriangleleft$ .

## Schneller Rücklauf oder schneller Vorlauf

- Für schnellen Rücklauf drücken und halten Sie  $\blacktriangleleft\blacktriangleleft$ .
- Für schnellen Vorlauf drücken und halten Sie  $\blacktriangleright\blacktriangleright$ .



Während dieses Titelsprungs in jede der beiden Richtungen ist der Ton zu hören (wenn auch leicht verstümmelt). Damit kann auf komfortable Weise eine präzise Position innerhalb eines Titels bestimmt oder eine schnelle Übersicht des Inhalts gewonnen werden. Abhängig von der MP3/WMA-Datei wird u.U. kein Ton wiedergegeben.

## Umschalten des Wiedergabeinformation-Displays

Sie können die Disc-Wiedergabeinformation umschalten, die im Frontblende-Display des CD-Players gezeigt ist. Die verfügbaren Informationen variieren je nach Typ des Disc-/USB-Geräts.

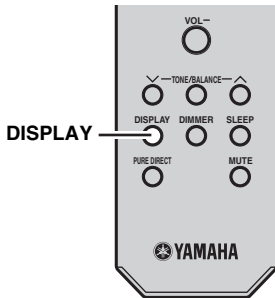

**Drücken Sie während der Wiedergabe eines Disc-/USB-Geräts wiederholt DISPLAY.**

Mit jedem Drücken der Taste ändert sich die Informationsanzeige wie in „Wiedergabeinformation für Audio-CDs“ und „Wiedergabeinformation für MP3- oder WMA-Dateien, die auf Disc-/USB-Geräten gespeichert sind“ beschrieben.

### Hinweis

Manche Sonderzeichen werden möglicherweise nicht richtig angezeigt.

### ■ Wiedergabeinformation für Audio-CDs

Die folgende Information steht bei der Wiedergabe einer Audio-CD zur Verfügung.

① Verstrichene Zeit des aktuellen Titels



② Restliche Zeit der Disc



### ■ Wiedergabeinformation für MP3- oder WMA-Dateien, die auf Disc-/USB-Geräten gespeichert sind

① Verstrichene Zeit der aktuellen Datei

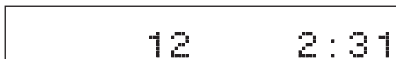

② Dateiname



← Kehrt nach Anzeige eines Dateinamens zur normalen Anzeige zurück.

## Wiederholungswiedergabe (Repeat Play)

Sie können die Wiedergabe des gewählten Disc/USB-Postens wiederholen.

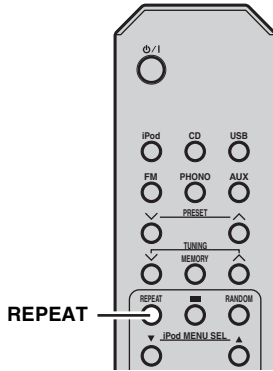

**1** Geben Sie die Disc/USB wieder, die Sie wiederholen möchten.

**2** Drücken Sie während der Wiedergabe der Disc/USB die Taste REPEAT, um die gewünschte Wiederholungswiedergabe zu wählen.

Mit jedem Drücken der Taste ändert sich die Wiederholungswiedergabemodus-Anzeige am Frontblende-Display des CD-Players wie folgt.

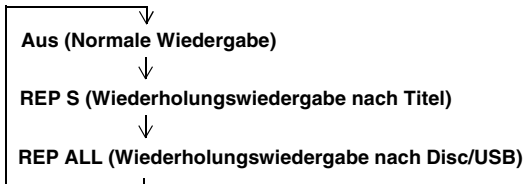

### Abbrechen der Wiederholungswiedergabe

Drücken Sie wiederholt REPEAT, bis die Wiederholungswiedergabemodus-Anzeige vom Frontblende-Display verschwindet.

#### Hinweis

Die Wiederholungswiedergabe wird aufgehoben, wenn die Disc bzw. das USB-Gerät entfernt wird.



**REP OFF** erscheint, wenn das System in den Pure Direct-Modus geschaltet ist.

## Zufallswiedergabe (Random Play)

Sie können Titel auf der Disc/USB in zufälliger Reihenfolge abspielen.

#### Hinweis

Bei der Wiedergabe einer Disc/USB mit Zufallswiedergabe kann die Restzeit der Disc nicht angezeigt werden.

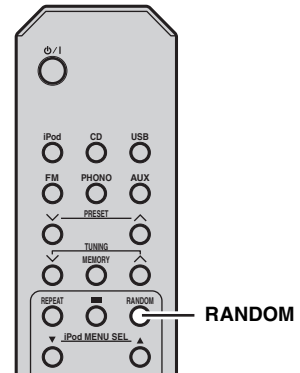

**Drücken Sie während der angehaltenen Wiedergabe die Taste RANDOM.**

Die RANDOM-Anzeige leuchtet auf dem Frontblende-Display des CD-Players auf, und die Zufallswiedergabe startet.

### Abbrechen der Zufallswiedergabe

Drücken Sie **■**.

# UKW-SENDERSUCHE

Es gibt 2 Methoden für die Sendersuche: automatisch und manuell. Die automatische Sendersuche arbeitet, wenn die Sendersignale stark und ohne Störungen empfangen werden. Falls das Signal des Senders, den Sie wählen möchten, schwach ist, muss dieser manuell gesucht werden. Sie können auch die automatische und manuelle Speichersendersuche verwenden, um bis zu 30 Festsender zu speichern.

## Automatische Sendersuche

Die automatische Sendersuche arbeitet, wenn die Sendersignale stark und ohne Störungen empfangen werden.

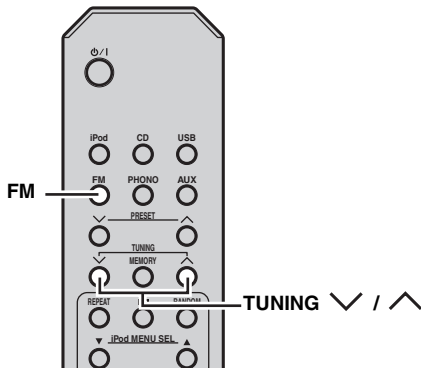

**1** Drücken Sie FM (oder drehen Sie INPUT an der Frontblende), um den Receiver in den UKW-Modus zu schalten.

**2** Drücken und halten Sie TUNING  $\nabla / \blacktriangle$  für länger als 2 Sekunden, um die automatische Sendersuche zu beginnen.

Wenn der Receiver auf einen Sender abgestimmt ist, leuchtet die TUNED-Anzeige auf, und die Frequenz des empfangenen Senders wird im Frontblende-Display angezeigt.

- Drücken Sie  $\nabla$ , um auf eine niedrigere Frequenz abzustimmen.
- Drücken Sie  $\blacktriangle$ , um auf eine höhere Frequenz abzustimmen.

## Manuelle Sendersuche

Falls das Signal des Senders, den Sie wählen möchten, schwach ist, muss dieser manuell gesucht werden.

**1** Drücken Sie FM (oder drehen Sie INPUT an der Frontblende), um den Receiver in den UKW-Modus zu schalten.

**2** Drücken Sie TUNING  $\nabla / \blacktriangle$ , um den gewünschten Sender manuell zu suchen.

## Automatische Speichersendersuche

Verfahren Sie wie folgt, um Radiosender automatisch vorzuprogrammieren.

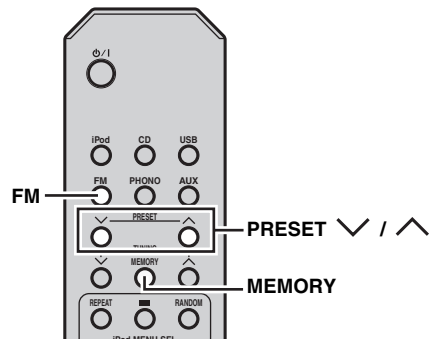

**1** Drücken Sie FM (oder drehen Sie INPUT an der Frontblende), um den Receiver in den UKW-Modus zu schalten.

**2** Drücken und halten Sie MEMORY länger als 2 Sekunden.

Die PRESET-Anzeige blinkt auf dem Frontblende-Display und die Sender werden automatisch gespeichert.

Nach Suchen aller Frequenzen stoppt diese Funktion automatisch.

- Die automatische Speichersendersuche beginnt mit der niedrigsten Frequenz und sucht das Frequenzband nach oben ab.
- Der Receiver weist automatisch jedem erkannten Sender eine Speichersendernummer zu.
- Zum Abbrechen drücken Sie MEMORY.

### Hinweise

- Sie können bis zu 30 UKW-Sender vorprogrammieren.
- Die unter einer Festsendernummer vorhandenen Senderdaten werden gelöscht, wenn Sie einen neuen Sender unter derselben Festsendernummer speichern.

## Manuelle Speichersendersuche

Sie können bis zu 30 Sender speichern.

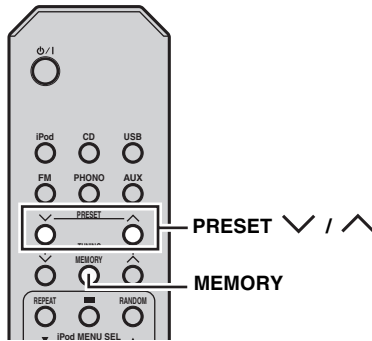

**1 Suchen Sie einen Radiosender, den Sie vorprogrammieren möchten.**

Siehe Seite 17 für Hinweise zur Sendersuche.

**2 Drücken Sie MEMORY.**

Die PRESET-Anzeige blinkt für ca. 5 Sekunden im Frontblende-Display.

**3 Drücken Sie wiederholt PRESET  $\nabla$  /  $\blacktriangle$ , um eine Speichersendernummer zu wählen, während die MEMORY-Anzeige blinkt.**

**4 Drücken Sie zum Speichern MEMORY, während die MEMORY-Anzeige blinkt.**

Die PRESET-Anzeige im Frontblende-Display leuchtet auf.

**5 Wiederholen Sie die Schritte 1 bis 4, bis alle gewünschten Sender vorprogrammiert sind.**

## Aufrufen eines Speichersenders

Sie können jeden beliebigen Speichersender aufrufen, indem Sie diesen mittels der zugewiesenen Speichersendernummer auswählen (siehe Seite 17).

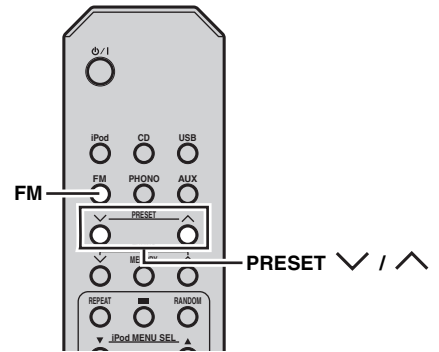

**1 Drücken Sie wiederholt PRESET  $\nabla$  /  $\blacktriangle$ , um einen Speichersender auszuwählen.**



Sie können die Speichersender auch an der Frontblende auswählen. Drücken Sie wiederholt TUNER PRESET  $\nabla$  /  $\blacktriangle$ , um einen Speichersender auszuwählen.

# SUCHE VON SENDERN MIT RADIO-DATEN-SYSTEM (NUR EUROPA-MODELL)

Radio-Daten-System (nur Modelle für Europa) ist ein Datenübertragungssystem, das in vielen Ländern von UKW-Sendern verwendet wird. Die Radio-Daten-System-Funktion wird unter den Sendern eines Netzwerks ausgeführt. Dieser Receiver kann verschiedene Radio-Daten-System-Daten, wie zum Beispiel PS (Programmdienstname), PTY (Programmtyp), RT (Radiotext) und CT (Uhrzeit) empfangen, wenn Sie auf einen Sender mit Radio-Daten-System abgestimmt haben.

## Anzeigen der Radio-Daten-System-Information

Verwenden Sie diese Funktion zur Anzeige der 4 Typen von Radio-Daten-System-Informationen: PS (Programmdienst), PTY (Programmtyp), RT (Radiotext) und CT (Uhrzeit).

### Hinweise

- Sie können nur die verfügbaren Radio-Daten-System-Modi wählen, die vom Sender angeboten werden.
- Wenn die empfangenen Signale nicht stark genug sind, kann der Receiver Radio-Daten-System-Daten möglicherweise nicht nutzen. Insbesondere der „RT“-Modus erfordert eine große Datenmenge und steht möglicherweise nicht zur Verfügung, auch wenn die anderen Radio-Daten-System-Modi verfügbar sind.
- Falls die Signalstärke während des Empfangs von Radio-Daten-System-Daten durch externe Interferenzen abgeschwächt wird, kann der Empfang unter Umständen plötzlich abgeschaltet werden, wobei „...WAIT“ im Frontblende-Display erscheint.
- Wenn der „RT“-Modus gewählt ist, kann der Receiver die Programminformation mit maximal 64 alphanumerischen Zeichen, einschließlich des Umlaut-Zeichens, anzeigen. Nicht verfügbare Zeichen werden mit „\_“ (Unterstrichzeichen) angezeigt.

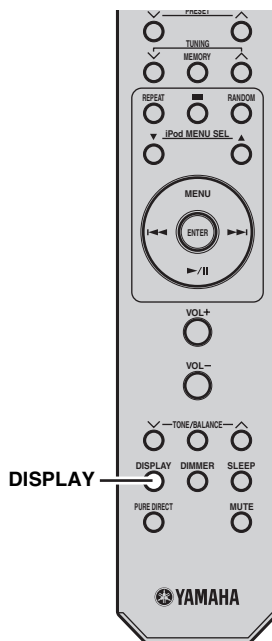

Drücken Sie während der Suche eines Senders mit Radio-Daten-System wiederholt **DISPLAY**, um den gewünschten Anzeigemodus für das Radio-Daten-System auszuwählen.

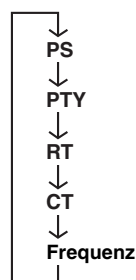

- Wählen Sie „PS“ zur Anzeige des Namens des aktuell empfangenen Radio-Daten-System-Programms.
- Wählen Sie „PTY“ zur Anzeige des Typs des aktuell empfangenen Radio-Daten-System-Programms.
- Wählen Sie „RT“ zur Anzeige der Information des aktuell empfangenen Radio-Daten-System-Programms.
- Wählen Sie „CT“ zur Anzeige der aktuellen Zeit.

# BEDIENUNG DES iPod™

Neben der Bedienung des Receivers (R-1330) und CD-Players (CD-1330) können Sie auch Ihren in den Anschluss gesteckten iPod über die mitgelieferte Fernbedienung betätigen.

## Verwendung von iPod™

Sobald Ihr iPod in den Anschluss gesteckt ist, können Sie die Wiedergabe des iPod mit der Fernbedienung steuern. Falls der iPod während der Wiedergabe angeschlossen wird, schaltet die Anlage automatisch in den iPod-Modus.

### Hinweise

- Es werden nur iPod (Click and Wheel), iPod nano, iPod mini und iPod touch unterstützt.
- Manche Funktionen können je nach Modell oder Software-Version Ihres iPod inkompatibel sein.



Für eine komplette Liste der im Frontblende-Display erscheinenden Statusmeldungen des Receivers siehe Abschnitt „iPod“ in der „STÖRUNGSSUCHE“ (siehe Seite 22).

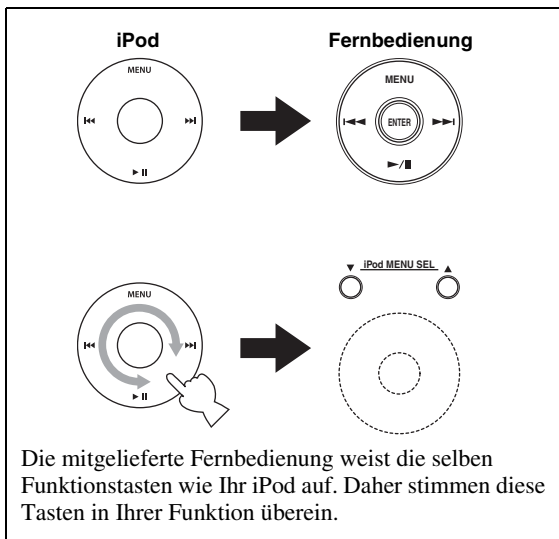
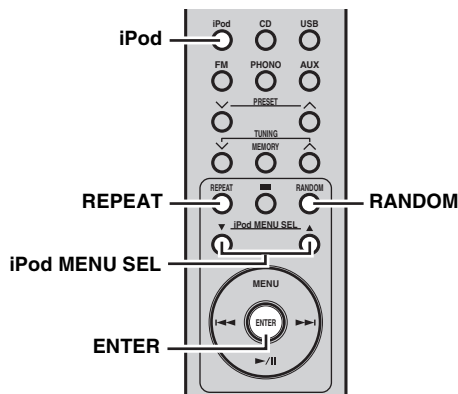

**1 Drücken Sie iPod, um iPod als Eingangsquelle zu wählen.**

**2 Stecken Sie Ihren iPod in den Anschluss.**

**3 Drücken Sie ▲ / ▼ zur Betätigung des iPod-Menüs und starten Sie die Wiedergabe des gewählten Titels (oder Gruppe) durch Drücken von ENTER.**

- Steuern Sie das Menü am Bildschirm des iPod.
- Betätigen Sie den iPod mit den iPod-Bedienelementen oder der mitgelieferten Fernbedienung.

### ■ Wiederholungswiedergabe (Repeat Play)

Sie können die Wiedergabe des gewählten Postens in Ihrem iPod wiederholen.

**Drücken Sie REPEAT, um den gewünschten Wiederholungswiedergabemodus zu wählen.**

Mit jedem Tastendruck ändert sich der Wiedergabemodus wie unten gezeigt. Testen Sie die Funktion zusammen mit Ihrem iPod.

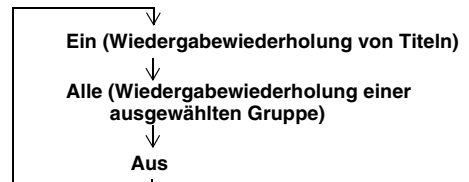

### ■ Zufallswiedergabe (Shuffle Play)

Sie können Titel oder Alben in Ihrem iPod in Zufallsreihenfolge wiedergeben.

**Drücken Sie RANDOM.**

Mit jedem Tastendruck ändert sich die Zufallswiedergabe wie unten gezeigt. Testen Sie die Funktion zusammen mit Ihrem iPod.

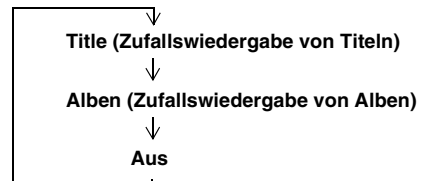



# STÖRUNGSSUCHE

Siehe nachfolgende Tabelle, wenn das System nicht korrekt funktioniert. Falls das aufgetretene Problem in der nachfolgenden Tabelle nicht aufgeführt ist oder die nachfolgenden Instruktionen nicht helfen, schalten Sie das Gerät aus, ziehen Sie den Netzstecker, und wenden Sie sich an den nächsten autorisierten Yamaha-Fachhändler oder Kundendienst.

## Receiver (R-1330)

### ■ Allgemeines

Problem	Ursache	Abhilfe	Siehe Seite
<b>Der Receiver schaltet sich nach dem Einschalten sofort wieder aus oder geht in den Bereitschaftsmodus.</b>	Das Netzkabel ist nicht angeschlossen oder der Stecker ist nicht vollständig eingesteckt.	Schließen Sie das Netzkabel fest an.	10
	Der Receiver wurde einem starken externen Stromschlag (wie Blitzschlag oder starke statische Elektrizität) ausgesetzt.	Schalten Sie den Receiver OFF, ziehen Sie den Netzstecker, schließen Sie diesen nach 30 Sekunden wieder an, und verwenden Sie danach das Gerät im Normalbetrieb.	—
	Es liegt ein Kurzschluss im Kabel vor und die Schutzschaltung wurde aktiviert.	Stellen Sie sicher, dass alle Lautsprecherkabel korrekt am Receiver und allen Lautsprechern angeschlossen sind und alle Verbindungskabel ausschließlich die entsprechenden Anschlüsse berühren.	9
	Die interne Temperatur ist zu hoch. Die Schutzschaltung wurde aktiviert.	Lassen Sie den Receiver ungefähr 1 Stunde lang abkühlen und schalten Sie ihn dann wieder ein.	9
<b>Kein Ton</b>	Fehlerhafte Anschlüsse der Ein- oder Ausgangskabel.	Schließen Sie die Kabel korrekt an. Falls das Problem weiterhin besteht, sind möglicherweise die Kabel defekt.	9
	Es wurde keine geeignete Eingangsquelle gewählt.	Wählen Sie eine geeignete Eingangsquelle mit dem auf der Frontblende befindlichen INPUT-Wahlschalter (oder einer der Eingangswahltasten auf der Fernbedienung).	—
	Die Lautsprecheranschlüsse sind nicht fest.	Schließen Sie die Kabel korrekt an.	9
	Die Lautstärke ist auf Minimum gestellt.	Erhöhen Sie die Lautstärke.	—
	Die Stummschaltung ist aktiviert.	Drücken Sie MUTE oder VOLUME +/-, um die Audio-Wiedergabe fortzusetzen, und stellen Sie dann die Lautstärke ein.	5
	Signale, die der Receiver nicht reproduzieren kann, werden von einer Quellenkomponente - wie zum Beispiel einer CD-ROM - angelegt.	Eine Signalquelle wiedergeben, deren Signale vom Receiver reproduziert werden können.	—
	Der Einschlaf-Timer hat den Receiver ausgeschaltet.	Schalten Sie den Receiver ein, und geben Sie danach die Quelle erneut wieder.	—
<b>Der Ton wird nur auf einer Seite aus dem Lautsprecher ausgegeben.</b>	Fehlerhafte Kabelanschlüsse.	Schließen Sie die Kabel korrekt an. Falls das Problem weiterhin besteht, sind möglicherweise die Kabel defekt.	9
<b>Es treten Rauschinterferenzen von Digital- oder Radiofrequenzgeräten auf.</b>	Dieser Receiver ist zu nah am Digital- oder Hochfrequenzgerät angeordnet.	Stellen Sie den Receiver entfernt von solcher Ausrüstung auf.	—
<b>Der Klang ist verzerrt.</b>	Der Lautstärkepegel ist zu hoch.	Stellen Sie die Lautstärke ein.	12
	Eine andere Komponente als Plattenspieler wurde an die PHONO-Buchsen angeschlossen.	An CD- oder AUX-Buchsen anschließen.	9
<b>„CHK SP WIRE“ erscheint im Display.</b>	Lautsprecherkabel sind kurzgeschlossen.	Stellen Sie sicher, dass die Lautsprecherkabel korrekt angeschlossen sind.	9

■ **UKW**

Problem	Ursache	Abhilfe	Siehe Seite
<b>Der UKW-Stereo-Empfang ist verrauscht.</b>	Die Eigenschaften der UKW-Stereo-Sendungen können dieses Problem verursachen, wenn der Sender zu weit entfernt oder der Antenneneingang schlecht ist.	Überprüfen Sie die Antennennanschlüsse.	10
		Versuchen Sie die Verwendung einer hochwertigen UKW-Richtantenne.	—
<b>Es treten Verzerrungen auf, und klarer Empfang ist auch mit einer guten UKW-Antenne nicht möglich.</b>	Es sind Mehrweginterferenzen vorhanden.	Stellen Sie die Antennenposition ein, um die Mehrweginterferenzen zu eliminieren.	—
<b>Der gewünschte Sender kann mit der automatischen Sendersuchmethode nicht abgestimmt werden.</b>	Das Signal ist zu schwach.	Verwenden Sie eine hochwertige UKW-Richtantenne.	—
		Verwenden Sie die manuelle Sendersuchmethode.	17

■ **iPod**

**Hinweis**

Bei Übertragungsfehlern ohne Statusmeldung im Display der Frontblende des Receivers prüfen Sie die Verbindung zu Ihrem iPod (siehe Seite 11).

Statusmeldung	Ursache	Abhilfe	Siehe Seite
CONNECT ERR	Es besteht ein Problem im Signalpfad zwischen iPod und Receiver.	Schalten Sie den Receiver aus und stecken Sie den iPod erneut in den Anschluss des Receivers.	11
UNKNOWN TYP	Der verwendete iPod wird vom Receiver nicht unterstützt.	Es werden nur iPod (Click and Wheel), iPod nano, iPod mini und iPod touch unterstützt.	—
CONNECTED	Ihr iPod ist korrekt in den Anschluss eingesteckt und die Verbindung zwischen Ihrem iPod und dem Receiver ist aufgebaut.		
NOT CONNECT	Ihr iPod wurde aus dem iPod-Anschluss des Receivers entfernt.	Stecken Sie Ihren iPod wieder in den Anschluss am Receiver.	11
CAN'T PLAY	Der Receiver kann die aktuell in Ihrem iPod gespeicherten Songs nicht wiedergeben.	Vergewissern Sie sich, dass die aktuell in Ihrem iPod gespeicherten Titel abspielbar sind.	—
		Speichern Sie abspielbare Musikdateien auf Ihrem iPod.	—

**Fernbedienung**

Problem	Ursache	Abhilfe	Siehe Seite
<b>Die Fernbedienung arbeitet oder funktioniert nicht richtig.</b>	Die Fernbedienung wird möglicherweise außerhalb der Reichweite betätigt.	Zwecks Informationen zur Fernbedienungs-Reichweite siehe „Verwendung der Fernbedienung“.	8
	Möglicherweise ist der Fernbedienungssensor des Systems direktem Sonnen- oder Kunstlicht (Inverter-Leuchtstofflampen) ausgesetzt.	Ändern Sie die Beleuchtung oder die Ausrichtung des Systems.	8
	Möglicherweise ist die Batterie entladen.	Erneuern Sie die Batterie.	8
	Es befinden sich Hindernisse zwischen dem Sensor des Systems und der Fernbedienung.	Hindernisse entfernen.	8

## CD-Player (CD-1330)

Problem	Ursache	Abhilfe	Siehe Seite
<b>Kein Einschalten möglich</b>	Stecker ist nicht ganz eingesteckt.	Schließen Sie das Netzkabel fest an.	9
	Receiver und CD-Player sind nicht korrekt angeschlossen.	Prüfen Sie die Verbindung mit dem Receiver.	9
	Der Receiver ist nicht korrekt eingerichtet.	Prüfen Sie die Einstellung (INPUT/Lautstärke/MUTE/Kopfhörer) des Receivers.	—
<b>Kein Ton oder verzerrter Ton</b>	Die Abtastrate einer MP3- oder WMA-Datei ist möglicherweise nicht mit dem CD-Player kompatibel.	Prüfen Sie, ob die Abtastrate und Bitrate einer MP3- oder WMA-Datei mit dem CD-Player kompatibel ist.	24
<b>Disc-Wiedergabe startet nicht.</b>	Sie verwenden möglicherweise eine CD-R/RW, die nicht finalisiert ist.	Finalisieren Sie die CD-R/RW.	—
	Die Disc-Beschriftungsseite weist möglicherweise nicht nach oben.	Vergewissern Sie sich, dass die Disc richtig herum eingelegt ist.	—
	Die Disc ist möglicherweise defekt.	Probieren Sie die Wiedergabe einer anderen Disc. Wenn das gleiche Problem nicht mehr auftritt, ist die abzuspielende Disc defekt.	—
	MP3/WMA-Discs enthalten möglicherweise nicht ausreichend Musiktitel zur Wiedergabe.	Prüfen Sie, ob Ihre MP3/WMA-Disc mindestens 5 MP3/WMA-Musikdateien enthält.	—
	Die Abtastrate einer MP3- oder WMA-Datei ist möglicherweise nicht mit dem CD-Player kompatibel.	Prüfen Sie, ob die Abtastrate und Bitrate einer MP3- oder WMA-Datei mit dem CD-Player kompatibel ist.	24
<b>Das USB-Gerät wird nicht erkannt.</b>	Stellen Sie sicher, dass das USB-Gerät korrekt angeschlossen ist.	Schließen Sie das USB-Gerät fest an.	11
<b>Nicht mit dem Receiver verbunden</b>	Das Systemsteuerungskabel ist von der Systemsteuerungsanschlussbuchse des Receivers und/oder CD-Players abgetrennt.	Schließen Sie den Receiver und den CD-Player fest mit dem Systemsteuerungskabel an.	9

### ■ USB

#### Hinweis

Bei Übertragungsfehlern ohne Statusmeldung im Display der Frontblende dieses Geräts prüfen Sie die Verbindung zum USB-Gerät (siehe Seite 11).

Statusmeldung	Ursache	Abhilfe	Siehe Seite
NO USB	Das USB-Gerät ist nicht angeschlossen.	Schließen Sie ein spielbares USB-Gerät an.	11
OVER CURENT	Das angeschlossene USB-Gerät ist in diesem System nicht abspielbar. Schließen Sie das USB-Gerät diagonal an.	Trennen Sie das USB-Gerät ab. Wählen Sie eine andere Eingangsquelle als USB aus und schalten Sie dann wieder auf USB als Eingangsquelle zurück. Schließen Sie anschließend das abspielbare USB-Gerät erneut an.	—

# HINWEISE ZU DISCS/MP3, WMA-DATEIEN

## ■ Auf diesem CD-Player abspielbare Discs (Audio-CDs)

Dieser Player ist für die Wiedergabe von Compact-Discs mit den nachfolgenden Kennzeichnungen konzipiert. Legen Sie keinesfalls einen anderen Disc-Typ in dieses Gerät ein. Dieses Gerät kann auch Compact-Discs (8 cm) abspielen.



### .... Compact-Discs (Digital-Audio)

Die am häufigsten verwendeten Discs für im Handel erhältliche Audio-CDs.



### .... CD-R, CD-RW Digital-Audiocdiscs

Durch Kopieren auf CD-R oder CD-RW hergestellte Musik-CDs (einschließlich Dateien im MP3- oder WMA-Format).



### Hinweise

- Verwenden Sie ausschließlich eine von einem zuverlässigen Hersteller produzierte CD-R oder CD-RW.
- Verwenden Sie ausschließlich eine CD-R oder CD-RW-Disc, die mit mindestens einem der folgenden Vermerke versehen ist.  
FOR CONSUMER  
FOR CONSUMER USE  
FOR MUSIC USE ONLY
- Verwenden Sie ausschließlich eine finalisierte CD-R oder CD-RW-Disc.



### .... CD-TEXT-Discs

Discs, die gespeicherte Textdaten wie Albumtitel, Titelbezeichnungen und Künstlernamen enthalten. Diese Discs können auch mit gewöhnlichen CD-Playern abgespielt werden, die Textdaten werden jedoch nicht angezeigt.

### Hinweis

Dieser CD-Player kann manche CD-RW-Discs oder falsch beschriebene Discs möglicherweise nicht wiedergeben.

### Um eine Störung des CD-Players zu vermeiden:

- Verwenden Sie niemals im Handel erhältliche Discs mit einer anderen als der Standardform, z.B. herzförmige Discs, da sie das Gerät beschädigen können.
- Verwenden Sie niemals Discs mit auf der Oberfläche angebrachtem Klebeband, Schildern oder Aufklebern. Eine solche Disc könnte sich im Gerät verklemmen oder das Gerät beschädigen.



## MP3

MP3 ist eine Standard-Technologie und ein Standardformat, bei der Audio-Sequenzen zu kleinen Dateien komprimiert werden. Bei der Wiedergabe bleibt die Original-Klangqualität jedoch erhalten.

Die abspielbaren Formate sind:

- MPEG-1 Audio Layer-3  
Bit-Rate\*: 32-320 kbps  
Abtastfrequenz: 44,1/48/32 kHz
  - MPEG-2 Audio Layer-3, 2  
Bit-Rate\*: 8-160 kbps  
Abtastfrequenz: 24/22,05/16 kHz
  - MPEG-2.5 Audio Layer-2  
Bit-Rate\*: 8-160 kbps  
Abtastfrequenz: 12/11,025/8 kHz
- \* Variable Bit-Raten werden unterstützt.

## WMA

„WMA (Windows Media Audio)“ ist ein Microsoft-Dateiformat zur Codierung von digitalen Audiodateien ähnlich wie bei MP3, wobei die Komprimierungsrate höher als bei MP3 ist.

Die abspielbaren Formate sind:

- Version 8
  - Version 9 (Standard- und variable Bit-Raten werden unterstützt. Professional und Lossless werden nicht unterstützt.)
  - High Profile  
Bit-Rate\*: 32-320 kbps  
Abtastfrequenz: 48/44,1/32 kHz
  - Mid Profile  
Bit-Rate: 16-32 kbps  
Abtastfrequenz: 22,05/16 kHz
- \* Konstante und variable Bit-Raten werden unterstützt.

### Hinweise

- Je nach Aufzeichnungsbedingungen, wie Software-Aufzeichnungseinstellung, kann dieses System die Titel einer Disc oder eines USB-Geräts möglicherweise nicht in der aufgezeichneten Titelreihenfolge wiedergeben.
- Die Wiedergabe von Daten-Discs erfolgt in alphanumerischer Reihenfolge.
- Die USB-Wiedergabe erfolgt in der Reihenfolge von Speicherdatum und -zeit.
- Urheberrechtlich geschützte WMA-Dateien (DRM) können auf dem CD-Player nicht wiedergegeben werden.
- Die Disc muss die Norm ISO9660 erfüllen.
- Die maximale Anzahl von Dateien und Ordnern ist wie folgt:

	Daten-Disc	USB
<b>Maximale Gesamtanzahl von Datei und Ordner*</b>	512	999
<b>Maximale Ordneranzahl*</b>	255	255
<b>Maximale Dateianzahl pro Ordner</b>	511	255

\* Das Hauptverzeichnis wird als einer der Ordner gezählt.

## ■ Über MP3- und WMA-Dateien

Sie können MP3- und WMA-Dateien wiedergeben, die auf eine CD-R/CD-RW geschrieben oder in einem USB-Gerät gespeichert sind.

## ■ Hinweise zur Handhabung von Compact-Discs

- Handhaben Sie eine Disc stets mit Vorsicht, damit deren Oberfläche nicht verkratzt wird.

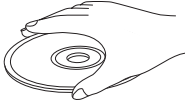

- Compact-Discs sind während der Wiedergabe keinerlei Verschleiß ausgesetzt. Durch falsche Handhabung entstandene Schäden an der Disc-Oberfläche können jedoch deren Wiedergabe beeinträchtigen.
- Verwenden Sie zum Beschreiben der CD-Labelseite stets einen Filzschreiber o.Ä. Verwenden Sie keinesfalls Kugelschreiber, Bleistifte oder andere Schreibwerkzeuge mit harter Spitze, da diese die Disc beschädigen und deren Wiedergabe beeinträchtigen können.
- Verbiegen Sie keinesfalls Discs.
- Nehmen Sie nicht verwendete Discs aus dem Gerät und bewahren Sie sie in einem geeigneten Gehäuse auf.
- Passen Sie auf, dass beim Entnehmen oder Aufbewahren der Disc deren Abspielseite nicht zerkratzt wird.
- Compact-Discs werden nicht von kleinen Staubpartikeln oder Fingerabdrücken auf deren Abspielseite beeinträchtigt, trotzdem sollten sie sauber gehalten werden. Wischen Sie sie mit einem sauberen, trockenen Tuch ab. Wischen Sie nicht in Kreisbewegungen, sondern stets von der Mitte gerade zum Rand.

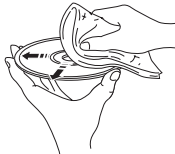

- Reinigen Sie die Disc-Oberfläche keinesfalls mit CD-Reinigern, CD/Schallplattenspray, Antistatik-Spray oder -Flüssigkeit oder anderen chemischen Flüssigkeiten, da diese Flüssigkeiten die Oberfläche der Disc irreparabel beschädigen können.
- Setzen Sie Discs keinesfalls längere Zeit direktem Sonnenlicht, hohen Temperaturen oder hoher Luftfeuchtigkeit aus, um ein Verziehen oder andere Schäden der Disc zu vermeiden.

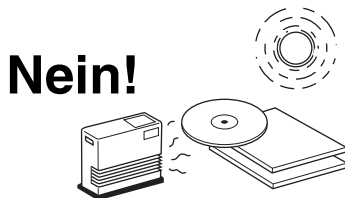

## Wiedergabe einer 8-cm CD

Legen Sie die Disc in die innere Vertiefung des CD-Tellers ein. Legen Sie keinesfalls eine normale (12-cm) CD oben auf eine 8-cm CD.

**Hinweis:** Verwenden Sie keinesfalls Linsenreiniger, da diese Störungen verursachen können.

# GLOSSAR

## Audio-Informationen

### ■ MP3 (MPEG Audio Layer-3)

Eine der Audio-Kompressionsmethoden, die von MPEG verwendet wird. Hier wird die irreversible Kompressionsmethode eingesetzt, die eine hohe Kompressionsrate durch Ausdünnen der Daten des vom menschlichen Ohr kaum wahrnehmbaren Frequenzbereichs erzielt. Von diesem Verfahren wird angenommen, dass es die Datenmenge um etwa 1/11 (128 Kbps) komprimiert, während eine mit einer Musik-CD vergleichbare Tonqualität bewahrt wird.

### ■ PCM (Pulse Code Modulation)

Ein Signal, das ohne Komprimierung in das Digitalformat umgewandelt wurde. Eine CD ist mit 16-Bit-Sound mit 44,1 kHz bespielt. Dieses Signal weist auch einen mit Packed PCM (PPCM) bezeichneten Typ auf, der ohne Datenverlust komprimiert werden kann.

### ■ Abtastfrequenz

Die Anzahl der Abtastungen (Prozess zur Digitalisierung von Analogsignalen) pro Sekunde. Im Prinzip wird mit höherer Abtastfrequenz der wiederzugebende Frequenzbereich verbreitert, und je höher die quantisierte Bitrate ist, desto feiner kann der Sound reproduziert werden.

### ■ Track

Eine CD kann in eine Anzahl von Segmenten (Tracks) aufgeteilt werden. Jede Aufteilung wird mit einer Tracknummer bezeichnet.

### ■ WMA (Windows Media Audio)

Eine Audio-Kompressionsmethode, entwickelt von Microsoft Corporation. Hier wird die irreversible Kompressionsmethode eingesetzt, die eine hohe Kompressionsrate durch Ausdünnen der Daten des vom menschlichen Ohr kaum wahrnehmbaren Frequenzbereichs erzielt. Von diesem Verfahren wird angenommen, dass es die Datenmenge um etwa 1/22 (64 Kbps) komprimiert, während eine mit einer Musik-CD vergleichbare Tonqualität bewahrt wird.

## Urheberrecht und Logos

MPEG Layer-3 Audio-Decodierungstechnologie unter Lizenz von Fraunhofer IIS und Thomson Multimedia.

### iPod™

„iPod“ ist ein Warenzeichen von Apple Inc., registriert in den USA und anderen Ländern.

„Made for iPod“ (Hergestellt für iPod) bedeutet, dass ein auf den iPod ausgelegtes elektronisches Anschlusszubehör entwickelt und vom Entwickler zertifiziert wurde, um den Apple-Standards zu entsprechen.

Apple haftet nicht für den Betrieb dieses Geräts bzw. für die Einhaltung von Sicherheitsstandards und gesetzlichen Vorschriften.

# TECHNISCHE DATEN

### ■ R-1330

#### VERSTÄRKER-BEREICH

- Minimale effektive Ausgangsleistung pro Kanal  
(6  $\Omega$ , 1 kHz, 0,5% Klirrfaktor)..... 60 W + 60 W
- Maximale Leistung pro Kanal  
(4  $\Omega$ , 1 kHz, 0,7% Klirrfaktor)..... 70 W + 70 W
- Eingangsempfindlichkeit/Impedanz  
CD/AUX ..... 200 mV/47 k $\Omega$   
PHONO ..... 3,5 mV/47 k $\Omega$
- Frequenzgang  
CD ..... 20 Hz bis 20 kHz  $\pm$  0,5 dB
- Gesamtklirrfaktor  
CD (10 W/6  $\Omega$ )..... 0,01% oder weniger
- Signal-Rauschspannungsabstand (IHF-A Netzwerk)  
CD (200 mV, Eingang kurzgeschlossen) ..... 100 dB oder mehr

#### TUNER-BEREICH

- Empfangsbereich..... 87,50 bis 108,00 MHz

#### ALLGEMEINES

- Netzspannung/-frequenz .....230 V Wechselspannung, 50 Hz
- Leistungsaufnahme ..... 80 W
- Abmessungen (B  $\times$  H  $\times$  T) .....300  $\times$  67  $\times$  336 mm
- Gewicht ..... 5,8 kg

### ■ CD-1330

#### WIEDERGABESYSTEM

- CD, CD-R/RW

#### LASER

- Typ.....GaAlAs
- Wellenlänge..... 795 nm
- Emissionsdauer ..... kontinuierlich
- Laser-Ausgang ..... max. 160  $\mu$ W\*

\* Dieser Ausgangswert wird in einem Abstand von ca. 200 mm von der Objektivlinsenoberfläche am optischen Tonabnehmer gemessen.

#### AUDIOLEISTUNG

- Signal-Rauschabstand (1 kHz) ..... 105 dB oder mehr
- Dynamikbereich (1 kHz) ..... 100 dB oder mehr
- Klirrfaktor und Rauschen (1 kHz) ..... 0,003 % oder weniger

#### ALLGEMEINES

- Netzspannung/-frequenz..... 230 V Wechselspannung, 50 Hz
- Leistungsaufnahme .....Ca. 15 W
- Abmessungen (B  $\times$  H  $\times$  T) ..... 300  $\times$  67  $\times$  310 mm
- Gewicht ..... 3,8 kg

Technische Daten können ohne Ankündigung geändert werden.

## Begrenzte Garantie für den Europäischen Wirtschaftsraum (EWR) und die Schweiz

Herzlichen Dank, dass Sie sich für ein Yamaha Produkt entschieden haben. In dem unwahrscheinlichen Fall, dass die Garantie für das Yamaha-Produkt in Anspruch genommen werden muss, wenden Sie sich bitte an den Händler, bei dem es gekauft wurde. Sollten Sie auf Schwierigkeiten stoßen, wenden Sie sich bitte an die Yamaha Repräsentanz in Ihrem Land. Auf unserer Internetseite (<http://www.yamaha-hifi.com/> oder <http://www.yamaha-uk.com/> für Einwohner Großbritanniens) finden Sie alle Einzelheiten.

Wir garantieren für einen Zeitraum von zwei Jahren ab ursprünglichem Kaufdatum, dass dieses Produkt frei von Verarbeitungs- oder Materialfehlern ist. Yamaha verpflichtet sich, gemäß der nachstehend angeführten Bedingungen, ein fehlerhaftes Produkt (oder Teile desselben) kostenfrei (gilt für Teile und Arbeit) zu reparieren oder auszutauschen. Diese Entscheidung obliegt ausschließlich Yamaha. Yamaha behält sich vor, das Produkt gegen ein in Art und/oder Wert und Zustand ähnliches Produkt auszutauschen, wenn das entsprechende Modell nicht mehr erzeugt wird, oder die Reparatur als unrentabel angesehen wird.

### Bedingungen

- 1 Dem defekten Produkt MUSS die Originalrechnung oder der Originalkaufbeleg (der Beleg muss das Kaufdatum, den Produkt-Code und den Namen des Händlers aufweisen) beigelegt werden, ebenso eine Fehlerbeschreibung. Bei Fehlen einer eindeutigen Kaufbestätigung behält sich Yamaha das Recht vor, den kostenfreien Service abzulehnen und das Produkt auf Kosten des Kunden zu retournieren.
- 2 Das Produkt MUSS von einem AUTORISIERTEN Yamaha-Händler innerhalb des Europäischen Wirtschaftsraums (EWR) oder der Schweiz gekauft worden sein.
- 3 Es wurden keine wie auch immer gearteten Änderungen am Produkt vorgenommen, außer diese wurden von Yamaha schriftlich genehmigt.
- 4 Folgendes ist von der Garantie ausgeschlossen:
  - a. Regelmäßige Wartung und Reparatur oder Austausch von Verschleißteilen.
  - b. Schaden durch:
    - (1) Vom Kunden selber oder von nichtbefugten Dritten ausgeführte Reparaturen.
    - (2) Unsachgemäße Verpackung oder Handhabung während des Transports vom Kunden. Beachten Sie bitte, dass die sachgerechte Verpackung des zur Reparatur gebrachten Produkts in der Verantwortung des Retournierenden liegt.
    - (3) Unsachgemäße Verwendung, einschließlich der, jedoch nicht beschränkt auf, (a) die Verwendung des Produkts zu anderen als den normalen Zwecken oder Behandlung entgegen die Anweisungen Yamahas zur korrekten Handhabung, Wartung oder Lagerung und (b) die Installation oder Verwendung des Produkts auf andere Weise als dies den technischen oder Sicherheitsstandards jenes Landes entspricht, in dem das Produkt verwendet wird.
    - (4) Unfälle, Blitzschlag, Wasser, Feuer, ungeeignete Belüftung, Auslaufen der Batterie oder jedem anderen Grund, den Yamaha nicht beeinflussen kann.
    - (5) Defekte an jenem System, an welches dieses Produkt angeschlossen wird und/oder die Inkompatibilität mit Produkten anderer Hersteller.
    - (6) Die Verwendung eines nicht von Yamaha in den EWR und/oder die Schweiz importierten Produkts, wenn dieses Produkt nicht den technischen oder Sicherheitsstandards jenes Landes, in dem es verwendet wird, und/oder der standardisierten Produktspezifikation für von Yamaha im EWR und/oder der Schweiz vertriebene Produkte, entspricht.
    - (7) Andere als für den AV- (audio-visuellen) Bereich bestimmte Produkte.  
(Produkte, die der „Yamaha AV-Garantieerklärung“ unterliegen, sind auf unserer Website bei <http://www.yamaha-hifi.com/> oder <http://www.yamaha-uk.com/> für Einwohner Großbritanniens definiert.)
- 5 Wenn es Unterschiede in den Garantiebedingungen zwischen jenem Land in dem das Produkt gekauft wurde, und jenem in dem das Produkt verwendet wird, finden die Garantiebedingungen jenes Landes Anwendung, in dem das Produkt verwendet wird.
- 6 Yamaha kann für keinerlei Verluste oder Schäden, ob direkt, in Konsequenz oder anderweitig, verantwortlich gemacht werden, außer bezüglich der Reparatur oder des Ersatzes eines Produkts.
- 7 Legen Sie bitte Kopien aller persönlichen Einstellungen und Daten an, da Yamaha weder für irgendwelche Änderungen noch für den Verlust solcher Daten verantwortlich gemacht werden kann.
- 8 Diese Garantie beeinflusst nicht die gesetzlichen Verbraucherrechte unter dem geltenden nationalen Recht oder die Verbraucherrechte gegenüber dem Händler, die durch einen Kaufvertrag entstehen.

## Verbraucherinformation zur Sammlung und Entsorgung alter Elektrogeräte und benutzter Batterien



Befinden sich diese Symbole auf den Produkten, der Verpackung und/oder beiliegenden Unterlagen, so sollten benutzte elektrische Geräte und Batterien nicht mit dem normalen Haushaltsabfall entsorgt werden. In Übereinstimmung mit Ihren nationalen Bestimmungen und den Richtlinien 2002/96/EC und 2006/66/EC, bringen Sie alte Geräte und benutzte Batterien bitte zur fachgerechten Entsorgung, Wiederaufbereitung und Wiederverwendung zu den entsprechenden Sammelstellen.



Durch die fachgerechte Entsorgung der Elektrogeräte und Batterien helfen Sie, wertvolle Ressourcen zu schützen und verhindern mögliche negative Auswirkungen auf die menschliche Gesundheit und die Umwelt, die andernfalls durch unsachgerechte Müllentsorgung auftreten könnten.



Für weitere Informationen zum Sammeln und Wiederaufbereiten alter Elektrogeräte und Batterien, kontaktieren Sie bitte Ihre örtliche Stadt- oder Gemeindeverwaltung, Ihren Abfallentsorgungsdienst oder die Verkaufsstelle der Artikel.



### [Entsorgungsinformation für Länder außerhalb der Europäischen Union]

Diese Symbole gelten nur innerhalb der Europäischen Union. Wenn Sie solche Artikel ausrangieren möchten, kontaktieren Sie bitte Ihre örtlichen Behörden oder Ihren Händler und fragen Sie nach der sachgerechten Entsorgungsmethode.

**Pb**

### Anmerkung zum Batteriesymbol (untere zwei Symbolbeispiele):

Dieses Symbol kann auch in Kombination mit einem chemischen Symbol verwendet werden. In diesem Fall entspricht dies den Anforderungen der Richtlinie zur Verwendung chemischer Stoffe.

# OBSERVERA: LÄS DETTA INNAN ENHETEN TAS I BRUK.

- 1 Läs noga denna bruksanvisning för att kunna ha största möjliga nöje av enheten. Förvara bruksanvisningen nära till hands för framtida referens.
- 2 Installera anläggningen (R-1330 och CD-1330) på en välventilerad plats där det är svalt, torrt och rent. Lämna ett mellanrum på minst 10 cm ovanför (gäller ej CD-1330), till vänster/höger och bakom anläggningen och skydda anläggningen från direkt solljus, hög värme, vibrationer, damm, fukt och kyla.
- 3 Placera enheten på behörigt avstånd från andra elapparater, motorer, transformatorer och annat som kan orsaka störningar.
- 4 Utsätt inte enheten för hastiga temperaturväxlingar och placera den inte på ett ställe där luftfuktigheten är hög (t.ex. nära en luftfuktare) då fuktbildning i enheten skapar risk för brand, elstötar, skador på enheten eller personskadorna.
- 5 Placera inte enheten på ett ställe där främmande föremål kan tränga in i den eller där den kan utsättas för droppar eller vattenstänk. Placera aldrig det följande ovanpå enheten:
  - Övriga apparater då sådana kan orsaka skador och/eller missfärgning av enhetens hölje.
  - Brännbara föremål (t.ex. stearinljus) då sådana skapar risk för brand, skador på enheten och/eller personskadorna.
  - Vätskebehållare som kan falla och spilla vätska över enheten, vilket skapar risk för elstötar och/eller skador på enheten.
- 6 Täck aldrig över enheten med en tidning, duk, gardin el.dyl. då detta skapar risk för överhettning. En alltför hög temperatur inuti enheten kan leda till brand, skador på enheten och/eller personskadorna.
- 7 Anslut inte enheten till ett vägguttag förrän samtliga övriga anslutningar slutförts.
- 8 Använd aldrig enheten vänd upp och ned. Detta kan leda till överhettning som orsakar skador.
- 9 Hantera inte tangenter, reglage och kablar onödigt hårdhänt.
- 10 Fatta tag i själva kontakten när nätkabeln kopplas bort från vägguttaget; dra aldrig i kabeln.
- 11 Använd aldrig några kemiska lösningar för rengöring då dessa kan skada ytbehandlingen. Använd en ren, torr trasa.
- 12 Använd endast den spänning som står angiven på enheten. Anslutning till en strömkälla med högre spänning än den angivna kan orsaka brand, skador på enheten och/eller personskadorna. Yamaha åtar sig inget ansvar för skador beroende på att enheten används med en spänning utöver den angivna.
- 13 Koppla bort nätkabeln från vägguttaget för att undvika skador p.g.a. blixtnedslag om ett åskväder uppstår.
- 14 Försök aldrig att utföra egna reparationer. Kontakta en kvalificerad tekniker från Yamaha om servicebehov föreligger. Du får inte under några omständigheter ta av höljet.
- 15 Koppla bort nätkabeln från vägguttaget om enheten inte ska användas under en längre tid (t.ex. under semestern).
- 16 Läs avsnittet "FELSÖKNING" om vanligt förekommande driftsproblem innan du förutsätter att enheten är söndrig.
- 17 Innan enheten flyttas ska du trycka på ON/STANDBY, OFF för att stänga av systemet och ta ut AC stickkontakten från vägguttaget.
- 18 Kondensation (imma) uppstår, om den omgivande temperaturen plötsligt ändras. Koppla i så fall loss nätkabeln från nätuttaget och låt apparaten vila.
- 19 Vid långvarig användning kan det hända att apparaten blir väldigt varm. Slå i så fall av strömmen och låt apparaten vila tills den har svalnat.
- 20 Installera receiveern nära ett nätuttag och där stickkontakten lätt kan kommas åt.
- 21 Utsätt inte batterierna för kraftig värme från exempelvis solljus, eld eller liknande.
- 22 För högt ljudtryck från örönsäckor eller hörlurar kan orsaka hörsel förlust.

Den här enheten är inte bortkopplad från nätströmmen så länge den är inkopplad i vägguttaget, även om själva enheten är avstängd med /I. Detta tillstånd kallas för beredskapsläget (standby). Enheten är konstruerad för att förbruka en mycket liten mängd ström i detta tillstånd.

## VARNING

UTSÄTT INTE ENHETEN FÖR REGN ELLER FUKT DÅ DETTA SKAPAR RISK FÖR BRAND ELLER ELSTÖTAR.

## LASERSÄKERHET

Apparaten använder sig av en laser. På grund av risken för ögonskador bör ingen annan än en kvalificerad reparatör öppna höljet eller försöka reparera apparaten.

## FARA!

Apparaten avger slig laserstrålning i öppet läge. Undvik direkt ögonkontakt med strålen. Placera inte ögonen i närheten av skivfacket eller någon annan öppning för att titta in i apparaten, medan apparaten är ansluten till ett nätuttag.

Laserkomponenten i denna apparat kan avge en strålning som överskrider gränsvärdet för klass 1.



# INNEHÅLL

## INLEDNING

<b>FUNKTIONER</b> .....	2
<b>MEDFÖLJANDE DELAR</b> .....	2
<b>KONTROLLER OCH FUNKTIONER</b> .....	3
Mottagare (R-1330) .....	3
CD-spelare (CD-1330).....	4
Fjärrkontroll .....	5

## FÖRBEREDELSE

<b>ANSLUTA DE EXTERNA KOMPONENTERNA TILL SYSTEMET</b> .....	9
<b>KOPPLA ANTENNER</b> .....	10
Koppla FM-antennen .....	10
<b>KOPPLA ELKABLARNA</b> .....	10
<b>ANSLUTA DIN iPod™ OCH USB-ENHETEN</b> .....	11
Koppla en iPod™ .....	11
Koppla USB-minnen .....	11

## GRUNDLÄGGANDE FUNKTIONER

<b>SYSTEMFUNKTIONER</b> .....	12
Grundläggande systemfunktioner .....	12
Ändring av displayens ljusstyrka .....	13
Inställning av insomningstimern.....	13
Lyssning via hörlurar .....	13
<b>HANTERING AV SKIVOR OCH USB-ENHET</b> .....	14
Spelfunktioner.....	14
Val av uppspelningsinformation på displayen .....	15
Repeterad uppspelning (Repeat Play).....	16
Att spela upp slumpvist (Random Play).....	16

## RADIOMOTTAGNING

<b>FM-MOTTAGNING</b> .....	17
Automatisk stationsinställning.....	17
Manuell stationsinställning .....	17
Automatisk förinställning .....	17
Manuell förinställning .....	18
Ställa in en förinställd station .....	18
<b>RADIODATASYSTEM-MOTTAGNING (GÄLLER ENDAST MODELLER TILL EUROPA)</b> .....	19
Visning av radiodatasystem-information.....	19

## ÖVRIGA FUNKTIONER

<b>KONTROLLER A iPod™</b> .....	20
Använda iPod™ .....	20

## YTTERLIGARE INFORMATION

<b>FELSÖKNING</b> .....	21
Mottagare (R-1330) .....	21
Fjärrkontroll .....	22
CD-spelare (CD-1330).....	23
<b>ANMÄRKNING OM SKIVOR/MP3, WMA-FILER</b> .....	24
<b>ORDLISTA</b> .....	26
Ljudinformation .....	26
Upphovsrätt och logotyper .....	26
<b>SPECIFIKATIONER</b> .....	26

INLEDNING

FÖRBEREDELSE

GRUNDLÄGGANDE  
FUNKTIONER

RADIOMOTTAGNING

ÖVRIGA  
FUNKTIONER

YTTERLIGARE  
INFORMATION

Svenska

# FUNKTIONER

## Mottagare (R-1330)

- Minsta RMS uteffekt per kanal  
60W + 60W (0,5 % THD, 1 kHz, 6Ω)
- Maximal ström per kanal  
70W + 70W (0,7 % THD, 1 kHz, 4Ω)
- 30-stationers FM-förinställning
- iPod spelbar (med laddbar funktion)
- Pure Direct-läge
- Justerbar ljusstyrka på displayen

## CD-spelare (CD-1330)

- Spelar ljud-CD, MP3-/WMA-skivor
- Kan spela CD-R-, CD-RW-skivor
- Kan spela MP3-/WMA-filer som lagrats på USB-minne
- Länkad funktion tillsammans med mottagaren, t ex Pure Direct-läge, justerbar ljusstyrka i teckenfönstret samt INPUT-läge

## ■ Om bruksanvisningen

- I denna bruksanvisning beskrivs "R-1330" som "mottagare" och "CD-1330" beskrivs som "CD-spelare".
- Bruksanvisningen beskriver hur systemet sköts med hjälp av en fjärrkontroll, utom då den inte är tillgänglig. Vissa av funktionerna finns också med hjälp av knapparna på frampanelen.
-  indikerar ett förslag för hur du ska göra.
- Anteckningar innehåller viktig information om säkerhet och driftsinstruktioner.
- Bruksanvisningen trycks före produktionen. Design och specifikationer är underkastade förändringar, delvis som ett resultat av förbättringar etc. Vid händelse av skillnader mellan bruksanvisningen och produkten, har produkten företräde.

# MEDFÖLJANDE DELAR

Produkten inkluderar följande delar. Innan systemet kopplas måste du se till att du fått alla nedanstående delar.

Fjärrkontroll

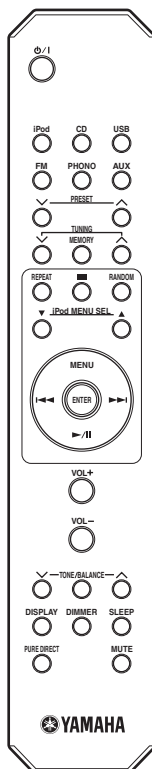

Batterier (x2)  
(AA, R6, UM-3)

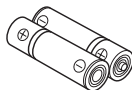

FM-antenn för inomhusbruk

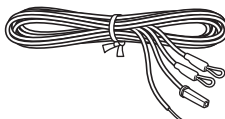

Styrkabel (0,6 m)



RCA stereokabel  
(1,0 m)

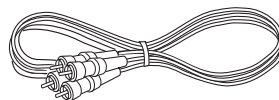

Dockningslock

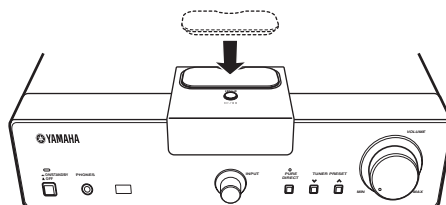

När dockningslocket är täckt.

# KONTROLLER OCH FUNKTIONER

## Mottagare (R-1330)

### ■ Frampanel

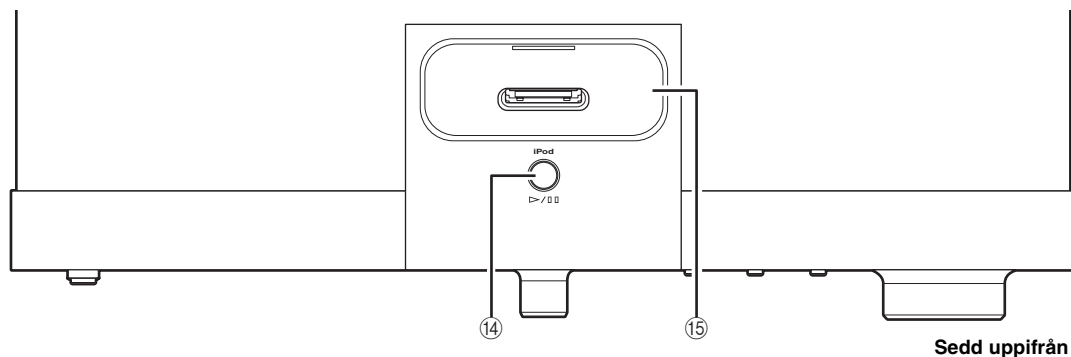

Sedd uppifrån

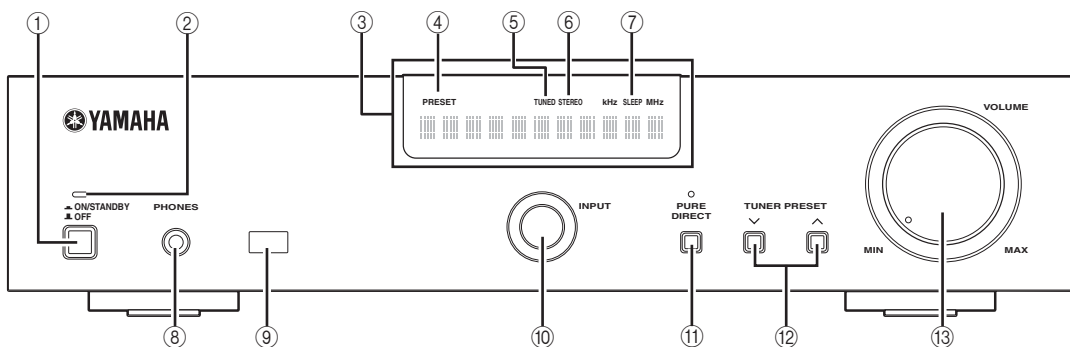

Sedd framifrån

① **ON/STANDBY, OFF**

Sätter mottagaren på ON/STANDBY eller OFF.

② **ON/STANDBY-indikator**

Lyser grön när mottagaren är påslagen. Lyser gul när mottagaren står i beredskapsläge. Ljuset släcks när mottagaren stängs av.

③ **Frampanelsdisplay**

Visar olika typer av information, som inställningsfrekvens.

④ **PRESET-indikator**

Tänds när du väljer förinställda radiostationer (se sid. 18).

⑤ **TUNED-indikator**

Tänds när mottagaren ställs in på en station.

⑥ **STEREO-indikator**

Tänds när mottagaren tar emot en stark signal från en FM-stereosändare.

⑦ **SLEEP-indikator**

Tänds när vilolägestimern är på (se sid. 13).

⑧ **PHONES**

Utmatning av ljudsignaler för att lyssna privat med hörlurar.

⑨ **Fjärrkontrollsensor**

Tar emot signaler från fjärrkontrollen.

⑩ **INPUT**

Väljer en ingångskälla.

⑪ **PURE DIRECT**

Sätter på eller stänger av Pure Direct-läget (se sid. 12). När PURE DIRECT-läget är på tänds indikationsljuset ovanför.

⑫ **TUNER PRESET**  $\nabla / \wedge$

Ingångskällan har ändrats till FM. Väljer en förinställd station. Fungerar även när mottagaren står i vänteläge.

⑬ **VOLUME**

Justerar volymnivån.

⑭  **$\triangleright / \square$**

Ingångskällan ändras till iPod. Startar och pausar iPod-uppspelningen. Fungerar även när mottagaren står i vänteläge.

⑮ **iPod-terminal**

Koppla din iPod (se sid. 11).

## CD-spelare (CD-1330)

### ■ Frampanel

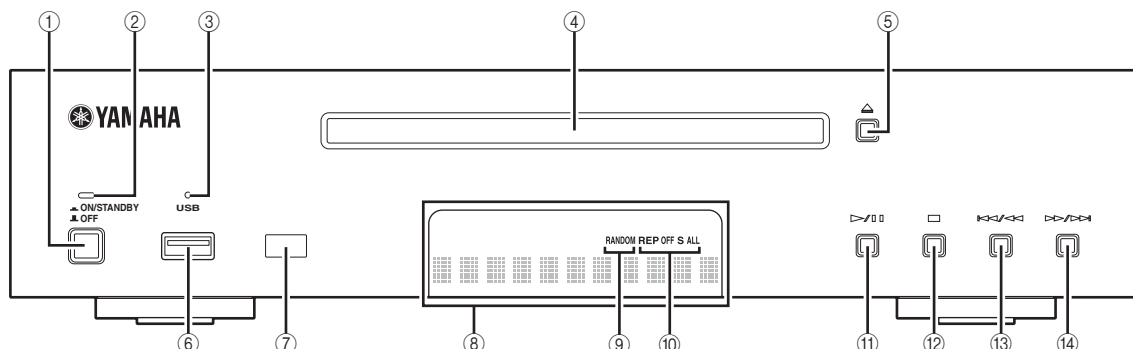

#### ① ON/STANDBY, OFF

Sätter CD-spelaren på ON/STANDBY eller OFF.

#### ② ON/STANDBY-indikator

Lyser grön när CD-spelaren är påslagen. Lyser gul när CD-spelaren står i beredskapsläge.

Indikatorn slocknar när CD-spelaren stängs av.

#### ③ USB-indikator

Tänds när CD-spelaren befinner sig i USB-läge och slocknar när CD-spelaren befinner sig i CD-läge. Blinkar när CD-spelaren läser USB-enheten.

#### ④ Skivbricka

Fack för skiva som ska spelas upp.

#### ⑤

Öppnar och stänger skivbrickan.

Om du trycker på denna knapp i vänteläget startar mottagaren automatiskt, och inmatningen ändras till CD.

#### ⑥ USB-port

Koppla ditt USB-minne.

#### ⑦ Fjärrkontrollsensor

Tar emot signaler från fjärrkontrollen.

#### ⑧ Frampanelsdisplay

Visar CD-spelarens nuvarande status.

#### ⑨ RANDOM-indikator

Tänder ikonen för det slumpvisa (Random) uppspelningsläge som valts.

#### ⑩ REP OFF S ALL-indikator

Tänder ikonen för det upprepade (Repeat) uppspelningsläge som valts.

#### ⑪

Startar eller pausar uppspelning (se sid. 14).

Om du trycker på denna knapp i vänteläget startar mottagaren automatiskt, och inmatningen ändras till antingen CD eller USB, beroende på vilket som valdes senast.

#### ⑫

Stoppar uppspelning (se sid. 14).

#### ⑬

Hoppar till början av nuvarande spår. Tryck och håll för snabb tillbakaspolning. Tryck två gånger för att hoppa till föregående spår (se sid. 14).

#### ⑭

Hoppar till nästa spår. Tryck och håll för snabb framspolning (se sid. 14).

## Fjärrkontroll

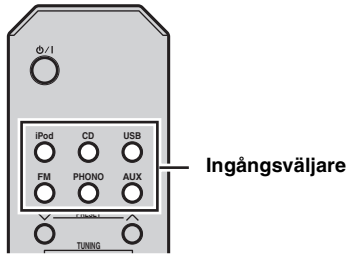

### Vanliga funktioner

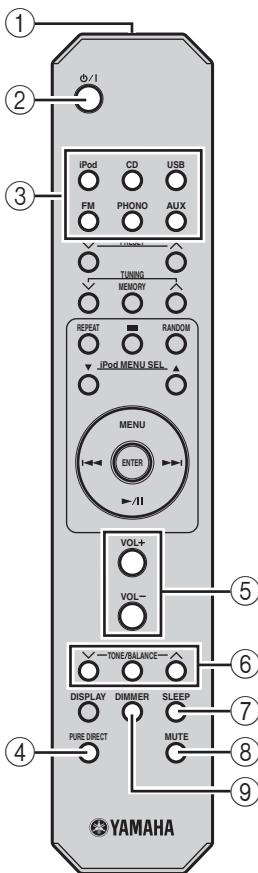

Fjärrkontrollen kan sköta systemkomponenterna (inklusive inställningsfunktionerna) och en iPod som placerats i en terminal på mottagarens ovansida. För att sköta CD-spelare, inställningsfunktioner eller en iPod med hjälp av fjärrkontrollen, måste du ställa in mottagaren på motsvarande ingångsläge.

#### För att skifta mottagarens ingångsläge

Tryck på motsvarande ingångsväljare på fjärrkontrollen (eller rotera INPUT på främpanelen).

Namnet på motsvarande ingångsväljare visas på displayen på mottagarens främpanel.



När du valt CD eller USB som ingångskälla startar CD-spelaren automatiskt. När en annan ingångskälla väljs hamnar CD-spelaren i vänteläge.

#### Funktioner som är gemensamma för alla lägen

Följande funktioner finns för mottagaren, när den är inställd på ett ingångsläge.

##### ① Infraröd signalsändare

Skickar signaler till system du vill kontrollera.

##### ② $\text{ON/OFF}$ (beredskap/på)

Sätter på systemet eller ställer det i beredskapsläge.

#### Anmärkning

Även i beredskapsläge förbrukar systemet en liten mängd ström för att ta emot infraröda signaler från fjärrkontrollen.

##### ③ Ingångsväljare

Välj ingångskällan på mottagaren.

##### ④ PURE DIRECT

Sätter på eller stänger av Pure Direct-läget (se sid. 12).

##### ⑤ VOLUME +/-

Ställer in mottagarens totala volymnivå.

##### ⑥ TONE/BALANCE $\nabla / \wedge$

Justerar ljudets kvalitet (se sid. 12).

##### ⑦ SLEEP

Ställer in systemets vilotimer (se sid. 13).

##### ⑧ MUTE (avstängd)

Stäng av volymen (se sid. 12).

##### ⑨ DIMMER (ljusdämpare)

Ändrar ljusstyrkan på främpanelens display (se sid. 13).

## ■ CD-/USB-läge

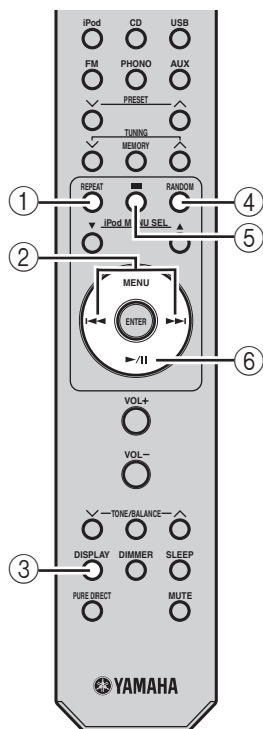

### Tillgängliga funktioner i CD-/USB-läge

Följande funktioner finns tillgängliga för CD-spelaren om CD-spelaren är kopplad till mottagaren med styrkabelanslutningen (se sid. 9).



Tryck på CD eller USB för att ställa in mottagaren på CD- eller USB-läge innan du utför följande åtgärder.

#### ① REPEAT (repetera)

Väljer läget repetera uppspelning (se sid. 16).

#### ② ◀▶

Hoppar till början av nuvarande eller nästa spår. Tryck och håll för snabb tillbaka- eller framspolning (se sid. 14). Tryck ◀▶ två gånger för att hoppa till föregående spår.

#### ③ DISPLAY

Ändrar informationen som visas på displayen på CD-spelarens frampanel (se sid. 15).

#### ④ RANDOM

Sätter på/stänger av funktionen slumpmässig uppspelning (se sid. 16).

#### ⑤ ■

Stoppar uppspelning (se sid. 14).

#### ⑥ ▶/||

Startar eller pausar uppspelning (se sid. 14).

## ■ FM-läge

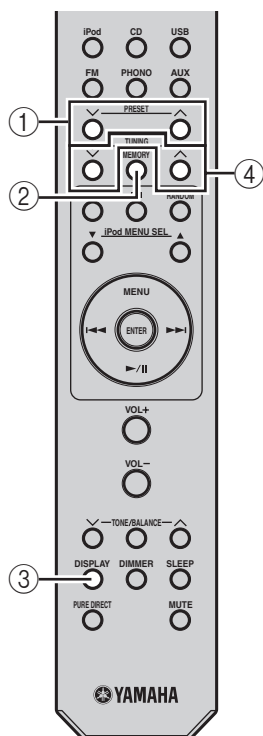

### Tillgängliga funktioner i FM-läge

Följande funktioner finns för mottagaren.



Tryck på FM för att ställa in mottagaren på FM-läge innan följande funktioner utförs.

#### ① PRESET ∨ / ∧

Välja en förinställd station (se sid. 18).

#### ② MEMORY

Lagrar en förinställd station i minnet (se sid. 18). Startar Automatisk förinställning (se sid. 17).

#### ③ DISPLAY

Ändrar FM-informationen som visas på mottagarens frampanel (se sid. 19).

#### ④ TUNING ∨ / ∧

Tryck på TUNING ∨ / ∧ för manuell inställning och tryck och håll TUNING ∨ / ∧ för automatisk inställning.

## ■ iPod-läge

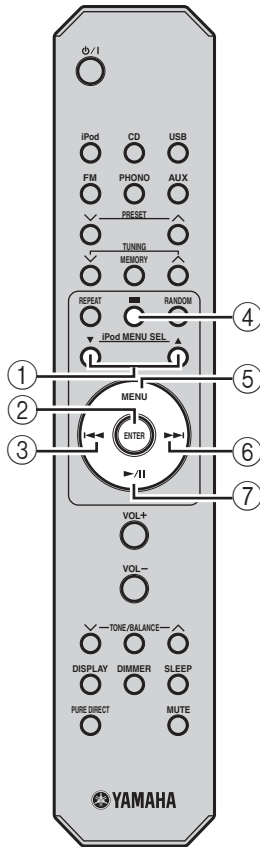

### Tillgängliga funktioner i iPod-läge

Följande funktioner finns för iPod. För ytterligare information om iPod-funktioner, se ”Använda iPod™” på sidan 20.



Tryck på iPod för att ställa in mottagaren på iPod-läge innan följande funktioner utförs.

#### ① iPod MENU SEL

Tryck på ▼ eller ▲ för att välja en funktion i den utvalda gruppen.

#### ② ENTER

Tryck på ENTER för att mata in den utvalda gruppen. (Genom att trycka på ENTER startas uppspelning när ett musikstycke valts.)

#### ③ ⏮

Går till början av det nuvarande spåret. Tryck två gånger om du vill gå till det föregående spåret. Tryck och håll för snabb tillbakaspolning.

#### ④ ■

Stoppar uppspelning.

\* Uppspelningen återupptas från den första låten i din iPod.

#### ⑤ MENU

Återgår till iPod-menyns översta nivå.

#### ⑥ ⏭

Hoppar till nästa låt. Tryck och håll för snabb framspolning.

#### ⑦ ▶||

Startar eller pausar uppspelning.

## ■ Sätta i batterierna i fjärrkontrollen

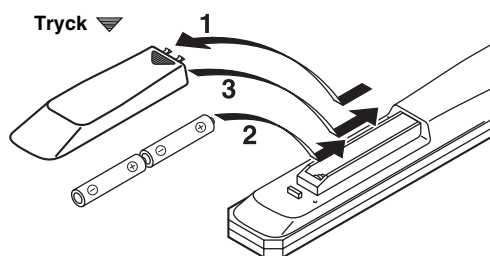

**1 Tryck på ▼-delen och för av batterifackets lock.**

**2 Sätt i de två medföljande batterierna (AA, R6, UM-3) enligt polmärkningarna (+ och -) på batterifackets insida.**

**3 För tillbaka locket på batterifacket tills det knäpper på plats.**

## ■ Observera om batterier

- Byt båda batterierna när fjärrkontrollens funktionsradie minskar.
- Använd AA-, R6-, UM-3-batterier.
- Kontrollera att polariteten är korrekt. Se illustrationen på batterifackets insida.
- Ta bort batterierna från fjärrkontrollen om den inte ska användas under en längre tid.
- Använd inte gamla batterier tillsammans med nya.
- Använd inte olika typer av batterier (som alkaliska och manganbatterier) tillsammans. Läs noga på förpackningen eftersom dessa olika typer av batterier kan ha samma form och färg.
- Om batterierna har läckt, ska de genast kastas. Undvik att röra vid det läckande materialet eller låta det komma i kontakt med kläder etc. Rengör batterifacket ordentligt innan nya batterier sätts i.
- Kasta inte batterier tillsammans med vanligt hushållsavfall. Kasta dem i enlighet med lokala föreskrifter.

## ■ Använda fjärrkontrollen

Fjärrkontrollen avger en riktad infraröd stråle. Se till att rikta fjärrkontrollen direkt mot fjärrkontrollsensorn på systemets frampanel när den används.

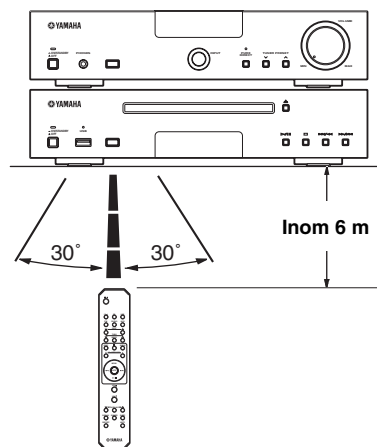

## ■ Sköta fjärrkontrollen

- Området mellan fjärrkontrollen och systemet måste vara fritt från stora föremål.
- Spill inte vatten eller andra vätskor på fjärrkontrollen.
- Tappa inte fjärrkontrollen.
- Lämna eller förvara inte fjärrkontrollen under följande förhållanden:
  - hög fuktighet, t.ex. i närheten av ett badkar
  - hög temperatur, t.ex. i närheten av ett element eller en spis
  - extremt låga temperaturer
  - dammiga platser.
- Exponera inte fjärrkontrollens sensor för starkt ljus, speciella lysrör av inverter-typ, eftersom fjärrkontrollen kanske inte fungerar riktigt då. Placera vid behov systemet på en plats utan direkt belysning.



# ANSLUTA DE EXTERNA KOMPONENTERNA TILL SYSTEMET

Se till att läsa följande procedurbeskrivning och anteckningar noga innan systemet kopplas. För information om högtalarna (NS-BP400), se bruksanvisningen som medföljer.

## VARNING

- Anslut inte enheten eller andra komponenter till elnätet förrän alla kopplingar är klara mellan delarna.
- Låt inte de bara högtalarledningarna röra vid varandra eller röra vid någon metalldel på mottagaren. Det kan skada mottagaren och/eller högtalarna.
- Alla kopplingar måste vara riktigt gjorda. L (vänster) till L, R (höger) till R, "+" till "+" och "-" till "-". Om kopplingarna är felaktiga, hörs inget ljud från högtalarna och om är högtalarnas polaritet är felaktig, blir ljudet onaturligt och saknar bas. Se också i bruksanvisningen för information om delarna.

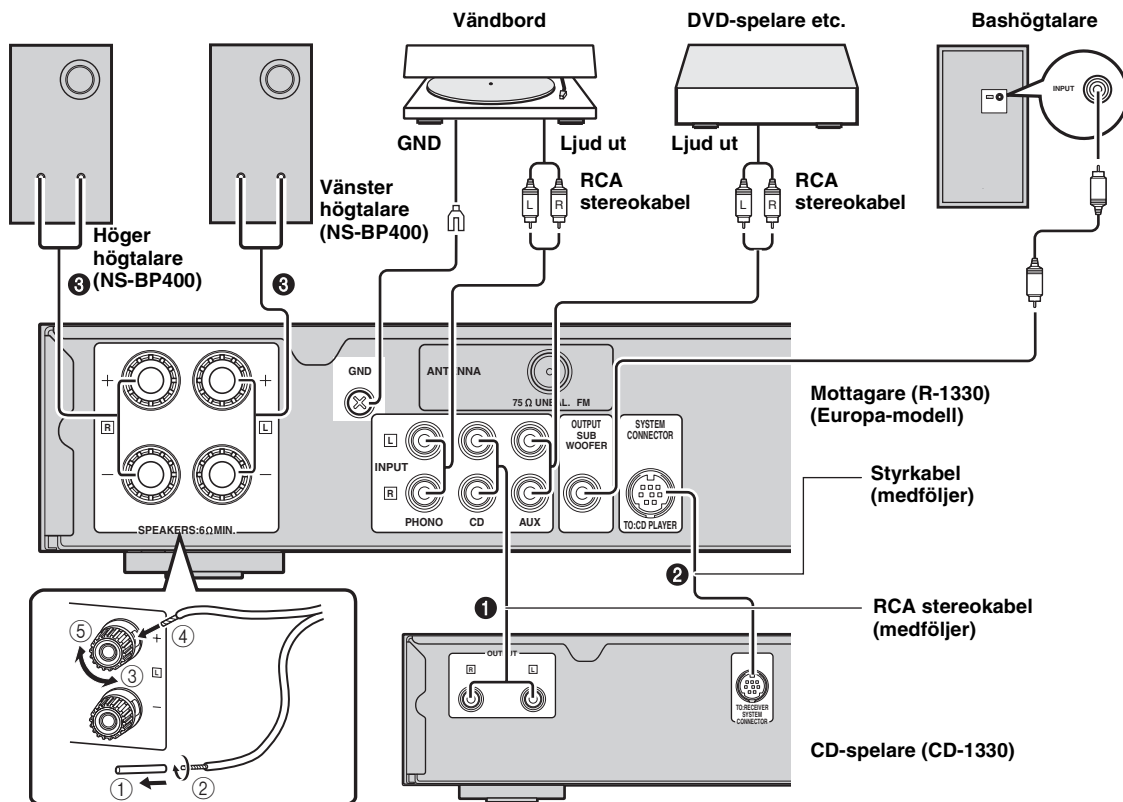

## Ansluta systemet

- 1 Koppla CD (L/R) -uttagen på mottagaren till OUTPUT (L/R) -uttagen på CD-spelaren med hjälp av den medföljande RCA stereokabeln för ljud.
- 2 Koppla SYSTEM CONNECTOR (TO:CD PLAYER) -uttaget på mottagaren till SYSTEM CONNECTOR (TO:RECEIVER) -uttaget på CD-spelaren med hjälp av den medföljande styrkabeln.
- 3 Koppla högtalarterminalerna (L) på mottagaren till högtalarterminalerna på den vänstra högtalaren och högtalarterminalerna (R) på mottagaren till högtalarterminalerna på den högra högtalaren, med hjälp av högtalkablarna som medföljer högtalarsetet (NS-BP400).

## Anmärkingar

- NS-BP400-högtalarna är inte magnetiskt avskärmade, så placera dem på avstånd från bildskärmen. När du ansluter andra högtalare än NS-BP400 ska du använda högtalare med en impedans på minst 6  $\Omega$ .
- PHONO-uttagen är bara kompatibla med ett vändbord med MM-kassett.
- Koppla ditt vändbord till GND-terminalen för att minska brus i signalen. Men du kan höra mindre brus utan kopplingen till GND-terminalen för vissa vändbord.

# KOPPLA ANTENNER

För att lyssna på radio på mottagaren, kopplas den medföljande FM-antennen till den avsedda terminalen. Om det är problem med svag mottagning av radiovågor i ditt område eller du vill förbättra radiomottagningen, rekommenderar vi att du använder utomhusantenner. För mer information kan du kontakta närmaste Yamaha-försäljare eller servicecenter.

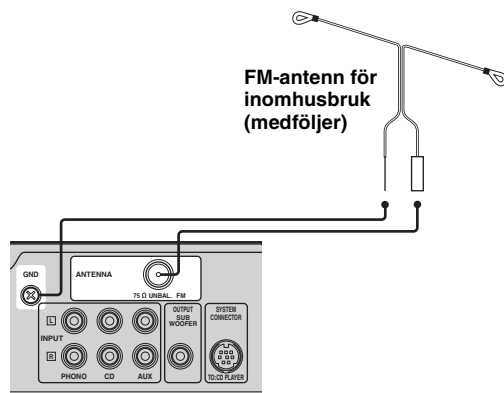

## Koppla FM-antennen

- 1 Anslut medföljande FM-antennen för inomhusbruk i receiverns FM-jack och GND-anslutning.
- 2 Placera antennen en bit bort från receivern och högtalarkablarna. Sök upp den bästa mottagarpositionen, expandera antennen, och fäst den.



GND-anslutningen kan användas tillsammans med skivspelarens kabel.

# KOPPLA ELKABLARNA

När du gjort alla kopplingar, kopplas systemets elkablar och andra komponenter.

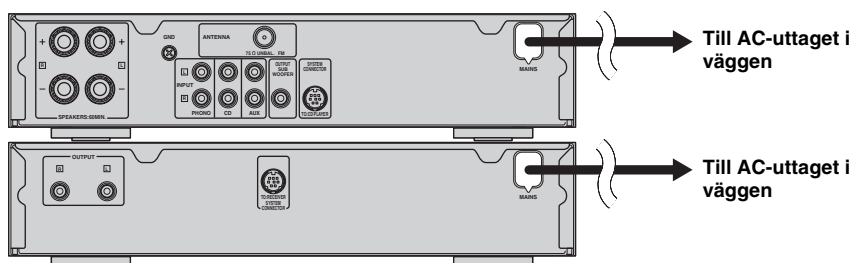

# ANSLUTA DIN iPod™ OCH USB-ENHETEN

Du kan koppla olika ljudkomponenter som USB och iPod till mottagaren. För information om din externa komponent kan du titta i bruksanvisningen som medföljer varje komponent.

## Koppla en iPod™

Mottagaren är utrustad med en terminal på ovasidans panel, där du kan placera din iPod och kontrollera uppspelningen från din iPod med hjälp av den medföljande fjärrkontrollen.

Använd mottagaren med iPod dockningsadapter (medföljer din iPod eller finns att köpa) som passar din iPod. Om du använder mottagaren utan att använda en passande iPod dockningsadapter, kan resultatet bli en lös koppling.



När mottagaren startats eller befinner sig i vänteläge, ska du ansluta din iPod under pågående uppspelning. Mottagaren startar då uppspelningen av din iPod automatiskt.

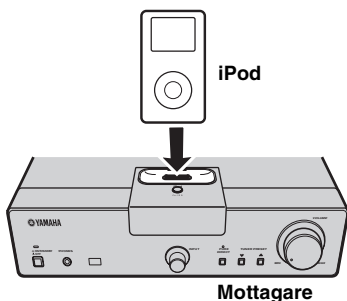

## Anmärkningar

- Enbart iPod (Click and Wheel), iPod nano och iPod mini och iPod touch stöds.
- Koppla inte några iPod-tillbehör (som hörlurar, en fjärrkontroll med ledning eller en FM-sändare) till din iPod när den placeras i en terminal.
- Om inte din iPod sitter ordentligt i en terminal, kan ljudsignalerna inte matas ut ordentligt.
- När kopplingen mellan din iPod och mottagaren är klar och mottagaren är inställd på iPod-läge (se sid. 5), visas "CONNECTED" på frampanelens display. Om kopplingen mellan din iPod och mottagaren inte fungerar, visas ett statusmeddelande på frampanelens display. För en komplett lista över kopplingarnas statusmeddelanden, se iPod-avsnittet i "FELSÖKNING" på sid. 21.
- När din iPod är ansluten till en av mottagarens kontakter kan den laddas automatiskt även när mottagaren befinner sig i vänteläge.
- Du kan koppla ur din iPod under pågående uppspelning.

## Koppla USB-minnen

Denna CD-spelare har en USB-port och kan komma åt MP3- eller WMA-filer som sparats på ditt USB-minne. Koppla ditt USB-minne till en USB-port på CD-spelarens frampanel.

### VARNING

Anslut inte din USB-enhet medan USB-indikatorn blinkar.

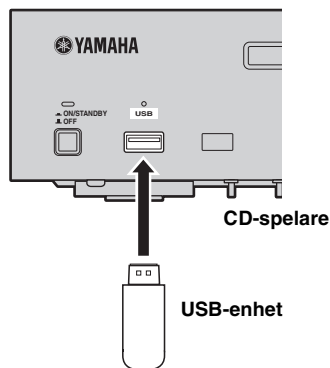

## Stödda USB-minnen

Denna CD-spelare stödjer USB masslagringsminnen (t.ex. flashminnen, kortläsare eller bärbara ljudspelare) med hjälp av FAT16- eller FAT32-format.

## Anmärkningar

- Vissa minnen kanske inte fungerar riktigt även om de uppfyller kraven.
- Koppla inte andra enheter än USB masslagringsminnen.
- När du sätter i två eller fler minneskort samtidigt med hjälp av kortläsare etc. identifieras bara ett av minneskortet.
- Yamaha och leverantörer tar inget ansvar för förlorad data som sparats på USB-minnet som kopplats till mottagaren. Som försiktighet rekommenderar vi att filerna säkerhetskopieras.
- Spelbarhet av och el till alla typer av USB-minnen kan inte garanteras.
- När din USB-enhet är ansluten till USB-porten kan din USB-enhet laddas automatiskt, även då CD-spelaren befinner sig i vänteläge och då ECO-läget är OFF (se sid. 13).
- Du kan koppla ur USB-enheten under pågående uppspelning.

# SYSTEMFUNKTIONER

Följ proceduren nedan för att välja en ingångskälla och ändra ljudinställningarna på systemet.

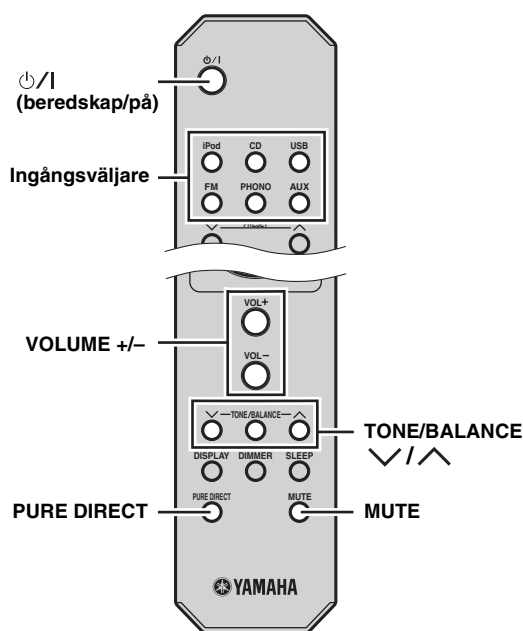
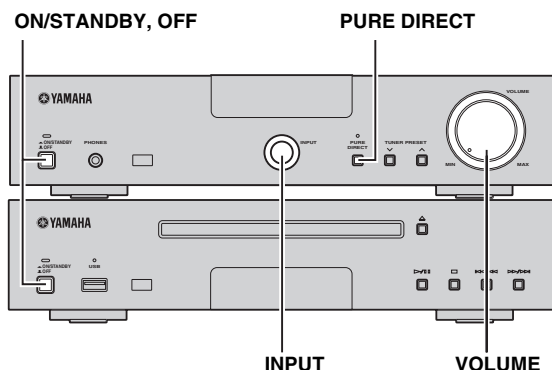

## Grundläggande systemfunktioner

- 1 Tryck på **ON/STANDBY, OFF** på mottagarens och CD-spelarens frontpanel.
- 2 Tryck på **⏻/⏻ (beredskap/på)** för att sätta på mottagaren.  
Beroende på mottagarens inmatningsläge sätts också CD-spelaren på via styrkabelanslutningen (se sid. 9). Frampanelens display tänds.

3 Tryck på lämplig ingångsväljare (eller rotera **INPUT** på frampanelen) för att välja önskad ingångskälla.

4 Starta uppspelning på vald källkomponent eller ställ in en radiostation.

För information om uppspelning med skiva/USB-minne se sid. 14 och för information om radiomottagning se sid. 17.

5 Tryck på **VOLUME +/-** (eller rotera **VOLUME** på frampanelen) för att justera volymen till önskat utgångsläge.

### ■ Att ställa in ljudkvaliteten

1 Tryck på **TONE/BALANCE** för att välja **BASS**, **TREBLE** eller **BALANCE**.

2 För att justera inställningen, tryck **∨** eller **∧**.

**BASS:** Reglerar lågfrekvent basljud.

**TREBLE:** Reglerar högfrekvent diskantljud.

**BALANCE:** Reglerar volymbalansen mellan vänster och höger högtalarkanal.

### ■ Pure Direct-läge

Pure Direct-läget stänger av kretsarna för tonklansreglering och displayen på frampanelen, vilket gör att du kan lyssna på rena och naturtroga ljud.

Tryck på **PURE DIRECT** (eller **PURE DIRECT** på frampanelen) för att sätta på Pure Direct-läget. **PURE DIRECT**-indikatorn tänds vid tryckningen och frampanelens display släcks.

### Anmärkningar

- Om du utföra åtgärder när Pure Direct-läget är aktiverat, tänds frontpanelens teckenfönster en kort stund för att bekräfta kommandot.
- När Pure Direct-läget är aktiverat är varken **BASS**, **TREBLE** eller **BALANCE** tillgängligt.

### Att stänga av Pure Direct-läget

Tryck en gång till på **PURE DIRECT** så att **PURE DIRECT**-indikatorn slocknar och belysningen i frampanelens display tänds.

### ■ Dämpa ljudet (MUTE)

Tryck på **MUTE** för att stänga av ljudet.

**MUTE ON** visas på frampanelens display.

För att återställa ljudet, tryck på **MUTE** igen eller tryck på **VOLUME +/-**.

## ■ Använda CD-spelarens ECO-läge

Detta läge reducerar strömförbrukningen i vänteläget. Även om USB-enheten är ansluten till CD-spelarens USB-port, kan inte USB-enheten laddas så länge CD-spelaren befinner sig i vänteläget och ECO-läget är ON.

**Tryck på ON/STANDBY, OFF samtidigt som du håller  $\triangle$  på CD-spelaren intryckt för att starta CD-spelaren.**

Varje gång du startar CD-spelaren trycker du på ON/STANDBY, OFF samtidigt som du håller  $\triangle$  intryckt på CD-spelaren. ECO ON eller ECO OFF visas alternativt i frontpanelens teckenfönster.

## Ändring av displayens ljusstyrka

Följ anvisningarna nedan för att ändra inställningarna för frampanelens display på mottagaren.

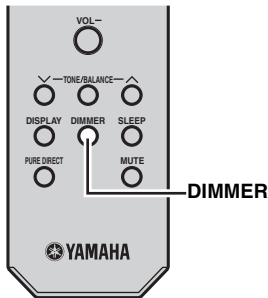

### Tryck på DIMMER.

Du kan välja om du vill ha normal (ljus), halvsvag och svag ljusstyrka på frampanelens display.

## Inställning av insomningstimern

Med insomningstimern ställs mottagaren i beredskapsläge efter att vald insomningstid har gått ut.

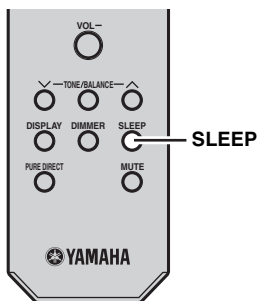

## Tryck på SLEEP upprepade gånger för att välja önskad varaktighet.

Vid varje tryckning på knappen ändras insomningstiden enligt följande.

SLEEP-indikeringen tänds på frampanelens display.

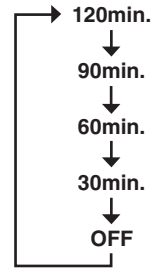

- Om mottagaren ställs i beredskapsläge kopplas insomningstimern ur.
- Om du trycker på SLEEP medan timern är inställd, kommer återstående tid att visas i frontpanelens display.

### För att koppla ur insomningstimern

Tryck upprepade gånger på SLEEP för att välja "OFF".

## Lyssning via hörlurar

Du kan koppla hörlurarna till PHONES-urtagen på mottagarens frampanel.

Ljudet upphör från högtalarna och subwoofern.

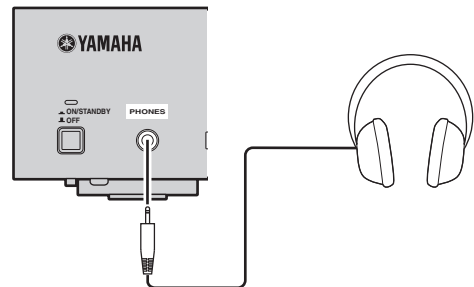

# HANTERING AV SKIVOR OCH USB-ENHET

Du kan spela dina ljud-CD, USB-minnen samt MP3- eller -WMA-filer som spelats in på en skiva/USB-minne. Vissa funktioner kan skilja sig eller vara begränsade beroende på skivan/USB-minnet. Innan du spelar måste du kontrollera att din skiva/USB-minne är kompatibel med systemet (se sid. 24).

## Anmärkning

Beroende på aktuell skiva kan det hända att vissa funktioner skiljer sig eller är begränsade.

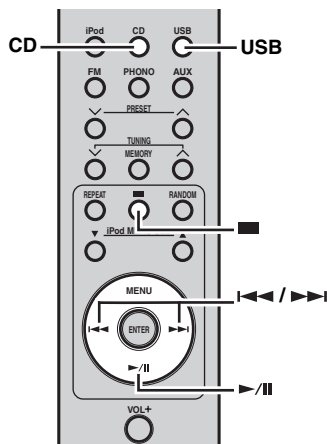

## Spelfunktioner

### ■ Att starta uppspelningen

**1 Välj CD som en ingångskälla (se sid. 12).**

**2 Tryck på  $\triangle$  för att öppna skivfacket och sätta in en CD.**

**3 Tryck på  $\blacktriangleright/||$ .**

Uppspelningen startar automatiskt. För en ljud-CD startar uppspelningen från första spåret och för MP3- eller WMA-filer startar uppspelningen i alfanumerisk ordning efter filnamnet.



Du kan även stänga skivfacket genom att trycka på  $\triangle$  frontpanelen på CD-spelaren.

### ■ Att starta uppspelning från USB-minne

**1 Välj USB som en ingångskälla (se sid. 12).**

**2 Koppla ditt USB-minne till USB-porten på CD-spelaren.**

Det totala antalet filer visas. Lästiden kan överstiga 30 sekunder beroende på antalet filer/mappar.

**3 Tryck på  $\blacktriangleright/||$  för att starta uppspelningen.**

För ett USB-minne sker uppspelning i datum- och tidsordning efter skapandet, om de spelbara filerna finns på USB-minnet.

## Anmärkningar

- Den totala tiden visas inte för uppspelning från USB-minne.
- Om USB-minnet är delat, kan bara första delen visas.
- Vissa filer kanske inte fungerar riktigt p.g.a. USB-minnets specifikation.
- Copyright-skyddade filer kan inte spelas upp.
- Systemet kan spela upp filer på 4GB eller mindre.

## För att avbryta uppspelning

Tryck på  $\blacksquare$ .

För en ljudskiva visas antalet spår och skivans totala tid, medan det totala filnumret visas i frontpanelens teckenfönster för MP3/WMA-skivor och USB-enheten.

## För att pausa uppspelning

Tryck på  $\blacktriangleright/||$ .

Återgå till normal uppspelning genom att trycka på  $\blacktriangleright/||$ .

## För att hoppa över spår

- Tryck på  $\blacktriangleleft$  för att hoppa till början av nuvarande spår.
- Tryck på  $\blacktriangleright$  för att hoppa till nästa spår.
- Tryck två gånger i snabb följd  $\blacktriangleleft$  för att gå till föregående spår.

## För att snabbspela skivan bakåt/framåt

- För snabb tillbakaspolning, tryck och håll  $\blacktriangleleft$ .
- För snabb framspolning, tryck och håll  $\blacktriangleright$ .



Musiken kan höras (i ett något förvanskat skick) under manuell sökning i båda riktningarna. Detta gör det enkelt att exakt finna det önskade läget på ett spår eller för att få en uppfattning om skivans innehåll. Det kan hända att ljudet inte hörs beroende på MP3-/WMA-filen.

## Val av uppspelningsinformation på displayen

Den uppspelningsinformation som visas på frampanelens display på CD-spelaren kan ändras. Tillgänglig information skiftar beroende på typen av skiva/USB-minne.

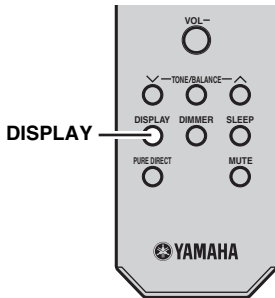

**Tryck upprepade gånger på DISPLAY under pågående uppspelning av en skiva/USB-minne.**

Vid varje tryckning på knappen ändras den information som visas enligt beskrivningen under "Uppspelningsinformation för ljud-CD-skivor" och "Uppspelningsinformation för MP-3 eller WMA-filer som spelats in på skivor/USB-minnen".

### Anmärkning

Det kan hända att vissa speciella tecken inte visas korrekt.

### ■ Uppspelningsinformation för ljud-CD-skivor

Följande information kan tas fram under pågående uppspelning av en ljud-CD-skiva.

#### ① Förfluten tid för det aktuella spåret

11 2:24



#### ② Återstående tid av skivan

- 10:18

### ■ Uppspelningsinformation för MP-3 eller WMA-filer som spelats in på skivor/USB-minnen

#### ① Förfluten tid av nuvarande fil

12 2:31



#### ② Filnamn

File Name

Återgår till normal visning efter att ett filnamn visats.

## Repeterad uppspelning (Repeat Play)

Uppspelning av en vald post på en skiva/USB kan repeteras.

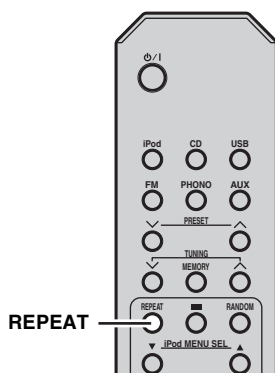

**1** Starta uppspelning av den skiva/USB som ska repeteras.

**2** Under pågående uppspelning av skivan/USB trycker du på REPEAT för att välja önskat läge för upprepad uppspelning.

Vid varje tryckning på knappen ändras indikeringen för repeteringssätt på frampanelens display på CD-spelaren enligt följande.

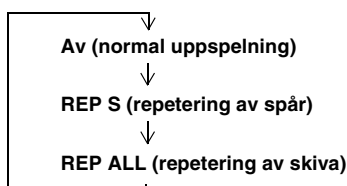

### För att koppla ur repetering

Tryck uppregade gånger på REPEAT tills ingen indikering för repeteringssätt visas på frampanelens display.

#### Anmärkning

Uppreppningsläget avbryts när skivan/USB-enheten plockas ur/kopplas bort.



**REP OFF** visas när systemet är inställt på Pure Direct-läge.

## Att spela upp slumpvist (Random Play)

Spår på en skiva/USB kan spelas upp i slumpvis ordning.

#### Anmärkning

Vid slumpvis uppspelning av en skiva/USB kan återstående tid på skivan inte visas.

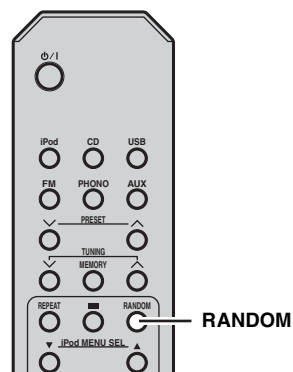

Tryck på **RANDOM** när uppspelningen stoppats. **RANDOM**-indikatorn tänds i frontpanelens teckenfönster på CD-spelaren och den upprepade uppspelningen startar.

### För att avbryta slumpvis uppspelning

Tryck på **■**.



# FM-MOTTAGNING

Det finns 2 mottagningsmetoder: automatisk och manuell. Den automatiska stationsinställningen är effektiv när stationernas signaler är starka och det inte finns någon interferens. Om signalen från den station som du vill ställa in är svag, kan du ställa in den manuellt. Du kan även använda de automatiska och manuella förinställningsegenskaperna för att lagra upp till 30 stationer.

## Automatisk stationsinställning

Den automatiska stationsinställningen är effektiv när stationernas signaler är starka och det inte finns någon interferens.

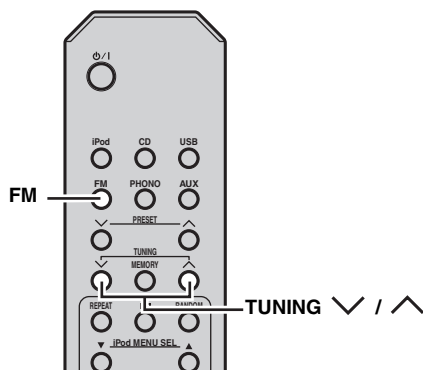

**1 Tryck på FM (eller rotera INPUT på frampanelen) för att ställa in mottagaren på FM-läge.**

**2 Tryck och håll TUNING  $\nabla$  /  $\blacktriangle$  intryckt under mer än 2 sekunder för att starta automatisk inställning.**

När mottagaren har ställt in en station visas TUNED-indikeringen och frekvensen för den station som tas emot på frampanelens display.

- Tryck på  $\nabla$  för att ställa in stationer med lägre frekvens.
- Tryck på  $\blacktriangle$  för att ställa in stationer med högre frekvens.

## Manuell stationsinställning

Om de mottagna signalen från en viss önskad station är svag, kan du prova att ställa in den manuellt.

**1 Tryck på FM (eller rotera INPUT på frampanelen) för att ställa in mottagaren på FM-läge.**

**2 Tryck på TUNING  $\nabla$  /  $\blacktriangle$  för att ställa in den önskade stationen manuellt.**

## Automatisk förinställning

Följ tillvägagångssättet nedan för automatisk förinställning av radiostationer.

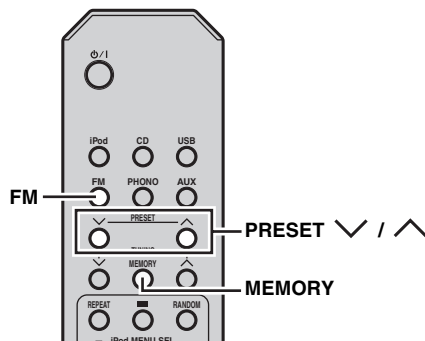

**1 Tryck på FM (eller rotera INPUT på frampanelen) för att ställa in mottagaren på FM-läge.**

**2 Tryck och håll MEMORY nedtryckt i mer än 2 sekunder.**

PRESET-indikatorn blinkar i frontpanelens teckenfönster och börjar ställa in stationer automatiskt.

Detta avslutas automatiskt efter att alla frekvenser sökts av.

- Auto-förval startar vid den lägsta frekvensen mot den högsta frekvensen.
- Mottagaren tilldelar automatiskt ett förvalsnummer till varje identifierad station.
- Tryck på MEMORY för att avbryta.

## Anmärkingar

- Du kan förinställa upp till 30 FM-stationer.
- Alla lagrade stationsdata som finns under ett förvalsnummer raderas om du lagrar en ny station under samma förvalsnummer.

## Manuell förinställning

Du kan lagra upp till 30 stationer.

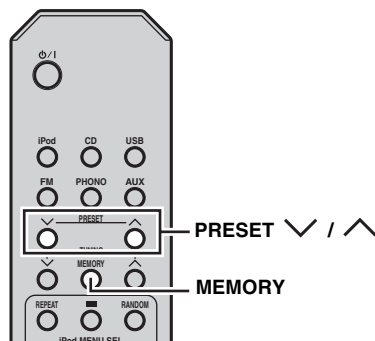

### 1 Ställ in en radiostation som ska lagras i förvalsminnet.

Se sidan 17 för anvisningar om hur man ställer in en station.

### 2 Tryck på MEMORY.

PRESET-indikeringen blinkar i ungefär 5 sekunder på frampanelens display.

### 3 Tryck på PRESET $\nabla$ / $\blacktriangle$ upprepade gånger för att välja ett förvalt stationsnummer medan MEMORY-indikeringen blinkar.

### 4 Tryck på MEMORY för att lagra medan MEMORY-indikeringen blinkar.

PRESET-indikeringen visas på frampanelens display.

### 5 Upprepa stegen 1 till 4 tills alla önskade stationer har förinställts.

## Ställa in en förinställd station

Du kan ställa in vilken station du vill genom att välja den förvalsstation under vilken stationen har lagrats (se sid. 17).

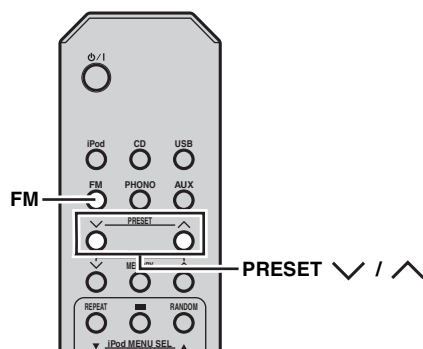

### 1 Tryck på PRESET $\nabla$ / $\blacktriangle$ upprepade gånger för att välja den förinställda stationen.



Förvalsstationer kan också väljas med hjälp av frampanelen.

Tryck på TUNER PRESET  $\nabla$  /  $\blacktriangle$  upprepade gånger för att välja den förinställda stationen.

# RADIODATASYSTEM-MOTTAGNING (GÄLLER ENDAST MODELLER TILL EUROPA)

Radiodatasystem (gäller endast modeller till Europa) är ett system för dataöverföring som används av FM-stationer i ett flertal länder. Radiodatasystem-funktionen verkar mellan stationerna i nätverket. Mottagaren kan ta emot diverse radiodatasystem-data, såsom PS (programservice), PTY (programtyp), RT (radiotext) och CT (aktuell tid) vid mottagning av radiodatasystem-sändande stationer.

## Visning av radiodatasystem-information

Använd denna funktion för att visa de 4 typerna av radiodatasystem-information: PS (programservice), PTY (programtyp), RT (radiotext) och CT (aktuell tid).

### Anmärkningar

- Endast de tillgängliga radiodatasystem-lägen som erbjuds av aktuell station kan väljas.
- Om de signaler som tas emot inte är tillräckligt starka kan det hända att mottagaren inte kan utnyttja de radiodatasystem-data som sänds. Särskilt "RT"-läget kräver en stor mängd data och är kanske inte tillgängligt trots att övriga radiodatasystem-lägen är tillgängliga.
- Om signalstyrkan försvagas av yttre störningar under pågående mottagning av radiodatasystem-data, så kan det hända att mottagningen plötsligt bryts och att "...WAIT" -meddelandet visas på frampanelens display.
- Medan "RT"-läget är valt kan mottagaren visa tillgänglig programinformation med upp till 64 alfanumeriska tecken, inklusive å, ä och ö. Otillgängliga tecken visas som "\_"

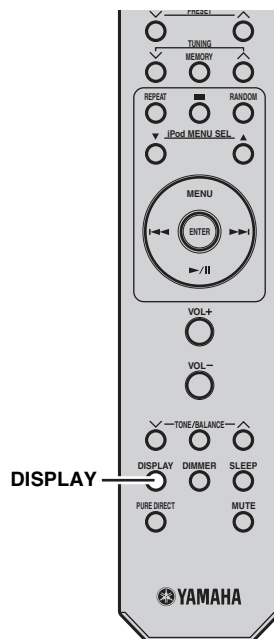

Tryck upprepade gånger på **DISPLAY** under pågående mottagning av en radiodatasystem-station för att välja önskat radiodatasystem-visningsläge.

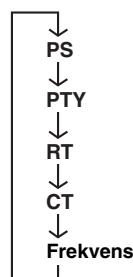

- Välj "PS" för visning av namnet på det radiodatasystem-program som tas emot för tillfället.
- Välj "PTY" för att visa vilken typ av radiodatasystem-program som tas emot för tillfället.
- Välj "RT" för att visa information om det radiodatasystem-program som tas emot för tillfället.
- Välj "CT" för att visa aktuell tid.

# KONTROLLERA iPod™

Utöver att kunna kontrollera mottagaren (R-1330) och CD-spelaren (CD-1330) med hjälp av fjärrkontrollen, kan du sköta din iPod när den är placerad i en terminal.

## Använda iPod™

När du placerat din iPod på en terminal kan du spela upp från din iPod med hjälp av den medföljande fjärrkontrollen. När du ansluter din iPod under pågående uppspelning ändras detta system automatiskt till iPod-läget.

### Anmärkningar

- Enbart iPod (Click and Wheel), iPod nano och iPod mini, iPod touch stöds.
- En del funktioner är kanske inte kompatibla beroende på modell eller version på programvaran för din iPod.



För en komplett lista över statusmeddelanden som visas i frontpanelens teckenfönster hänvisas till avsnittet "iPod" under "FELSÖKNING" (se sid. 22).

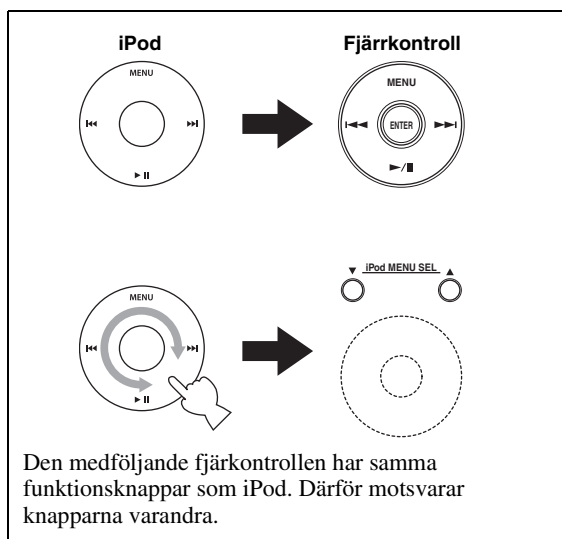
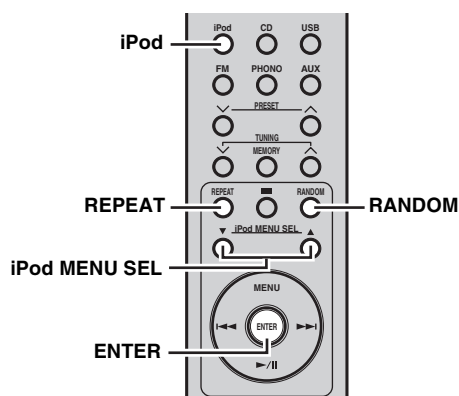

**1 Tryck på iPod för att välja iPod som ingångskälla.**

**2 Placera din iPod i terminalen.**

**3 Tryck på ▲ / ▼ för att manövrera iPod-menyn och tryck på ENTER för att starta uppspelning av valt musikstycke (eller grupp).**

- Titta på skärmen på iPod-spelaren för att använda menyn.
- Manövrera iPod-spelaren med hjälp av iPod-kontrollerna eller den medföljande fjärrkontrollen.

### ■ Repeterad uppspelning (Repeat Play)

Uppspelning av en vald post på en iPod kan repeteras.

**Tryck på REPEAT för att välja önskat repeteringsläge.**

Varje gång du trycker på knappen ändras upprepningsläget i enlighet med exemplet nedan. Kontrollera din iPod för korrekt användning.

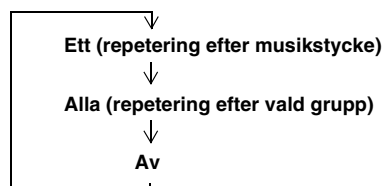

### ■ Slumpvis uppspelning (Shuffle Play)

Du kan spela upp spår eller album slumpvis från din iPod.

**Tryck på RANDOM.**

Varje gång du trycker på knappen ändras läget för slumpvis uppspelning i enlighet med exemplet nedan. Kontrollera din iPod för korrekt användning.

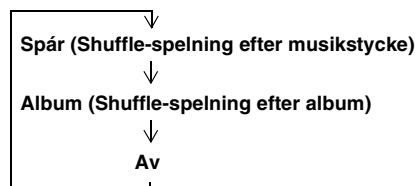

# FELSÖKNING

Gå igenom tabellen nedan, om systemet inte verkar fungera korrekt. Om problemet inte finns upptaget i tabellen nedan eller om det inte kan lösas med hjälp av anvisningarna i felsökningstabellen, ska du slå av mottagaren, koppla ur nätkabeln och kontakta närmaste auktoriserade Yamaha-handlare eller servicecenter.

## Mottagare (R-1330)

### ■ Allmänt

Problem	Möjlig orsak	Åtgärd	Se sidan
<b>Mottagaren slås inte på eller ställs i beredskapsläget kort efter att strömmen har slagits på.</b>	Nätkabeln är inte ansluten eller stickkontakten är inte ordentligt isatt.	Anslut nätkabeln ordentligt.	10
	Mottagaren har utsatts för en kraftig yttre elstöt (t.ex. ett blixtnedslag eller kraftig statisk elektricitet).	Ställ mottagaren på OFF-läget, koppla loss nätkabeln, anslut nätkabeln igen efter 30 sekunder och använd sedan mottagaren normalt.	—
	Kabeln är kortsluten och skyddskretsen har aktiverats.	Se till att högtalarledningarnas kopplingar på mottagaren och på alla högtalarna sitter ordentligt och att ledningen till varje kontakt inte rör vid någon annan ledning än sin egen.	9
	Den interna temperaturen är för hög och skyddskretsen har aktiverats.	Vänta i ca. 1 timma tills mottagaren har svalnat och sätt därefter på den igen.	9
<b>Inget ljud</b>	Felaktiga kabelanslutningar för signaler eller ut signaler.	Anslut kablarna ordentligt. Om problemet kvarstår, kan det bero på defekta kablar.	9
	Ingen tillämpbar ingångskälla har valts.	Välj en lämplig ingångskälla med hjälp av INPUT-väljaren på frampanelen (eller ingångsväljarna på fjärrkontrollen).	—
	Högtalaranslutningarna är inte ordentligt gjorda.	Rätta till anslutningarna.	9
	Volymen är nerskruvad.	Vrid upp volymen.	—
	Ljudet är avstängt.	Tryck på MUTE eller VOLUME +/- för att återuppta ljudutmatningen och justera därefter volymen.	5
	Signaler som mottagaren inte kan återge, matas in från en källa, t.ex. från en CD-ROM-skiva.	Spela upp en källa vars signaler kan återges av mottagaren.	—
	Vilotimern har slagit av mottagaren.	Slå på mottagaren och starta uppspelningen på nytt.	—
<b>Ljud återges endast via högtalaren på en sida.</b>	Felaktiga kabelanslutningar.	Anslut kablarna ordentligt. Om problemet kvarstår, kan det bero på defekta kablar.	9
<b>Det förekommer störningar från digital utrustning eller radiofrekvensutrustning.</b>	Mottagaren står för nära den digitala utrustningen eller högfrekvensutrustningen.	Flytta mottagaren längre bort från sådan utrustning.	—
<b>Ljudet är förvrängt.</b>	Volymens nivå är för hög.	Justera volymen.	12
	En annan komponent än vändbordet är ansluten i PHONO-uttagen.	Anslut till CD- eller AUX-uttagen.	9
<b>"CHK SP WIRE" visas på displayen.</b>	Högtalarkablarna är kortslutna.	Se till att högtalarkablarna är ordentligt anslutna.	9

## ■ FM

Problem	Möjlig orsak	Åtgärd	Se sidan
<b>FM-mottagningen i stereo är brusig.</b>	Egenskaperna hos FM-sändningar i stereo kan orsaka detta problem när sändaren är för långt bort eller antensignalen är för svag.	Kontrollera antennanslutningarna.	10
		Försök med att använda en riktad FM-antenn av hög kvalitet.	—
<b>Distorsion förekommer och det går inte att få en klar mottagning ens med en bra FM-antenn.</b>	Flervägs interferensstörningar förekommer.	Justera antennens position för att eliminera flervägs interferens.	—
<b>Önskad station kan inte ställas in med metoden för automatisk stationsinställning.</b>	Signalen är för svag.	Använd en riktad FM-antenn av hög kvalitet.	—
		Använd metoden för manuell stationsinställning.	17

## ■ iPod

**Anmärkning**

Om ett överföringsfel har inträffat utan att något statusmeddelande visas på frampanelens display på mottagaren, så kontrollera anslutningen till din iPod (se sid. 11).

Statusmeddelande	Möjlig orsak	Åtgärd	Se sidan
CONNECT ERR	Ett problem med signalvägen från din iPod-spelare till mottagaren förekommer.	Stäng av mottagaren och koppla iPod-terminalen på mottagaren igen.	11
UNKNOWN TYP	iPod-spelaren som används stöds inte av mottagaren.	Enbart iPod (Click and Wheel), iPod nano, iPod mini och iPod touch stöds.	—
CONNECTED	Din iPod är riktigt placerad i en terminal och anslutningen mellan din iPod och mottagaren är klar.		
NOT CONNECT	Din iPod togs bort från en iPod-terminal på mottagaren.	Sätt tillbaka din iPod i mottagarens terminal.	11
CAN'T PLAY	Mottagaren kan inte spela upp de musikstycken som finns lagrade på din iPod.	Kontrollera att de musikstycken som finns lagrade på din iPod är spelbara.	—
		Lagra andra spelbara musikfiler på din iPod.	—

**Fjärrkontroll**

Problem	Möjlig orsak	Åtgärd	Se sidan
<b>Fjärrkontrollen kan inte användas eller fungerar dåligt.</b>	Fjärrkontrollen kan användas utanför sin funktionsradie.	För information om fjärrkontrollens räckvidd, se "Använda fjärrkontrollen".	8
	Systemets fjärrkontrollsensor kan vara utsatt för direkt solljus eller belysning (lysrör av invertertyp).	Ändra belysningen eller systemets riktning.	8
	Batteriet kan vara slut.	Byt ut batteriet mot ett nytt.	8
	Det finns hinder mellan systemets sensor och fjärrkontrollen.	Flytta undan eventuella hinder.	8

**CD-spelare (CD-1330)**

Problem	Möjlig orsak	Åtgärd	Se sidan
<b>Enheten startar inte</b>	Kontakten har inte satts i ordentligt.	Anslut nätkabeln ordentligt.	9
	Mottagaren och CD-spelaren är felaktigt anslutna.	Kontrollera anslutningen till mottagaren.	9
	Mottagaren är felaktigt inställd.	Kontrollera inställningen (INPUT/Volym/MUTE/hörlurar) för mottagaren.	—
<b>Inget ljud eller förvrängt ljud</b>	En MP3- eller WMA-fil har kanske en samplingsfrekvens som inte är kompatibel med CD-spelaren.	Kontrollera att samplingsfrekvens och bithastighet för en MP3- eller WMA-fil är kompatibel med CD-spelaren.	24
<b>Skivspelning startar ej.</b>	Kanske används en CD-R/RW-skiva som inte är slutbehandlad.	Slutbehandla CD-R/RW-skivan.	—
	Skivans etikettsida är kanske vänd neråt.	Kontrollera att skivans etikettsida är vänd uppåt.	—
	Skivan är kanske defekt.	Prova att spela upp en annan skiva. Om samma problem inte uppstår, så tyder det på att den första skivan är defekt.	—
	Kanske innehåller en isatt MP3/WMA-skiva för lite musikspår för uppspelning.	Kontrollera att MP3/WMA-skivan innehåller minst 5 MP3/WMA-musikfiler.	—
	En MP3- eller WMA-fil har kanske en samplingsfrekvens som inte är kompatibel med CD-spelaren.	Kontrollera att samplingsfrekvens och bithastighet för en MP3- eller WMA-fil är kompatibel med CD-spelaren.	24
<b>USB-minnet kan inte identifieras.</b>	Kontrollera att USB-minnet är riktigt anslutet.	Anslut USB-minnet ordentligt.	11
<b>Inte länkad till mottagaren</b>	Systemets kontrollkabel är bortkopplad från systemkontakten på mottagaren och/eller CD-spelaren.	Anslut mottagaren och CD-spelaren med systemkontrollkabeln ordentligt.	9

**■ USB****Anmärkning**

Om ett överföringsfel har inträffat utan att något statusmeddelande visas på frampanelens display på mottagaren, så kontrollera anslutningen till ditt USB-minne (se sid. 11).

Statusmeddelande	Möjlig orsak	Åtgärd	Se sidan
NO USB	USB-enheten är inte ansluten.	Anslut en uppspelningsbar USB-enhet.	11
OVER CURENT	Det anslutna USB-minnet är inte spelbart på systemet. USB-minnet kopplades diagonalt.	Koppla ur USB-minnet. Ändra ingångskälla annan än USB och välj USB som ingångskälla igen. Anslut därefter det spelbara USB-minnet igen.	—

# ANMÄRKNING OM SKIVOR/MP3, WMA-FILER

## ■ Skivor (ljud-CD) som kan användas med denna CD-spelare

Denna apparat är tillverkad för avspelning av CD-skivor märkta på nedanstående sätt. Försök aldrig att lägga i en annan sorts skiva i apparaten. Denna apparat kan också avspela 8 cm CD-skivor.



### .... CD-skivor (digitalt ljud)

De mest populära skivorna som finns i fackhandeln är vanliga CD-skivor för ljud.



### .... CD-R, CD-RW digitala ljudskivor

Musik-CD som kopierats på en CD-R eller CD-RW (inklusive filer av MP3- eller WMA-format).



#### Anmärkningar

- Var noga med att använda CD-R- eller CD-RW-skivor som har tillverkats av en pålitlig tillverkare.
- Var noga med att endast använda CD-R- eller CD-RW-skivor som har minst en av följande meningar tryckta på skivan eller skivhölet.  
FOR CONSUMER  
FOR CONSUMER USE  
FOR MUSIC USE ONLY
- Var noga med att använda en slutbehandlad CD-R- eller CD-RW-skiva.



### .... CD-TEXT-skivor

Skivor som har spelats in med textdata som till exempel skivtitlar, spårtitlar och artistnamn.

Dessa skivor kan spelas på vanliga CD-spelare, men textdata visas inte.

#### Anmärkning

Det kan hända att denna CD-spelare inte kan spela vissa CD-RW-skivor eller andra skivor som inte har spelats in på rätt sätt.

#### För att förhindra att CD-spelaren fungerar felaktigt:

- Använd ingen skiva som inte är av standardform (hjärtformad etc.) som finns i fackhandeln, eftersom de kan skada apparaten.

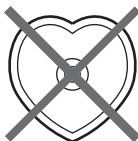

- Använd inte en skiva med festsatt tejp, etiketter eller lim. Om du använder en sådan skiva, kan den fastna inne i apparaten och då kan resultatet bli att apparaten skadas.

## ■ Angående MP3- och WMA-filer

Du kan spela upp MP3- och WMA-filer som spelats in på en CD-R/CD-RW och sådana som lagrats på ett USB-minne.

### MP3

MP3 är en standardteknik och ett standardformat för komprimering av ljudsekvenser till små filer.

Ljudkvalitetens ursprungliga nivå bevaras emellertid vid uppspelning.

Spelbara format är:

- MPEG-1 Audio Layer-3  
Bitrate\*: 32-320 kbps  
Samplingsfrekvens: 44,1/48/32 kHz
- MPEG-2 Audio Layer-3, 2  
Bitrate\*: 8-160 kbps  
Samplingsfrekvens: 24/22,05/16 kHz
- MPEG-2.5 Audio Layer-2  
Bitrate\*: 8-160 kbps  
Samplingsfrekvens: 12/11,025/8 kHz

\* Variabel bithastighet stöds.

### WMA

”WMA (Windows Media Audio)” är ett Microsoft-filformat för kodning av digitala ljudfiler liknande MP3, men med högre komprimeringsgrad än MP3-filer.

Spelbara format är:

- Version 8
  - Version 9 (Standard och variabla bithastigheter stöds. Professional och Lossless stöds inte.)
  - High Profile  
Bitrate\*: 32-320 kbps  
Samplingsfrekvens: 48/44,1/32 kHz
  - Mid Profile  
Bitrate: 16-32 kbit/s  
Samplingsfrekvens: 22,05/16 kHz
- \* Både konstant och variabel bithastighet understöds.

#### Anmärkningar

- Beroende på inspelningsförhållandena som t.ex. inställning av programvaran för inspelning, kan det hända att systemet inte kan spela en skiva eller ett USB-minne i den ordning spårerna spelades in.
- Uppspelning av Data Disc startar i alfanumerisk ordning.
- Uppspelning av USB startar enligt datum och tid.
- Kopieringskyddade WMA (DRM)-filer kan inte spelas upp på CD-spelaren.
- Isatt skiva måste vara ISO9660-kompatibel.
- Max. antal filer och mappar är enligt följande.

	Data Disc	USB
<b>Max. antal filer och mappar*</b>	512	999
<b>Max. antal mappar*</b>	255	255
<b>Max. antal filer per mapp</b>	511	255

\* Root räknas som en mapp.



## ■ Hantering av CD-skivor

- Behandla alltid CD-skivan försiktigt så att ytan inte repas.



- CD-skivor nöts inte vid spelning, men skador på skivans yta kan medföra onormal spelning.
- Se till att du använder en filtpenna eller liknande när du vill skriva på etiketten på skivan. Använd inte kulspetspenna, blyertspenna eller annan penna med hård spets eftersom den kan skada skivan och påverka spelningen av skivan.
- Se till så att dina skivor inte blir skeva.
- När du inte använder en skiva ska du ta ut den ur apparaten och bevara den i sitt konvolut.
- När du tar bort eller skall förvara en skiva, skall du vara försiktig så att spelytan inte skadas.
- Små dammpartiklar och fingeravtryck på skivans yta påverkar inte avspelningen, men skivan bör dock hållas ren. Använd en ren, torr trasa. Torka av från mitten och rakt utåt mot kanten.

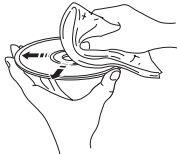

- Rengör aldrig skivans yta med något rengöringsmedel, skiv-spray, antistatiskt spray eller vätska eller andra kemiskt baserade vätskor, eftersom sådana ämnen kan orsaka obotlig skada på CD-skivans yta.
- Utsätt inte skivan för direkt solsken, hög temperatur eller fukt under en längre tid eftersom sådant kan medföra att skivan blir skev eller skadad på annat sätt.



## Spelning av 8 cm CD-skiva

Lägg skivan i skivfackets inre nedsänkning. Lägg inte en vanlig (12 cm) CD-skiva ovanpå en 8 cm CD-skiva.

**Anmärkning:** Använd aldrig linsrengöring, eftersom det kan orsaka felfunktion.

# ORDLISTA

## Ljudinformation

### ■ MP3 (MPEG Audio Layer-3)

En av ljudkomprimeringsmetoderna som används av MPEG. Den använder sig av en komprimeringsmetod som inte kan återställas, vilket erhåller hög komprimeringsgrad genom att tunna ut datan hos för det mänskliga örat knappt hörbara ljudsekvenser. Det sägs att den klarar av att komprimera datamängden till ungefär 1/11 (128 kbps) medan den bibehåller motsvarande ljudkvalitet som hos en musik-CD.

### ■ PCM (pulskodmodulering)

Detta består av signaler som har omvandlats till digitalt format utan komprimering. En CD-skiva spelas in med 16-bitars ljud vid 44,1 kHz. Bland dessa signaler finns även en typ kallad packad PCM (PPCM), som kan komprimeras utan någon dataförlust.

### ■ Samplingsfrekvens

Antalet samplingar (process för digitalisering av analoga signaler) per sekund. I princip gäller att ju högre samplingsfrekvensen är, desto bredare blir det frekvensomfång som kan spelas upp och ju högre den kvantiserade bithastigheten är, desto finare blir ljudet som kan återges.

### ■ Spår

En CD-skiva kan vara indelad i flera segment (spår). Varje indelning benämns som ett spårnummer.

### ■ WMA (Windows Media Audio)

En ljudkomprimeringsmetod utvecklad av Microsoft Corporation. Den använder sig av en komprimeringsmetod som inte kan återställas, vilket erhåller hög komprimeringsgrad genom att tunna ut datan hos för det mänskliga örat knappt hörbara ljudsekvenser. Det sägs att den klarar av att komprimera datamängden till ungefär 1/22 (64 kbps) medan den bibehåller motsvarande ljudkvalitet som hos en musik CD.

## Upphovsrätt och logotyper

Teknik för avkodning av MPEG Layer-3-ljud används på licens från Fraunhofer IIS och Thomson Multimedia.

### iPod™

"iPod" är ett varumärke som tillhör Apple Inc., registrerat i USA och andra länder.

"Made for iPod" betyder att ett elektroniskt tillbehör konstruerats specifikt för att anslutas till en iPod, samt att det certifierats av tillverkaren att tillbehöret uppfyller Apples krav på prestanda. Apple ansvarar inte för att denna enhet fungerar eller att den uppfyller säkerhets- och myndighetskrav.

# SPECIFIKATIONER

### ■ R-1330

#### FÖRSTÄRKARE

- Minsta RMS uteffekt per kanal  
(6  $\Omega$ , 1 kHz, 0,5 % THD)..... 60 W + 60 W
- Maximal effekt per kanal  
(4  $\Omega$ , 1 kHz, 0,7 % THD)..... 70 W + 70 W
- Ingångskänslighet/impedans  
CD/AUX ..... 200 mV/47 k $\Omega$   
PHONO ..... 3,5 mV/47 k $\Omega$
- Frekvensåtergivning  
CD ..... 20 Hz till 20 kHz  $\pm$  0,5 dB
- Total harmonisk distortion  
CD (10 W/6  $\Omega$ )..... 0,01 % eller lägre
- Signalbrusförhållande (IHF-A nätverk)  
CD (200 mV, avkortad inmatning) ..... 100 dB eller mer

#### RADIOELEN

- Mottagningsintervall ..... 87,50 till 108,00 MHz

#### ALLMÄNT

- Strömförsörjning ..... 230 V växelström, 50 Hz
- Strömförbrukning ..... 80 W
- Ytermått (B  $\times$  H  $\times$  D) ..... 300  $\times$  67  $\times$  336 mm
- Vikt ..... 5,8 kg

### ■ CD-1330

#### UPPSPELNINGSSYSTEM

- CD, CD-R/RW

#### LASER

- Typ ..... GaAlAs
- Våglängd ..... 795 nm
- Strålningsstid ..... kontinuerlig
- Laserut effekt ..... max. 160  $\mu$ W\*

\* Denna uteffekt är det uppmätta värdet på ett avstånd på ca. 200 mm från objektivet lens på det optiska pickupblocket.

#### LJUDPRESTANDA

- Signalbrusförhållande (1 kHz) ..... 105 dB eller mer
- Dynamikomfång (1 kHz) ..... 100 dB eller mer
- Distorsion och brus (1 kHz) ..... 0,003 % eller mindre

#### ALLMÄNT

- Strömförsörjning ..... 230 V växelström, 50 Hz
- Effektförbrukning ..... Ca 15 W
- Ytermått (B  $\times$  H  $\times$  D) ..... 300  $\times$  67  $\times$  310 mm
- Vikt ..... 3,8 kg

Specifikationerna kan komma att ändras utan föregående meddelande.

## Begränsad garanti inom EES-området och Schweiz

Tack för att du har valt en produkt från Yamaha. Var god kontakta återförsäljaren av produkten, om din Yamaha-produkt av någon oförutsedd anledning kräver gott service. Var god kontakta Yamahas representantkontor i ditt land, om något problem uppstår. Fullständig information återfinns på vår webbplats (<http://www.yamaha-hifi.com/> eller <http://www.yamaha-uk.com/> för boende i Storbritannien).

Produkten garanteras vara felfri när det gäller utförande och material i en period på två år från ursprungligt inköpsdatum. Yamaha åtar sig att, i enlighet med nedanstående villkor, reparera, eller efter eget gottfinnande byta ut, en felaktig produkt eller någon av dess delar, utan att debitera för delar eller arbete. Yamaha förbehåller sig rätten att byta ut en produkt mot en av liknande typ och/eller värde och skick, då en viss modell har upphört eller anses oekonomisk att reparera.

### Villkor

- Ursprunglig faktura eller ursprungligt försäljningskvitto (där inköpsdatum, produktkod och återförsäljarens namn står angivet) MÅSTE följas med den felaktiga produkten, tillsammans med uppgifter om aktuellt fel. I avsaknad av ett tydligt bevis på inköp förbehåller sig Yamaha rätten att vägra erbjuda avgiftsfri service och produkten kan då komma att återsändas på kundens bekostnad.
- Produkten MÅSTE vara köpt av en AUKTORISERAD Yamaha-återförsäljare i ett EES-land eller Schweiz.
- Produkten får inte ha blivit utsatt för någon modifiering eller förändring, såvida inte skriftligt tillstånd för detta erhållits av Yamaha.
- Denna garanti inkluderar ej följande:
  - Periodiskt underhåll och reparation eller utbyte av delar på grund av normal förslitning.
  - Skada orsakad av:
    - Reparation utförd av kunden själv eller av en icke-auktoriserad tredje part.
    - Bristfällig emballering eller ovorsam hantering under transporten av produkten från kunden. Observera att det är kundens ansvar att se till att produkten är ordentligt emballerad, när produkten sänds in för reparation.
    - Felaktig användning, inklusive men ej begränsat till (a) underlåtenhet att använda produkten för dess normala syfte eller i enlighet med Yamahas anvisningar för korrekt användning, underhåll och förvaring och (b) installation eller användning av produkten på ett sätt som är oförenligt med de tekniska eller säkerhetsmässiga normer som gäller i det land där produkten används.
    - Olycka, åska, vatten, brand, dålig ventilation, batteriläckage eller någonting annat utanför Yamahas kontroll.
    - Fel på det system som denna produkt införlivas i och/eller inkompatibilitet med tredje parts produkter.
    - Användning av en produkt importerad till ett EES-land och/eller Schweiz, ej av Yamaha, där den produkten inte är i överensstämmelse med de tekniska eller säkerhetsmässiga normer som gäller i användarlandet och/eller med standardspecifikationen för en produkt såld av Yamaha i EES-området och/eller Schweiz.
  - Produkter utan audiovisuell anknnytning.  
(Produkter föremål för "Yamaha AV Guarantee Statement" definieras på vår webbplats: <http://www.yamaha-hifi.com/> eller <http://www.yamaha-uk.com/> för boende i Storbritannien.)
- Om garantin skiljer sig åt mellan inköpslandet och användarlandet för produkten, så ska den garanti som gäller i användarlandet tillämpas.
- Yamaha kan ej hållas ansvarigt för några förluster eller skador, vare sig direkta, indirekta eller av annat slag, utom reparationen eller utbytet av produkten.
- Se till att säkerhetskopiera eventuella egna inställningar eller data, eftersom Yamaha inte kan hållas ansvarigt för några ändringar eller förluster av sådana inställningar eller data.
- Denna garanti påverkar ej konsumentens lagstadgade rättigheter enligt gällande nationella lagar eller konsumentens rättigheter gentemot återförsäljaren, vilka uppkommit genom gällande försäljnings/köpekontrakt.

## Användarinformation, beträffande insamling och dumpning av gammal utrustning och använda batterier



De symboler, som finns på produkterna, emballaget och/eller bifogade dokument talar om att de använda elektriska och elektroniska produkterna, samt batterierna, inte ska blandas med allmänt hushållsavfall. För rätt handhavande, återställande och återvinning av gamla produkter och gamla batterier, vänligen medtag dessa till lämpliga insamlingsplatser, i enlighet med din nationella lagstiftning och direktiven 2002/96/EC samt 2006/66/EC.



Genom att slänga dessa produkter och batterier på rätt sätt, kommer du att hjälpa till att rädda värdefulla resurser och förhindra möjliga negativa effekter på mänsklig hälsa och miljö, vilka i annat fall skulle kunna uppstå, p.g.a. felaktig sophantering.



För mer information om insamling och återvinning av gamla produkter och batterier, vänligen kontakta din lokala kommun, ditt sophanteringsföretag eller inköpsstället för dina varor.

### [Information om sophantering i andra länder utanför EU]

Dessa symboler gäller endast inom EU. Om du vill slänga dessa föremål, vänligen kontakta dina lokala myndigheter eller försäljare och fråga efter det korrekta sättet att slänga dem.



### Kommentar ang. batterisymbolen (de två nedersta symbolexemplen):

Denna symbol kan komma att användas i kombination med en kemisk symbol. I detta fall överensstämmer den med de krav, som har ställts genom direktiven för den aktuella kemikalien.

**Pb**

# ATTENZIONE: PRIMA DI USARE QUEST'UNITÀ.

- 1 Per assicurarsi le migliori prestazioni dell'unità, leggere questo manuale per intero. Conservarlo poi in un luogo sicuro per poterlo riutilizzare al momento del bisogno.
- 2 Installare queste unità (la R-1330 e la CD-1330) in un luogo ben ventilato, asciutto e pulito lasciando almeno 10 cm di spazio libero superiormente (salvo nel caso del CD-1330), 10 cm a destra e sinistra e 10 cm sul retro — lontano da luce solare diretta, sorgenti di calore, vibrazioni, polvere, umidità e/o calore.
- 3 Installare quest'unità lontano da elettrodomestici, motori o trasformatori, perché possono causare rombi.
- 4 Non esporre quest'unità a variazioni repentine della temperatura ambiente e non installarle in stanze molto umide (ad esempio dove è in uso un umidificatore) per evitare che in essa si formi condensa, che a sua volta può causare folgorazioni, incendi, guasti e/o ferite.
- 5 Evitare di installare l'unità in una posizione dove possa su di essa possano cadere oggetti o liquidi. Inoltre, non posare su di essa:
  - Altri componenti, dato che possono causare danni e/o lo scolorimento della superficie dell'apparecchio.
  - Candele o altri oggetti che bruciano, dato che possono causare incendi, danni all'unità e/o ferite a persone.
  - Contenitori di liquidi, dato che possono cadere e causare folgorazioni all'utente e guasti a quest'unità.
- 6 Non coprire quest'unità con giornali, tovaglie, tende o altro per non impedirne la dispersione del calore. Se la temperatura al suo interno dovesse salire, può causare incendi, guasti e/o ferite.
- 7 Non collegare quest'unità ad una presa di corrente sino a che tutti i suoi collegamenti sono completi.
- 8 Non usare l'unità capovolta. Potrebbe surriscaldarsi e guastarsi.
- 9 Non agire con forza eccessiva su interruttori, manopole e/o cavi.
- 10 Per scollegare un cavo, tirare la spina e mai il cavo stesso.
- 11 Non pulire mai quest'unità con solventi ed altre sostanze chimiche. Essi possono danneggiarne le finiture. Usare semplicemente un panno soffice e pulito.
- 12 Usare solo corrente elettrica del voltaggio indicato sull'adesivo apposto ad esso affisso. L'uso di voltaggi superiori è pericoloso e può causare incendi, guasti e/o ferite. Yamaha non può venire considerata responsabile di danni risultanti dall'uso di quest'unità con un voltaggio superiore a quello prescritto.
- 13 Per evitare danni dovuti a fulmini, scollegare il cavo di alimentazione dalla presa durante temporali.
- 14 Non tentare di modificare o riparare quest'unità. Affidare qualsiasi riparazione a personale qualificato Yamaha. In particolare, non aprirla mai per alcun motivo.
- 15 Se si prevede di non dover fare uso di quest'unità per qualche tempo, ad esempio per andare in vacanza, scollegarne la spina di alimentazione dalla presa di corrente.
- 16 Prima di concludere che l'unità è guasta, non mancate di leggere la sezione di questo manuale dedicata alla "DIAGNOSTICA".
- 17 Prima di spostare quest'unità, premere il pulsante ON/STANDBY, OFF per spegnere il sistema, quindi scollegare la spina di alimentazione dalla presa di corrente.
- 18 Quando la temperatura ambiente cambia improvvisamente, si forma condensa. Scollegare il cavo di alimentazione dalla presa di corrente e lasciare riposare l'apparecchio.
- 19 Se viene usata a lungo, quest'unità si può surriscaldare. Spegnerla e lasciarla riposare perché si raffreddi.
- 20 Installare quest'unità vicino ad una presa di corrente alternata dove la spina del cavo di alimentazione possa venire facilmente raggiunta.
- 21 Le batterie vanno protette da calore eccessivo, ad esempio luce solare diretta, fiamme, e così via.
- 22 Il volume eccessivo in cuffia e l'uso eccessivo di cuffie possono danneggiare gravemente l'udito.

Questa unità non viene scollegata dalla fonte di alimentazione CA fintanto che essa rimane collegata alla presa di rete, ciò anche se l'unità viene spenta col comando  $\phi/1$ . Questo stato viene chiamato modo di standby. In questo stato l'unità consuma una quantità minima di corrente.

## AVVERTENZA

PER RIDURRE IL RISCHIO DI INCENDI E FOLGORAZIONI, NON ESPORRE QUEST'UNITÀ A PIOGGIA O UMIDITÀ.

## SICUREZZA DEL LASER

Quest'unità impiega un laser. Poiché è possibile causare lesioni agli occhi, solo personale qualificato di assistenza tecnica deve aprire la copertura o cercare di riparare questo dispositivo.

## PERICOLO

Radiazioni laser visibili quando aperto. Evitare l'esposizione diretta al raggio laser. Quando quest'unità è collegata ad una presa a muro, non avvicinare gli occhi all'apertura del cassetto del disco o ad altre aperture per guardare all'interno.

Il laser contenuto in questo prodotto è in grado di emettere radiazioni eccedenti i limiti fissati per la Classe 1.

## INDICAZIONI CONCERNENTI L'APPLICAZIONE DEL D.M. 28.8.95, N. 548 SI DICHIARA CHE:

l'apparecchio:	tipo	Ricevitore
	marca	Yamaha
	modello	R-1330

risponde alle prescrizioni dell'art. 2 comma 1 del D.M. 28 agosto 1995, n. 548

Fatto a Rellingen, il 16/10/2008  
Yamaha Music Holding Europe  
GmbH  
Siemensstr. 22-34, 25462  
Rellingen, b. Hamburg Germany

# INDICE

## INTRODUZIONE

<b>CARATTERISTICHE</b> .....	2
<b>ACCESSORI FORNITI</b> .....	2
<b>COMANDI E FUNZIONI</b> .....	3
Ricevitore (R-1330).....	3
Lettore CD (CD-1330).....	4
Telecomando.....	5

## PREPARAZIONE

<b>COLLEGAMENTO DI COMPONENTI</b>	
<b>ESTERNI AL SISTEMA</b> .....	9
<b>COLLEGAMENTO DELLE ANTENNE</b> .....	10
Collegamento di un'antenna FM .....	10
<b>COLLEGAMENTO DEI CAVI DI</b>	
<b>ALIMENTAZIONE</b> .....	10
<b>COLLEGAMENTO DELL'iPod™ E DEL</b>	
<b>DISPOSITIVO USB</b> .....	11
Collegamento di un iPod™ .....	11
Collegamento di un dispositivo USB .....	11

## FUNZIONAMENTO DI BASE

<b>FUNZIONI DEL SISTEMA</b> .....	12
Funzioni di base del sistema.....	12
Modifica della luminosità del display del pannello	
anteriore.....	13
Uso del timer di spegnimento .....	13
Per usare le cuffie .....	13
<b>FUNZIONAMENTO DI DISCHI E</b>	
<b>DISPOSITIVI USB</b> .....	14
Operazioni di riproduzione .....	14
Cambio delle informazioni di riproduzione	
visualizzate sul display .....	15
Ripetizione della riproduzione (Repeat Play).....	16
Riproduzione casuale (Random Play) .....	16

## FUNZIONAMENTO SINTONIZZATORE

<b>SINTONIZZAZIONE FM</b> .....	17
Sintonizzazione automatica .....	17
Sintonizzazione manuale .....	17
Sintonizzazione automatica con preselezione .....	17
Preselezione manuale di stazione .....	18
Scelta di stazioni preselezionate.....	18
<b>SINTONIZZAZIONE RADIO DATA SYSTEM</b>	
<b>(MODELLO SOLO PER L'EUROPA)</b> .....	19
Visualizzazione di informazioni	
Radio Data System .....	19

## ALTRO FUNZIONAMENTO

<b>CONTROLLO iPod™</b> .....	20
Usare l'iPod™ .....	20

## INFORMAZIONI ADDIZIONALI

<b>DIAGNOSTICA</b> .....	21
Ricevitore (R-1330).....	21
Telecomando .....	22
Lettore CD (CD-1330).....	23
<b>NOTE SUI DISCHI/MP3, FILE WMA</b> .....	24
<b>GLOSSARIO</b> .....	26
Informazioni audio .....	26
Diritti d'autore e logo .....	26
<b>DATI TECNICI</b> .....	26

INTRODUZIONE

PREPARAZIONE

FUNZIONAMENTO  
DI BASE

FUNZIONAMENTO  
SINTONIZZATORE

ALTRO  
FUNZIONAMENTO

INFORMAZIONI  
ADDIZIONALI

Italiano

# CARATTERISTICHE

## Ricevitore (R-1330)

- Potenza in uscita RMS minima per canale 60W + 60W (0,5% di DAC, 1 kHz, 6Ω)
- Potenza massima per canale 70W + 70W (0,7% di DAC, 1 kHz, 4Ω)
- Presentazione di 30 stazioni in FM
- Leggibilità iPod (con funzione ricaricabile)
- Modalità Pure Direct
- Luminosità display regolabile

## Letto CD (CD-1330)

- Riproduce CD Audio, dischi MP3/WMA
- Leggibilità dischi CD-R, CD-RW
- Leggibilità file MP3/WMA memorizzati su un dispositivo USB
- Operazione collegata con il ricevitore, quale Modalità Pure Direct, Luminosità display regolabile e Modalità INPUT

## ■ Questo manuale

- In questo manuale, l'unità "R-1330" viene descritta come un "ricevitore" e quella "CD-1330" come un "lettore CD".
- Questo manuale descrive l'uso del sistema attraverso un telecomando, salvo quando questo non è disponibile. Alcune delle operazioni viste sono possibili anche usando i pulsanti del pannello anteriore.
- ☀ indica un suggerimento riguardante un'operazione.
- Le note contengono informazioni importanti sulla sicurezza e sulle istruzioni per l'uso.
- Questo manuale è stato stampato prima della produzione dell'apparecchio. Il design e i dati tecnici sono soggetti a modifiche senza preavviso, in parte a causa di migliorie. Il prodotto ed il manuale potrebbero quindi essere leggermente differenti.

# ACCESSORI FORNITI

Questo prodotto include i seguenti accessori. Prima di collegare questo sistema, controllare di aver ricevuto tutte le parti che seguono.

### Telecomando

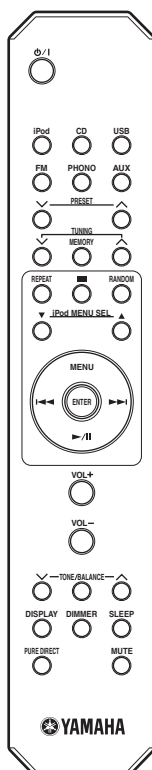

### Batterie (x2) (AA, R6, UM-3)

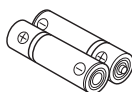

### Antenna FM interna

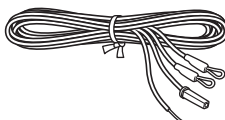

### Cavo di controllo del sistema (0,6 m)



### Cavo stereo RCA (1,0 m)

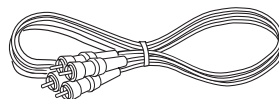

### Coperchio della presa dock

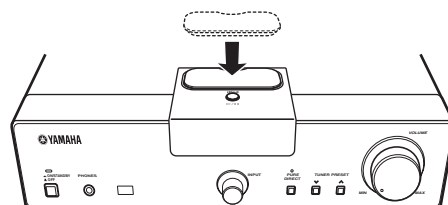

Quando il coperchio della presa dock è coperto.

# COMANDI E FUNZIONI

## Ricevitore (R-1330)

### ■ Pannello anteriore

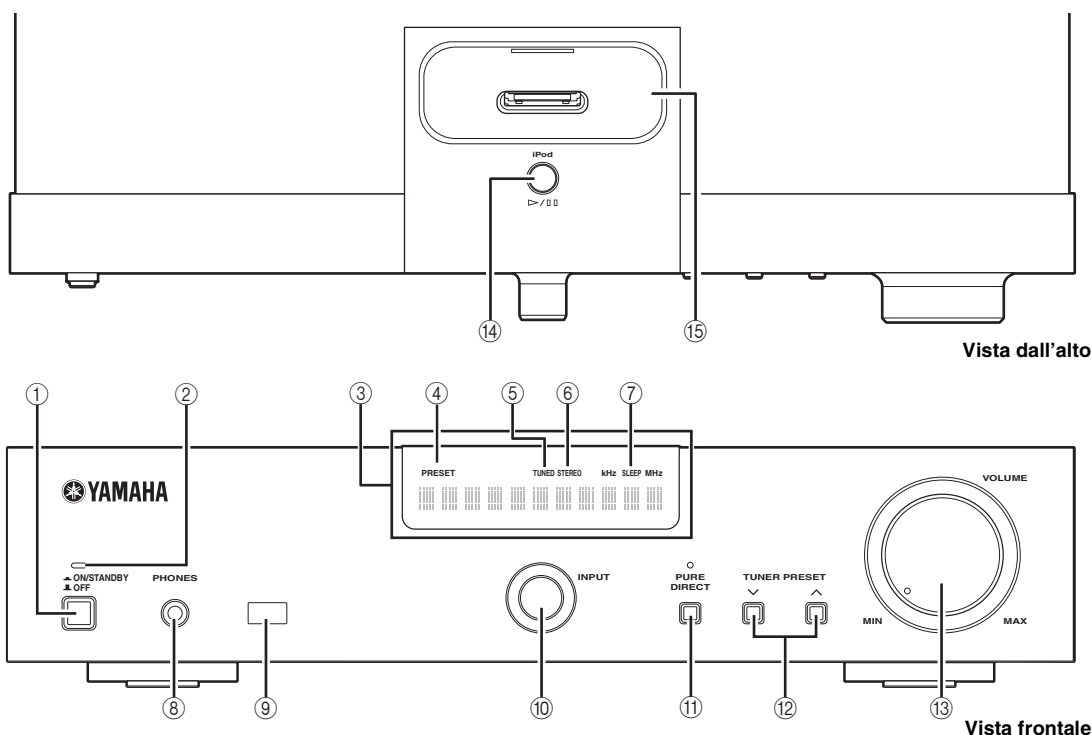

#### ① ON/STANDBY, OFF

Porta il ricevitore su ON/STANDBY o OFF.

#### ② Indicatore ON/STANDBY

Si illumina di colore verde quando viene acceso il ricevitore. Si illumina di colore ambra quando il ricevitore è in modalità di attesa.

L'indicatore si spegne quando il ricevitore viene spento.

#### ③ Display del pannello anteriore

Mostra le varie informazioni come la frequenza di sintonizzazione.

#### ④ Indicatore PRESET

Si illumina quando si preselezionano delle stazioni radio (vedi pagina 18).

#### ⑤ Indicatore TUNED

Si illumina quando il ricevitore viene sintonizzato.

#### ⑥ Indicatore STEREO

Si illumina quando il ricevitore riceve un forte segnale da una stazione stereo in FM.

#### ⑦ Indicatore SLEEP

Si illumina mentre la funzione di spegnimento via timer è attiva (vedi pagina 13).

#### ⑧ PHONES

Emette segnali audio per l'ascolto privato in cuffia.

#### ⑨ Sensore del telecomando

Riceve i segnali del telecomando.

#### ⑩ INPUT

Seleziona una sorgente in ingresso.

#### ⑪ PURE DIRECT

Disattiva o attiva la modalità Pure Direct (vedi pagina 12). Quando la modalità PURE DIRECT è accesa, l'indicatore sopra si illumina.

#### ⑫ TUNER PRESET

La sorgente di segnale è cambiata in FM. Seleziona una stazione preselezionata.

Utilizzabile anche quando il ricevitore è in modalità di attesa.

#### ⑬ VOLUME

Regola il volume di riproduzione.

#### ⑭ > / 00

La sorgente di segnale cambia in iPod. Avvia e mette in pausa la riproduzione dell'iPod. Utilizzabile anche quando il ricevitore è in modalità di attesa.

#### ⑮ Terminale iPod

Collegare il vostro iPod (vedi pagina 11).

## Lettrice CD (CD-1330)

### ■ Pannello anteriore

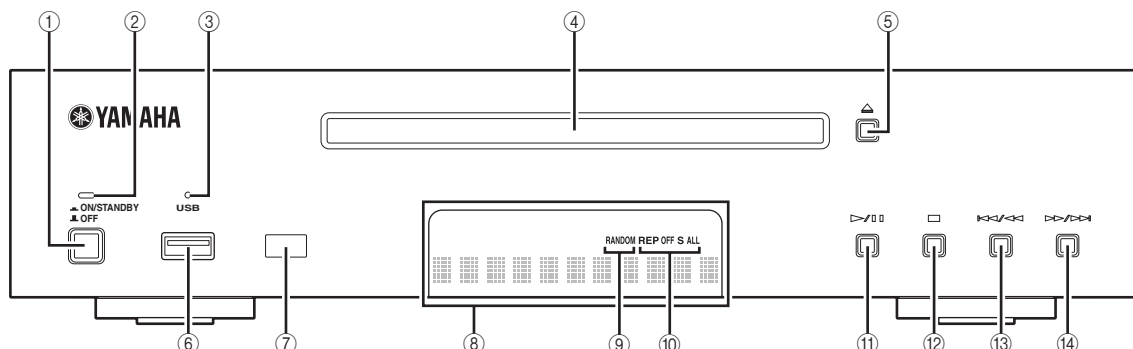

① **ON/STANDBY, OFF**

Porta il lettore CD su ON/STANDBY o OFF.

② **Indicatore ON/STANDBY**

Si illumina di colore verde quando il lettore CD viene acceso. Si illumina di colore ambra quando il lettore CD è in modalità di attesa.

L'indicatore si spegne quando il lettore CD viene spento.

③ **Indicatore USB**

Si illumina quando il lettore CD è in modalità USB e si spegne quando il lettore CD è in modalità CD. Lampeggia quando il lettore CD legge il dispositivo USB.

④ **Piatto portadisco**

Contiene il disco da riprodurre.

⑤

Fa aprire e chiudere il piatto portadisco.

Se si preme questo tasto durante la modalità di attesa, il ricevitore si accende automaticamente e il segnale in entrata cambia in CD.

⑥ **Porta USB**

Collegare il vostro dispositivo USB.

⑦ **Sensore del telecomando**

Riceve i segnali del telecomando.

⑧ **Display del pannello anteriore**

Mostra lo status attuale del lettore CD.

⑨ **Indicatore RANDOM**

Illumina l'icona per la modalità di riproduzione casuale selezionata.

⑩ **Indicatore REP OFF S ALL**

Illumina l'icona per la modalità di riproduzione ripetuta selezionata.

⑪

Avvia o fa cessare la riproduzione (vedi pagina 14).

Se si preme questo tasto durante la modalità di attesa, il ricevitore si accende automaticamente e il segnale in entrata cambia in CD oppure USB, a seconda di quale dei due era stato selezionato per ultimo.

⑫

Fa cessare la riproduzione (vedi pagina 14).

⑬

Va all'inizio del brano corrente. Mantenere premuto per ottenere l'inversione rapida. Premere due volte per andare al brano precedente (vedi pagina 14).

⑭

Porta al brano successivo. Mantenere premuto per ottenere l'avanzamento rapido (vedi pagina 14).



## Telecomando

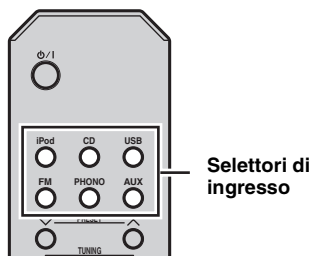

### ■ Funzioni comuni

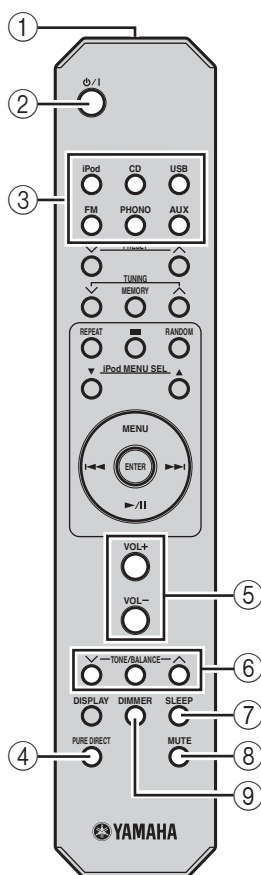

Questo telecomando è in grado di controllare i componenti del sistema (comprese le funzioni di sintonizzazione) e un iPod inserito in un terminale sulla parte superiore del ricevitore.

Per controllare il lettore CD, le funzioni di sintonizzazione o un iPod con il telecomando, scegliere l'ingresso corrispondente di questo ricevitore.

### Per cambiare modalità di ingresso del ricevitore

Premere il selettore di ingresso corrispondente del telecomando (o girare INPUT sul pannello anteriore).

Il nome della sorgente di segnale corrispondente appare sul display del pannello anteriore del ricevitore.



Se è selezionato CD o USB come sorgente di segnale, il lettore CD si accende automaticamente, mentre se è selezionata un'altra sorgente di segnale, il lettore CD passa in modalità di attesa.

### Operazioni in comune a tutte le modalità

Le seguenti operazioni sono disponibili col ricevitore in qualsiasi modalità di ingresso.

#### ① Trasmettitore di raggi infrarossi

Manda segnali al sistema che si vuole controllare.

#### ② $\phi$ /I (standby/on)

Accende il sistema o lo porta in modalità di attesa.

#### **Nota**

Anche quando è in modalità di attesa, il sistema consuma una piccola quantità di corrente, e ciò al fine di ricevere i raggi infrarossi dal telecomando.

#### ③ Selettori di ingresso

Permettono di scegliere la sorgente di segnale usata dal ricevitore.

#### ④ PURE DIRECT

Disattiva o attiva la modalità Pure Direct (vedi pagina 12).

#### ⑤ VOLUME +/-

Regola il volume generale del ricevitore.

#### ⑥ TONE/BALANCE $\nabla$ / $\wedge$

Regola la qualità dell'audio (vedere pagina 12).

#### ⑦ SLEEP

Attiva il timer di spegnimento del sistema (vedi pagina 13).

#### ⑧ MUTE

Azzerare il volume di riproduzione (vedere pagina 12).

#### ⑨ DIMMER

Cambia la luminosità del display del pannello anteriore (vedi pagina 13).

## ■ Modalità CD/USB

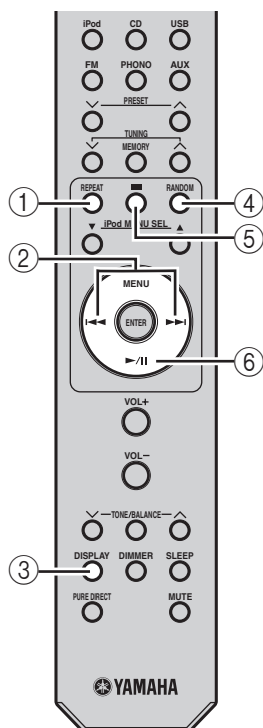

### Operazioni disponibili nella modalità CD/USB

Le seguenti operazioni sono disponibili per il lettore CD se questo è collegato al ricevitore con i collegamenti di controllo di sistema (vedi pagina 9).



Prima di effettuare le seguenti operazioni, premere CD o USB per impostare il ricevitore in modalità CD o USB.

#### ① REPEAT

Attiva la modalità di riproduzione ripetuta (vedi pagina 16).

#### ② ◀▶

Permettono di passare all'inizio del brano corrente o del brano successivo. Mantenerli premuti per avanzare o indietro rapidamente lungo il disco (vedi pagina 14). Premere ◀◀ due volte per andare al brano precedente.

#### ③ DISPLAY

Cambia le informazioni visualizzate sul display del pannello anteriore del lettore CD (vedi pagina 15).

#### ④ RANDOM

Attiva o disattiva la caratteristica di riproduzione casuale (vedi pagina 16).

#### ⑤ ■

Fa cessare la riproduzione (vedi pagina 14).

#### ⑥ ▶/||

Avvia o fa cessare la riproduzione (vedi pagina 14).

## ■ Modalità FM

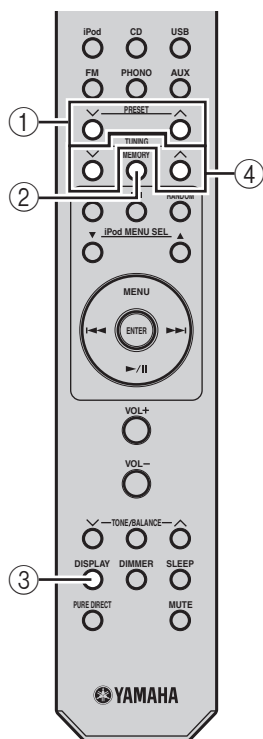

### Operazioni disponibili in modalità FM

Le seguenti operazioni sono disponibili con il ricevitore.



Prima di effettuare le seguenti operazioni, premere FM per impostare il ricevitore in modalità FM.

#### ① PRESET ∨ / ∧

Scegliere una stazione preselezionata (vedi pagina 18).

#### ② MEMORY

Memorizza una stazione preselezionata nella memoria (vedi pagina 18). Avvia la sintonizzazione automatica con preselezione (vedi pagina 17).

#### ③ DISPLAY

Cambia le informazioni FM visualizzate sul display del pannello anteriore del ricevitore (vedi pagina 19).

#### ④ TUNING ∨ / ∧

Premere TUNING ∨ / ∧ per la sintonizzazione manuale e tenere premuto TUNING ∨ / ∧ per la sintonizzazione automatica.

## ■ Modalità iPod

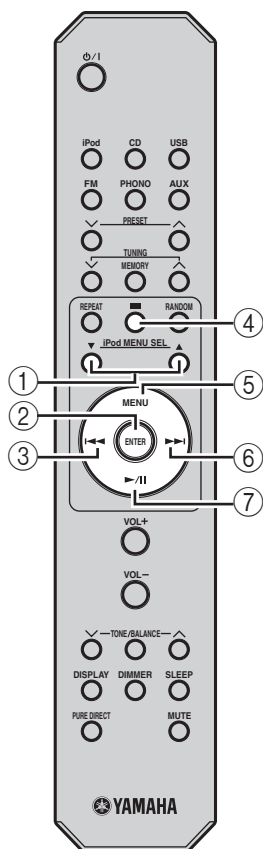

### Operazioni disponibili in modalità iPod

Le seguenti operazioni sono disponibili per l'iPod. Per i dettagli sulle operazioni con l'iPod, consultare "Usare l'iPod™" a pagina 20.



Prima di effettuare le seguenti operazioni, premere iPod per impostare il ricevitore in modalità iPod.

#### ① iPod MENU SEL

Premere ▼ o ▲ per scegliere una voce del gruppo scelto.

#### ② ENTER

Premere ENTER per passare al gruppo scelto. (Premere ENTER per iniziare la riproduzione di un brano scelto.)

#### ③ ◀◀

Fa passare all'inizio del brano attuale. Premere due volte per passare al brano precedente. Mantenere premuto per ottenere l'inversione rapida.

#### ④ ■

Fa cessare la riproduzione.

\* La riproduzione riprende dalla prima canzone dell'iPod.

#### ⑤ MENU

Riporta al livello precedente dell'iPod.

#### ⑥ ▶▶

Salta al brano successivo. Mantenere premuto per ottenere l'avanzamento rapido.

#### ⑦ ▶/||

Avvia o fa cessare la riproduzione.

## ■ Installazione delle batterie nel telecomando

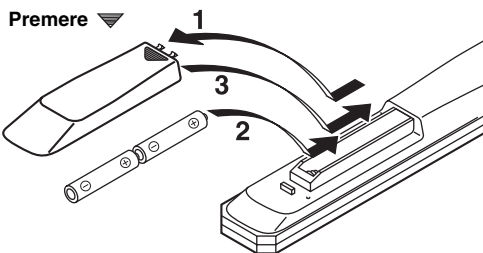

- 1** Premere la parte ▼ e togliere il coperchio del comparto batterie facendolo scorrere.
- 2** Inserire le due batterie in dotazione (AA, R6, UM-3) secondo i contrassegni di polarità (+ e -) che si trovano sulla parte interna del comparto batterie.
- 3** Rimettere il coperchio facendolo scorrere fino a quando non ritorna con uno scatto nella posizione iniziale.

### ■ Note sulle batterie

- Sostituire entrambe le batterie quando il raggio d'azione del telecomando diminuisce.
- Usare batterie AA, R6, UM-3.
- Assicurarsi che le polarità siano corrette. Vedere l'illustrazione all'interno del comparto batterie.
- Rimuovere le batterie se il telecomando non verrà usato per un lungo periodo di tempo.
- Non utilizzare batterie vecchie insieme a quelle nuove.
- Non usare insieme batterie di tipo differente (come batterie alcaline e al manganese). Leggere attentamente sulla confezione dato che diversi tipi di batterie possono avere la stessa forma e colore.
- Se le batterie hanno dato origine a perdite, smaltirle immediatamente. Evitare di toccare la sostanza fuoriuscita o di venirne a contatto con i vestiti, ecc. Pulire accuratamente il comparto batterie prima di inserire le batterie nuove.
- Non gettare via le batterie assieme ai comuni rifiuti domestici; smaltirle correttamente secondo le regolamentazioni locali.

## ■ Uso del telecomando

Il telecomando trasmette un raggio infrarosso direzionale. Durante il funzionamento assicurarsi di puntare il telecomando direttamente verso il sensore del telecomando sul pannello anteriore del sistema.

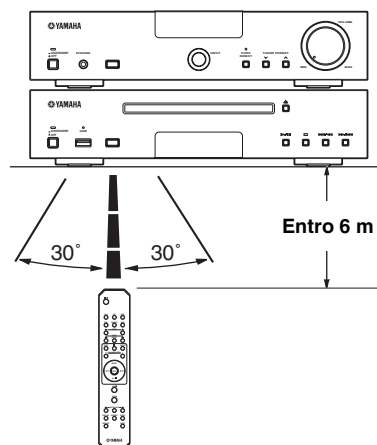

## ■ Uso del telecomando

- L'area tra il telecomando ed il sistema deve essere libera da grossi ostacoli.
- Non schizzare acqua o altri liquidi sul telecomando.
- Non far cadere il telecomando.
- Non lasciare o conservare il telecomando nelle seguenti condizioni:
  - in ambienti fortemente umidi, come vicino a un bagno
  - a temperature elevate, come vicino al riscaldamento o a una stufa
  - a temperature estremamente basse
  - in luoghi polverosi.
- Non esporre il telecomando a luce intensa, in particolare, a lampade di tipo a fluorescenza; altrimenti, il telecomando potrebbe non funzionare correttamente. Se necessario, posizionare il sistema lontano dalla luce diretta.

# COLLEGAMENTO DI COMPONENTI ESTERNI AL SISTEMA

Prima di procedere con i collegamenti, non mancare di leggere con attenzione la sezione che segue e le note. Per informazioni sui diffusori (NS-BP400), consultare il loro manuale.

## ATTENZIONE

- Non collegare quest'unità o altri componenti all'alimentazione principale fino a quando tutti i collegamenti tra i componenti non sono completi.
- Non permettere che i cavi nudi dei diffusori si tocchino l'un l'altro e che tocchino una qualsiasi parte metallica del ricevitore. Ciò potrebbe danneggiare il ricevitore e/o i diffusori.
- Tutti i collegamenti devono essere corretti: L (sinistra) a L, R (destra) a R, "+" a "+" e "-" a "-". Se i collegamenti sono difettosi non si sentirà alcun suono dai diffusori e se le polarità dei collegamenti dei diffusori sono scorrette il suono sarà innaturale e carente nei bassi. Consultare, quindi, il manuale per ciascuno dei vostri componenti.

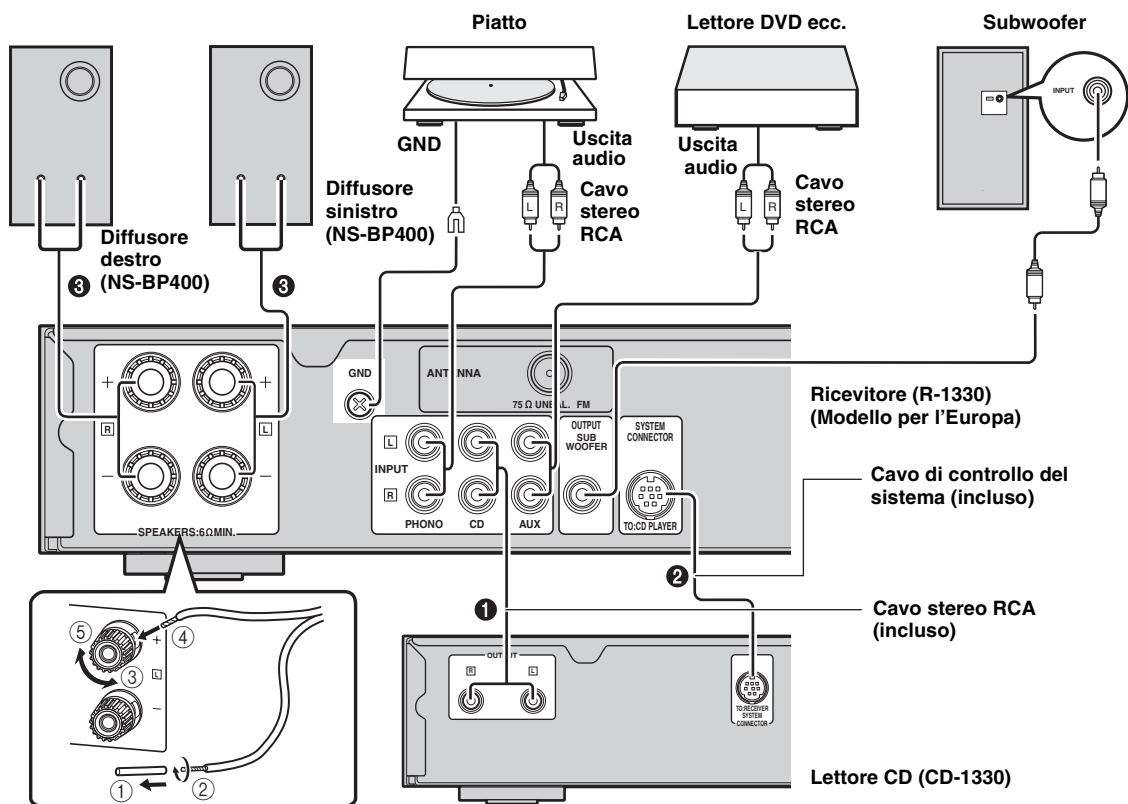

## Collegamento del sistema

- 1 Collegare le prese CD (L/R) del ricevitore alle prese OUTPUT (L/R) del lettore CD utilizzando il cavo stereo RCA in dotazione.
- 2 Collegare la presa SYSTEM CONNECTOR (TO:CD PLAYER) del ricevitore alla presa SYSTEM CONNECTOR (TO:RECEIVER) del lettore CD utilizzando il cavo di controllo del sistema in dotazione.
- 3 Collegare i terminali del diffusore (L) del ricevitore ai terminali del diffusore sinistro e i terminali del diffusore (R) del ricevitore ai terminali del diffusore destro utilizzando i cavi apposti in dotazione con i diffusori (NS-BP400).

## Note

- I diffusori NS-BP400 non sono schermati magneticamente, pertanto è necessario posizionarli lontano dal monitor. Per collegare diffusori diversi dal modello NS-BP400, utilizzare diffusori che abbiano un'impedenza maggiore di 6Ω.
- Le prese PHONO sono compatibili solo con un piatto a testina MM.
- Collegare il piatto al terminale GND per ridurre il rumore nel segnale. Comunque, per alcuni piatti si potrebbe sentire meno rumore senza il collegamento al terminale GND.

## COLLEGAMENTO DELLE ANTENNE

Per ascoltare stazioni radio con il ricevitore, collegare l'antenna FM in dotazione al terminale specifico. Se ci fossero problemi a causa della debolezza della ricezione radio nella vostra area e volette migliorare la ricezione, raccomandiamo di usare antenne esterne opzionali. Per maggiori dettagli, consultare il più vicino negoziante o centro assistenza Yamaha.

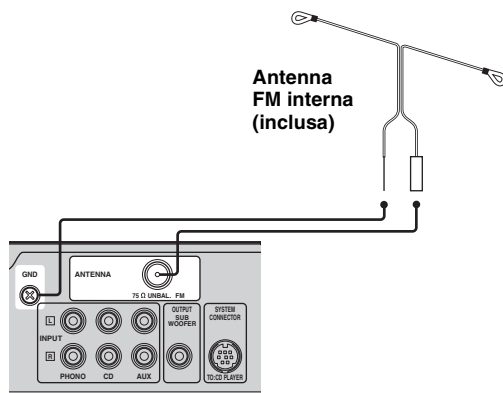

### Collegamento di un'antenna FM

- 1 Collegare l'antenna FM interna in dotazione alla presa FM e al terminale GND del ricevitore.
- 2 Installare l'antenna lontano dal ricevitore e dai cavi dei diffusori. Trovare la migliore posizione di ricezione, allargare l'antenna, quindi fissarla.



Il terminale GND può essere utilizzato insieme al cavo del piatto.

## COLLEGAMENTO DEI CAVI DI ALIMENTAZIONE

Dopo aver fatto tutti i collegamenti, collegare i cavi di alimentazione del sistema e degli altri componenti.

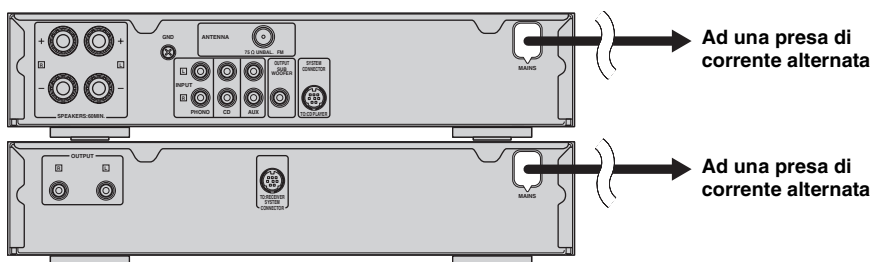

# COLLEGAMENTO DELL'iPod™ E DEL DISPOSITIVO USB

Potete collegare al ricevitore diversi componenti audio, un dispositivo USB o un iPod. Per informazioni sul componente esterno, consultare il manuale.

## Collegamento di un iPod™

Il ricevitore è provvisto di un terminale sul pannello superiore che vi permette di collegare il vostro iPod e di controllare la riproduzione dell'iPod stesso utilizzando il telecomando in dotazione.

Usare questo ricevitore con un adattatore presa dock per iPod (in dotazione con il vostro iPod o disponibile sul mercato) appropriato per il vostro iPod. Se si usa il ricevitore senza utilizzare un adattatore presa dock per iPod appropriato, il risultato potrebbe essere un collegamento poco saldo.



Con il ricevitore acceso o in modalità di attesa, collegare l'iPod durante la riproduzione, il ricevitore inizierà automaticamente la riproduzione dell'iPod.

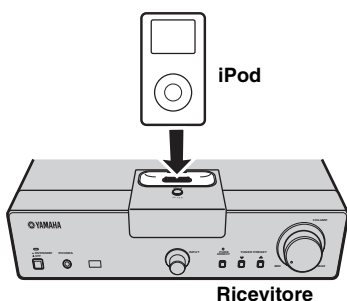

### Note

- Sono supportati solo iPod (Click and Wheel), iPod nano, iPod mini e iPod touch.
- Non collegare alcun accessorio per iPod (come cuffie, un telecomando con filo o un trasmettitore FM) al proprio iPod quando è collegato a un terminale.
- A meno che il vostro iPod non sia collegato saldamente a un terminale, i segnali audio potrebbero non essere emessi correttamente.
- Una volta che il collegamento tra il proprio iPod ed il ricevitore è completo ed il ricevitore si trova in modalità iPod (vedi pagina 5), "CONNECTED" appare sul display del pannello anteriore. Se il collegamento tra l'iPod e il ricevitore fallisce, appare un messaggio di stato sul display del pannello anteriore. Per la lista completa dei messaggi di stato sul collegamento, vedere la sezione iPod della "DIAGNOSTICA" a pagina 21.
- Se si collega l'iPod ad un terminale del ricevitore, l'iPod potrà caricarsi automaticamente anche se il ricevitore si trova in modalità di attesa.
- L'iPod può essere scollegato durante la riproduzione.

## Collegamento di un dispositivo USB

Il lettore CD ha una porta USB e può accedere a file MP3 o WMA salvati sul dispositivo USB. Collegare il proprio dispositivo USB alla porta USB sul pannello anteriore del lettore CD.

### ATTENZIONE

Non scollegare il dispositivo USB quando l'indicatore USB lampeggia.

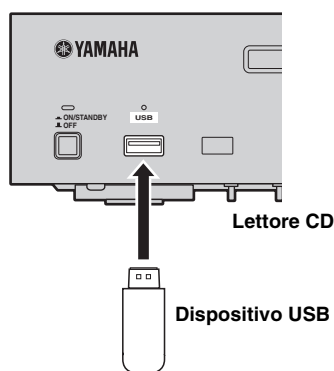

### Dispositivi USB supportati

Il lettore CD supporta i dispositivi di memoria di massa USB (per esempio, memorie flash, lettori di schede o lettori di file audio portatili) utilizzando il formato FAT16 o FAT32.

### Note

- Alcuni dispositivi potrebbero non funzionare correttamente anche se soddisfano i parametri richiesti.
- Non collegare dispositivi diversi dai dispositivi di memoria di massa USB.
- Quando si inseriscono due o più schede di memoria utilizzando contemporaneamente lettori di schede, ecc., solo una delle schede di memoria viene riconosciuta.
- La Yamaha e i fornitori declinano ogni responsabilità per la perdita di dati salvati sui dispositivi USB collegati al ricevitore. Come precauzione, si consiglia di fare una copia di backup dei file.
- La leggibilità e l'alimentazione di tutti i tipi di dispositivi USB non sono garantite.
- Quando il dispositivo USB è collegato alla porta USB, il dispositivo USB può essere caricato automaticamente anche se il lettore CD è in modalità di attesa e l'ECO mode è su OFF (vedere pagina 13).
- Il dispositivo USB può essere scollegato durante la riproduzione.

# FUNZIONI DEL SISTEMA

Per scegliere una sorgente di segnale e regolare i parametri audio del sistema, seguire la procedura indicata sotto.

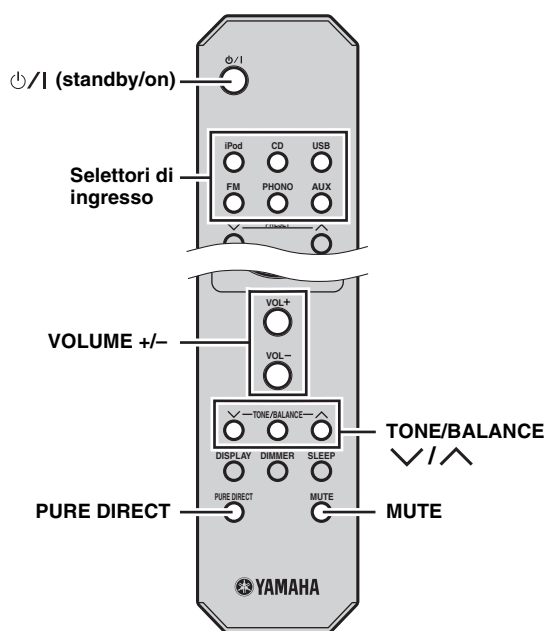
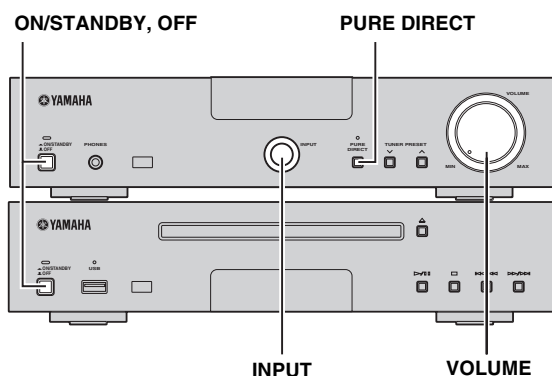

## Funzioni di base del sistema

- 1 Premere ON/STANDBY, OFF sul pannello anteriore del ricevitore e del lettore CD.**
- 2 Premere  $\text{ON/1}$  (standby/on) per accendere il ricevitore.**  
A seconda della modalità di ingresso del ricevitore, il lettore CD inoltre attiva i collegamenti di controllo del sistema (vedi pagina 9). Le luci del display del pannello anteriore si accendono.

- 3 Premere uno dei selettori di ingresso (o girare INPUT sul pannello anteriore) per scegliere la sorgente di segnale desiderata.**

- 4 Iniziare la riproduzione con il componente sorgente del segnale selezionato o scegliere una stazione radio.**

Per informazioni sulla riproduzione del dispositivo disco/USB, vedi pagina 14, e per informazioni sulla sintonizzazione, vedi pagina 17.

- 5 Premere VOLUME +/- (o girare VOLUME sul pannello anteriore) per regolare il volume desiderato.**

### ■ Per regolare la qualità audio

- 1 Premere TONE/BALANCE per selezionare BASS, TREBLE o BALANCE.**

- 2 Per regolare le impostazioni, premere  $\nabla$  o  $\blacktriangle$ .**

**BASS:** Regola le basse frequenze.

**TREBLE:** Regola le alte frequenze.

**BALANCE:** Regola il volume dei canali sinistro e destro dei diffusori.

### ■ Modalità Pure Direct

La modalità Pure Direct disattiva i circuiti di controllo dei toni e il display del pannello anteriore, permettendovi di riprodurre suoni puri ad alta fedeltà.

**Premere PURE DIRECT (o PURE DIRECT sul pannello anteriore) per attivare la modalità Pure Direct.**

L'indicatore PURE DIRECT si illumina e il display del pannello anteriore si spegne.

### Note

- Eseguendo operazioni mentre la modalità Pure Direct è attivata, il display del pannello anteriore si illumina per qualche istante a confermare la ricezione del comando.
- Quando la modalità Pure Direct è attiva, né BASS, né TREBLE, né BALANCE sono disponibili.

### Per disattivare la modalità Pure Direct

Premere PURE DIRECT di nuovo in modo che l'indicatore PURE DIRECT si spenga e il display del pannello anteriore si accenda.

### ■ Eliminare il suono (MUTE)

**Premere MUTE per eliminare il suono.**

MUTE ON appare sul display del pannello anteriore. Per ripristinare il suono, premere di nuovo MUTE o premere VOLUME +/-.



**■ Per utilizzare l'ECO mode del lettore CD**

Questa modalità riduce il consumo durante la modalità di attesa. Anche se il dispositivo USB è collegato alla porta USB del lettore CD, tale dispositivo USB non può caricarsi se il lettore CD è in modalità di attesa e l'ECO mode è su ON.

**Premere ON/STANDBY, OFF mentre si tiene premuto il tasto  del lettore CD per accendere tale lettore.**

Ogni volta che si accende il lettore CD premendo ON/STANDBY, OFF mentre si tiene premuto il tasto  sul lettore CD, appare ECO ON o ECO OFF sul display del pannello anteriore alternativamente.

**Modifica della luminosità del display del pannello anteriore**

Seguire la procedura indicata sotto per cambiare le impostazioni del display del pannello anteriore del ricevitore.

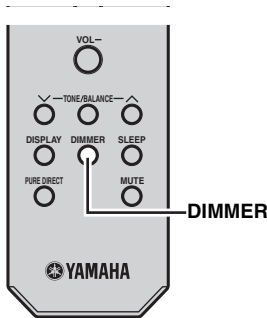

**Premere DIMMER.**

Si può scegliere la luminosità desiderata del display del pannello anteriore optando tra normale (luminoso), mediamente affievolito e affievolito.

**Uso del timer di spegnimento**

Il timer di spegnimento inoltre porta il ricevitore in modalità di attesa dopo che il tempo specificato è trascorso.

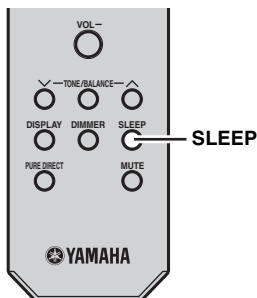

**Premere SLEEP più volte per scegliere la durata desiderata.**

Ad ogni pressione del pulsante, la durata cambia nel modo seguente:

L'indicatore SLEEP si illumina sul display del pannello anteriore.

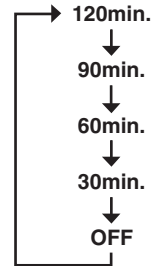

- Lo spegnimento via timer viene cancellato se si porta il ricevitore in modalità di attesa.
- Se si preme SLEEP a timer di spegnimento attivato, il tempo rimanente appare sul display del pannello anteriore.

**Per disattivare lo spegnimento via timer**

Premere SLEEP più volte per scegliere "OFF".

**Per usare le cuffie**

Le cuffie si possono collegare alla presa PHONES sul pannello anteriore del ricevitore.

Il suono proveniente dai diffusori e dal subwoofer cessa.

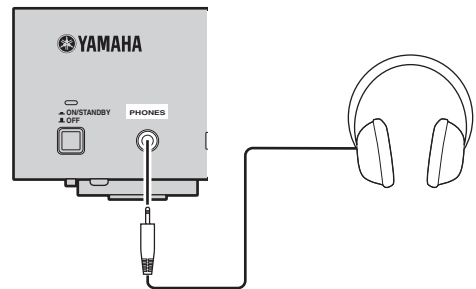

# FUNZIONAMENTO DI DISCHI E DISPOSITIVI USB

Potete riprodurre i vostri CD audio, i dispositivi USB, i file MP3 o WMA registrati su un dispositivo disco/USB. Certi dispositivi disco/USB possono modificare o limitare l'uso di certe funzioni. Prima della riproduzione, controllare la compatibilità del proprio dispositivo disco/USB con il sistema (vedi pagina 24).

## Nota

Certi dischi modificano o limitano l'uso di certe funzioni.

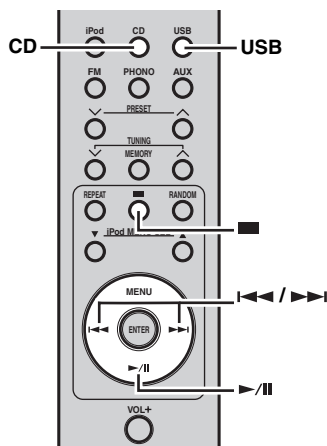

## Operazioni di riproduzione

### ■ Per dare inizio alla riproduzione del disco

**1** Selezionare CD come sorgente di ingresso (vedi pagina 12).

**2** Premere  per aprire il piatto portadisco e caricare un CD.

**3** Premere .

La riproduzione inizia automaticamente.

Per un CD audio, la riproduzione inizia dal primo brano, mentre per i file MP3 o WMA, la riproduzione inizia in ordine alfanumerico secondo il nome del file.



Il piatto portadisco può anche essere chiuso premendo  sulla parte anteriore del pannello del lettore CD.

### ■ Per iniziare la riproduzione del dispositivo USB

**1** Selezionare USB come sorgente di ingresso (vedi pagina 12).

**2** Collegare il dispositivo USB alla porta USB sul lettore CD.

Viene visualizzato il numero totale di file.

Il tempo di lettura può superare i 30 secondi dipendendo dal numero di file/cartelle.

**3** Premere  per dare inizio alla riproduzione.

Per un dispositivo USB, la riproduzione avviene in ordine di data e ora di creazione se vi sono file leggibili sul dispositivo USB.

## Note

- Il tempo totale per la riproduzione del dispositivo USB non appare.
- Se il dispositivo USB è ripartito, viene visualizzata solo la prima ripartizione.
- Alcuni file potrebbero non funzionare correttamente a seconda delle specifiche del dispositivo USB.
- I file protetti da copyright non possono essere riprodotti.
- Il sistema può riprodurre file dalle dimensioni di 4 GB o meno.

## Per far cessare la riproduzione

Premere .



Per i CD audio, viene visualizzato il numero totale di brani e il tempo totale del disco, mentre per i dischi o dispositivi USB con file MP3/WMA viene visualizzato il numero totale di file sul pannello anteriore.

## Pausa della riproduzione



Premere .

Per tornare alla riproduzione normale, premere .

## Per saltare brani

- Per andare all'inizio del brano corrente, premere .
- Per andare al brano successivo, premere .
- Per andare al brano precedente, premere rapidamente  due volte.

## Per avanzare o indietreggiare rapidamente

- Per indietreggiare rapidamente, tenere premuto .
- Per avanzare rapidamente, tenere premuto .



Durante queste operazioni (sebbene leggermente alterata) la riproduzione audio si sente in entrambe le direzioni. Ciò è utile per individuare un punto preciso all'interno di un brano o per rivedere il contenuto velocemente. Il suono potrebbe non sentirsi in quanto dipendente dal file MP3/WMA.

## Cambio delle informazioni di riproduzione visualizzate sul display

Si possono cambiare le informazioni di riproduzione dei dischi visualizzate dal display del pannello anteriore del lettore CD. Le informazioni disponibili differiscono a seconda del tipo di dispositivo disco/USB.

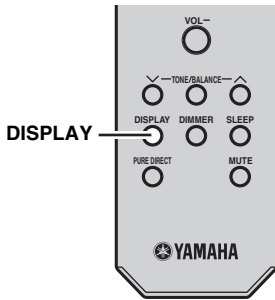

### Premere DISPLAY più volte durante la riproduzione del dispositivo disco/USB.

Ogni volta che si preme il tasto, il display delle informazioni cambia di contenuto come descritto in “Informazioni di riproduzione di CD audio” e “Informazioni di riproduzione di file MP3 o WMA registrati su dispositivi disco/USB”.

#### Nota

Alcuni caratteri speciali possono non venire visualizzati correttamente.

### ■ Informazioni di riproduzione di CD audio

Le seguenti informazioni sono disponibili durante la riproduzione di CD audio.

#### ① Tempo trascorso del brano corrente



#### ② Tempo rimanente del disco



### ■ Informazioni di riproduzione di file MP3 o WMA registrati su dispositivi disco/USB

#### ① Tempo trascorso del brano corrente



#### ② Nome file



Ritorna al display normale dopo aver visualizzato il nome di un file.

## Ripetizione della riproduzione (Repeat Play)

È possibile ripetere la riproduzione di una voce scelta da un disco/USB.

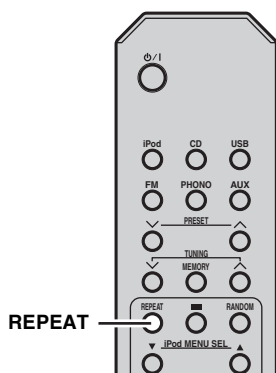

**1** Ascoltare la riproduzione del disco/ dispositivo USB che si vuole ripetere.

**2** Durante la riproduzione del disco/dispositivo USB, premere REPEAT per scegliere la modalità di Riproduzione ripetuta desiderata.

A ciascuna pressione del pulsante, l'indicatore della modalità di riproduzione ripetuta del pannello anteriore del lettore CD cambia nel modo seguente.

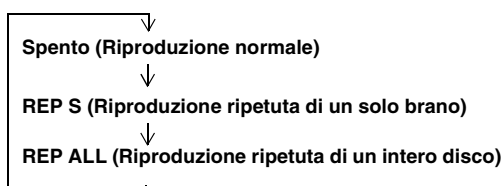

### Per cancellare la ripetizione della riproduzione

Premere REPEAT più volte in modo che l'indicatore della modalità di ripetizione della riproduzione scompaia dal display del pannello anteriore.

#### Nota

La modalità di Riproduzione ripetuta viene annullata se il disco/ dispositivo USB viene rimosso.



**REP OFF** appare quando il sistema è in modalità Pure Direct.

## Riproduzione casuale (Random Play)

Potete riprodurre brani di un disco/USB in ordine casuale.

#### Nota

Durante la riproduzione casuale di un disco/USB, il tempo rimanente di riproduzione del disco non è visualizzabile.

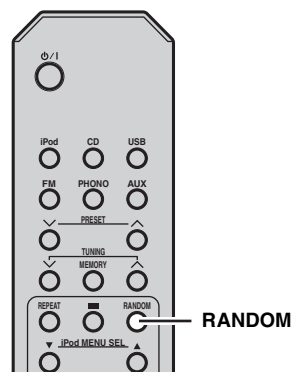

Premere **RANDOM** mentre la riproduzione è ferma.

L'indicatore RANDOM si illumina sul display del pannello anteriore del lettore CD e inizia la Riproduzione casuale.

### Per cancellare la riproduzione casuale

Premere **■**.

# SINTONIZZAZIONE FM

Ci sono 2 metodi di sintonizzazione: quello automatico e quello manuale. La sintonizzazione automatica funziona bene quando i segnali ricevuti sono forti e non ci sono interferenze. Se il segnale della stazione desiderata è debole, passare alla sintonizzazione manuale. Potete anche usare le caratteristiche di sintonizzazione con preselezione automatica o manuale per memorizzare fino a 30 stazioni.

## Sintonizzazione automatica

La sintonizzazione automatica funziona bene quando i segnali ricevuti sono forti e non ci sono interferenze.

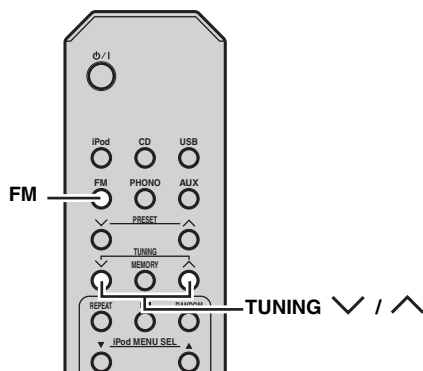

**1** Premere FM (o girare INPUT sul pannello anteriore) per impostare il ricevitore in modalità FM.

**2** Tenere premuto TUNING  $\nabla$  /  $\blacktriangle$  per più di 2 secondi per avviare la sintonizzazione automatica.

Quando il ricevitore è sintonizzato su una stazione, l'indicatore TUNED si accende e la frequenza della stazione appare sul display del pannello anteriore.

- Premere  $\nabla$  per sintonizzarsi su una frequenza inferiore.
- Premere  $\blacktriangle$  per sintonizzarsi su una frequenza superiore.

## Sintonizzazione manuale

Se il segnale della stazione desiderata è debole, passare alla sintonizzazione manuale.

**1** Premere FM (o girare INPUT sul pannello anteriore) per impostare il ricevitore in modalità FM.

**2** Premere TUNING  $\nabla$  /  $\blacktriangle$  per sintonizzarsi manualmente sulla stazione desiderata.

## Sintonizzazione automatica con preselezione

Seguire la procedura indicata di seguito per preselezionare stazioni radio automaticamente.

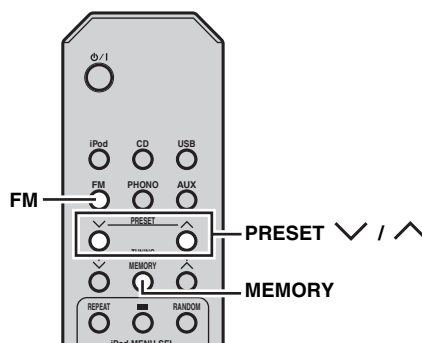

**1** Premere FM (o girare INPUT sul pannello anteriore) per impostare il ricevitore in modalità FM.

**2** Tenere premuto MEMORY per più di 2 secondi.

L'indicatore PRESET lampeggia sul display del pannello anteriore e inizia automaticamente la preselezione delle stazioni.

Dopo aver cercato tutte le frequenze, si ferma automaticamente.

- La preselezione automatica inizia dalla frequenza più bassa e prosegue verso quella più alta.
- Il ricevitore applica automaticamente un numero di preselezione a ciascuna stazione rilevata.
- Per annullare, premere MEMORY.

### Note

- Si possono preselezionare fino a 30 stazioni FM.
- I dati di stazioni memorizzati in un numero di preselezione vengono cancellati se in esso si memorizza una nuova stazione.

## Preselezione manuale di stazione

Si possono memorizzare fino a 30 stazioni.

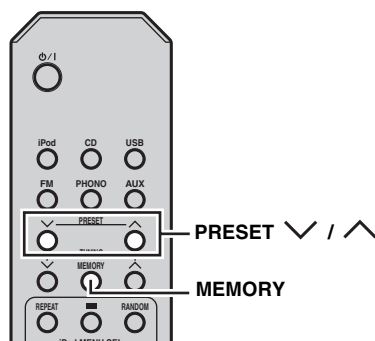

### 1 Sintonizzare la stazione che si desidera preselezionare.

Per istruzioni sulla sintonizzazione, vedi pagina 17.

### 2 Premere MEMORY.

L'indicatore PRESET lampeggia sul display del pannello anteriore per circa 5 secondi.

### 3 Premere PRESET $\nabla$ / $\wedge$ più volte per scegliere il numero di una stazione preselezionata mentre l'indicatore MEMORY sta lampeggiando.

### 4 Premere MEMORY per memorizzare mentre l'indicatore MEMORY sta lampeggiando.

L'indicatore PRESET si illumina sul display del pannello anteriore.

### 5 Ripetere le fasi da 1 a 4 fino a che tutte le stazioni desiderate sono preselezionate.

## Scelta di stazioni preselezionate

Potete sintonizzare qualsiasi stazione desiderata scegliendo semplicemente la stazione preselezionata nel punto in cui è stata memorizzata (vedi pagina 17).

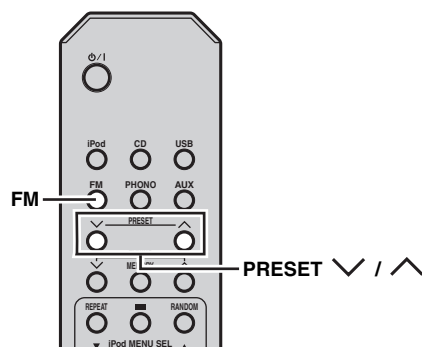

### 1 Premere PRESET $\nabla$ / $\wedge$ più volte per scegliere una stazione preselezionata.



Le stazioni preselezionate possono venire scelte anche utilizzando il pannello anteriore. Premere TUNER PRESET  $\nabla$  /  $\wedge$  più volte per scegliere una stazione preselezionata.

# SINTONIZZAZIONE RADIO DATA SYSTEM (MODELLO SOLO PER L'EUROPA)

Quello Radio Data System (modello solo per l'Europa) è un sistema di trasmissione di dati usato da molte radio in FM di molti paesi. La funzione Radio Data System ha luogo all'interno di reti di stazioni. Questo ricevitore è in grado di ricevere vari tipi di dati Radio Data System, ad esempio PS (program service, o nome del programma), PTY (program type, o tipo di programma), RT (radio text, o testi radio) e CT (clock time, o ora esatta) durante la ricezione di stazioni Radio Data System.

## Visualizzazione di informazioni Radio Data System

Usare questa caratteristica per visualizzare i 4 tipi di informazione Radio Data System: PS (program service, o nome del programma), PTY (program type, o tipo di programma), RT (radio text, o testi radio) e CT (clock time, o ora esatta).

### Note

- Potete scegliere solo le modalità Radio Data System offerte dalla stazione.
- Se i segnali Radio Data System ricevuti non sono sufficientemente forti, quest'unità potrebbe non poterli utilizzare. In particolare, la modalità "RT" richiede grandi quantità di dati e potrebbe non funzionare anche quando altre modalità Radio Data System funzionano.
- Se la forza del segnale è indebolita da interferenze esterne mentre l'unità riceve dati Radio Data System, la ricezione potrebbe interrompersi inaspettatamente e sul display del pannello anteriore appare l'indicazione "...WAIT".
- Se la modalità "RT" viene selezionata, il ricevitore può visualizzare informazioni sui programmi per un massimo di 64 caratteri alfanumerici, compreso il simbolo dell'umlaut. I caratteri non visualizzabili sono resi con una sottolineatura "\_".

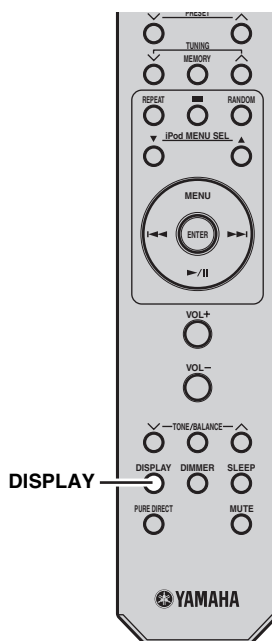

**Nel sintonizzare una stazione Radio Data System, premere DISPLAY più volte per scegliere la modalità di visualizzazione Radio Data System desiderata.**

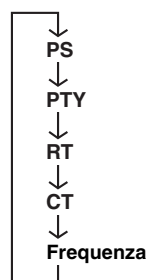

- Scegliere "PS" per visualizzare il nome del programma Radio Data System al momento ricevuto.
- Scegliere "PTY" per visualizzare il tipo di programma Radio Data System al momento ricevuto.
- Scegliere "RT" per visualizzare le informazioni sul programma Radio Data System al momento ricevuto.
- Scegliere "CT" per visualizzare l'ora esatta.

# CONTROLLO iPod™

Oltre a controllare il ricevitore (R-1330) e il lettore CD (CD-1330), potete controllare il vostro iPod collegato al terminale con il telecomando in dotazione.

## Usare l'iPod™

Una volta collegato l'iPod al terminale, potete avere una riproduzione del vostro iPod utilizzando il telecomando in dotazione. Se si collega l'iPod durante la riproduzione, questo sistema passa automaticamente alla modalità iPod.

### Note

- Sono supportati solo iPod (Click and Wheel), iPod nano, iPod mini e iPod touch.
- Alcune caratteristiche possono non essere compatibili col modello o la versione del software del vostro iPod.



Per una lista completa dei messaggi di stato che appaiono sul display del pannello anteriore del ricevitore, consultare la sezione "iPod" in "DIAGNOSTICA" (vedere pagina 22).

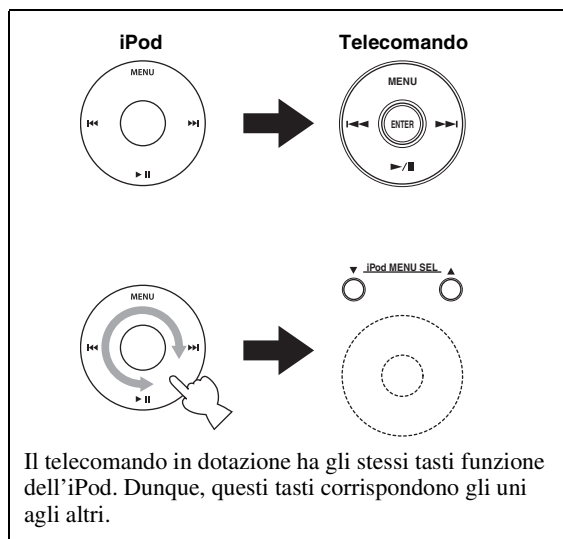
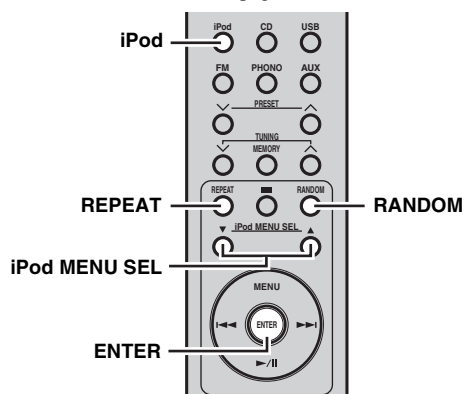

**1 Premere iPod per scegliere iPod come sorgente di ingresso.**

**2 Collegare l'iPod al terminale.**

**3 Premere ▲ / ▼ per controllare il menu dell'iPod, quindi premere ENTER per iniziare la riproduzione del brano (o gruppo) scelto.**

- Per controllare il menu, vedere lo schermo dell'iPod.
- Controllare l'iPod utilizzando i controlli dello stesso iPod o il telecomando.

### ■ Ripetizione della riproduzione (Repeat Play)

È possibile ripetere la riproduzione di una voce scelta dall'iPod.

**Premere REPEAT per scegliere la modalità di ripetizione della riproduzione desiderata.**

Ad ogni pressione del tasto, la modalità di ripetizione della riproduzione cambia come illustrato nell'esempio sotto. Per utilizzare correttamente questa modalità, controllare l'iPod.

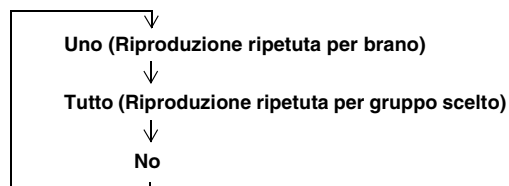

### ■ Riproduzione casuale (Shuffle Play)

Potete riprodurre brani o album nel vostro iPod in ordine casuale.

**Premere RANDOM.**

Ad ogni pressione del tasto, la modalità di riproduzione Shuffle cambia come illustrato nell'esempio sotto. Per utilizzare correttamente questa modalità, controllare l'iPod.





# DIAGNOSTICA

Se questo sistema non funziona correttamente, consultare la tabella che segue. Se il problema che avete non viene trattato o se i rimedi proposti non servono, spegnere il sistema, scollegare il cavo di alimentazione e contattare il rivenditore autorizzato o centro assistenza Yamaha più vicino.

## Ricevitore (R-1330)

### ■ Problemi di carattere generale

Problema	Causa	Rimedio	Vedere pagina
<b>Quest'unità non si accende o si porta in modalità di attesa non appena viene accesa.</b>	Il cavo di alimentazione non è collegato o la spina non è inserita bene.	Collegare bene il cavo di alimentazione.	10
	Quest'unità è stata esposta a forti scariche elettriche (ad esempio fulmini o elettricità statica).	Portare quest'unità in modalità OFF, scollegare il cavo di alimentazione, ricollegarlo dopo 30 secondi e riprendere l'uso normale di quest'unità.	—
	Il cavo è in cortocircuito e il circuito di protezione è stato attivato.	Assicurarsi che tutti i collegamenti dei fili dei diffusori sul ricevitore e su tutti i diffusori siano ben saldi e che il filo di ogni collegamento non venga a contatto con niente se non con il corrispondente punto di collegamento.	9
	La temperatura interna è troppo alta e il circuito di protezione è stato attivato.	Attendere circa 1 ora affinché il ricevitore si raffreddi, quindi accenderlo di nuovo.	9
<b>Mancata riproduzione</b>	Collegamenti cavi di ingresso o di uscita scorretti.	Collegare i cavi correttamente. Se il problema persiste, i cavi potrebbero essere difettosi.	9
	Non è stata scelta la sorgente di ingresso adatta.	Scegliere una sorgente di ingresso appropriata con il selettore INPUT sul pannello anteriore (o con i selettori di ingresso del telecomando).	—
	I collegamenti dei diffusori non sono ben saldi.	Fare in modo che i collegamenti siano ben saldi.	9
	Il volume è abbassato.	Alzare il volume.	—
	Il suono è assente.	Premere MUTE o VOLUME +/- per ripristinare l'uscita dell'audio e regolare il volume.	5
	Un componente esterno, ad esempio un CD-ROM, emette segnali che questo ricevitore non può riprodurre.	Riprodurre una sorgente i cui segnali possono venire riprodotti da quest'unità.	—
	Il timer di spegnimento ha spento il ricevitore.	Accendere il ricevitore e riprodurre di nuovo la sorgente di segnale.	—
<b>La riproduzione audio avviene da un solo diffusore.</b>	Collegamenti dei cavi scorretti.	Collegare i cavi correttamente. Se il problema persiste, i cavi potrebbero essere difettosi.	9
<b>Si riceve rumore da componenti digitali o che usano frequenze radio.</b>	Quest'unità è troppo vicina al componente digitale o ad alta frequenza.	Allontanare l'unità dal componente.	—
<b>Il suono è distorto.</b>	Il volume di riproduzione è troppo alto.	Regolare il volume di riproduzione.	12
	Un componente diverso da un piatto è collegato alle prese PHONO.	Collegare alle prese CD o AUX.	9
<b>"CHK SP WIRE" appare sul display.</b>	I cavi dei diffusori sono in cortocircuito.	Assicurarsi che i cavi dei diffusori siano collegati correttamente.	9

**FM**

Problema	Causa	Rimedio	Vedere pagina
<b>Ricezione stereo in FM disturbata.</b>	Le caratteristiche delle trasmissioni stereo in FM possono causare questo problema se l'emittente è troppo lontana o se le caratteristiche di ingresso dell'antenna sono scadenti.	Controllare i collegamenti dell'antenna.	10
		Provare un'antenna FM direzionale di alta qualità.	—
<b>C'è distorsione e la ricezione non migliora neppure con una buona antenna FM.</b>	Ci sono interferenze dovute a percorsi multipli.	Regolare la posizione dell'antenna in modo da eliminare le interferenze dai percorsi multipli.	—
<b>La stazione desiderata non è ricevibile con la sintonizzazione automatica.</b>	Il segnale è troppo debole.	Provare un'antenna FM direzionale di alta qualità.	—
		Usare il metodo di sintonizzazione manuale.	17

**iPod**
**Nota**

In caso di errori di trasmissione senza che un messaggio di stato appaia sul pannello anteriore del ricevitore, controllare il collegamento con l'iPod (vedi pagina 11).

Messaggio di stato	Causa	Rimedio	Vedere pagina
CONNECT ERR	C'è un problema nel percorso del segnale dall'iPod al ricevitore.	Spegnere il ricevitore e ricollegare il terminale iPod del ricevitore.	11
UNKNOWN TYP	L'iPod usato non è supportato da quest'unità.	Sono supportati solo iPod (Click and Wheel), iPod nano, iPod mini e iPod touch.	—
CONNECTED	L'iPod è collegato correttamente al terminale, e il collegamento tra l'iPod e il ricevitore è completo.		
NOT CONNECT	L'iPod è stato rimosso da un terminale iPod del ricevitore.	Ricollegare l'iPod al terminale del ricevitore.	11
CAN'T PLAY	Quest'unità non può riprodurre i brani al momento contenuti nel vostro iPod.	Controllare che i brani al momento memorizzati nel vostro iPod siano riproducibili.	—
		Memorizzare degli altri file musicali leggibili sul vostro iPod.	—

**Telecomando**

Problema	Causa	Rimedio	Vedere pagina
<b>Il telecomando non funziona o funziona male.</b>	Il telecomando può essere controllato fuori dal raggio d'azione.	Per informazioni sul raggio d'azione del telecomando, consultare la sezione "Uso del telecomando".	8
	Il sensore del telecomando di questo sistema potrebbe essere esposto alla luce diretta del sole o a illuminazione artificiale intensa (lampade a fluorescenza).	Cambiare l'illuminazione o l'orientamento del sistema.	8
	La batteria potrebbe essere scarica.	Sostituire la batteria con una batteria nuova.	8
	Ci sono degli ostacoli tra il sensore del sistema e il telecomando.	Eliminare gli ostacoli.	8

## Lettores CD (CD-1330)

Problema	Causa	Rimedio	Vedere pagina
<b>L'unità non si accende</b>	La spina non è inserita completamente.	Collegare bene il cavo di alimentazione.	9
	Il ricevitore e il lettore CD sono collegati in modo improprio.	Controllare il collegamento con il ricevitore.	9
	Il ricevitore non è impostato correttamente.	Controllare l'impostazione (INPUT/Volume/MUTE/ Cuffie) del ricevitore.	—
<b>Suono distorto o assente</b>	La frequenza di campionamento dei file MP3 o WMA non è compatibile con il lettore CD.	Controllare se la frequenza di campionamento e il bitrate dei file MP3 o WMA sono compatibili col lettore CD.	24
<b>La riproduzione di un disco non inizia.</b>	Potete usare un CD-R/RW non finalizzato.	Finalizzare il CD-R/RW.	—
	Il disco è forse rovesciato.	Controllare che il disco abbia l'etichetta in alto.	—
	Il disco potrebbe essere difettoso.	Provarne un altro. Se il problema non si ripresenta, il disco usato era difettoso.	—
	Il disco MP3/WMA potrebbe non contenere brani sufficienti per la riproduzione.	Controllare che il disco MP3/WMA contenga almeno 5 file MP3/WMA.	—
	La frequenza di campionamento dei file MP3 o WMA non è compatibile con il lettore CD.	Controllare se la frequenza di campionamento e il bitrate dei file MP3 o WMA sono compatibili col lettore CD.	24
<b>Il dispositivo USB non viene riconosciuto.</b>	Controllare che il dispositivo USB sia collegato correttamente.	Collegare il dispositivo USB in modo ben saldo.	11
<b>Non collegato con il ricevitore</b>	Il cavo di controllo del sistema è scollegato dalla presa del connettore di sistema del ricevitore e/o del lettore CD.	Collegare saldamente il ricevitore e il lettore CD con il cavo di controllo del sistema.	9

### ■ USB

#### Nota

In caso di errori di trasmissione senza che un messaggio di stato appaia sul pannello anteriore di quest'unità, controllare il collegamento con il dispositivo USB (vedi pagina 11).

Messaggio di stato	Causa	Rimedio	Vedere pagina
NO USB	Il dispositivo USB non è collegato.	Collegare un dispositivo USB riproducibile.	11
OVER CURRENT	È collegato un dispositivo USB non leggibile da questo sistema. Il dispositivo USB è collegato diagonalmente.	Scollegare il dispositivo USB. Cambiare la sorgente di ingresso diversa da USB e scegliere di nuovo USB come sorgente di ingresso. Quindi, collegare nuovamente un dispositivo USB leggibile.	—

# NOTE SUI DISCHI/MP3, FILE WMA

## ■ Dischi (CD audio) leggibili da questo lettore CD

Questo lettore è progettato per riprodurre dischi compatti che riportano i marchi indicati sotto. Non cercare mai di caricare qualsiasi altro tipo di disco nell'unità. Inoltre, quest'unità può riprodurre dischi compatti da 8 cm.



### .... Dischi compatti (audio digitale)

I dischi più comuni per CD audio disponibili commercialmente.



### .... Dischi audio digitali CD-R, CD-RW

CD musicali creati copiando su un CD-R o CD-RW (compreso file di formato MP3 e WMA).



#### Note

- Assicurarsi di usare un disco CD-R o CD-RW proveniente da un produttore affidabile.
- Assicurarsi di usare dischi CD-R o CD-RW che riportino sul disco o sulla custodia del disco almeno una delle seguenti frasi:  
FOR CONSUMER  
FOR CONSUMER USE  
FOR MUSIC USE ONLY
- Assicurarsi di usare un disco finalizzato CD-R o CD-RW.



### .... Dischi CD-TEXT

Sono i dischi registrati con dati di testo come i titoli degli album, i titoli dei brani e i nomi degli artisti.

Sebbene questi dischi possano essere riprodotti con un comune lettore CD, i dati di testo non vengono visualizzati.

#### Nota

Questo lettore di dischi compatti potrebbe non essere in grado di riprodurre alcuni dischi CD-RW o dischi sui quali la registrazione non è stata eseguita correttamente.

#### Per evitare un cattivo funzionamento del lettore CD:

- Non usare dischi disponibili sul mercato che non hanno una forma standard (cuore, ecc.) perché potrebbero danneggiare l'unità.
- Non usare dischi con nastro adesivo, adesivi o colla. Se si usa un disco del genere, il disco potrebbe bloccarsi all'interno dell'unità oppure l'unità stessa potrebbe essere danneggiata.



## ■ I file MP3 e WMA

Potete riprodurre i file MP3 e WMA registrati su un CD-R/CD-RW e quelli memorizzati su un dispositivo USB.

## MP3

L'MP3 è una tecnologia e un formato standard per comprimere una sequenza audio in un file di piccole dimensioni. In ogni caso, durante la riproduzione il livello originale della qualità del suono viene preservato.

I formati leggibili sono:

- MPEG-1 Audio Layer-3  
Bitrate\*: 32-320 kbps  
Frequenza di campionamento: 44,1/48/32 kHz
  - MPEG-2 Audio Layer-3, 2  
Bitrate\*: 8-160 kbps  
Frequenza di campionamento: 24/22,05/16 kHz
  - MPEG-2.5 Audio Layer-2  
Bitrate\*: 8-160 kbps  
Frequenza di campionamento: 12/11,025/8 kHz
- \* Un bitrate variabile è supportato.

## WMA

“WMA (Windows Media Audio)” è un formato di file Microsoft per la codifica di file audio digitali simili agli MP3 anche se riesce a comprimere i file a una frequenza più alta rispetto al formato MP3.

I formati leggibili sono:

- La versione 8
  - La versione 9 (Bitrate standard e variabili sono supportati. I Professional e i Lossless non sono supportati.)
  - High Profile  
Bitrate\*: 32-320 kbps  
Frequenza di campionamento: 48/44,1/32 kHz
  - Mid Profile  
Bitrate: 16-32 kbps  
Frequenza di campionamento: 22,05/16 kHz
- \* Sia i bitrate costanti che variabili sono supportati.

#### Note

- A seconda delle condizioni di registrazione, come le impostazioni di registrazione del software, questo sistema potrebbe non essere in grado di riprodurre un disco o un dispositivo USB nell'ordine in cui i brani sono stati registrati.
- La riproduzione di dischi dati inizia in ordine alfanumerico.
- La riproduzione per l'USB inizia in ordine di data e ora di creazione.
- I file WMA (DRM) protetti da copyright non possono essere riprodotti dal lettore CD.
- Il disco deve essere ISO9660-compatibile.
- Il numero massimo di file e cartelle è il seguente.

	Dischi dati	USB
Numero totale massimo di file e cartelle*	512	999
Numero massimo di cartelle*	255	255
Numero massimo di file e cartelle	511	255

\* Sia i bitrate costanti che variabili sono supportati.

## ■ Note sull'uso dei dischi compatti

- Maneggiare un disco sempre con cura in modo che la superficie non si graffi.



- I dischi compatti durante la riproduzione non sono soggetti ad usura, ma un danneggiamento della superficie del disco durante il maneggio del disco stesso può influire negativamente sulla riproduzione del disco.
- Assicurarsi di utilizzare una penna con la punta in feltro o qualcosa di simile quando si scrive sul lato dell'etichetta del disco. Non usare penne a sfera, matite o altri strumenti di scrittura dalla punta dura, dato che questi potrebbero danneggiare il disco e influire negativamente sulla riproduzione dello stesso.
- Non deformare i dischi.
- Quando un disco non viene utilizzato, rimuoverlo dall'unità e conservarlo nell'apposita custodia.
- Quando si rimuove o conserva un disco, fare attenzione a non graffiare la superficie di riproduzione.
- I dischi compatti non vengono compromessi da piccole particelle di polvere o da impronte digitali presenti sulla superficie di riproduzione, ma nonostante ciò devono essere mantenuti puliti. Pulire usando un panno morbido e asciutto.  
Non pulire eseguendo movimenti circolari; pulire in linea retta dal centro verso l'esterno.

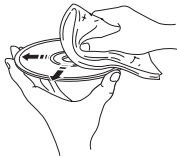

- Non cercare di pulire la superficie dei dischi usando un qualsiasi tipo di prodotto per la pulitura dei dischi, spray per dischi, spray antistatico o liquido e qualunque altro liquido a composizione chimica, perché queste sostanze potrebbero danneggiare in maniera irreversibile la superficie del disco.
- Non esporre i dischi alla luce diretta del sole, a temperature elevate o ad alta umidità per lunghi periodi di tempo, in quanto ciò potrebbe deformare o, comunque, danneggiare il disco.



## Per riprodurre un CD da 8 cm

Inserirlo nella parte interna incassata del piatto portadisco. Non mettere un CD normale (12 cm) sopra un CD da 8 cm.

**Nota:** Non usare detergenti per lenti poiché potrebbero essere la causa di un cattivo funzionamento.

# GLOSSARIO

## Informazioni audio

### ■ MP3 (MPEG Audio Layer-3)

Uno dei metodi di compressione usati da MPEG. Utilizza un metodo irreversibile di compressione che raggiunge un elevato tasso di compressione sfoltendo i dati delle parti difficilmente percepibili dall'orecchio umano. Esso è in grado di comprimere i dati a 1/11 (a 128 kbps) mantenendo al contempo una qualità del suono paragonabile a quella di un CD musicale.

### ■ PCM (Pulse Code Modulation)

Segnale cambiato nel formato digitale senza compressione. Un CD è registrato con audio a 16 bit, 44,1 kHz. Questo segnale può anche essere di tipo Packed PCM (PPCM) che può essere compresso senza perdita di dati.

### ■ Frequenza di campionamento

Numero di campioni (per la digitalizzazione dei segnali analogici) al secondo. In linea di principio, più è alta la frequenza di campionamento, più è ampia la gamma di frequenze riproducibili, e più è alto il numero di bit di quantizzazione, più accurato è il suono che può essere riprodotto.

### ■ Brano

Un CD può essere diviso in vari segmenti (brani). Ogni divisione è chiamata numero di brano.

### ■ WMA (Windows Media Audio)

Metodo di compressione sviluppato dalla Microsoft Corporation. Utilizza un metodo irreversibile di compressione che raggiunge un elevato tasso di compressione sfoltendo i dati delle parti difficilmente percepibili dall'orecchio umano. Esso è in grado di comprimere i dati a 1/22 (a 64 kbps) mantenendo al contempo una qualità del suono paragonabile a quella di un CD musicale.

## Diritti d'autore e logo

Tecnologia di decodifica audio MPEG Layer-3 usata su licenza della Fraunhofer IIS e Thomson Multimedia.

### iPod™

"iPod" è un marchio di fabbrica di Apple Inc., registrato negli USA ed in altri paesi.

"Made for iPod" significa che un accessorio elettronico è stato appositamente progettato per essere collegato all'iPod, e che il produttore certifica che esso soddisfa gli standard prestazionali Apple.

Apple non è responsabile del funzionamento di questo apparecchio o della sua conformità a normative e standard di sicurezza.

# DATI TECNICI

## ■ R-1330

### SEZIONE AMPLIFICATORE

- Potenza in uscita RMS minima per canale (6  $\Omega$ , 1 kHz, 0,5% di DAC) ..... 60 W + 60 W
- Potenza massima per canale (4  $\Omega$ , 1 kHz, 0,7% di DAC) ..... 70 W + 70 W
- Sensibilità/impedenza in ingresso
  - CD/AUX ..... 200 mV/47 k $\Omega$
  - PHONO ..... 3,5 mV/47 k $\Omega$
- Risposta in frequenza
  - CD ..... Da 20 Hz a 20 kHz  $\pm$  0,5 dB
- Distorsione armonica totale
  - CD (10 W/6  $\Omega$ ) ..... 0,01% o meno
- Rapporto segnale/rumore (IHF-A network)
  - CD (200 mV, ingresso in corto) ..... 100 dB o più

### SEZIONE SINTONIZZATORE

- Gamma sintonizzazione ..... Da 87,50 a 108,00 MHz

### DATI GENERALI

- Alimentazione ..... C.a. da 230 V, 50 Hz
- Consumo ..... 80 W
- Dimensioni (L x A x P) ..... 300 x 67 x 336 mm
- Peso ..... 5,8 kg

## ■ CD-1330

### SISTEMA DI RIPRODUZIONE

- CD, CD-R/RW

### LASER

- Tipo ..... GaAlAs
- Lunghezza d'onda ..... 795 nm
- Durata delle emissioni ..... continua
- Emissione laser ..... max. 160  $\mu$ W\*

\* Questo è il valore misurato da una distanza di 200 mm circa dalla superficie della lente del gruppo della testina ottica.

### PRESTAZIONI AUDIO

- Rapporto segnale/rumore (1 kHz) ..... 105 dB o più
- Gamma dinamica (1 kHz) ..... 100 dB o più
- Distorsione e rumore (1 kHz) ..... 0,003 % o meno

### DATI GENERALI

- Alimentazione ..... C.a. da 230 V, 50 Hz
- Consumo ..... Circa 15 W
- Dimensioni (L x A x P) ..... 300 x 67 x 310 mm
- Peso ..... 3,8 kg

Dati tecnici soggetti a modifiche senza preavviso.

## Garanzia limitata per l'Area Economica Europea (AEE) e la Svizzera

Vi ringraziamo per aver scelto un prodotto Yamaha. Nel caso raro in cui il vostro prodotto abbia bisogno di riparazioni in garanzia, entrare in contatto con il negozio in cui era stato acquistato. Se si avessero difficoltà, entrare in contatto con il rappresentante di Yamaha per il proprio paese. Sono disponibili maggiori dettagli nel nostro sito (<http://www.yamaha-hifi.com/> o <http://www.yamaha-uk.com/>, per i residenti nel Regno Unito).

Il prodotto viene garantito esente da difetti di fabbricazione e di materiali per un periodo di due anni a partire dalla data di acquisto originale. Yamaha si impegna, entro i limiti delle condizioni illustrate di seguito, a riparare (o sostituire, a discrezione esclusiva di Yamaha) il prodotto difettoso o qualsiasi sua parte senza alcun addebito per le parti o per il lavoro. Yamaha si riserva il diritto di sostituire un prodotto con uno di tipo, valore e/o condizione simile nel caso un modello particolare non sia più in produzione o sia considerato troppo costoso da riparare.

### Condizioni della garanzia

1. La fattura o ricevuta originale di pagamento (recante la data di acquisto, il numero di codice del prodotto e il nome del negozio di acquisto) DEVE accompagnare sempre il prodotto difettoso unita ad una dichiarazione descrittiva del problema accusato. In mancanza di prova esaustiva dell'avvenuto acquisto, Yamaha si riserva in diritto di rifiutare di fornire riparazioni gratuite ed il prodotto può venire restituito a spese dell'utente.
2. Il prodotto DEVE esser stato acquistato da un rivenditore Yamaha AUTORIZZATO all'interno dell'Area Economica Europea (AEE) o in Svizzera.
3. Il prodotto non deve esser modificato o alterato se non dietro autorizzazione scritta di Yamaha.
4. Quanto segue viene escluso dalla presente garanzia:
  - a. Manutenzione periodica e riparazioni o sostituzione di pezzi dovute a normale invecchiamento.
  - b. Danni risultato di:
    - (1) Riparazioni eseguite dal cliente stesso o da terze parti non autorizzate.
    - (2) Imballaggio o trattamento inadeguato nel corso della spedizione del prodotto da parte del cliente. Tener presente che, al momento dell'invio del prodotto per riparazioni, è responsabilità del cliente l'assicurarsi che questo sia imballato adeguatamente.
    - (3) L'uso scorretto, compresi ma senza limitazioni (a) il mancato uso del prodotto per il suo scopo previsto o in accordo con le istruzioni di Yamaha per l'uso corretto, la manutenzione e la conservazione e (b) l'installazione o uso del prodotto in modo non conforme agli standard tecnici e di sicurezza in vigore nel paese di uso.
    - (4) Gli incidenti, i fulmini, l'acqua, gli incendi, la ventilazione scorretta, la perdita di acido dalle batterie o qualsiasi altra causa non sotto il controllo di Yamaha.
    - (5) Difetti di un sistema nel quale il prodotto è stato incorporato e/o incompatibilità con prodotti di terze parti.
    - (6) L'uso di un prodotto importato nella AEE e/o in Svizzera, non prodotto da Yamaha, nel caso il prodotto non sia conforme agli standard tecnici o di sicurezza del paese di uso e/o alle caratteristiche tecniche standard dei prodotti Yamaha da vendersi nell'AEE e/o in Svizzera.
    - (7) Prodotti non legati al campo AV (Audio Video).  
(I prodotti soggetti allo "Yamaha AV Guarantee Statement" sono definiti nel sito <http://www.yamaha-hifi.com/> o <http://www.yamaha-uk.com/> nel caso dei residenti nel Regno Unito.)
5. Dove i termini della garanzia differiscono fra il paese di acquisto e il paese di uso del prodotto, vale la garanzia del paese di uso.
6. Yamaha non può venire considerata responsabile di perdite o danni, diretti, indiretti, consequenziali o di altro tipo, se non in termini di riparazione o sostituzione del prodotto.
7. Fare una copia di riserva di impostazioni o dati personalizzati, dato che Yamaha non può venire considerata responsabile di qualsiasi alterazione o perdita di tali impostazioni o dati.
8. Questa garanzia non influenza i diritti statuari dell'utente stabiliti dalle leggi applicabili in vigore o i diritti sul negoziante derivanti dal contratto di vendita/acquisto.

## Informazioni per gli utenti sulla raccolta e lo smaltimento di vecchia attrezzatura e batterie usate



Questi simboli sui prodotti, sull'imballaggio, e/o sui documenti che li accompagnano significano che i prodotti e le batterie elettriche e elettroniche non dovrebbero essere mischiati con i rifiuti domestici generici.

Per il trattamento, recupero e riciclaggio appropriati di vecchi prodotti e batterie usate, li porti, prego, ai punti di raccolta appropriati, in accordo con la Sua legislazione nazionale e le direttive 2002/96/CE e 2006/66/CE.



Smaltendo correttamente questi prodotti e batterie, Lei aiuterà a salvare risorse preziose e a prevenire alcuni potenziali effetti negativi sulla salute umana e l'ambiente, che altrimenti potrebbero sorgere dal trattamento improprio dei rifiuti.



Per ulteriori informazioni sulla raccolta e il riciclaggio di vecchi prodotti e batterie, prego contatti la Sua amministrazione comunale locale, il Suo servizio di smaltimento dei rifiuti o il punto vendita dove Lei ha acquistato gli articoli.



### [Informazioni sullo smaltimento negli altri Paesi al di fuori dell'Unione europea]

Questi simboli sono validi solamente nell'Unione europea. Se Lei desidera disfarsi di questi articoli, prego contatti le Sue autorità locali o il rivenditore e richieda la corretta modalità di smaltimento.

**Pb**

### Noti per il simbolo della batteria (sul fondo due esempi di simbolo):

È probabile che questo simbolo sia usato in combinazione con un simbolo chimico. In questo caso è conforme al requisito stabilito dalla direttiva per gli elementi chimici contenuti.

# PRECAUCIÓN: LEA LAS INDICACIONES SIGUIENTES ANTES DE UTILIZAR ESTE APARATO.

- 1 Para asegurar el mejor rendimiento de este aparato, lea atentamente este manual. Y luego guárdelo en un lugar seguro para poder consultarlo en el futuro en caso de ser necesario.
- 2 Instale esta unidad (R-1330 y CD-1330) en un lugar bien ventilado, fresco, seco y limpio, con un espacio libre mínimo de 10 cm por la parte superior (excepto para el CD-1330), los costados derecho e izquierdo y la parte posterior de esta unidad, alejado de la luz solar directa, fuentes de calor, vibración, polvo, humedad y/o frío.
- 3 Coloque este aparato lejos de otros aparatos eléctricos, motores o transformadores, para evitar así los ruidos de zumbido.
- 4 No exponga este aparato a cambios bruscos de temperaturas, del frío al calor, ni lo coloque en lugares muy húmedos (una habitación con deshumidificador, por ejemplo), para impedir así que se forme condensación en su interior, lo que podría causar una descarga eléctrica, un incendio, daños en el aparato y/o lesiones a las personas.
- 5 Evite instalar este aparato en un lugar donde puedan caerle encima objetos extraños o donde quede expuesto al goteo o a la salpicadura de líquidos. Encima de este aparato no ponga:
  - Otros componentes, porque pueden causar daños y/o decoloración en la superficie de este aparato.
  - Objetos con fuego (velas, por ejemplo), porque pueden causar un incendio, daños en el aparato y/o lesiones a las personas.
  - Recipientes con líquidos, porque pueden caerse y derramar el líquido, causando descargas eléctricas al usuario y/o dañando el aparato.
- 6 No tape este aparato con un periódico, mantel, cortina, etc. para no impedir el escape del calor. Si aumenta la temperatura en el interior del aparato, esto puede causar un incendio, daños en el aparato y/o lesiones a las personas.
- 7 No enchufe este aparato a una toma de corriente hasta después de haber terminado todas las conexiones.
- 8 No ponga el aparato al revés. Podría recalentarse y posiblemente causar daños.
- 9 No utilice una fuerza excesiva con los conmutadores, los controles y/o los cables.
- 10 Cuando desconecte el cable de la alimentación de la toma de corriente, sujete la clavija y tire de ella; no tire del propio cable.
- 11 No limpie este aparato con disolventes químicos porque podría estropear el acabado. Utilice un paño limpio y seco para limpiar el aparato.
- 12 Utilice solamente la tensión especificada en este aparato. Utilizar el aparato con una tensión superior a la especificada resulta peligroso y puede producir un incendio, daños en el aparato y/o lesiones a las personas. Yamaha no se hará responsable de ningún daño debido al uso de este aparato con una tensión diferente de la especificada.
- 13 Para impedir daños debidos a relámpagos, desconecte el cable de alimentación de la toma de corriente durante una tormenta eléctrica.
- 14 No intente modificar ni arreglar este aparato. Póngase en contacto con el personal de servicio Yamaha cualificado cuando necesite realizar alguna reparación. La caja no deberá abrirse nunca por ninguna razón.
- 15 Cuando no piense utilizar este aparato durante mucho tiempo (es decir, cuando se ausente de casa por vacaciones, etc.) desconecte el cable de alimentación de la toma de corriente.
- 16 Asegúrese de leer la sección “SOLUCIÓN DE PROBLEMAS” antes de dar por concluido que su aparato está averiado.
- 17 Antes de trasladar este aparato, pulse ON/STANDBY, OFF para apagar el sistema y desconecte el cable de alimentación de CA de la toma de corriente.
- 18 La condensación se formará cuando cambie de repente la temperatura ambiental. Desconecte en este caso el cable de alimentación de la toma de corriente y no utilice la unidad.
- 19 La unidad se calentará cuando la utilice durante mucho tiempo. Desconecte en este caso la alimentación y luego no utilice la unidad para permitir que ésta se enfríe.
- 20 Instale esta unidad cerca de la toma de CA y donde se pueda alcanzar fácilmente la clavija de alimentación.
- 21 Las baterías y las pilas no deberán exponerse a un calor excesivo como, por ejemplo, el que producen los rayos del sol, el fuego y similares.
- 22 La presión acústica excesiva de los auriculares puede causar pérdida auditiva.

Esta unidad no se desconecta de la fuente de alimentación de CA si está conectada a una toma de corriente, aunque la propia unidad esté apagada con  $\text{O}/\text{I}$ . A este estado se le llama modo de espera. En este estado, esta unidad ha sido diseñada para que consuma una cantidad de corriente muy pequeña.

## ADVERTENCIA

PARA REDUCIR EL RIESGO DE INCENDIO O DESCARGA ELÉCTRICA, NO EXPONGA ESTA UNIDAD A LA LLUVIA NI A LA HUMEDAD.

## SEGURIDAD CONTRA LA RADIACIÓN LÁSER

Esta unidad utiliza rayos láser. Debido a la posibilidad de que se produzcan daños en los ojos, la extracción de la cubierta de la unidad o las reparaciones solamente deberán ser realizadas por un técnico cualificado.

## PELIGRO

Esta unidad emite radiación láser visible cuando se abre. Evite la exposición directa a los rayos láser. Cuando se conecte esta unidad a una toma de corriente no acerque sus ojos a la abertura de la bandeja del disco ni a otras aberturas para mirar al interior.

El componente láser de este producto es capaz de emitir radiación que sobrepasa el límite establecido para la clase 1.



# TABLA DE CONTENIDO

## INTRODUCCIÓN

<b>CARACTERÍSTICAS</b> .....	2
<b>ACCESORIOS SUMINISTRADOS</b> .....	2
<b>CONTROLES Y FUNCIONES</b> .....	3
Receptor (R-1330) .....	3
Reproductor de CD (CD-1330) .....	4
Mando a distancia .....	5

## PREPARACIÓN

<b>CONEXIÓN DE LOS COMPONENTES EXTERNOS AL SISTEMA</b> .....	9
<b>CONEXIÓN DE ANTENAS</b> .....	10
Conexión de la antena de FM .....	10
<b>CONEXIÓN DE LOS CABLES DE ALIMENTACIÓN</b> .....	10
<b>CONEXIÓN DEL iPod™ Y EL DISPOSITIVO USB</b> .....	11
Conexión de un iPod™ .....	11
Conexión de dispositivos USB .....	11

## OPERACIONES BÁSICAS

<b>OPERACIONES DEL SISTEMA</b> .....	12
Funcionamiento básico del sistema .....	12
Cambio del brillo del visualizador del panel delantero .....	13
Ajuste del temporizador para dormir.....	13
Para usar auriculares .....	13
<b>OPERACIONES DEL DISCO Y DISPOSITIVO USB</b> .....	14
Operaciones de reproducción .....	14
Cambio de la visualización de información de reproducción .....	15
Repetición de la reproducción (Repeat Play) .....	16
Reproducción en orden aleatorio (Random Play)....	16

## OPERACIONES DE SINTONIZADOR

<b>SINTONIZACIÓN DE FM</b> .....	17
Sintonización automática.....	17
Sintonización manual.....	17
Presintonización automática .....	17
Presintonización manual.....	18
Selección de emisoras presintonizadas .....	18
<b>SINTONIZACIÓN DEL SISTEMA DE DATOS DE RADIO (MODELOS DE EUROPA SOLAMENTE)</b> .....	19
Visualización de información del sistema de datos de radio .....	19

## OTRAS OPERACIONES

<b>CONTROL DEL iPod™</b> .....	20
Uso del iPod™ .....	20

## INFORMACIÓN ADICIONAL

<b>SOLUCIÓN DE PROBLEMAS</b> .....	21
Receptor (R-1330) .....	21
Mando a distancia .....	22
Reproductor de CD (CD-1330) .....	23
<b>NOTAS ACERCA DE DISCOS/ARCHIVOS MP3 Y WMA</b> .....	24
<b>GLOSARIO</b> .....	26
Información de audio .....	26
Copyright y logotipos .....	26
<b>ESPECIFICACIONES</b> .....	26

INTRODUCCIÓN

PREPARACIÓN

OPERACIONES BÁSICAS

OPERACIONES DE SINTONIZADOR

OTRAS OPERACIONES

INFORMACIÓN ADICIONAL

Español

# CARACTERÍSTICAS

## Receptor (R-1330)

- Potencia de salida RMS mínima por canal 60 W + 60 W (0,5% THD, 1 kHz, 6  $\Omega$ )
- Potencia máxima por canal 70 W + 70 W (0,7% THD, 1 kHz, 4  $\Omega$ )
- Presintonización de 30 emisoras de FM
- Reproducción de iPod (con función para recargar)
- Modo Pure Direct
- Brillo del visualizador ajustable

## Reproductor de CD (CD-1330)

- Reproduce discos CD de audio, MP3 y WMA
- Reproducción de discos CD-R y CD-RW
- Reproducción de archivos MP3/WMA almacenados en dispositivos USB
- Funcionamiento asociado con el receptor como el modo Pure Direct, brillo ajustable de pantalla y modo INPUT

## ■ Acerca de este manual

- En este manual, "R-1330" es el "receptor" y "CD-1330" es el "reproductor de CD".
- Este manual describe cómo utilizar el sistema con un mando a distancia, excepto cuando éste no se encuentre disponible. Algunas de estas operaciones también pueden realizarse con los botones del panel delantero.
-  indica un consejo para su utilización.
- Notas con información importante de la seguridad e instrucciones de utilización.
- Este manual se imprime antes de la producción. El diseño y las especificaciones están sujetos a cambios por motivo de mejoras, etc. Si hay diferencias entre el manual y el producto, el producto tiene prioridad.

# ACCESORIOS SUMINISTRADOS

Este producto incluye los accesorios siguientes. Antes de conectar este sistema, asegúrese de haber recibido todos los componentes siguientes.

Mando a distancia

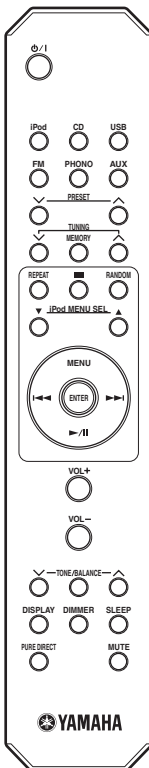

Pilas (x2)  
(AA, R6, UM-3)

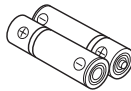

Cable estéreo  
RCA (1,0 m)

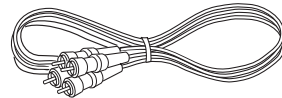

Antena de FM interior

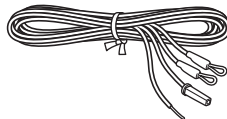

Tapa del acoplador



Cable de control  
del sistema (0,6 m)

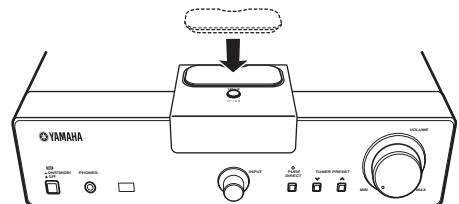

Tapa del acoplador cerrada.

# CONTROLES Y FUNCIONES

## Receptor (R-1330)

### ■ Panel delantero

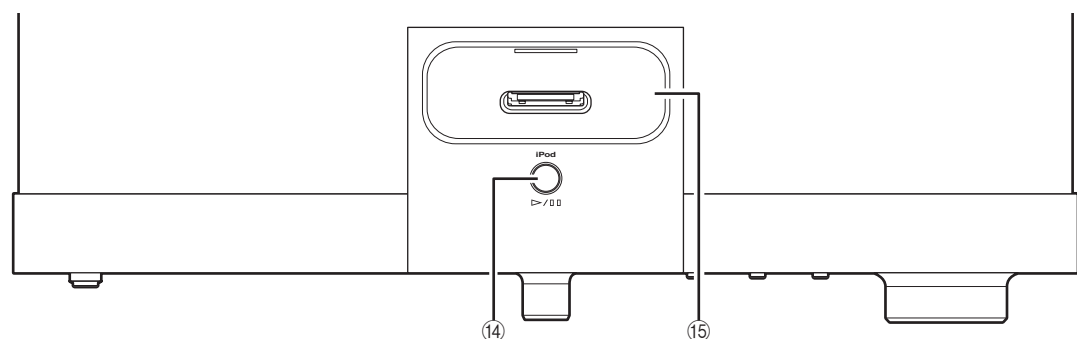

Vista de la parte superior

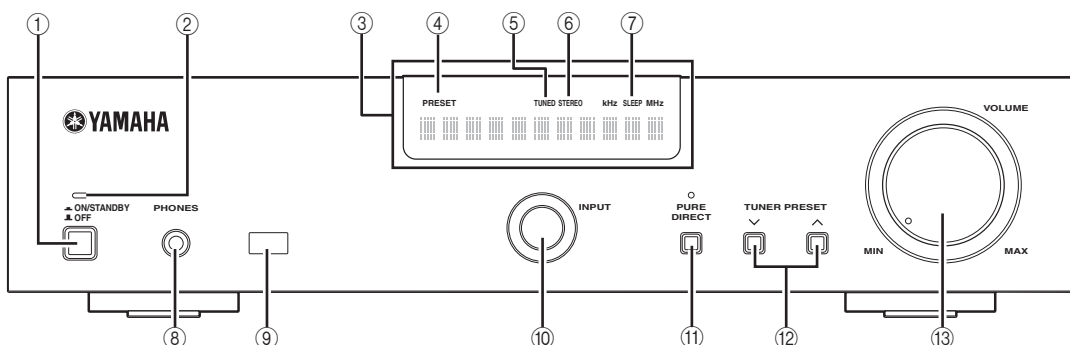

Vista de la parte delantera

#### ① ON/STANDBY, OFF

Pone el receptor en modo ON/STANDBY u OFF.

#### ② Indicador ON/STANDBY

Se ilumina en verde cuando el receptor está encendido.  
Se ilumina en ámbar cuando el receptor se encuentra en modo de espera.

El indicador se apaga al desconectar el receptor.

#### ③ Visualizador del panel delantero

Muestra diferente información, como la frecuencia de sintonización.

#### ④ Indicador PRESET

Se enciende cuando selecciona emisoras de radio presintonizadas (vea la página 18).

#### ⑤ Indicador TUNED

Se enciende cuando el receptor sintoniza una emisora.

#### ⑥ Indicador STEREO

Se enciende cuando el receptor está recibiendo una señal intensa de una emisión estéreo de FM.

#### ⑦ Indicador SLEEP

Se enciende cuando el temporizador para dormir está encendido (vea la página 13).

#### ⑧ PHONES

Da salida a señales de audio para escuchar en privado con auriculares.

#### ⑨ Sensor de mando a distancia

Recibe señales del mando a distancia.

#### ⑩ INPUT

Selecciona una fuente de entrada.

#### ⑪ PURE DIRECT

Activa o desactiva el modo Pure Direct (vea la página 12).  
Cuando el modo PURE DIRECT está activado, se enciende el indicador de arriba.

#### ⑫ TUNER PRESET $\nabla$ / $\wedge$

La fuente de entrada cambia a FM. Selecciona una emisora presintonizada.  
Se puede utilizar incluso cuando el receptor está en el modo de espera.

#### ⑬ VOLUME

Ajusta el nivel del sonido.

#### ⑭ $\triangleright$ / $\square$

La fuente de entrada cambia a iPod. Inicia y pausa la reproducción del iPod. Se puede utilizar incluso cuando el receptor está en el modo de espera.

#### ⑮ Terminal del iPod

Conecte su iPod (vea la página 11).

## Reproductor de CD (CD-1330)

### ■ Panel delantero

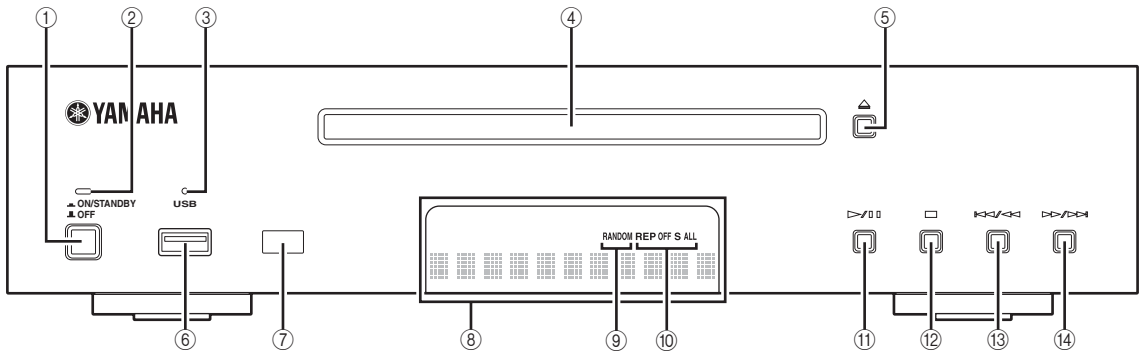

① **ON/STANDBY, OFF**

Permite poner el reproductor de CD en ON/STANDBY u OFF.

② **Indicador ON/STANDBY**

Se ilumina en verde cuando el reproductor de CD está encendido. Se ilumina en ámbar cuando el reproductor de CD se encuentra en modo de espera. El indicador desaparece cuando el reproductor de CD se apaga.

③ **Indicador USB**

Se enciende cuando el reproductor de CD está en modo USB y se apaga cuando el reproductor de CD se encuentra en el modo CD. Parpadea cuando el reproductor de CD está leyendo el dispositivo USB.

④ **Bandeja de disco**

Para meter el disco que va a reproducirse.

⑤

Abre y cierra la bandeja del disco. Cuando se pulsa este botón en el modo de espera, el receptor se enciende automáticamente y la entrada cambia a CD.

⑥ **Puerto USB**

Conecte su dispositivo USB.

⑦ **Sensor de mando a distancia**

Recibe señales del mando a distancia.

⑧ **Visualizador del panel delantero**

Muestra el estado actual del reproductor CD.

⑨ **Indicador RANDOM**

Enciende el icono para el modo de reproducción aleatoria seleccionado.

⑩ **Indicador REP OFF S ALL**

Enciende el icono para el modo de repetición de reproducción seleccionado.

⑪

Inicia la reproducción o hace una pausa en ella (vea la página 14).

Cuando se pulsa este botón en el modo de espera, el receptor se enciende automáticamente y la entrada cambia a CD o USB, según sea la última opción seleccionada.

⑫

Detiene la reproducción (vea la página 14).

⑬

Salta al comienzo de la pista actual. Manténgalo pulsado para retroceder rápidamente. Púlselo dos veces para saltar a la pista anterior (vea la página 14).

⑭

Salta a la pista siguiente. Manténgalo pulsado para avanzar rápidamente (vea la página 14).

## Mando a distancia

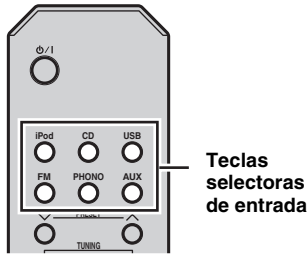

Teclas selectoras de entrada

### ■ Funciones comunes

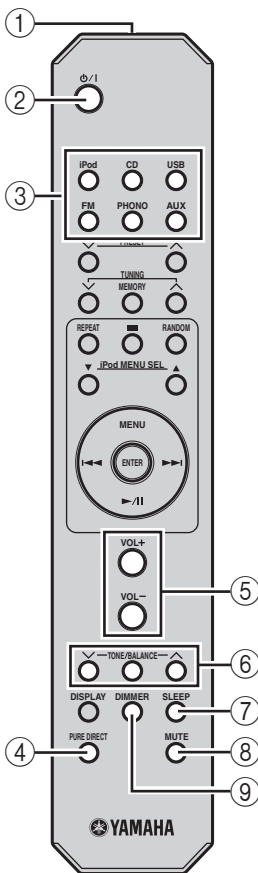

Este mando a distancia puede controlar componentes del sistema (incluyendo funciones de sintonizador) y un iPod colocado en un terminal ubicado en la parte superior del receptor.

Para controlar el reproductor CD, funciones de sintonizador o un iPod con el mando a distancia, necesitará poner el receptor en el modo de entrada correspondiente.

### Para cambiar el modo de entrada del receptor

Pulse la tecla selectora de entrada correspondiente en el mando a distancia (o bien, gire el botón INPUT en el panel delantero).

El nombre de la fuente de entrada correspondiente aparece en el visualizador del panel delantero del receptor.



Cuando se selecciona CD o USB como fuente de entrada, el reproductor de CD se enciende automáticamente y cuando se selecciona otra fuente de entrada, el reproductor de CD se establece en el modo de espera.

### Operaciones comunes para todos los modos

El receptor puede realizar las operaciones siguientes cuando está en cualquier modo de entrada.

#### ① Transmisor de señal infrarroja

Envía señales al sistema que usted quiera controlar.

#### ② $\phi$ /I (en espera/encendido)

Enciende el sistema o lo pone en el modo de espera.

#### Nota

Aunque el sistema esté en modo de espera, consume una pequeña cantidad de energía para recibir las señales infrarrojas del mando a distancia.

#### ③ Teclas selectoras de entrada

Seleccionan la fuente de entrada del receptor.

#### ④ PURE DIRECT

Activa o desactiva el modo Pure Direct (vea la página 12).

#### ⑤ VOLUME +/-

Ajusta el nivel del sonido global del receptor.

#### ⑥ TONE/BALANCE $\nabla$ / $\wedge$

Ajusta la calidad de audio (vea la página 12).

#### ⑦ SLEEP

Ajusta el temporizador para dormir del sistema (vea la página 13).

#### ⑧ MUTE

Silencia el volumen (vea la página 12).

#### ⑨ DIMMER

Cambia el brillo del visualizador del panel delantero (vea la página 13).

■ **Modo CD/USB**

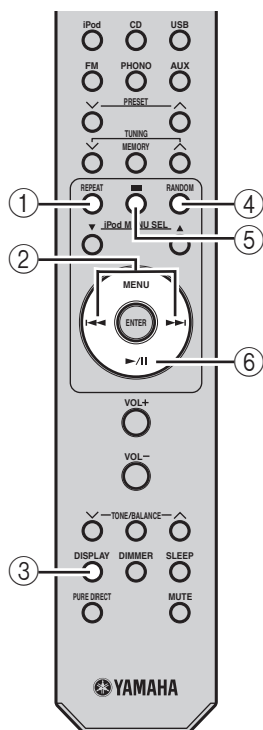

**Operaciones disponibles en el modo CD/USB**

El reproductor CD puede hacer las operaciones siguientes si está conectado al receptor con la conexión de control del sistema (vea la página 9).



Pulse CD o USB para ajustar el receptor en el modo CD o USB antes de realizar las operaciones siguientes.

① **REPEAT**

Selecciona el modo de repetición de reproducción (vea la página 16).

② **◀▶**

Salta al principio de la pista actual o posterior. Manténgalo pulsado para retroceder o avanzar rápidamente (vea la página 14). Pulse ◀◀ dos veces para saltar a la pista anterior.

③ **DISPLAY**

Cambia la información mostrada en el visualizador del panel delantero del reproductor de CD (vea la página 15).

④ **RANDOM**

Activa/desactiva la función de reproducción aleatoria (vea la página 16).

⑤ **■**

Detiene la reproducción (vea la página 14).

⑥ **▶/||**

Inicia la reproducción o hace una pausa en ella (vea la página 14).

■ **Modo FM**

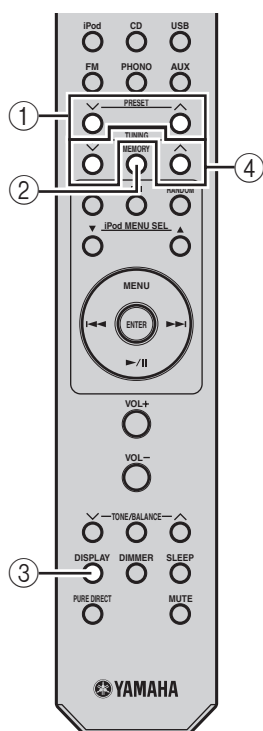

**Operaciones disponibles en el modo FM**

Las operaciones siguientes están disponibles para el receptor.



Pulse FM para poner el receptor en el modo FM antes de realizar las operaciones siguientes.

① **PRESET** **∨ / ∧**

Seleccionar una emisora presintonizada (vea la página 18).

② **MEMORY**

Guarda una emisora presintonizada en la memoria (vea la página 18). Inicia la presintonización automática (vea la página 17).

③ **DISPLAY**

Cambia la información de FM mostrada en el visualizador del panel delantero del receptor (vea la página 19).

④ **TUNING** **∨ / ∧**

Pulse TUNING **∨ / ∧** para la sintonización manual y mantenga pulsado TUNING **∨ / ∧** para la sintonización automática.

■ Modo iPod

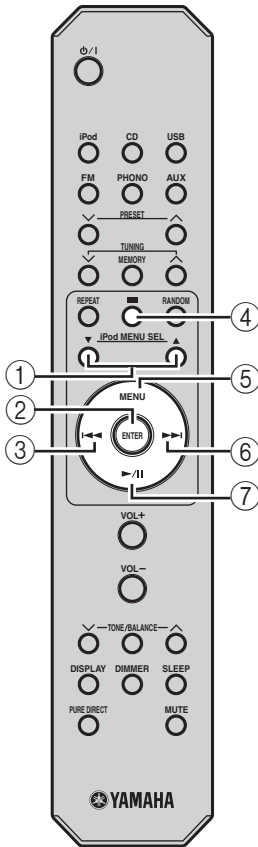

**Operaciones disponibles en el modo iPod**

Las operaciones siguientes están disponibles para el iPod. Para conocer detalles de las operaciones con iPod, vea “Uso del iPod™” en la página 20.



Pulse iPod para ajustar el receptor en el modo iPod antes de realizar las operaciones siguientes.

① **iPod MENU SEL**

Pulse ▼ o ▲ para seleccionar un elemento en el grupo seleccionado.

② **ENTER**

Pulse ENTER para acceder al grupo seleccionado. (Al pulsar ENTER empieza la reproducción cuando se ha seleccionado una canción.)

③

Salta al comienzo de la pista actual. Pulselo dos veces para saltar a la pista anterior. Manténgalo pulsado para retroceder rápidamente.

④

Detiene la reproducción.

\* La reproducción se realiza desde la primera canción del iPod.

⑤ **MENU**

Vuelve al nivel superior en el menú iPod.

⑥

Salta a la canción siguiente. Manténgalo pulsado para avanzar rápidamente.

⑦

Inicia la reproducción o realiza una pausa.

■ **Instalación de las pilas en el mando a distancia**

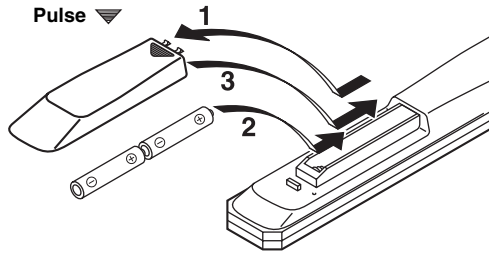

- 1 Pulse la parte ▼ y deslice la tapa compartimento de las pilas para abrirlo.
- 2 Inserte las dos pilas suministradas (AA, R6, UM-3) de acuerdo con las marcas de polaridad (+ y -) que aparecen en el interior del compartimento de las pilas.
- 3 Vuelva a deslizar la tapa hasta que se ajuste en su sitio.

■ **Notas sobre las pilas**

- Cambie las dos pilas cuando disminuya el nivel de funcionamiento del mando a distancia.
- Utilice pilas AA, R6 y UM-3.
- Asegúrese de que las polaridades son correctas. Observe la ilustración del interior del compartimento de las pilas.
- Extraiga las pilas si el mando a distancia no se va a utilizar durante un periodo de tiempo largo.
- No utilice pilas antiguas junto con las nuevas.
- No use pilas de tipos diferentes juntas (alcalinas y de manganeso, por ejemplo). Lea el envoltorio atentamente, ya que existen pilas de distinto tipo que pueden tener la misma forma y color.
- Si las pilas tienen fugas de ácido, deséchelas inmediatamente. Evite el contacto directo con el ácido o con su ropa, etc. Limpie el compartimento de las pilas perfectamente antes de colocar pilas nuevas.
- No tire las pilas con el resto de desperdicios domésticos; deséchelas de forma apropiada de acuerdo con las normativas locales.

■ **Utilización del mando a distancia**

El mando a distancia transmite un rayo infrarrojo direccional. Debe orientar el mando a distancia directamente hacia el sensor del mismo situado en el panel delantero del sistema durante su funcionamiento.

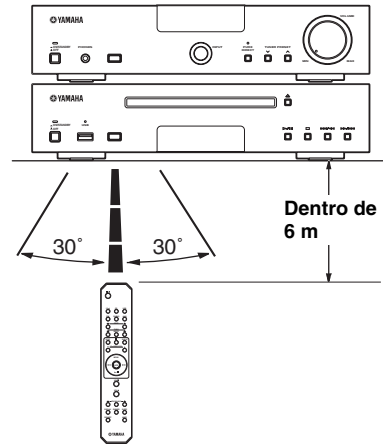

■ **Utilización del mando a distancia**

- El área entre el mando a distancia y el sistema debe estar libre de obstáculos.
- No derrame agua u otros líquidos sobre el mando a distancia.
- No deje caer el mando a distancia.
- No deje ni guarde el mando a distancia en los siguientes tipos de condiciones:
  - alta humedad, por ejemplo, cerca de un baño
  - alta temperatura, por ejemplo, cerca de un calefactor o una estufa
  - temperaturas extremadamente bajas
  - lugares polvorientos.
- No exponga el sensor del mando a distancia a fuentes de luz intensa, en concreto, a lámparas fluorescentes tipo inversor. Si lo hace, es posible que el mando a distancia no funcione correctamente. En caso necesario, coloque el sistema lejos de fuentes de luz directa.



# CONEXIÓN DE LOS COMPONENTES EXTERNOS AL SISTEMA

Asegúrese de leer atentamente el procedimiento y las notas siguientes antes de conectar el sistema. Para obtener información de los altavoces (NS-BP400), consulte el manual del propietario de los mismos.

## PRECAUCIÓN

- No conecte esta unidad u otros componentes a la corriente eléctrica hasta que todas las conexiones entre los componentes se hayan completado.
- No deje que los cables de altavoces desnudos hagan contacto entre sí ni toquen otras partes metálicas del receptor. Esto podría dañar el receptor y/o los altavoces.
- Todas las conexiones deben ser correctas: L (izquierda) a L, R (derecha) a R, “+” a “+” y “-” a “-”. Si las conexiones están mal no se oír sonido de los altavoces, y si la polaridad de las conexiones de los altavoces está mal, el sonido no será natural y faltarán los graves. Consulte asimismo el manual del propietario de cada uno de los componentes.

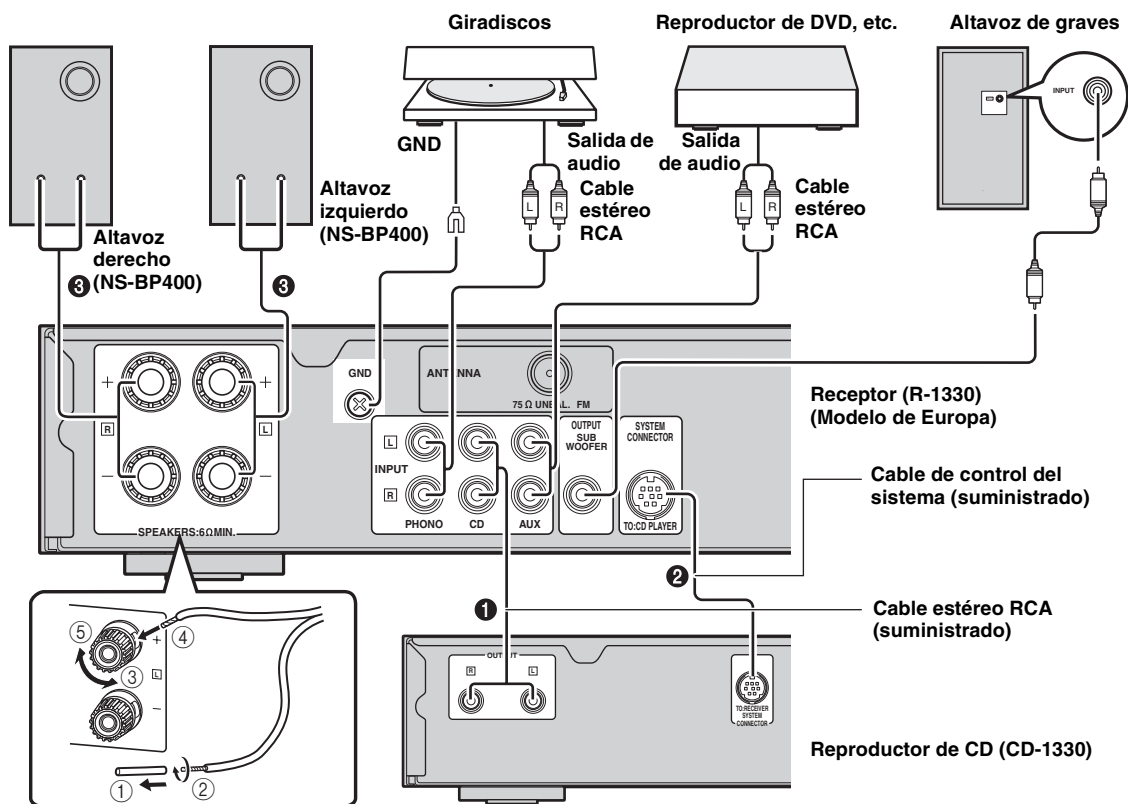

## Conexión del sistema

- 1 Conecte los jacks CD (L/R) del receptor a los jacks OUTPUT (L/R) del reproductor de CD mediante el cable estéreo RCA de audio suministrado.
- 2 Conecte el jack SYSTEM CONNECTOR (TO:CD PLAYER) del receptor al jack SYSTEM CONNECTOR (TO:RECEIVER) del reproductor de CD con el cable de control del sistema suministrado.
- 3 Conecte los terminales de altavoz (L) del receptor a los terminales de altavoz del altavoz izquierdo y los terminales de altavoz (R) del receptor a los terminales de altavoz del altavoz derecho empleando los cables de altavoces suministrados con el juego de altavoces (NS-BP400).

## Notas

- Los altavoces NS-BP400 no están blindados magnéticamente, por lo que deberá colocarlos lejos del monitor. Cuando conecte unos altavoces distintos a NS-BP400, use altavoces que tengan una impedancia superior a 6Ω.
- Los jacks PHONO sólo son compatibles con un giradiscos con cartuchos MM.
- Conecte el giradiscos al terminal GND para reducir el ruido de la señal. No obstante, es posible que escuche menos ruido sin realizar la conexión al terminal GND en algunos giradiscos.

## CONEXIÓN DE ANTENAS

Para disfrutar de la radio con el receptor, conecte las antenas de FM suministradas al terminal designado. Si la recepción de las ondas de radio es débil en su zona o quiere mejorar la recepción, le recomendamos usar antenas exteriores opcionales. Para obtener información detallada, consulte al concesionario o centro de servicio Yamaha autorizado más cercano.

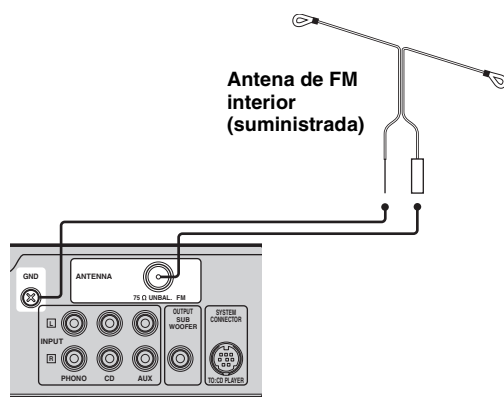

### Conexión de la antena de FM

- 1 Conecte la antena FM de interior suministrada a la toma FM y al terminal GND del receptor.
- 2 Coloque la antena lejos de los cables del receptor y los altavoces. Busque la mejor posición de recepción, extienda la antena y fíjela.



El terminal GND puede utilizarse junto con el cable de los platos.

## CONEXIÓN DE LOS CABLES DE ALIMENTACIÓN

Una vez realizadas todas las conexiones, conecte los cables de alimentación de este sistema y demás componentes.

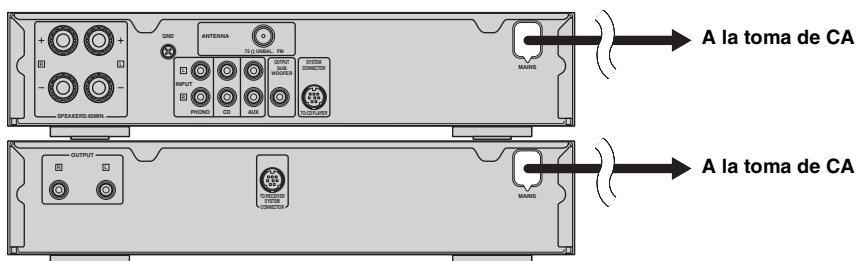

# CONEXIÓN DEL iPod™ Y EL DISPOSITIVO USB

Puede conectar diferentes componentes de audio, dispositivos USB o iPod al receptor. Para obtener información de su componente externo, consulte el manual del propietario del mismo.

## Conexión de un iPod™

El receptor cuenta con un terminal situado en el panel superior, en el que puede instalar su iPod y controlar la reproducción del mismo mediante el mando a distancia suministrado.

Utilice este receptor con el adaptador del acoplador de iPod adecuado para su iPod (suministrado con el mismo o a la venta en tiendas). Si utiliza este receptor sin el adaptador del acoplador del iPod correcto, es posible que se pierda la conexión.



Con el receptor encendido o en modo de espera, conecte el iPod durante la reproducción y el receptor comenzará automáticamente a reproducir el iPod.

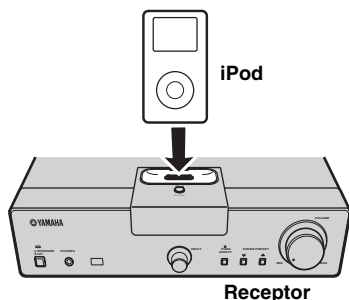

### Notas

- Sólo es compatible con iPod (Click and Wheel), iPod nano, iPod mini e iPod Touch.
- No conecte ningún accesorio de iPod (auriculares, mando a distancia con cable o transmisor de FM) a su iPod cuando se encuentre acoplado a un terminal.
- El iPod debe estar colocado firmemente en el acoplador del terminal; en caso contrario, es posible que las señales de audio no se reproduzcan correctamente.
- Una vez completada la conexión entre su iPod y el receptor, y después de poner el receptor en el modo iPod (vea la página 5), "CONNECTED" aparece en el visualizador del panel delantero. Si falla la conexión entre su iPod y el receptor, aparece un mensaje en el visualizador del panel delantero. Para obtener una lista completa de los mensajes de estado de la conexión, consulte la sección "SOLUCIÓN DE PROBLEMAS" de página 21.
- Si el iPod está colocado en un terminal del receptor, se puede cargar automáticamente, incluso si el receptor se encuentra en modo de espera.
- Puede desconectar el iPod durante la reproducción.

## Conexión de dispositivos USB

Este reproductor de CD dispone de un puerto USB y puede acceder a archivos MP3 o WMA guardados en su dispositivo USB. Conecte su dispositivo USB al puerto USB del panel delantero del reproductor de CD.

### PRECAUCIÓN

No desconecte el dispositivo USB mientras el indicador USB continúe parpadeando.

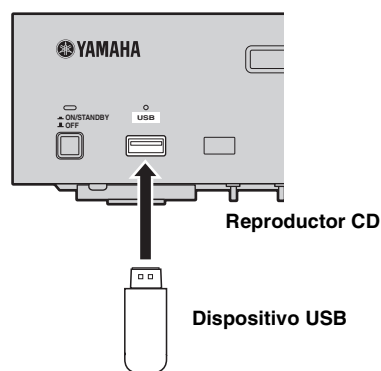

### Dispositivos USB compatibles

Este reproductor de CD es compatible con dispositivos de almacenamiento masivo USB (p. ej., memorias flash, lectores de tarjetas o reproductores de audio portátiles) con los formatos FAT16 o FAT32.

### Notas

- Es posible que algunos dispositivos no funcionen correctamente aunque cumplan los requisitos.
- No conecte dispositivos que no sean dispositivos de almacenamiento masivo USB.
- Si se insertan dos o más tarjetas de memoria a la vez en los lectores de tarjetas, entre otros, se reconocerá únicamente una de las tarjetas.
- Yamaha y sus proveedores no asumen responsabilidad alguna ante la pérdida de datos guardados en los dispositivos USB conectados al receptor. Como medida de precaución, se recomienda que realice copias de seguridad de los archivos.
- No se garantiza la reproducción y la alimentación de cualquier tipo de dispositivo USB.
- Cuando el dispositivo USB se conecta al puerto USB, éste se puede cargar automáticamente incluso cuando el reproductor de CD se encuentra en el modo de espera y el modo ECO está en OFF (vea la página 13).
- Puede desconectar el dispositivo USB durante la reproducción.

# OPERACIONES DEL SISTEMA

Siga el procedimiento de abajo para seleccionar una fuente de entrada y ajustar la configuración del sonido en el sistema.

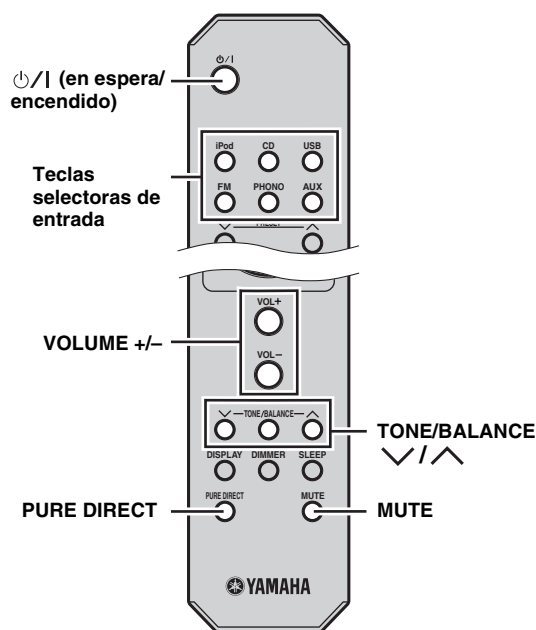
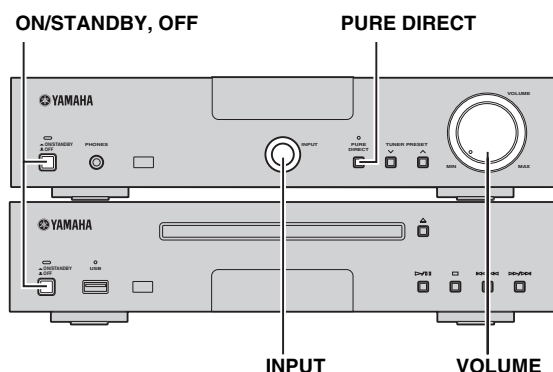

## Funcionamiento básico del sistema

**1** Pulse **ON/STANDBY, OFF** en el panel delantero del receptor y el reproductor de CD.

**2** Pulse **⏻/I (en espera/encendido)** para encender el receptor.

Dependiendo del modo de entrada del receptor, el reproductor de CD también se enciende mediante la conexión de control del sistema (vea la página 9). El visualizador del panel delantero se enciende.

**3** Pulse una de las teclas selectoras de entrada (o gire **INPUT** en el panel delantero) para seleccionar la fuente de entrada deseada.

**4** Inicie la reproducción en el componente seleccionado o seleccione una emisora de radio.

Para obtener información sobre la reproducción de discos/dispositivos USB, vea la página 14, y para conocer información acerca de la sintonización, vea la página 17.

**5** Pulse **VOLUME +/-** (o gire **VOLUME** en el panel delantero) para ajustar el volumen al nivel deseado.

### ■ Para ajustar la calidad de audio

**1** Pulse **TONE/BALANCE** para seleccionar **BASS, TREBLE** o **BALANCE**.

**2** Para ajustar la configuración, pulse **∨** o **∧**.

**BASS:** ajusta la respuesta de frecuencia baja.

**TREBLE:** ajusta la respuesta de frecuencia alta.

**BALANCE:** ajusta el nivel del volumen de cada canal de altavoz derecho e izquierdo.

### ■ Modo Pure Direct

El modo Pure Direct desactiva el circuito de mando a distancia de tono y el visualizador del panel delantero, permitiéndole disfrutar de los sonidos de alta fidelidad puros de las fuentes analógicas.

Pulse **PURE DIRECT** (o **PURE DIRECT** en el panel delantero) para activar el modo Pure Direct.

**PURE DIRECT**, se encenderá el indicador y se desactivará el visualizador del panel delantero.

### Notas

- Si realiza las operaciones con el modo Pure Direct encendido, el visualizador del panel delantero se enciende brevemente para reconocer el comando.
- Con el modo Pure Direct encendido, no estarán disponibles las opciones **BASS**, **TREBLE** ni **BALANCE**.

### Para desactivar el modo Pure Direct

Pulse de nuevo **PURE DIRECT** para que se apague el indicador correspondiente y se encienda el visualizador del panel delantero.

### ■ Silenciar el sonido (MUTE)

Pulse **MUTE** para desactivar el sonido.

Aparecerá **MUTE ON** en el visualizador del panel delantero. Para restaurar el sonido, pulse **MUTE** de nuevo o **VOLUME +/-**.

## ■ Para utilizar el modo ECO del reproductor de CD

Este modo reduce el consumo de energía durante el modo de espera. Incluso si el dispositivo USB está conectado al puerto USB del reproductor de CD, el dispositivo USB no se puede cargar cuando el reproductor de CD está en modo de espera y el modo ECO está en ON.

**Para encender el reproductor de CD, pulse ON/STANDBY, OFF al mismo tiempo que pulsa el botón  del reproductor de CD.**

Cada vez que enciende el reproductor de CD pulsando ON/STANDBY, OFF mientras mantiene pulsado  del reproductor de CD, ECO ON o ECO OFF aparece en el visualizador del panel delantero alternativamente.

## Cambio del brillo del visualizador del panel delantero

Siga el procedimiento de abajo para cambiar los ajustes del visualizador del panel delantero del receptor.

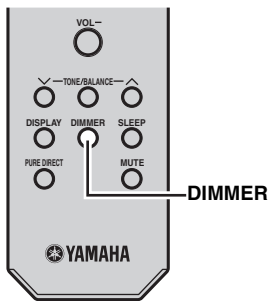

### Pulse DIMMER.

Puede elegir el brillo deseado para el visualizador del panel delantero entre normal (brillante), intermedio y reducido.

## Ajuste del temporizador para dormir

El temporizador para dormir pone el receptor en el modo de espera después de transcurrido un tiempo especificado.

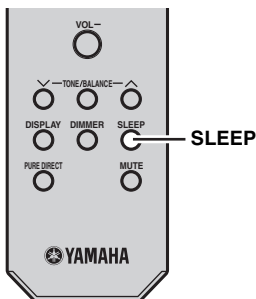

**Pulse repetidamente SLEEP para seleccionar la duración deseada.**

Cada vez que pulsa la tecla, la duración cambia de la forma siguiente.

El indicador SLEEP se enciende en el visualizador del panel delantero.

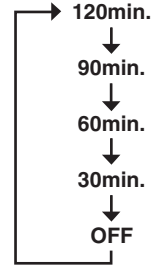

- El temporizador para dormir se cancela si usted pone el receptor en el modo de espera.
- Si presiona SLEEP y el temporizador de apagado está programado, aparecerá el tiempo restante en el visor del panel frontal.

### Para cancelar el temporizador para dormir

Pulse repetidamente SLEEP para seleccionar "OFF".

## Para usar auriculares

Puede conectar los auriculares al jack PHONES del panel delantero del receptor.

El sonido procedente de los altavoces y del altavoz de graves se detiene.

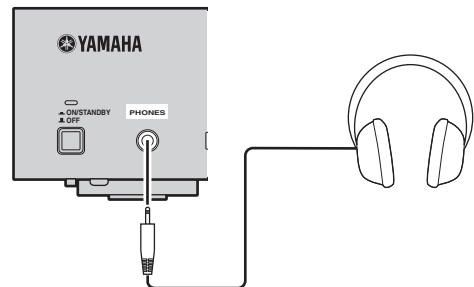

# OPERACIONES DEL DISCO Y DISPOSITIVO USB

Puede disfrutar de la reproducción de los CD de audio, dispositivos USB, y archivos MP3 o WMA grabados en un disco/dispositivo USB. En función del disco/dispositivo USB, es posible que algunas operaciones sean diferentes o estén limitadas. Antes de reproducirlos, compruebe la compatibilidad de su disco/dispositivo USB con este sistema (vea la página 24).

## Nota

Dependiendo del disco, algunas operaciones pueden ser diferentes o tal vez no se puedan hacer.

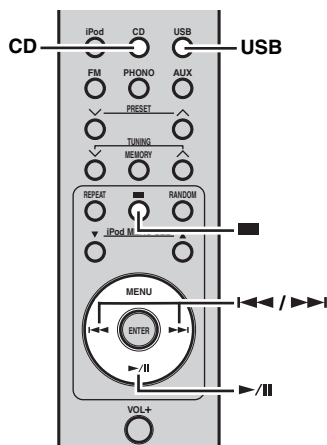

## Operaciones de reproducción

### ■ Para iniciar la reproducción del disco

**1** Seleccione CD como fuente de entrada (vea la página 12).

**2** Pulse  $\triangle$  para abrir la bandeja del disco e introducir un CD.

**3** Pulse  $\blacktriangleright/\parallel$ .

La reproducción empezará automáticamente. Para los CD de audio, la reproducción comienza desde la primera pista y, para los archivos MP3 o WMA, la reproducción comienza en orden alfanumérico según el nombre de archivo.



También puede cerrar la bandeja del disco pulsando  $\triangle$  en el panel delantero del reproductor de CD.

### ■ Para iniciar la reproducción del dispositivo USB

**1** Seleccione USB como fuente de entrada (vea la página 12).

**2** Conecte su dispositivo USB al puerto USB del reproductor de CD.

Se muestra el número total de archivos. El tiempo de lectura puede superar los 30 segundos, en función del número de archivos/carpetas.

**3** Pulse  $\blacktriangleright/\parallel$  para iniciar la reproducción.

Para un dispositivo USB, puede reproducir según el orden de fecha y hora de creación si los archivos que se pueden reproducir se encuentran en el dispositivo USB.

## Notas

- El tiempo total de reproducción no aparece para los dispositivos USB.
- Si el dispositivo USB se ha dividido en particiones, se mostrará únicamente la primera partición.
- Es posible que algunos archivos no funcionen correctamente, en función de las especificaciones del dispositivo USB.
- Los archivos protegidos con copyright no se pueden reproducir.
- Este sistema puede reproducir archivos de 4 GB o menos.

## Para detener la reproducción

Pulse  $\blacksquare$ .

Para un CD de audio, se muestran el número total de pistas y la duración del disco y para los discos MP3/WMA o dispositivo USB, se muestra el número total de archivos en el panel delantero.

## Para hacer una pausa en la reproducción

Pulse  $\blacktriangleright/\parallel$ .

Para volver a la reproducción normal, pulse  $\blacktriangleright/\parallel$ .

## Para saltar pistas

- Para saltar al comienzo de la pista actual, pulse  $\blacktriangleleft\blacktriangleleft$ .
- Para saltar a la pista siguiente, pulse  $\blacktriangleright\blacktriangleright$ .
- Para saltar a la pista anterior, pulse rápidamente  $\blacktriangleleft\blacktriangleleft$  dos veces.

## Para avanzar o retroceder rápidamente

- Para retroceder rápidamente, mantenga pulsado  $\blacktriangleleft\blacktriangleleft$ .
- Para avanzar rápidamente, mantenga pulsado  $\blacktriangleright\blacktriangleright$ .



El sonido se puede escuchar (aunque poco comprensible) durante esta operación en cualquiera de las direcciones. Estas funciones resultan útiles para buscar un punto concreto de una pista o para recuperar el contenido rápidamente. Es posible que no se escuche el sonido en función del archivo MP3/WMA.

## Cambio de la visualización de información de reproducción

Puede cambiar la información de reproducción del disco mostrada en el visualizador del panel delantero del reproductor de CD. La información disponible es diferente, en función del tipo de disco/dispositivo USB.

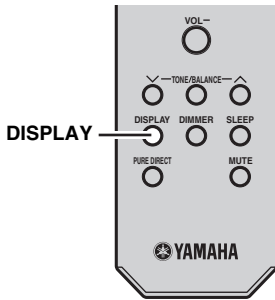

**Pulse repetidamente DISPLAY mientras reproduce un disco/dispositivo USB.**

Cada vez que pulsa la tecla, la visualización de información cambia como se describe en “Información de reproducción para CDs de audio” y “Información de reproducción para archivos MP3 o WMA grabados en discos/dispositivos USB”.

### Nota

Algunos caracteres especiales no se mostrarán bien.

### ■ Información de reproducción para CDs de audio

La información siguiente está disponible durante la reproducción de un CD de audio.

#### ① Tiempo transcurrido de la pista actual

11 2:24



#### ② Tiempo restante del disco

- 10:18

### ■ Información de reproducción para archivos MP3 o WMA grabados en discos/ dispositivos USB

#### ① Tiempo transcurrido del archivo actual

12 2:31



#### ② Nombre de archivo

File Name

Vuelve a la pantalla normal tras mostrar un nombre de archivo.

## Repetición de la reproducción (Repeat Play)

Puede repetir la reproducción del elemento seleccionado de un disco/USB.

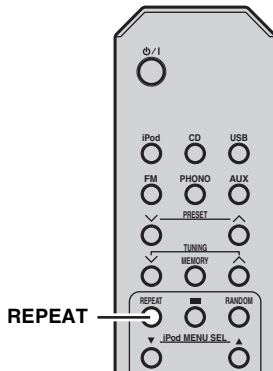

**1** Reproduce el disco/USB que desee repetir.

**2** Durante la reproducción del disco/USB, pulse REPEAT para seleccionar el modo de repetición de reproducción deseado.

Cada vez que pulsa la tecla, el indicador del modo de repetición de reproducción del visualizador del panel delantero del reproductor de CD cambia de la forma siguiente.

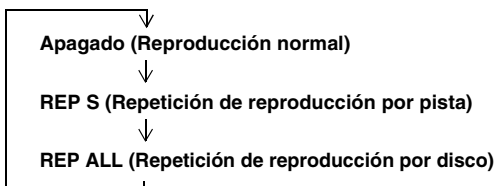

### Para cancelar la repetición de reproducción

Pulse repetidamente REPEAT para que el indicador del modo de repetición de reproducción desaparezca del visualizador del panel delantero.

#### Nota

El modo de repetición de reproducción se cancela cuando se extrae el disco/dispositivo USB.



**REP OFF** aparece cuando el sistema se configura en el modo Pure Direct.

## Reproducción en orden aleatorio (Random Play)

Puede reproducir pistas del disco/USB en orden aleatorio.

#### Nota

Cuando reproduzca un disco/USB en el modo de reproducción aleatoria, el tiempo restante del disco no se podrá visualizar.

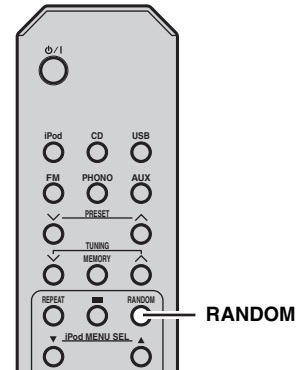

**Pulse RANDOM con la reproducción detenida.**

El indicador RANDOM se enciende en el visualizador del panel delantero del reproductor de CD y se inicia la reproducción aleatoria.

### Para cancelar la reproducción aleatoria

Pulse ■ .



# SINTONIZACIÓN DE FM

Hay 2 métodos de sintonizar: automático y manual. La sintonización automática es eficaz cuando las señales de emisoras son intensas y no hay interferencias. Si la señal de la emisora que selecciona es débil, sintonícela manualmente. También puede utilizar las funciones de presintonización automática y manual para guardar hasta 30 emisoras.

## Sintonización automática

La sintonización automática es eficaz cuando las señales de emisoras son intensas y no hay interferencias.

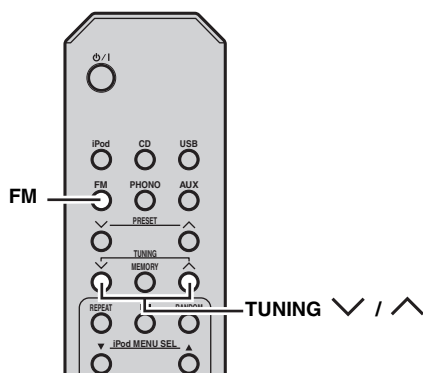

**1** Pulse FM (o gire INPUT en el panel delantero) para poner el receptor en modo FM.

**2** Mantenga pulsado TUNING  $\nabla$  /  $\blacktriangle$  durante más de 2 segundos para comenzar la sintonización automática.

Cuando el receptor sintoniza una emisora, el indicador TUNED se enciende y la frecuencia de la emisora recibida se muestra en el visualizador del panel delantero.

- Pulse  $\nabla$  para sintonizar una frecuencia más baja.
- Pulse  $\blacktriangle$  para sintonizar una frecuencia más alta.

## Sintonización manual

Si la señal recibida de la emisora que quiere seleccionar es débil, sintonícela manualmente.

**1** Pulse FM (o gire INPUT en el panel delantero) para poner el receptor en modo FM.

**2** Pulse TUNING  $\nabla$  /  $\blacktriangle$  para sintonizar manualmente la emisora deseada.

## Presintonización automática

Siga el procedimiento de abajo para presintonizar automáticamente emisoras de radio.

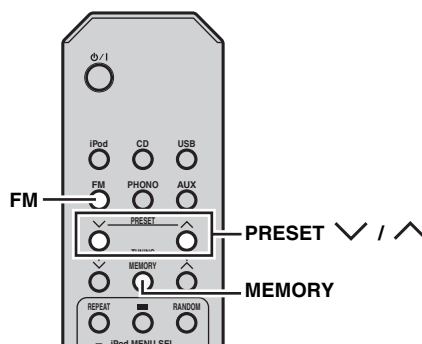

**1** Pulse FM (o gire INPUT en el panel delantero) para poner el receptor en modo FM.

**2** Mantenga pulsado MEMORY durante más de 2 segundos.

El indicador PRESET parpadea en el visualizador del panel delantero y comienza a presintonizar emisoras automáticamente. Tras buscar todas las frecuencias, se detiene automáticamente.

- La presintonización automática empieza por la frecuencia más baja y prosigue hasta la frecuencia más alta.
- El receptor pone automáticamente un número de presintonización a cada emisora detectada.
- Para cancelar, pulse MEMORY.

### Notas

- Puede presintonizar hasta 30 emisoras de FM.
- Cualquier dato de emisora guardado bajo un número de emisora presintonizada se cancela al guardar una emisora nueva bajo el mismo número de emisora presintonizada.

## Presintonización manual

Puede guardar hasta 30 emisoras.

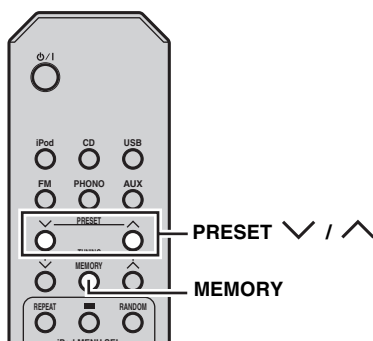

### 1 Sintonice una emisora de radio que quiera presintonizar.

Vea la página 17 para conocer las instrucciones de sintonización.

### 2 Pulse MEMORY.

El indicador PRESET parpadea en el visualizador del panel delantero durante unos 5 segundos.

### 3 Pulse repetidamente PRESET $\nabla$ / $\blacktriangle$ para seleccionar un número de emisora presintonizada mientras el indicador MEMORY está parpadeando.

### 4 Pulse MEMORY para guardar mientras parpadea el indicador MEMORY.

El indicador PRESET se enciende en el visualizador del panel delantero.

### 5 Repita los pasos del 1 al 4 hasta guardar todas las emisoras deseadas.

## Selección de emisoras presintonizadas

Puede sintonizar cualquier emisora deseada con solo seleccionar el número en el que se ha guardado (vea la página 17).

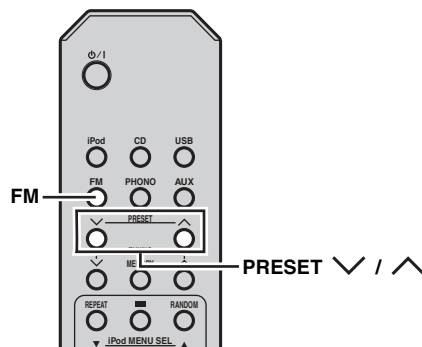

### 1 Pulse PRESET $\nabla$ / $\blacktriangle$ repetidamente para seleccionar una emisora presintonizada.



También puede utilizar el panel delantero para seleccionar emisoras presintonizadas. Pulse TUNER PRESET  $\nabla$  /  $\blacktriangle$  repetidamente para seleccionar una emisora presintonizada.

# SINTONIZACIÓN DEL SISTEMA DE DATOS DE RADIO (MODELOS DE EUROPA SOLAMENTE)

El sistema de datos de radio (modelos de Europa solamente) es un sistema de transmisión de datos usado por emisoras de FM de muchos países. La función del sistema de datos de radio se realiza entre las emisoras que forman la red. Este receptor puede recibir varios datos del sistema de datos de radio como PS (servicio de programas), PTY (tipo de programa), RT (texto de radio) y CT (hora del reloj) cuando se reciben emisoras del sistema de datos de radio.

## Visualización de información del sistema de datos de radio

Use esta función para visualizar los 4 tipos de información del sistema de datos de radio: PS (servicio de programas), PTY (tipo de programa), RT (texto de radio) y CT (hora del reloj).

### Notas

- Sólo puede seleccionar los modos del sistema de datos de radio que ofrece la emisora.
- Si las señales que están siendo recibidas no son lo suficientemente intensas, el receptor no podrá utilizar los datos del sistema de datos de radio. En particular, el modo "RT" requiere una gran cantidad de datos y puede no estar disponible incluso cuando otros modos del sistema de datos de radio sí lo están.
- Si la intensidad de la señal se debilita debido a interferencias externas mientras el receptor está recibiendo datos del sistema de datos de radio, puede que la recepción se corte repentinamente y aparezca "...WAIT" en el visualizador del panel delantero.
- Cuando se seleccione el modo "RT", el receptor podrá visualizar información del programa mediante un máximo de 64 caracteres alfanuméricos, incluyendo la diéresis. Los caracteres no disponibles se visualizan con "\_" (subrayado).

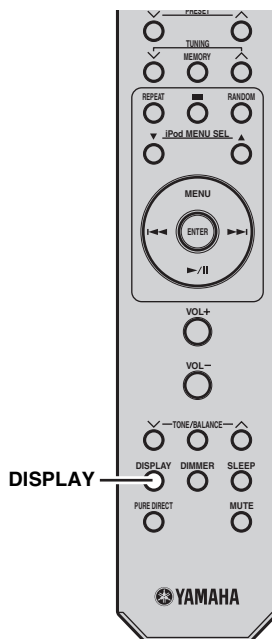

Mientras sintoniza una emisora del sistema de datos de radio, pulse repetidamente DISPLAY para seleccionar el modo de visualización del sistema de datos de radio.

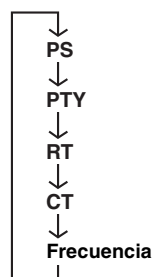

- Seleccione "PS" para visualizar el programa del sistema de datos de radio que está siendo recibido.
- Seleccione "PTY" para visualizar el tipo del programa del sistema de datos de radio que está siendo recibido.
- Seleccione "RT" para visualizar la información del programa del sistema de datos de radio que está siendo recibido.
- Seleccione "CT" para visualizar la hora actual.

# CONTROL DEL iPod™

Además de controlar el receptor (R-1330) y el reproductor de CD (CD-1330), puede manejar su iPod acoplado al terminal a través del mando a distancia que se incluye.

## Uso del iPod™

Una vez que haya colocado el iPod en el terminal, podrá disfrutar de la reproducción del mismo utilizando el mando a distancia que se incluye.

Al conectar el iPod durante la reproducción, este sistema cambia automáticamente al modo iPod.

### Notas

- Sólo es compatible con iPod (Click and Wheel), iPod nano, iPod mini e iPod Touch.
- Puede que algunas funciones no sean compatibles, dependiendo del modelo o de la versión del software de su iPod.



Para obtener una lista completa de los mensajes de estado que aparecen en el visualizador del panel delantero del receptor, consulte la sección "iPod" en "SOLUCIÓN DE PROBLEMAS" (vea la página 22).

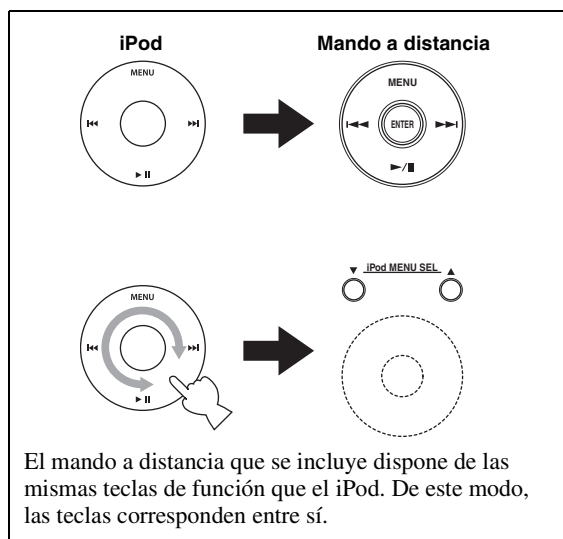
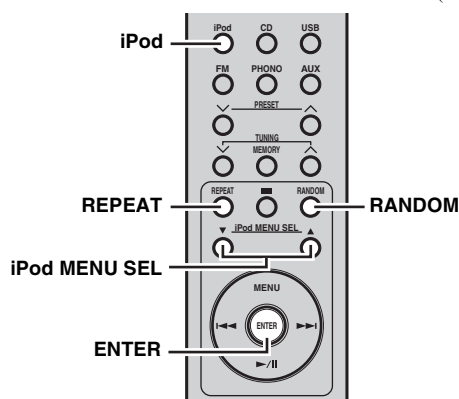

**1** Pulse iPod para seleccionarlo como fuente de entrada.

**2** Coloque el iPod en el terminal.

**3** Pulse ▲ / ▼ para utilizar el menú del iPod y, a continuación, pulse ENTER para comenzar la reproducción de la canción seleccionada (o grupo de canciones).

- Vea la pantalla del iPod para controlar el menú.
- Utilice el iPod mediante los controles del mismo o el mando a distancia que se incluye.

### ■ Repetición de la reproducción (Repeat Play)

Puede repetir la reproducción del elemento seleccionado de su iPod.

**Pulse REPEAT para seleccionar el modo de repetición de reproducción deseado.**

Cada vez que pulsa la tecla, el modo de repetición de reproducción cambia como en el ejemplo siguiente. Para utilizarlo correctamente, compruébelo con su iPod.

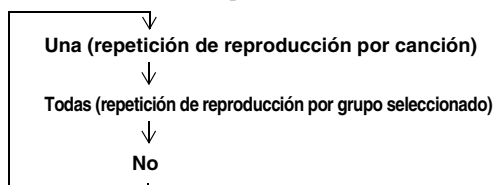

### ■ Reproducción en orden aleatorio (Shuffle Play)

Puede reproducir canciones o álbumes de su iPod de forma aleatoria.

**Pulse RANDOM.**

Cada vez que pulsa la tecla, el modo de reproducción aleatoria cambia como en el ejemplo siguiente. Para utilizarlo correctamente, compruébelo con su iPod.

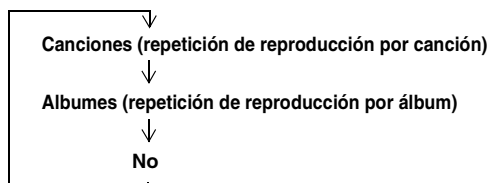

# SOLUCIÓN DE PROBLEMAS

Consulte la siguiente tabla cuando este sistema no funcione correctamente. Si el problema que usted tiene no está en la lista o las instrucciones no sirven de ayuda, apague el sistema, desconecte el cable de alimentación y póngase en contacto con el centro de servicio o un concesionario de Yamaha autorizado.

## Receptor (R-1330)

### ■ General

Problema	Causa	Remedio	Vea la página
<b>El receptor no se enciende o entra en el modo de espera poco después de conectarse la alimentación.</b>	El cable de alimentación no está conectado o la clavija no está bien insertada.	Conecte firmemente el cable de alimentación.	10
	El receptor ha sido expuesto a una descarga eléctrica externa intensa (rayo o electricidad estática intensa).	Ponga el receptor en el modo OFF, desconecte el cable de alimentación, vuelva a conectarlo después de 30 segundos y, a continuación, utilice normalmente el receptor.	—
	Se ha producido un cortocircuito en el cable y se ha activado el circuito de protección.	Asegúrese de que todas las conexiones con cables de los altavoces del receptor y de todos los altavoces se han realizado correctamente y que todos los cables de las conexiones existentes están en contacto exclusivo con su conexión correspondiente.	9
	La temperatura interna es demasiado elevada, se ha activado el circuito de protección.	Espere aproximadamente 1 hora para que se enfríe el receptor y, a continuación, vuelva a encenderlo.	9
<b>No hay sonido</b>	Conexiones de los cables de entrada o salida mal hechas.	Conecte correctamente los cables. Si el problema persiste, es posible que los cables estén dañados.	9
	No se ha seleccionado una fuente de entrada apropiada.	Seleccione una fuente de entrada apropiada con el selector INPUT del panel delantero (o con las teclas selectoras de entrada del mando a distancia).	—
	Las conexiones de los altavoces no están seguras.	Asegure las conexiones.	9
	El volumen está bajo.	Suba el volumen.	—
	El sonido está en silencio.	Pulse MUTE o VOLUME +/- para reactivar la salida de audio y ajuste el volumen.	5
	Hay señales que el reproductor no puede reproducir y que están introduciéndose desde un componente fuente como puede ser un CD-ROM.	Reproduzca una fuente cuyas señales pueda reproducir el receptor.	—
	El temporizador para dormir ha desactivado el receptor.	Encienda el receptor y reproduzca de nuevo la fuente.	—
<b>Sólo se oye sonido del altavoz de un lado.</b>	Las conexiones de los cables están mal hechas.	Conecte correctamente los cables. Si el problema persiste, es posible que los cables estén dañados.	9
<b>Hay interferencia de ruido procedente de un equipo digital o de radiofrecuencia.</b>	El receptor está demasiado cerca de un equipo digital o de alta frecuencia.	Separe más el receptor de ese equipo.	—
<b>El sonido está distorsionado.</b>	El volumen del sonido es demasiado alto.	Ajuste el volumen del sonido.	12
	Un componente distinto a una platina está conectado a los jacks PHONO.	Conéctelo al jack CD o AUX.	9
<b>“CHK SP WIRE” aparece en el visualizador.</b>	Se ha producido un cortocircuito en los cables de los altavoces.	Asegúrese de que los cables del altavoz están conectados correctamente.	9

■ **FM**

Problema	Causa	Remedio	Vea la página
<b>La recepción estéreo por FM tiene ruido.</b>	Las características de las emisiones estéreo de FM pueden causar este problema cuando el transmisor está muy lejos o la entrada de la antena es mala.	Verifique las conexiones de la antena.	10
		Intente utilizar una antena de FM direccional de alta calidad.	—
<b>Hay distorsión y no se puede obtener una buena recepción a pesar de utilizar una buena antena de FM.</b>	Hay interferencia de trayectorias múltiples.	Ajuste la posición de la antena para eliminar la interferencia de trayectorias múltiples.	—
<b>La emisora deseada no se puede sintonizar con el método de sintonización automática.</b>	La señal es demasiado débil.	Utilice una antena de FM direccional de alta calidad.	—
		Utilice el método de sintonización manual.	17

■ **iPod**

**Nota**

En el caso de producirse un error de transmisión sin que aparezca un mensaje de estado en el panel delantero del receptor, compruebe la conexión de su iPod (vea la página 11).

Mensaje de estado	Causa	Remedio	Vea la página
CONNECT ERR	Hay un problema con la trayectoria de señal de su iPod al receptor.	Desactive el receptor y vuelva a conectar el terminal del iPod del receptor.	11
UNKNOWN TYP	El iPod utilizado no es compatible con el receptor.	Sólo es compatible con iPod (Click and Wheel), iPod nano, iPod mini e iPod Touch.	—
CONNECTED	El iPod está correctamente colocado en un terminal y la conexión entre su iPod y el receptor se ha realizado correctamente.		
NOT CONNECT	El iPod se ha extraído del terminal para iPod del receptor.	Vuelva a colocar su iPod en el terminal del receptor.	11
CAN'T PLAY	El receptor no puede reproducir las canciones actualmente guardadas en su iPod.	Compruebe que las canciones actualmente guardadas en su iPod puedan reproducirse.	—
		Guarde en su iPod otras canciones que puedan reproducirse.	—

**Mando a distancia**

Problema	Causa	Remedio	Vea la página
<b>El mando a distancia no funciona bien.</b>	Es posible que el mando a distancia se esté utilizando fuera de su límite de funcionamiento.	Para obtener más información acerca del límite de funcionamiento del mando a distancia, consulte "Utilización del mando a distancia".	8
	El sensor del mando a distancia de este sistema puede ser expuesto a rayos de luz solar o eléctrica directa (lámparas fluorescentes tipo inversor).	Cambie la iluminación o la orientación de este sistema.	8
	Es posible que las pilas se hayan agotado.	Sustituya las pilas por otras nuevas.	8
	Hay obstáculos entre el sensor de este sistema y el mando a distancia.	Retire los obstáculos.	8

## Reproductor de CD (CD-1330)

Problema	Causa	Remedio	Vea la página
<b>El dispositivo no se enciende.</b>	La clavija no se ha insertado completamente.	Conecte firmemente el cable de alimentación.	9
	El receptor y el reproductor de CD no están conectados correctamente.	Compruebe la conexión con el receptor.	9
	El receptor se ha configurado incorrectamente.	Compruebe la configuración (INPUT/Volumen/MUTE/auricular) del receptor.	—
<b>No hay sonido o éste está distorsionado</b>	La frecuencia de muestreo de un archivo MP3 o WMA puede no ser compatible con el reproductor CD.	Compruebe que la frecuencia de muestreo y la velocidad de transferencia de bits de un archivo MP3 o WMA sean compatibles con el reproductor CD.	24
<b>El disco no se reproduce.</b>	Es posible que esté utilizando un CD-R/RW no finalizado.	Finalice el CD-R/RW.	—
	La etiqueta del disco puede estar hacia arriba.	Compruebe que la etiqueta del disco esté hacia arriba.	—
	El disco puede estar defectuoso.	Pruebe reproduciendo otro disco. Si no se produce el mismo problema, el disco que quiere reproducir tiene defectos.	—
	El disco MP3/WMA puede no tener suficientes pistas de música para poder ser reproducido.	Compruebe que su disco MP3/WMA tenga como mínimo 5 archivos de música MP3/WMA.	—
	La frecuencia de muestreo de un archivo MP3 o WMA puede no ser compatible con el reproductor CD.	Compruebe que la frecuencia de muestreo y la velocidad de transferencia de bits de un archivo MP3 o WMA sean compatibles con el reproductor CD.	24
<b>No se puede reconocer el dispositivo USB.</b>	Compruebe que el dispositivo USB está conectado correctamente.	Conecte el dispositivo USB en una posición firme.	11
<b>No vinculado con el receptor</b>	El cable de control del sistema está desconectado del jack del conector del sistema del receptor y/o del reproductor de CD.	Conecte el receptor y el reproductor de CD con el cable de control del sistema firmemente.	9

### ■ USB

#### Nota

En el caso de producirse un error de transmisión sin que aparezca un mensaje de estado en el panel delantero de esta unidad, compruebe la conexión del dispositivo USB (vea la página 11).

Mensaje de estado	Causa	Remedio	Vea la página
NO USB	El dispositivo USB no está conectado.	Conecte un dispositivo USB que se pueda reproducir.	11
OVER CURENT	El dispositivo USB conectado no se puede reproducir en este sistema. El dispositivo USB se ha conectado en diagonal.	Desconecte el dispositivo USB. Cambie a otra fuente de entrada distinta de USB y seleccione USB como fuente de entrada otra vez. A continuación, vuelva a conectar el dispositivo USB.	—

# NOTAS ACERCA DE DISCOS/ARCHIVOS MP3 Y WMA

## ■ Discos (CD de audio) que se pueden reproducir con este reproductor de CD

Este reproductor está diseñado para reproducir discos compactos en los que figuren las marcas siguientes. Nunca intente cargar cualquier otro tipo de disco en la unidad. La unidad también puede reproducir discos compactos de 8 cm.



### .... Discos compactos (audio digital)

Se trata de los discos más conocidos en lo que respecta a la venta de CD de audio disponibles.



### .... Discos de audio digital CD-R/CD-RW

CD de música realizados mediante la copia en un CD-R o CD-RW (incluidos archivos de formato MP3 o WMA).



### Notas

- Asegúrese de que utiliza un disco CD-R o CD-RW de un proveedor fiable.
- Asegúrese de que utiliza un disco CD-R o CD-RW en el que figure al menos una de las siguientes frases, en el disco o en la carcasa.  
FOR CONSUMER  
FOR CONSUMER USE  
FOR MUSIC USE ONLY
- Asegúrese de que utiliza un disco CD-R o CD-RW finalizado.



### .... Discos CD-TEXT

Los discos grabados con datos de texto como títulos de álbumes, títulos de pistas y nombres de artistas.

Aunque estos discos se pueden reproducir con reproductores de CD normales, no se muestran los datos de texto.

### Nota

Es posible que este reproductor de discos compactos no pueda reproducir algunos discos CD-RW o discos que no se hayan grabado correctamente.

### Para evitar el funcionamiento incorrecto del reproductor de CD:

- No utilice ningún disco que no tenga la forma estándar (agujero, etc.) disponibles en el mercado, ya que pueden dañar la unidad.

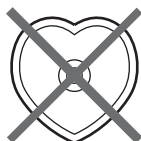

- No utilice un disco con cinta adhesiva, pegatinas o pegamento. Si utiliza un disco así, es posible que se quede pegado a la unidad o que cause daños en la misma.

## ■ Acerca de los archivos MP3 y WMA

Puede reproducir archivos MP3 y WMA grabados en un disco CD-R/CD-RW, así como archivos guardados en un dispositivo USB.

## MP3

MP3 es una tecnología estándar y un formato para comprimir secuencias de audio en un archivo de tamaño reducido. No obstante, el nivel original de la calidad del sonido se conserva durante la reproducción.

Los formatos de reproducción son:

- MPEG-1 Audio Layer-3  
Velocidad\*: 32-320 kbps  
Frecuencia de muestreo: 44,1/48/32 kHz
  - MPEG-2 Audio Layer-3, 2  
Velocidad\*: 8-160 kbps  
Frecuencia de muestreo: 24/22,05/16 kHz
  - MPEG-2.5 Audio Layer-2  
Velocidad\*: 8-160 kbps  
Frecuencia de muestreo: 12/11,025/8 kHz
- \* Es compatible con la velocidad variable.

## WMA

“WMA (Windows Media Audio)” es un formato de archivo de Microsoft para la codificación de archivos de audio digitales similar al MP3, aunque puede comprimir archivos a una velocidad superior que la de los MP3.

Los formatos de reproducción son:

- Versión 8
  - Versión 9 (Es compatible con velocidades estándar y variables. No es compatible con la velocidad profesional ni la velocidad sin pérdidas.)
  - High Profile  
Velocidad\*: 32-320 kbps  
Frecuencia de muestreo: 48/44,1/32 kHz
  - Mid Profile  
Velocidad: 16-32 kbps  
Frecuencia de muestreo: 22,05/16 kHz
- \* Es compatible con las dos velocidades, constante y variable.

### Notas

- Dependiendo de las condiciones de la grabación, como la configuración de grabación de software, es posible que el sistema no pueda reproducir un disco o dispositivo USB en el orden en que se hayan grabado las pistas.
- La reproducción de los discos de datos comienza en orden alfanumérico.
- La reproducción de dispositivos USB comienza en base a la fecha y la hora de creación.
- Los archivos WMA (DRM) protegidos con copyright no se pueden reproducir en el reproductor de CD.
- El disco debe ser compatible con la norma ISO9660.
- El número máximo de archivos y el de carpetas son los siguientes.

	Disco de datos	USB
Número máximo total de archivos y carpetas*	512	999
Número máximo de carpetas*	255	255
Número máximo de archivos por carpeta	511	255

\* El directorio raíz cuenta como una carpeta.



## ■ Notas sobre el manejo de discos compactos

- Siempre debe manipular un disco con cuidado para no arañar la superficie del mismo.

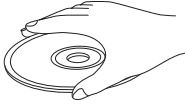

- Los discos compactos no se desgastan durante su reproducción, pero los daños causados en la superficie del disco al manipularlos pueden afectar considerablemente a la reproducción del mismo.
- Asegúrese de utilizar un rotulador o una herramienta de escritura parecida para escribir en el lado de la etiqueta del disco. No utilice un bolígrafo u otra herramienta de escritura con punta rígida, ya que pueden dañar el disco y afectar a la reproducción.
- No deforme los discos.
- Cuando no vaya a utilizar un disco, extraígalo de la unidad y guárdelo en su carátula.
- Cuando extraiga o guarde un disco, tenga cuidado de no arañar la superficie de reproducción.
- Las pequeñas partículas de polvo o huellas dactilares en la superficie de reproducción no afectan a los discos compactos; no obstante, deben mantenerse limpios. Límpielos con un paño seco y limpio. No los limpie con un movimiento circular, hágalo del centro hacia los extremos.

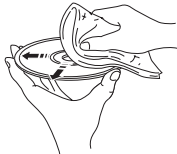

- No intente limpiar la superficie de los discos con ningún tipo de limpiador para discos, disolventes, pulverizador de líquido antiestático o cualquier otro líquido con componentes químicos que pueda dañarla de forma irreparable.
- No exponga los discos a la luz solar directa, a altas temperaturas o alta humedad durante un periodo prolongado de tiempo, ya que se puede deformar o dañar el disco.



## Para reproducir un CD de 8 cm

Colóquelo en el área interior adaptada de la bandeja de discos. No coloque un CD normal (12 cm) encima de un CD de 8 cm.

**Nota:** No utilice limpiadores de lentes, ya que pueden causar fallos en el funcionamiento.

# GLOSARIO

## Información de audio

### ■ MP3 (MPEG Audio Layer-3)

Uno de los métodos de compresión de audio usados por MPEG. Este método emplea la compresión irreversible, la cual logra una relación de compresión alta reduciendo los datos de las partes que el oído humano apenas puede oír. Se dice que puede comprimir la cantidad de datos en aproximadamente 1/11 (128 kbps) manteniendo un calidad de audio similar a la de los CDs de música.

### ■ PCM (Modulación por codificación de impulsos)

Una señal que es cambiada a formato digital sin compresión. Un CD se graba con un sonido de 16 bits a 44,1 kHz. Esta señal también tiene un tipo llamado PCM empaquetado (PPCM) que se puede comprimir sin ninguna pérdida de datos.

### ■ Frecuencia de muestreo

El número de muestreos (proceso para digitalizar señales analógicas) por segundo. En principio, cuanto más alta es la frecuencia de muestreo, más amplia es la gama de frecuencias que puede reproducirse, y cuanto más alta es la velocidad de bits cuantificada, más preciso es el sonido que puede reproducirse.

### ■ Pista

Un CD se puede dividir en segmentos (pistas). A cada división se le llama número de pista.

### ■ WMA (Windows Media Audio)

Un método de compresión desarrollado por Microsoft Corporation. Este método emplea la compresión irreversible, la cual logra una relación de compresión alta reduciendo los datos de las partes que el oído humano apenas puede oír. Se dice que puede comprimir la cantidad de datos en aproximadamente 1/22 (64 kbps) manteniendo un calidad de audio similar a la de los CDs de música.

## Copyright y logotipos

Tecnología de decodificación de audio MPEG Layer-3 con licencia de Fraunhofer IIS y Thomson Multimedia.

### iPod™

“iPod” es una marca de fábrica de Apple Inc., registrada en los EE.UU. y en otros países.

“Made for iPod” significa que un accesorio electrónico se ha diseñado para conectarse específicamente a un iPod y que el desarrollador ha certificado que cumple con los estándares de rendimiento de Apple.

Apple no se hace responsable del funcionamiento de este dispositivo ni de que cumpla con los estándares legales y de seguridad.

# ESPECIFICACIONES

## ■ R-1330

### SECCIÓN DEL AMPLIFICADOR

- Potencia de salida RMS mínima por canal (6  $\Omega$ , 1 kHz, 0,5% THD)..... 60 W + 60 W
- Potencia máxima por canal (4  $\Omega$ , 1 kHz, 0,7% THD)..... 70 W + 70 W
- Sensibilidad/impedancia de entrada  
CD/AUX ..... 200 mV/47 k $\Omega$   
PHONO ..... 3,5 mV/47 k $\Omega$
- Respuesta de frecuencia  
CD ..... 20 Hz a 20 kHz  $\pm$  0,5 dB
- Distorsión armónica total  
CD (10 W/6  $\Omega$ )..... 0,01% o menos
- Relación señal a ruido (red IHF-A)  
CD (200 mV, entrada en cortocircuito)..... 100 dB o más

### SECCIÓN DEL SINTONIZADOR

- Gama de sintonización ..... 87,50 a 108,00 MHz

### GENERALIDADES

- Alimentación ..... CA 230 V, 50 Hz
- Consumo ..... 80 W
- Dimensiones (An  $\times$  Al  $\times$  Prof)..... 300  $\times$  67  $\times$  336 mm
- Peso ..... 5,8 kg

## ■ CD-1330

### SISTEMA DE REPRODUCCIÓN

- CD, CD-R/RW

### LÁSER

- Tipo..... GaAlAs
- Longitud de onda ..... 795 nm
- Duración de la emisión ..... continua
- Salida de láser ..... máxima de 160  $\mu$ W\*

\* Esta salida corresponde al valor medido a una distancia de unos 200 mm de la superficie de la lente del bloque del lector óptico.

### RENDIMIENTO DE AUDIO

- Señal a ruido (1 kHz)..... 105 dB o más
- Gama dinámica (1 kHz)..... 100 dB o más
- Distorsión y ruido (1 kHz)..... 0,003 % o menos

### GENERALIDADES

- Alimentación ..... CA 230 V, 50 Hz
- Consumo ..... 15 W aproximadamente
- Dimensiones (An  $\times$  Al  $\times$  Prof) ..... 300  $\times$  67  $\times$  310 mm
- Peso ..... 3,8 kg

Las especificaciones están sujetas a cambios sin previo aviso.

## Garantía limitada para el Área Económica Europea (AEE) y Suiza

Gracias por haber elegido un producto Yamaha. En el caso poco probable de que su producto Yamaha necesite el servicio que concede la garantía, póngase en contacto por favor con el concesionario a quien adquirió el producto. Si usted tiene alguna dificultad, póngase en contacto por favor con la oficina representativa de Yamaha en su país. Podrá encontrar todos los detalles necesarios en nuestros sitios Web (<http://www.yamaha-hifi.com/> o <http://www.yamaha-uk.com/> para los residentes del Reino Unido).

El producto tiene una garantía de dos años, a partir de la fecha de la compra original, que cubre las reparaciones de las averías que pueda tener debido a defectos en la mano de obra o en los materiales empleados en su fabricación. Yamaha se compromete, sujeto a las condiciones listadas más abajo, a reparar el producto o cualquier pieza (o piezas) que tenga defectos, o a sustituirlo, a discreción de Yamaha, sin cobrar ningún honorario por las piezas o la mano de obra. Yamaha se reserva el derecho de reemplazar un producto por otro de clase y/o precio y condiciones similares, en el caso de que éste no se fabrique más o se considere que las reparaciones resultan poco económicas.

### Condiciones de la garantía

- 1 El producto defectuoso DEBERÁ ir acompañado de la factura o recibo de venta original (que muestre la fecha de la compra, el código del producto y el nombre del concesionario), junto con una explicación que describa detalladamente la avería. Si falta esta prueba clara de la compra, Yamaha se reserva el derecho a no proveer el servicio de reparaciones gratis, y el producto podrá ser devuelto al cliente corriendo éste con todos los gastos relacionados con el envío.
- 2 El producto DEBERÁ haber sido adquirido en el establecimiento de un concesionario Yamaha AUTORIZADO dentro del Área Económica Europea (AEE) o Suiza.
- 3 El producto no deberá haber sido sometido a ninguna modificación ni alteración, a menos que ésta haya sido autorizada por escrito por Yamaha.
- 4 De esta garantía se excluye lo siguiente:
  - a. El mantenimiento periódico y la reparación o sustitución de piezas debidos al desgaste natural.
  - b. Los daños debidos a:
    - (1) Reparaciones realizadas por el propio cliente o por un tercero que no cuente con ninguna autorización.
    - (2) Embalaje inadecuado o maltrato, cuando el producto está siendo transportado desde el lugar de residencia del cliente. Tenga en cuenta que el cliente es el responsable de embalar el producto adecuadamente cuando éste es devuelto para ser reparado.
    - (3) Mal uso, incluyendo, pero sin limitarse a: (a) no usar el producto de forma normal o no seguir las instrucciones de uso, mantenimiento y almacenamiento apropiadas indicadas por Yamaha, y (b) instalación o uso del producto de forma inconsistente con las normas técnicas o de seguridad vigentes en el país donde éste se utiliza.
    - (4) Accidentes, rayos, agua, fuego, ventilación inadecuada, fuga de pilas o cualquier otra causa fuera del control de Yamaha.
    - (5) Defectos del sistema en el que se incorpora este producto e/o incompatibilidad con productos de terceros.
    - (6) Uso de un producto importado en la AEE y/o Suiza, no por Yamaha, donde ese producto no cumple con las normas técnicas o de seguridad del país donde se usa y/o con la especificación estándar de un producto vendido por Yamaha en la AEE y/o en Suiza.
    - (7) Productos que no están relacionados con AV (audiovisual).  
(Los productos sujetos a la "Declaración de Garantía de AV de Yamaha" se definen en nuestro sitio Web <http://www.yamaha-hifi.com/> o <http://www.yamaha-uk.com/> para los residentes del Reino Unido.)
- 5 Cuando las garantías del país donde se compra el producto y del país donde éste se usa son diferentes se aplicará la garantía del país donde se usa el producto.
- 6 Yamaha no se hará responsable de ninguna pérdida o daño directo, emergente o de cualquier otro tipo; sólo se hará responsable de la reparación o sustitución del producto.
- 7 Haga una copia de seguridad de cualquier configuración o datos personalizadas, ya que Yamaha no se hará responsable de ninguna alteración o pérdida que tal configuración o datos puedan sufrir.
- 8 Esta garantía no afecta a los derechos legales del consumidor bajo las leyes nacionales aplicables vigentes, ni a los derechos del consumidor contra el concesionario surgidos de su contrato de venta/compra.

## Información para Usuarios sobre Recolección y Disposición de Equipamiento Viejo y Baterías usadas



Estos símbolos en los productos, embalaje, y/o documentación que se acompañe significan que los productos electrónicos y eléctricos usados y las baterías usadas no deben ser mezclados con desechos hogareños corrientes.

Para el tratamiento, recuperación y reciclado apropiado de los productos viejos y las baterías usadas, por favor llévelos a puntos de recolección aplicables, de acuerdo a su legislación nacional y las directivas 2002/96/EC y 2006/66/EC.



Al disponer de estos productos y baterías correctamente, ayudará a ahorrar recursos valiosos y a prevenir cualquier potencial efecto negativo sobre la salud humana y el medio ambiente, el cual podría surgir de un inapropiado manejo de los desechos.



Para mayor información sobre recolección y reciclado de productos viejos y baterías, por favor contacte a su municipio local, su servicio de gestión de residuos o el punto de venta en el cual usted adquirió los artículos.



### [Información sobre la Disposición en otros países fuera de la Unión Europea]

Estos símbolos sólo son válidos en la Unión Europea. Si desea deshacerse de estos artículos, por favor contacte a sus autoridades locales y pregunte por el método correcto de disposición.

**Pb**

### Nota sobre el símbolo de la batería (ejemplos de dos símbolos de la parte inferior)

Este símbolo podría ser utilizado en combinación con un símbolo químico. En este caso el mismo obedece a un requerimiento dispuesto por la Directiva para el elemento químico involucrado.

# LET OP: LEES HET VOLGENDE VOOR U DIT TOESTEL IN GEBRUIK NEEMT.

- 1 Om er zeker van te kunnen zijn dat u de optimale prestaties uit uw toestel haalt, dient u deze handleiding zorgvuldig door te lezen. Bewaar de handleiding op een veilige plek zodat u er later nog eens iets in kunt opzoeken.
- 2 Installeer de apparatuur (R-1330 en CD-1330) op een goed geventileerde, koele, droge en schone plek met tenminste 10 cm ruimte vrij aan de bovenkant (niet nodig voor de CD-1330), 10 cm aan de linker- en rechterkant en 10 cm ruimte vrij aan de achterkant van de apparatuur — uit de buurt van direct zonlicht, warmtebronnen, trillingen, stof, vocht en/of kou.
- 3 Plaats dit toestel uit de buurt van andere elektrische apparatuur, motoren of transformatoren om storend gebrom te voorkomen.
- 4 Stel dit toestel niet bloot aan plotselinge temperatuurswisselingen van koud naar warm en plaats het toestel niet in een omgeving met een hoge vochtigheidsgraad (bijv. in een ruimte met een luchtbevochtiger) om te voorkomen dat zich binnenin het toestel condens vormt, wat zou kunnen leiden tot elektrische schokken, brand, schade aan dit toestel en/of persoonlijk letsel.
- 5 Vermijd plekken waar andere voorwerpen op het toestel kunnen vallen, of waar het toestel bloot staat aan druppelende of spattende vloeistoffen. Plaats de volgende dingen niet bovenop dit toestel:
  - Andere componenten, daar deze schade kunnen veroorzaken en/of de afwerking van dit toestel kunnen doen verkleuren.
  - Brandende voorwerpen (bijv. kaarsen), daar deze brand, schade aan dit toestel en/of persoonlijk letsel kunnen veroorzaken.
  - Voorwerpen met vloeistoffen, daar deze elektrische schokken voor de gebruiker en/of schade aan dit toestel kunnen veroorzaken wanneer de vloeistof daaruit in het toestel terecht komt.
- 6 Dek het toestel niet af met een krant, tafellaken, gordijn enz. zodat de koeling niet belemmerd wordt. Als de temperatuur binnenin het toestel te hoog wordt, kan dit leiden tot brand, schade aan het toestel en/of persoonlijk letsel.
- 7 Steek de stekker van dit toestel pas in het stopcontact als alle aansluitingen gemaakt zijn.
- 8 Gebruik het toestel niet wanneer het ondersteboven is geplaatst. Het kan hierdoor oververhit raken wat kan leiden tot schade.
- 9 Gebruik geen overdreven kracht op de schakelaars, knoppen en/of snoeren.
- 10 Wanneer u de stekker uit het stopcontact haalt, moet u aan de stekker zelf trekken, niet aan het snoer.
- 11 Maak dit toestel niet schoon met chemische oplosmiddelen; dit kan de afwerking beschadigen. Gebruik alleen een schone, droge doek.
- 12 Gebruik alleen het op dit toestel aangegeven voltage. Gebruik van dit toestel bij een hoger voltage dan aangegeven is gevaarlijk en kan leiden tot brand, schade aan het toestel en/of persoonlijk letsel. Yamaha aanvaardt geen aansprakelijkheid voor enige schade veroorzaakt door gebruik van dit toestel met een ander voltage dan hetgeen aangegeven staat.
- 13 Om schade door blikseminslag te voorkomen dient u de stekker uit het stopcontact te halen wanneer het onweert.
- 14 Probeer niet zelf wijzigingen in dit toestel aan te brengen of het te repareren. Neem contact op met erkend Yamaha servicepersoneel wanneer u vermoedt dat het toestel reparatie behoeft. Probeer in geen geval de behuizing open te maken.
- 15 Wanneer u dit toestel voor langere tijd niet zult gebruiken (bijv. vakantie), dient u de stekker uit het stopcontact te halen.
- 16 Lees het hoofdstuk “VERHELPEN VAN STORINGEN” over veel voorkomende vergissingen bij de bediening voor u de conclusie trekt dat het toestel een storing of defect vertoont.
- 17 Voor u dit toestel verplaatst, dient u op ON/STANDBY, OFF te drukken om het toestel uit te schakelen en de stekker uit het stopcontact te halen.
- 18 Er zal zich condens vormen wanneer de omgevingstemperatuur plotseling verandert. Haal de stekker uit het stopcontact en laat het toestel met rust.
- 19 Wanneer het toestel langere tijd achter elkaar gebruikt wordt, kan het warm worden. Schakel de stroom uit en laat het toestel afkoelen.
- 20 Installeer dit toestel in de buurt van een stopcontact op een plek waar u de stekker gemakkelijk kunt bereiken.
- 21 De batterijen mogen niet worden blootgesteld aan hitte, zoals door direct zonlicht, vuur of iets dergelijks.
- 22 Een te hoge geluidsdruk (volume) van een oortelefoon of hoofdtelefoon kan leiden tot gehoorschade.

De stroomvoorziening van dit toestel is niet afgesloten zolang de stekker in het stopcontact zit, ook al is het toestel zelf uitgeschakeld met  $\text{I}/\text{I}$ . Dit is de zogenaamde standby-stand. In deze toestand is het toestel ontworpen een zeer kleine hoeveelheid stroom te verbruiken.

## WAARSCHUWING

OM DE RISICO'S VOOR BRAND OF ELEKTRISCHE SCHOKKEN TE VERMINDEREN, MAG U DIT TOESTEL IN GEEN GEVAL BLOOTSTELLEN AAN VOCHT OF REGEN.

## VEILIGHEIDSINFORMATIE BETREFFENDE DE LASER

Dit apparaat is voorzien van een laser. Om oogletsel te voorkomen, mag u het verwijderen van de afdekking en het uitvoeren van reparaties aan deze inrichting uitsluitend door een bevoegde servicemonteur laten uitvoeren.

## GEVAAR

Zichtbare laserstraling indien geopend. Voorkom rechtstreekse blootstelling aan de laserstraal. Als dit toestel is aangesloten op een stopcontact, houdt u uw ogen niet dicht bij de opening van de disclade en andere openingen om naar binnen te kijken.

De laser component in dit product is in staat stralen te produceren die de limiet voor Klasse 1 overstijgen.

# INHOUD

## INLEIDING

<b>KENMERKEN</b> .....	2
<b>MEEGELEVERDE ACCESSOIRES</b> .....	2
<b>BEDIENINGSORGANEN EN FUNCTIES</b> .....	3
Receiver (R-1330) .....	3
CD-speler (CD-1330) .....	4
Afstandsbediening .....	5

## VOORBEREIDINGEN

<b>AANSLUITEN VAN EXTERNE APPARATUUR OP HET SYSTEEM</b> .....	9
<b>AANSLUITEN VAN ANTENNES</b> .....	10
Aansluiten van de FM-antenne .....	10
<b>AANSLUITEN VAN DE STROOMVOORZIENING</b> .....	10
<b>AANSLUITEN VAN DE iPod™ EN HET USB-APPARAAT</b> .....	11
Aansluiten van een iPod™ .....	11
Aansluiten van USB-apparaten.....	11

## BASISBEDIENING

<b>BEDIENING VAN HET TOESTEL</b> .....	12
Basisbediening van het toestel.....	12
De helderheid van het display op het voorpaneel instellen .....	13
Gebruiken van de slaaptimer .....	13
Gebruiken van een hoofdtelefoon.....	13
<b>BEDIENING VAN DISKS EN USB-APPARATEN</b> .....	14
Bediening voor het afspelen .....	14
Omschakelen van de op het display getoonde afspeelinformatie .....	15
Herhaald afspelen (Repeat Play) .....	16
Willekeurig afspelen (Random Play).....	16

## BEDIENING VAN DE TUNER

<b>FM AFSTEMMEN</b> .....	17
Automatisch afstemmen .....	17
Handmatig afstemmen .....	17
Automatisch voorprogrammeren .....	17
Handmatig voorprogrammeren.....	18
Selecteren van voorkeuzezenders .....	18
<b>AFSTEMMEN OP RADIO DATA SYSTEEM-ZENDERS (ALLEEN MODELLEN VOOR EUROPA)</b> .....	19
Tonen van Radio Data Systeem-informatie.....	19

## OVERIGE HANDELINGEN

<b>BEDIENING iPod™</b> .....	20
Gebruiken van de iPod™ .....	20

## AANVULLENDE INFORMATIE

<b>VERHELPEN VAN STORINGEN</b> .....	21
Receiver (R-1330) .....	21
Afstandsbediening .....	22
CD-speler (CD-1330) .....	23
<b>OPMERKINGEN OVER DISKS/MP3-, WMA-BESTANDEN</b> .....	24
<b>WOORDENLIJST</b> .....	26
Audio-informatie .....	26
Auteursrecht en logo's .....	26
<b>TECHNISCHE GEGEVENS</b> .....	26

INLEIDING

VOORBEREIDINGEN

BASISBEDIENING

BEDIENING VAN  
DE TUNER

OVERIGE  
HANDELINGEN

AANVULLENDE  
INFORMATIE

Nederlands

# KENMERKEN

## Receiver (R-1330)

- **Minimaal RMS-uitgangsvermogen per kanaal 60W + 60W (0,5% THV, 1 kHz, 6Ω)**
- **Maximaal vermogen per kanaal 70W + 70W (0,7% THV, 1 kHz, 4Ω)**
- **30 FM-voorkeuzezenders**
- **Kan iPod afspelen (met functie voor opladen)**
- **Pure Direct-stand**
- **Regelbare helderheid van het display**

## CD-speler (CD-1330)

- **Speelt audio-CD's, MP3/WMA-disks**
- **Kan CD-R, CD-RW afspelen**
- **Kan MP3/WMA-bestanden op een USB-apparaat afspelen**
- **Gekoppelde bediening met de receiver zoals Pure Direct-stand, regelbare helderheid van het display en INPUT-stand**

## ■ Over deze handleiding

- In deze handleiding wordt naar de "R-1330" verwezen met "receiver" en naar de "CD-1330" met "CD-speler".
- In deze handleiding wordt uitgelegd hoe dit systeem gebruikt kan worden met behulp van de afstandsbediening, behalve wanneer dat niet mogelijk is. Sommige van de beschreven handelingen kunnen ook worden uitgevoerd met de toetsen op het voorpaneel.
-  geeft een bedieningstip aan.
- Opmerkingen bevatten belangrijke informatie betreffende veiligheid en bedieningsinstructies.
- Deze handleiding is gedrukt voor uw toestel geproduceerd werd. Daarom kunnen ontwerp en specificaties gewijzigd zijn als gevolg van verbeteringen enz. Als de handleiding en het product van elkaar verschillen, heeft het product de prioriteit.

# MEEGELEVERDE ACCESSOIRES

Bij dit product worden de volgende accessoires meegeleverd. Voor u dit systeem gaat aansluiten, moet u controleren of u alle volgende onderdelen hebt ontvangen.

### Afstandsbediening

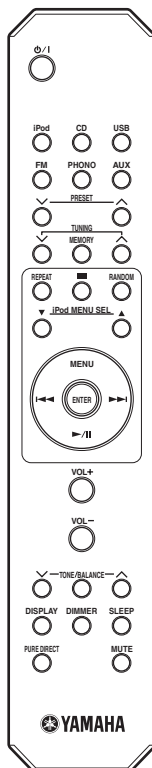

### Batterijen (x2) (AA, R6, UM-3)

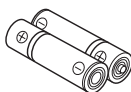

### FM-binnenantenne

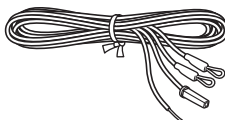

### Systeembediening skabel (0,6 m)



### RCA-stereokabel (1,0 m)

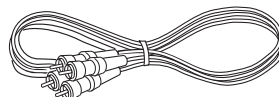

### Klep voor dock

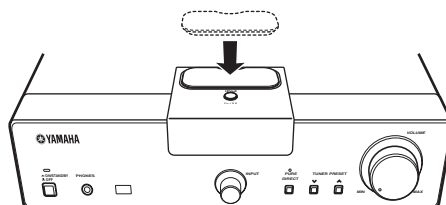

Als de klep op het dock geplaatst is.

# BEDIENINGSORGANEN EN FUNCTIES

## Receiver (R-1330)

### ■ Voorpaneel

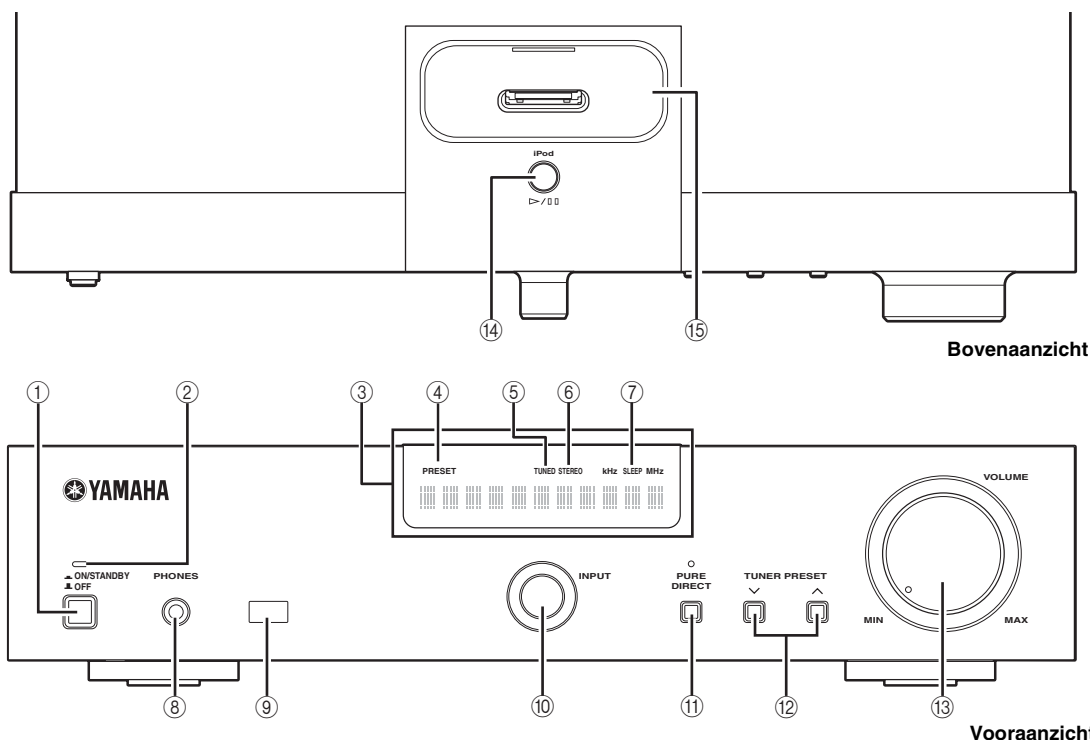

#### ① ON/STANDBY, OFF

Hiermee schakelt u de receiver in ON/STANDBY of OFF.

#### ② ON/STANDBY-indicator

Licht groen op wanneer de receiver ingeschakeld is. Licht amber op wanneer de receiver in stand-bystand staat. De indicator dooft wanneer de receiver uitgeschakeld is.

#### ③ Display voorpaneel

Laat verschillende gegevens zien, zoals de frequentie waarop afgestemd is.

#### ④ PRESET-indicator

Licht op wanneer u voorgeprogrammeerde zenders selecteert (zie bladzijde 18).

#### ⑤ TUNED-indicator

Licht op wanneer de receiver is afgestemd op een zender.

#### ⑥ STEREO-indicator

Licht op wanneer de receiver een sterk FM-stereosignaal ontvangt.

#### ⑦ SLEEP-indicator

Licht op wanneer de slaaptimer is ingeschakeld (zie bladzijde 13).

#### ⑧ PHONES

Produceert audiosignalen waarnaar u ongestoord kunt luisteren via een hoofdtelefoon.

#### ⑨ Sensor voor de afstandsbediening

Deze ontvangt de signalen van de afstandsbediening.

#### ⑩ INPUT

Hiermee kunt u een signaalbron selecteren.

#### ⑪ PURE DIRECT

Hiermee zet u de Pure Direct-stand aan of uit (zie bladzijde 12).

Wanneer PURE DIRECT-stand ingeschakeld is, licht de bovenstaande indicator op.

#### ⑫ TUNER PRESET $\nabla / \wedge$

De signaalbron verandert in FM. Hiermee selecteert u een voorkeuzezender.

Werkt zelfs wanneer de receiver in stand-bystand staat.

#### ⑬ VOLUME

Hiermee regelt u het volumeniveau.

#### ⑭ $\triangleright / \square$

De signaalbron verandert in iPod. Hiermee begint of pauzeert u het afspelen vanaf een iPod. Werkt zelfs wanneer de receiver in stand-bystand staat.

#### ⑮ iPod-aansluiting

Sluit uw iPod aan (zie bladzijde 11).

## CD-speler (CD-1330)

### ■ Voorpaneel

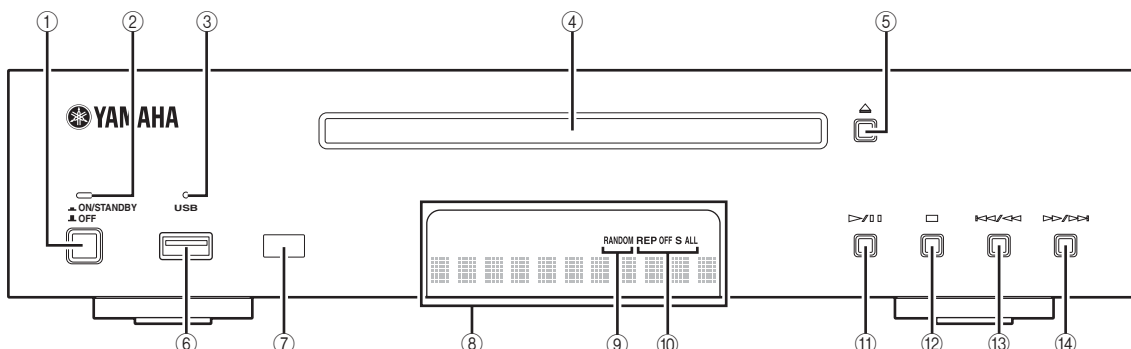

#### ① ON/STANDBY, OFF

Hiermee schakelt u de CD-speler in ON/STANDBY of OFF.

#### ② ON/STANDBY-indicator

Licht groen op wanneer de CD-speler ingeschakeld is.  
Licht amber op wanneer de CD-speler in stand-bystand staat.

De indicator dooft wanneer de CD-speler uitgeschakeld is.

#### ③ USB-indicator

Licht op wanneer de cd-speler in USB-stand staat en dooft wanneer de cd-speler in CD-stand staat. Knippert wanneer de cd-speler het USB-apparaat leest.

#### ④ Disklade

Hier doet u de af te spelen disk in.

#### ⑤

Hiermee opent en sluit u de disklade.

Wanneer u op deze knop drukt tijdens de stand-bystand, wordt de receiver automatisch ingeschakeld en verandert de ingangsbron in CD.

#### ⑥ USB-poort

Sluit uw USB-apparaat aan.

#### ⑦ Sensor voor de afstandsbediening

Deze ontvangt de signalen van de afstandsbediening.

#### ⑧ Display voorpaneel

Hierop wordt de toestand aangegeven waarin de CD-speler zich bevindt.

#### ⑨ RANDOM-indicator

Het pictogram licht op voor de geselecteerde willekeurige afspeelfunctie.

#### ⑩ REP OFF S ALL-indicator

Het pictogram licht op voor de geselecteerde herhaalde afspeelfunctie.

#### ⑪

Hiermee begint of pauzeert u het afspelen (zie bladzijde 14).

Wanneer u op deze knop drukt tijdens de stand-bystand, wordt de receiver automatisch ingeschakeld en verandert de ingangsbron in CD of USB, afhankelijk van wat laatst geselecteerd was.

#### ⑫

Hiermee stopt u het afspelen (zie bladzijde 14).

#### ⑬

Terugspringen naar het begin van de huidige track. Houd de toets ingedrukt om snel terug te spoelen. Druk twee keer om naar de vorige track te springen (zie bladzijde 14).

#### ⑭

Hiermee springt u naar de volgende track. Houd de toets ingedrukt om snel vooruit te spoelen (zie bladzijde 14).



## Afstandsbediening

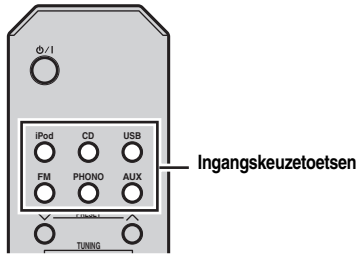

### Algemene functies

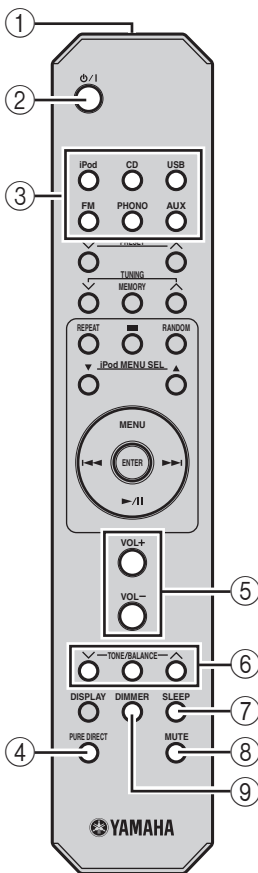

Deze afstandsbediening kan de systeemcomponenten (inclusief tunerfuncties) en een iPod die is aangesloten op de aansluiting bovenop de receiver op afstand bedienen. Om de CD-speler, tunerfuncties of een iPod te kunnen bedienen met de afstandsbediening, moet u eerst op de receiver de bijbehorende signaalbron selecteren.

### Overschakelen naar een andere signaalbron op de receiver

Druk op de gewenste ingangskewetoets op de afstandsbediening (of draai aan INPUT op het voorpaneel). De naam van de corresponderende signaalbron zal verschijnen op het display op het voorpaneel van de receiver.



Wanneer CD of USB geselecteerd is als signaalbron, schakelt de cd-speler automatisch in en wanneer een andere signaalbron geselecteerd wordt, gaat de cd-speler in stand-bystand.

### Handelingen die alle standen gemeen hebben

De volgende handelingen zijn te allen tijde mogelijk voor de receiver, ongeacht in welke stand deze staat.

#### ① Infraroodzender

Stuurt infraroodsignalen naar het toestel dat u wilt bedienen.

#### ② $\phi$ /I (stand-by/aan)

Hiermee zet u het toestel aan of in stand-bystand.

#### Opmerking

Zelfs als het toestel in stand-bystand staat, verbruikt het een kleine hoeveelheid stroom om de infraroodsignalen van de afstandsbediening te ontvangen.

#### ③ Ingangskewetoetsen

Hiermee kiest u de signaalbron voor de receiver.

#### ④ PURE DIRECT

Hiermee zet u de Pure Direct-stand aan of uit (zie bladzijde 12).

#### ⑤ VOLUME +/-

Hiermee kun u het algehele volumeniveau van de receiver instellen.

#### ⑥ TONE/BALANCE $\nabla$ / $\blacktriangledup$

Hiermee past u de geluidskwaliteit aan (zie bladzijde 12).

#### ⑦ SLEEP

Hiermee kunt u de slaaptimer op de toestel instellen (zie bladzijde 13).

#### ⑧ MUTE

Hiermee schakelt u het geluid uit (zie bladzijde 12).

#### ⑨ DIMMER

Hiermee kunt u de helderheid van het display op het voorpaneel instellen (zie bladzijde 13).

■ CD/USB-stand

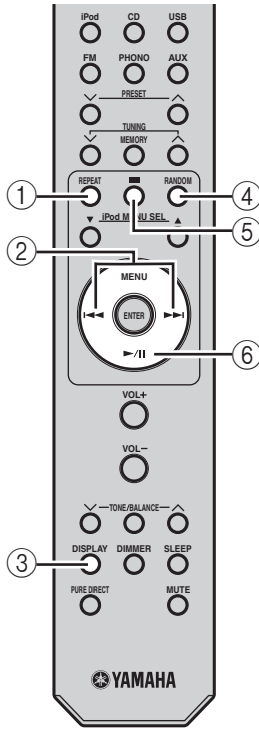

**Mogelijkheden in de CD/USB-stand**

De volgende handelingen zijn mogelijk met de CD-speler als deze is aangesloten via de systeemaansluiting (zie bladzijde 9).



Druk op CD of USB om de receiver in de CD- of USB-stand te zetten voordat u de volgende handelingen uitvoert.

① **REPEAT**

Selecteert de herhaalde afspeelfunctie (zie bladzijde 16).

② **◀▶**

Hiermee kunt u naar het begin van de huidige track of naar de volgende track springen. Houd de toets ingedrukt om snel vooruit of terug te spoelen (zie bladzijde 14). Druk twee keer op **◀▶** om naar de vorige track terug te springen.

③ **DISPLAY**

Schakelt de informatie om die op het display op het voorpaneel van de CD-speler getoond wordt (zie bladzijde 15).

④ **RANDOM**

Hiermee zet u de willekeurige afspeelfunctie aan/uit (zie bladzijde 16).

⑤ **■**

Hiermee stopt u het afspeelen (zie bladzijde 14).

⑥ **▶/||**

Hiermee begint of pauzeert u het afspeelen (zie bladzijde 14).

■ FM-stand

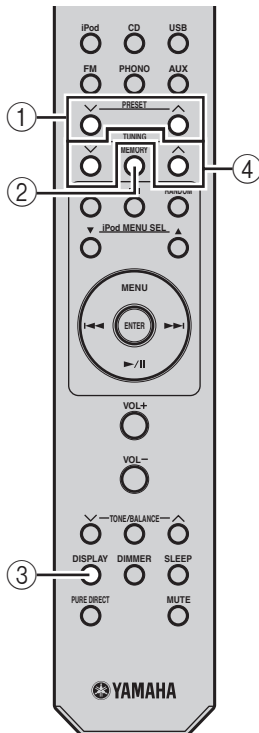

**Mogelijkheden in de FM-stand**

U hebt de volgende bedieningsmogelijkheden met de receiver.



Druk op FM om de receiver in de FM-stand te zetten voordat u de volgende handelingen uitvoert.

① **PRESET** **∨ / ∧**

Selecteer om een voorkeuzezender (zie bladzijde 18).

② **MEMORY**

Hiermee kunt u een zender in het geheugen opslaan (zie bladzijde 18). Start de automatische voorprogrammatie (zie bladzijde 17).

③ **DISPLAY**

Schakelt de FM-informatie om die op het display op het voorpaneel van de receiver getoond wordt (zie bladzijde 19).

④ **TUNING** **∨ / ∧**

Druk op **TUNING** **∨ / ∧** voor handmatig afstemmen en houd **TUNING** **∨ / ∧** ingedrukt voor automatisch afstemmen.

## ■ iPod-stand

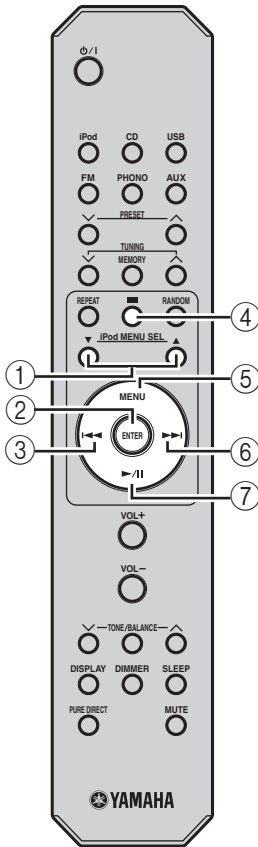

### Mogelijkheden in de iPod-stand

U hebt de volgende bedieningsmogelijkheden met de iPod. Voor details omtrent de bediening van een iPod, zie "Gebruiken van de iPod™" op bladzijde 20.



Druk op iPod om de receiver in de iPod-stand te zetten voordat u de volgende handelingen uitvoert.

#### ① iPod MENU SEL

Druk op ▼ of ▲ om een item in de geselecteerde groep te selecteren.

#### ② ENTER

Druk op ENTER om de geselecteerde groep te openen. (Als u op ENTER drukt wanneer er een song geselecteerd is, zal het afspelen ervan beginnen.)

#### ③ ◀◀

Terugspringen naar het begin van het huidige fragment. Druk op tweemaal op om naar de vorige track te springen. Houd de toets ingedrukt om snel terug te spoelen.

#### ④ ■

Hiermee stopt u het afspelen.

\* Het afspelen wordt hervat vanaf de eerste song op de iPod.

#### ⑤ MENU

Hiermee keert u terug naar een hoger niveau in het iPod-menu.

#### ⑥ ▶▶

Hiermee springt u naar de volgende song. Houd de toets ingedrukt om snel vooruit te spoelen.

#### ⑦ ▶/||

Hiermee begint of pauzeert u het afspelen.

■ **Inzetten van batterijen in de afstandsbediening**

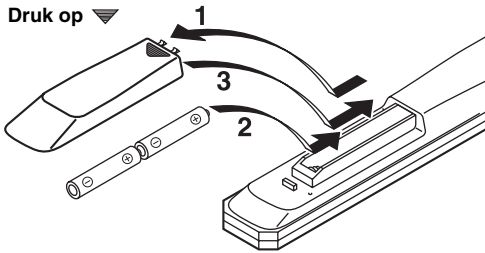

- 1 Druk op het ▼-gedeelte en schuif de klep van het batterijvak weg.
- 2 Plaats de twee meegeleverde batterijen (AA, R6, UM-3) met de polen in de richting van de aanduidingen (+ en -) aan de binnenkant van het batterijvak.
- 3 Schuif de klep terug tot hij op zijn plaats klikt.

■ **Opmerkingen over batterijen**

- Vervang beide batterijen als het werkingsbereik van de afstandsbediening afneemt.
- Gebruik AA, R6, UM-3-batterijen.
- Zorg dat de polariteit klopt. Bekijk de illustratie in het batterijvak.
- Verwijder de batterijen als de afstandsbediening gedurende lange tijd niet zal worden gebruikt.
- Gebruik geen oude en nieuwe batterijen door elkaar.
- Gebruik geen verschillende types batterijen door elkaar (zoals alkaline- en mangaanbatterijen). Lees aandachtig de informatie op de verpakking, want de verschillende soorten batterijen kunnen dezelfde vorm en kleur hebben.
- Als de batterijen lek zijn, dient u ze onmiddellijk weg te gooien. Raak het uit de batterijen gelekte materiaal niet aan en zorg ervoor dat het niet op uw kleding enz. komt. Maak het batterijvak grondig schoon voor u er nieuwe batterijen in plaatst.
- Gooi batterijen nooit samen met gewoon huishoudelijk afval weg; neem bij het weggooien van batterijen de plaatselijk geldende regelgeving in acht.

■ **Gebruiken van de afstandsbediening**

De afstandsbediening zendt een gerichte infraroodstraal uit. Richt de afstandsbediening rechtstreeks op de afstandsbedieningssensor op het voorpaneel van het toestel als u het toestel wilt bedienen.

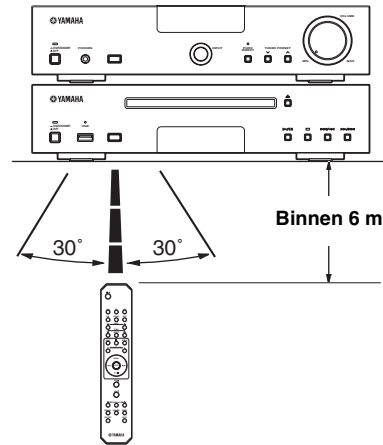

■ **Gebruiken van de afstandsbediening**

- Er mogen zich geen grote obstakels bevinden tussen de afstandsbediening en dit toestel.
- Mors geen water of andere vloeistoffen op de afstandsbediening.
- Laat de afstandsbediening niet vallen.
- Laat de afstandsbediening niet liggen of bewaar ze niet op de volgende plaatsen:
  - hoge vochtigheid, zoals dicht bij een bad
  - hoge temperatuur, zoals dicht bij de verwarming of een kachel
  - extreem lage temperatuur
  - stoffige plekken.
- Stel de afstandsbediening niet bloot aan sterke verlichting, in het bijzonder van fluorescentielampen met een voorschakelapparaat; anders is het mogelijk dat de afstandsbediening niet goed werkt. Indien nodig dient u dit toestel uit direct licht te plaatsen.

# AANSLUITEN VAN EXTERNE APPARATUUR OP HET SYSTEEM

Lees de volgende procedures en opmerkingen zorgvuldig door voor u het systeem gaat aansluiten. Voor informatie over uw luidsprekers (NS-BP400) dient u de daarbij behorende handleiding te raadplegen.

## LET OP

- Sluit dit toestel of andere componenten pas aan op de stroom als alle aansluitingen tussen de componenten gemaakt zijn.
- Zorg ervoor dat de blote luidsprekerdraden elkaar niet kunnen raken en dat ze geen metalen onderdelen van de receiver kunnen raken. Hierdoor zou de receiver en/of de luidsprekers beschadigd kunnen raken.
- Alle aansluitingen moeten correct zijn: L (links) naar L, R (rechts) naar R, "+" naar "+" en "-" naar "-". Als de aansluitingen niet goed zijn, zal er geen geluid uit de luidsprekers komen, en als de polariteit van de luidsprekeraansluitingen verkeerd is, zal het geluid onnatuurlijk klinken en zullen de lage tonen tegenvallen. Raadpleeg ook de handleiding van elke component.

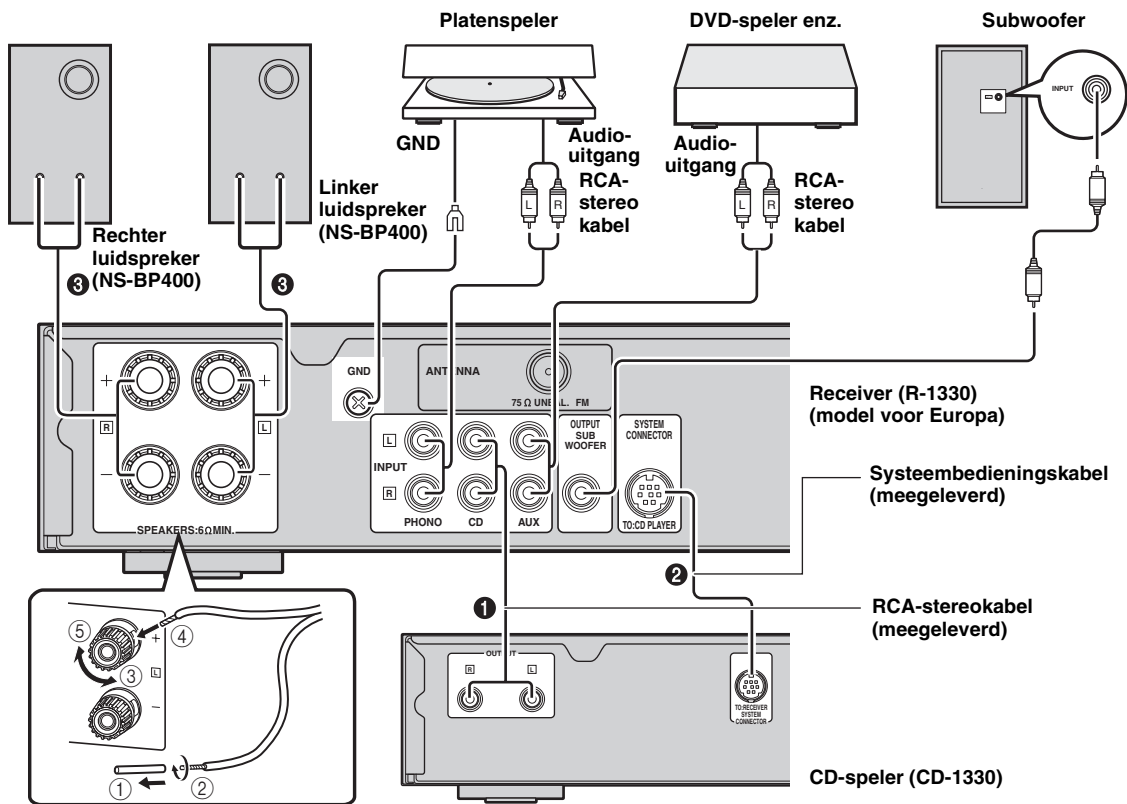

## Aansluiten van het systeem

- 1 Verbind de CD (L/R)-aansluitingen van de receiver met de OUTPUT (L/R)-aansluitingen van de CD-speler met behulp van de meegeleverde RCA-stereokabel.
- 2 Verbind de SYSTEM CONNECTOR (TO:CD PLAYER)-aansluiting van de receiver met de SYSTEM CONNECTOR (TO:RECEIVER)-aansluiting van de CD-speler met behulp van de meegeleverde systeemkabel.
- 3 Verbind de linker luidsprekeraansluitingen (L) van de receiver met de aansluitingen van de linker luidspreker en de rechter luidsprekeraansluitingen (R) van de receiver met de aansluitingen van de rechter luidspreker met behulp van de luidsprekerkabels die worden meegeleverd met de luidsprekerset (NS-BP400).

## Opmerkingen

- De NS-BP400-luidsprekers zijn niet magnetisch afgeschermd. Plaats de luidsprekers dus een eind uit de buurt van het beeldscherm. Wanneer u andere luidsprekers aansluit dan NS-BP400, dient u luidsprekers te gebruiken met een hogere impedantie dan 6Ω.
- De PHONO-aansluitingen zijn alleen geschikt voor een platenspeler met een MM-pick-upelement.
- Sluit uw platenspeler aan op de GND-aansluiting om ruis in het signaal te verminderen. U kunt echter minder ruis horen zonder de verbinding met de GND-aansluiting bij een aantal platenspelers.

# AANSLUITEN VAN ANTENNES

Om met uw receiver naar de radio te kunnen luisteren, dient u de meegeleverde FM-antenne correct aan te sluiten. Als u op uw locatie geen goede radio-ontvangst hebt of als u de ontvangst wilt verbeteren, dan raden we u aan los verkrijgbare buitenantennes aan te schaffen. Voor details kunt u contact opnemen met uw dichtstbijzijnde erkende Yamaha-dealer of servicecentrum.

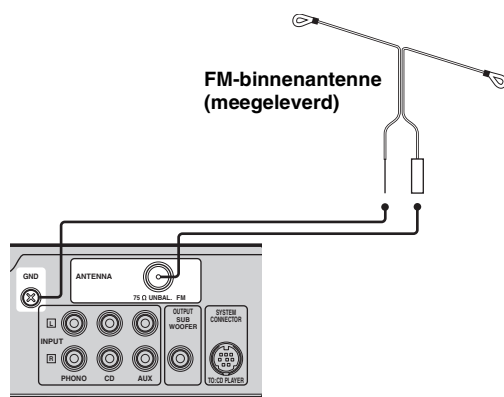

## Aansluiten van de FM-antenne

- 1 Verbind de meegeleverde FM-binnenhuisantenne met de FM-aansluiting en GND-aansluiting van de ontvanger.
- 2 Plaats de antenne niet in de buurt van de ontvanger en luidsprekerkabels. Zoek de plaats waar u de beste ontvangst hebt, spreid de antenne uit en maak deze vast.



De GND-aansluiting kan samen worden gebruikt met de kabel van de platenspeler.

# AANSLUITEN VAN DE STROOMVOORZIENING

Sluit de stroomkabels van dit toestel en andere componenten pas aan nadat u alle aansluitingen hebt gemaakt.

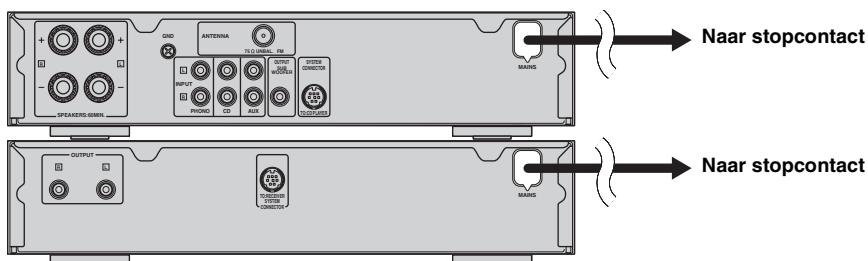

# AANSLUITEN VAN DE iPod™ EN HET USB-APPARAAT

U kunt allerlei audio-apparatuur, een USB-apparaat of een iPod aansluiten op de receiver. Voor informatie over de externe component in kwestie dient u de daarbij behorende handleiding te raadplegen.

## Aansluiten van een iPod™

De receiver heeft een aansluiting op het bovenpaneel waarin u uw iPod kunt plaatsen. U kunt het afspelen van uw iPod dan bedienen met de meegeleverde afstandsbediening.

Gebruik deze receiver met een dockadapter voor een iPod (meegeleverd met uw iPod of in de handel verkrijgbaar) die geschikt is voor uw iPod. Als u deze receiver gebruikt zonder een geschikte dockadapter voor een iPod, kan de aansluiting los zitten.



Als de receiver ingeschakeld is of in stand-bystand staat en u sluit een iPod aan die aan het afspelen is, dan zal de receiver automatisch het signaal van de iPod beginnen af te spelen.

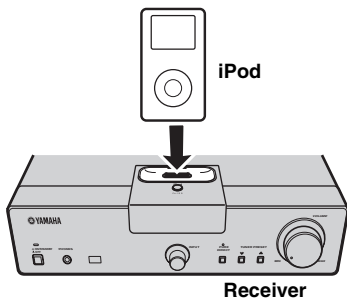

### Opmerkingen

- Alleen iPod (Click and Wheel), iPod nano, iPod mini en iPod touch worden ondersteund.
- Sluit geen iPod-accessoires (zoals een hoofdtelefoon, een afstandsbediening met draad of een FM-zender) aan op uw iPod wanneer deze in de aansluiting geplaatst is.
- Wanneer uw iPod niet stevig genoeg in de aansluiting geplaatst is, is het mogelijk dat de geluidssignalen niet naar behoren kunnen worden weergegeven.
- Wanneer de verbinding tussen uw iPod en de receiver tot stand is gebracht en de receiver is ingesteld op de iPod-stand (zie bladzijde 5), zal "CONNECTED" verschijnen op het display op het voorpaneel. Als de verbinding tussen uw iPod en de receiver mislukt, zal er een melding verschijnen op het display op het voorpaneel. Voor een complete lijst van meldingen met betrekking tot deze verbindingen, verwijzen we u naar het iPod-gedeelte in het hoofdstuk "VERHELPE VAN STORINGEN" op bladzijde 21.
- Wanneer uw iPod in een aansluiting van de receiver geplaatst is, kan uw iPod automatisch opgeladen worden, zelfs als de receiver in stand-bystand staat.
- U kunt de iPod loskoppelen tijdens het afspelen.

## Aansluiten van USB-apparaten

Deze CD-speler heeft een USB-poort en heeft toegang tot de MP3- of WMA-bestanden die op uw USB-apparaat opgeslagen zijn. Sluit uw USB-apparaat aan op de USB-poort op het voorpaneel van de CD-speler.

### LET OP

Koppel het USB-apparaat niet los wanneer de USB-indicator knippert.

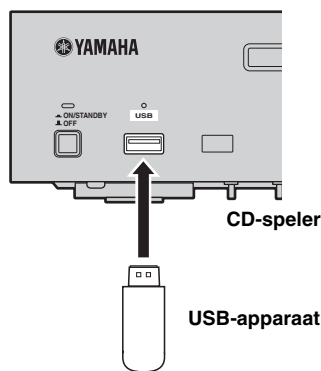

### ■ Ondersteunde USB-apparaten

Dit toestel ondersteunt USB-apparaten voor massaopslag (zoals flashgeheugens, kaartlezers of draagbare audiospelers) die gebruik maken van de FAT16- of FAT32-bestandsindeling.

### Opmerkingen

- Het is mogelijk dat bepaalde apparaten niet correct werken, zelfs als ze aan de vereisten voldoen.
- Sluit geen andere apparaten dan USB-apparaten voor massaopslag aan.
- Wanneer u twee of meer geheugenkaarten op hetzelfde moment plaatst met behulp van kaartlezers enz., wordt slechts één van de geheugenkaarten herkend.
- Yamaha en leveranciers zijn niet aansprakelijk voor het verliezen van gegevens die opgeslagen zijn op de USB-apparaten aangesloten op de receiver. Het verdient aanbeveling uit voorzorg de bestanden te back-uppen.
- De afspeelbaarheid van en stroomtoevoer aan alle soorten USB-apparaten wordt niet gegarandeerd.
- Wanneer uw USB-apparaat op de USB-poort aangesloten is, kan uw USB-apparaat automatisch opgeladen worden, zelfs als de CD-speler in stand-bystand staat en ECO-stand op OFF is ingesteld (zie bladzijde 13).
- U kunt het USB-apparaat loskoppelen tijdens het afspelen.

# BEDIENING VAN HET TOESTEL

Volg de procedure hieronder om een signaalbron te kiezen en de geluidinstellingen van het toestel aan te passen.

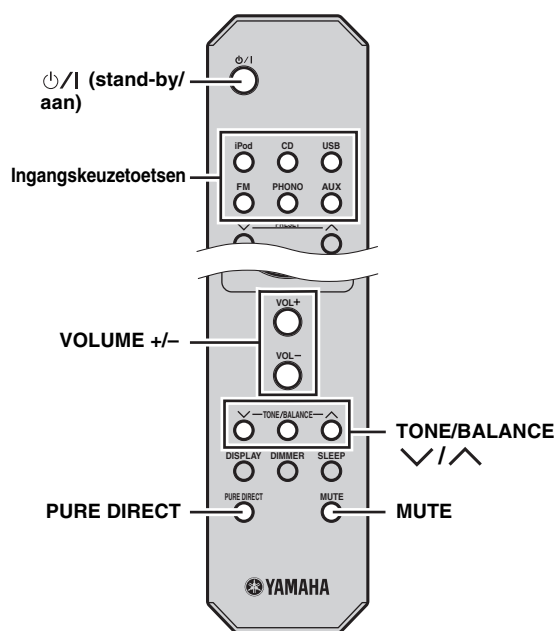
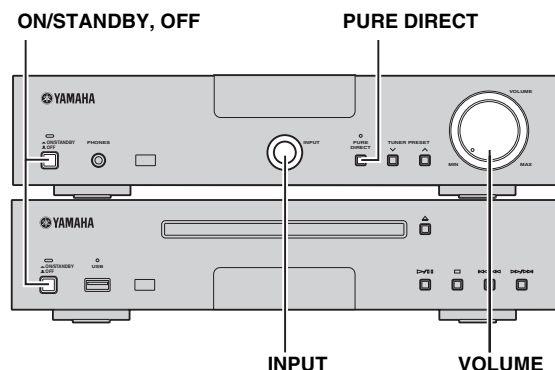

## Basisbediening van het toestel

**1 Druk op ON/STANDBY, OFF op het voorpaneel van de receiver en de CD-speler.**

**2 Druk op ⏻/I (stand-by/aan) om de receiver aan te zetten.**

Afhankelijk van de ingangsmodus van de receiver, zal de CD-speler ook worden ingeschakeld door middel van de systeemaansluiting (zie bladzijde 9). Het display op het voorpaneel zal nu oplichten.

**3 Druk op één van de ingangskeuzetoetsen (of draai aan INPUT op het voorpaneel) om de gewenste signaalbron te selecteren.**

**4 Start het afspelen op de geselecteerde broncomponent of stem af op een radiozender.** Voor informatie over het afspelen van een disk/USB-apparaat, zie bladzijde 14, en voor informatie over het afstemmen op radiozenders, zie bladzijde 17.

**5 Druk op VOLUME +/- (of draai aan VOLUME op het voorpaneel) om het volume op het gewenste niveau in te stellen.**

### ■ Aanpassen van de geluidskwaliteit

**1 Druk op TONE/BALANCE en selecteer BASS, TREBLE of BALANCE.**

**2 Druk op ∨ of ∧ om de instelling aan te passen.**

**BASS:** Hiermee kunt u de weergave van de lage tonen regelen.

**TREBLE:** Hiermee kunt u de weergave van de hoge tonen regelen.

**BALANCE:** Hiermee kunt u de volumenniveaus van de linker en rechter luidsprekerkanalen op elkaar afstemmen.

### ■ Pure Direct-stand

In de Pure Direct-stand worden de schakelingen voor de toonregeling en het display op het voorpaneel uitgeschakeld, zodat u naar de meest pure weergave kunt luisteren.

**Druk op PURE DIRECT (of PURE DIRECT op het voorpaneel) om de Pure Direct-stand in te schakelen.**

De PURE DIRECT-indicator licht op en het display op het voorpaneel gaat uit.

### Opmerkingen

- Als u handelingen uitvoert terwijl de Pure Direct-stand is ingeschakeld, zal het display op het voorpaneel eventjes oplichten om te laten zien dat uw instructie wordt uitgevoerd.
- Terwijl de Pure Direct-stand is ingeschakeld, zijn BASS, TREBLE en BALANCE niet beschikbaar.

### Uitschakelen van de Pure Direct-stand

Druk nog eens op PURE DIRECT zodat de PURE DIRECT-indicator uit gaat en het display op het voorpaneel weer normaal oplicht.

### ■ Het geluid onderdrukken (MUTE)

**Druk op MUTE om het geluid uit te schakelen.**

MUTE ON verschijnt op het display op het voorpaneel. Druk opnieuw op MUTE of druk op VOLUME +/- om het geluid te herstellen.



## ■ Gebruiken van de ECO-stand van de CD-speler

Deze stand vermindert het stroomverbruik tijdens de stand-bystand. Zelfs als het USB-apparaat aangesloten is op de USB-poort van de CD-speler, kan het USB-apparaat niet opgeladen worden wanneer de CD-speler in stand-bystand staat en de ECO-stand op ON is ingesteld.

**Druk op ON/STANDBY, OFF terwijl u  ingedrukt houdt op de CD-speler om de CD-speler in te schakelen.**

Telkens als u de CD-speler inschakelt door op ON/STANDBY, OFF te drukken terwijl u  ingedrukt houdt op de CD-speler, verschijnen afwisselend ECO ON of ECO OFF op het display op het voorpaneel.

## De helderheid van het display op het voorpaneel instellen

Volg de procedure hieronder om de instellingen voor het display op het voorpaneel van de receiver te wijzigen.

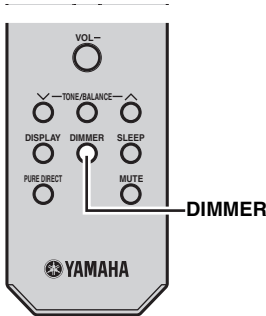

### Druk op DIMMER.

U kunt de gewenste helderheid van het display op het voorpaneel kiezen tussen normaal (helder), licht gedimd en gedimd.

## Gebruiken van de slaaptimer

De slaaptimer zet de receiver in stand-bystand nadat een bepaalde tijd verlopen is.

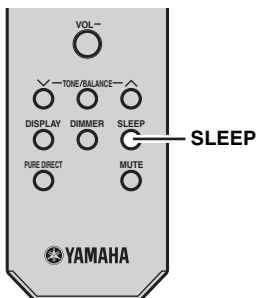

**Druk herhaaldelijk op SLEEP om de gewenste tijdsduur te selecteren.**

Met elke druk op deze toets zal de ingestelde tijdsduur als volgt veranderen.

De SLEEP-indicator zal oplichten op het display op het voorpaneel.



- De slaaptimer wordt geannuleerd wanneer u de receiver in stand-bystand zet.
- Als u op SLEEP drukt wanneer de slaaptimer ingesteld is, verschijnt de resterende tijd in het uitleesvenster op het voorpaneel.

### Annuleren van de slaaptimer

Druk net zo vaak op SLEEP tot u "OFF" geselecteerd hebt.

## Gebruiken van een hoofdtelefoon

U kunt uw hoofdtelefoon aansluiten op de PHONES-aansluiting op het voorpaneel van de receiver.

Het geluid van de luidsprekers en de subwoofer stopt.

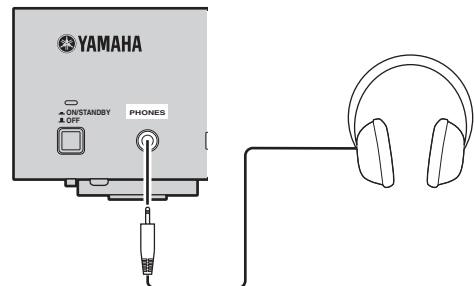

# BEDIENING VAN DISKS EN USB-APPARATEN

U kunt uw audio-CD's, USB-apparaten en MP3- of WMA-bestanden die op een disk/USB-apparaat opgenomen zijn, afspelen. Bepaalde functies kunnen anders werken of helemaal niet werken afhankelijk van de disk/het USB-apparaat. Controleer voor het afspelen of uw disk/USB-apparaat compatibel is met dit toestel (zie bladzijde 24).

## Opmerking

Afhankelijk van de disk in kwestie kunnen bepaalde functies anders werken of helemaal niet werken.

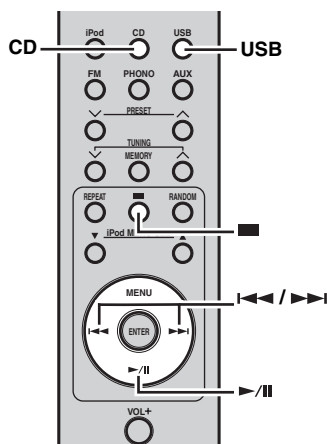

## Bediening voor het afspelen

### ■ Beginnen met afspelen van een disk

**1** Kies CD als signaalbron (zie bladzijde 12).

**2** Druk op om de disklade te openen en plaats een CD.

**3** Druk op .

Het afspelen begint automatisch.

Bij een audio-CD begint het afspelen bij de eerste track en bij MP3- of WMA-bestanden begint het afspelen in alfanumerieke volgorde volgens bestandsnaam.



U kunt de disklade ook sluiten door op te drukken op het voorpaneel van de CD-speler.

### ■ Beginnen met het afspelen van een USB-apparaat

**1** Kies USB als signaalbron (zie bladzijde 12).

**2** Sluit uw USB-apparaat aan op de USB-poort op de CD-speler.

Het totale aantal bestanden wordt weergegeven. Het lezen kan langer dan 30 seconden duren, afhankelijk van het aantal bestanden/mappen.

**3** Druk op om het afspelen te beginnen.

Bij een USB-apparaat worden de bestanden afgespeeld in volgorde van datum en moment van aanmaak als ze afgespeeld kunnen worden.

## Opmerkingen

- De totale tijd verschijnt niet bij het afspelen van een USB-apparaat.
- Als het USB-apparaat gepartitioneerd is, kan alleen de eerste partitie weergegeven worden.
- Het is mogelijk dat een aantal bestanden niet correct werken afhankelijk van de specificaties van het USB-apparaat.
- Auteursrechtelijk beschermde bestanden kunnen niet afgespeeld worden.
- Dit toestel kan bestanden afspelen van 4 GB of kleiner.

## Stoppen met afspelen

Druk op .

Bij een audio-CD worden het totale aantal tracks en de totale tijd van de disk weergegeven en bij een MP3/WMA-disk of USB-apparaat wordt het totale aantal bestanden weergegeven op het voorpaneel.

## Pauzeren van het afspelen

Druk op .

Druk op om weer terug te keren naar het normale afspelen.

## Tracks overslaan

- Druk op om naar het begin van de huidige track te springen.
- Druk op om naar de volgende track te springen.
- Druk twee keer op om naar de vorige track te springen.

## Snel achteruit of snel vooruit

- Houd ingedrukt om snel terug te spoelen.
- Houd ingedrukt om snel vooruit te spoelen.



U kunt het geluid horen (hoewel het licht vervormd is) gedurende deze handelingen in beide richtingen. Dit is handig bij het zoeken van een bepaald punt binnen een track, of om de inhoud snel te overlopen. Het is mogelijk dat u geen geluid hoort afhankelijk van het MP3/WMA-bestand.

## Omschakelen van de op het display getoonde afspelinformatie

U kunt de op het display op het voorpaneel van de CD-speler getoonde informatie over de disk omschakelen. Welke gegevens beschikbaar zijn hangt af van het type disk/USB-apparaat.

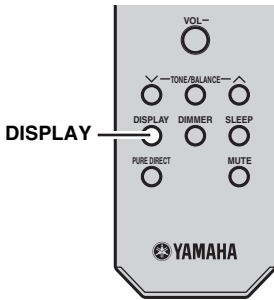

### Druk herhaaldelijk op DISPLAY terwijl de disk/het USB-apparaat wordt afgespeeld.

Met elke druk op deze toets zal de op het display weergegeven informatie veranderen zoals beschreven in "Afspelinformatie voor audio-CD's" en "Afspelinformatie voor MP3- of WMA-bestanden op een disk/USB-apparaat".

#### Opmerking

Het is mogelijk dat bepaalde speciale tekens niet correct kunnen worden weergegeven.

### ■ Afspelinformatie voor audio-CD's

De volgende gegevens zijn beschikbaar bij het afspelen van een audio-CD.

#### ① Verstreken afspeeltijd van de huidige track

11 2:24



#### ② Resterende afspeeltijd van de disk

- 10:18

### ■ Afspelinformatie voor MP3- of WMA-bestanden op een disk/USB-apparaat

#### ① Verstreken afspeeltijd van het huidige bestand

12 2:31



#### ② Bestandsnaam

File Name

Keert terug naar het normale display nadat een bestandsnaam werd weergegeven.

## Herhaald afspelen (Repeat Play)

U kunt een bepaald deel van een disk/USB-apparaat laten herhalen.

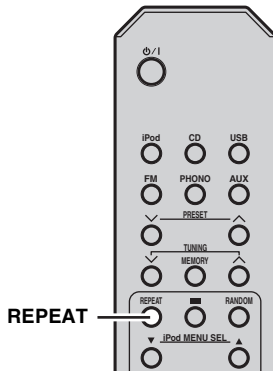

**1** Speel de disk/het USB-apparaat af die/dat u wilt laten herhalen.

**2** Druk tijdens het afspelen van de disk/het USB-apparaat op REPEAT om de gewenste herhaalde afspeelfunctie te selecteren.

Met elke druk op deze toets zal de indicator voor de herhaalde afspeelfunctie op het display op het voorpaneel van de CD-speler als volgt veranderen.

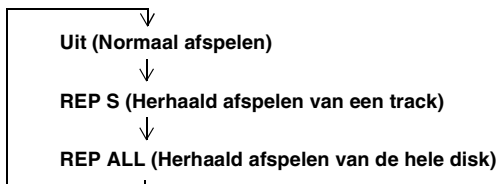

### Annuleren van het herhaald afspelen

Druk herhaaldelijk op REPEAT zodat de indicator voor het herhaald afspelen van het display op het voorpaneel verdwijnt.

#### Opmerking

De herhaalde afspeelfunctie wordt geannuleerd wanneer u de disk/het USB-apparaat verwijdt.



**REP OFF** verschijnt als het toestel op de Pure Direct-stand ingesteld is.

## Willekeurig afspelen (Random Play)

U kunt de tracks op de disk/het USB-apparaat in een willekeurige volgorde laten afspelen.

#### Opmerking

Bij het afspelen van een disk/USB-apparaat met de willekeurige afspeelfunctie kan de resterende afspeeltijd van de disk niet worden aangegeven.

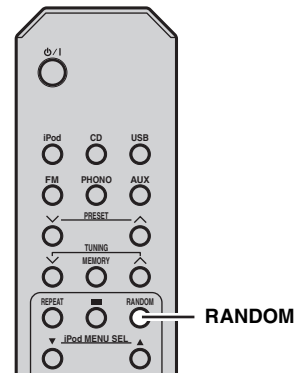

**Druk op RANDOM terwijl het afspelen gestopt is.**

De RANDOM-indicator licht op in het display op het voorpaneel van de CD-speler en het herhaald afspelen begint.

### Annuleren van het willekeurig afspelen

Druk op **■**.

# FM AFSTEMMEN

Er zijn twee manieren om af te stemmen op een zender: automatisch en handmatig. Automatisch afstemmen gaat goed wanneer u sterke signalen ontvangt en er weinig storing is. Als het signaal van de zender waar u op wilt afstemmen te zwak is, moet u er met de hand op afstemmen. U kunt ook maximaal 30 zenders automatisch of met de hand voorprogrammeren.

## Automatisch afstemmen

Automatisch afstemmen gaat goed wanneer u sterke signalen ontvangt en er weinig storing is.

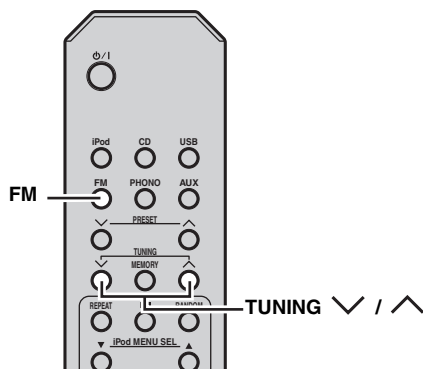

**1** Druk op FM (of draai aan INPUT op het voorpaneel) om de receiver in FM-stand te zetten.

**2** Houd TUNING  $\nabla$  /  $\blacktriangle$  gedurende meer dan 2 seconden ingedrukt om het automatisch afstemmen te beginnen.

Wanneer de receiver is afgestemd op een zender, zal de TUNED-indicator oplichten en zal de frequentie waarop is afgestemd worden getoond op het display op het voorpaneel.

- Druk op  $\nabla$  om af te stemmen op een lagere frequentie.
- Druk op  $\blacktriangle$  om af te stemmen op een hogere frequentie.

## Handmatig afstemmen

Als het signaal van de zender waar u op wilt afstemmen te zwak is, moet u er met de hand op afstemmen.

**1** Druk op FM (of draai aan INPUT op het voorpaneel) om de receiver in FM-stand te zetten.

**2** Druk op TUNING  $\nabla$  /  $\blacktriangle$  om met de hand af te stemmen op de gewenste zender.

## Automatisch voorprogrammeren

Volg de procedure hieronder om automatisch radiozenders voor te programmeren.

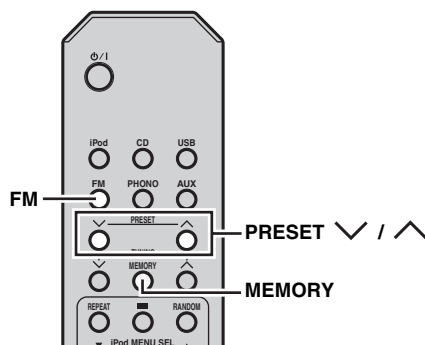

**1** Druk op FM (of draai aan INPUT op het voorpaneel) om de receiver in FM-stand te zetten.

**2** Houd MEMORY gedurende meer dan 2 seconden ingedrukt.

De PRESET-indicator knippert op het display op het voorpaneel en het afstemmen op zenders begint automatisch.

Nadat alle frequenties afgezocht zijn, stopt het afstemmen automatisch.

- Het automatisch voorprogrammeren begint vanaf de laagste frequentie en zoekt naar steeds hogere frequenties.
- De receiver wijst automatisch een voorkeuzennummer toe aan elk van de gevonden zenders.
- Druk op MEMORY om te annuleren.

### Opmerkingen

- U kunt tot 30 FM-zenders voorprogrammeren.
- Gegevens voor een zender die reeds zijn opgeslagen onder een bepaald nummer zullen worden gewist wanneer u een andere zender onder dat voorkeuzennummer opslaat.

## Handmatig voorprogrammeren

U kunt tot 30 zenders opslaan.

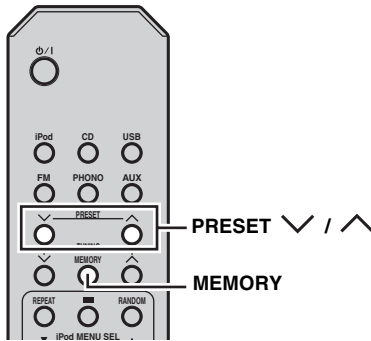

### 1 Stem af op de radiozender die u wilt voorprogrammeren.

Zie bladzijde 17 voor aanwijzingen over hoe u moet afstemmen op een zender.

### 2 Druk op MEMORY.

De PRESET-indicator knippert gedurende ongeveer 5 seconden op het display op het voorpaneel.

### 3 Druk herhaaldelijk op PRESET $\nabla / \blacktriangle$ om het gewenste voorkeuzenummer te selecteren terwijl de MEMORY-indicator nog aan het knipperen is.

### 4 Druk op MEMORY om op te slaan terwijl de MEMORY-indicator nog aan het knipperen is.

De PRESET-indicator licht op op het display op het voorpaneel.

### 5 Herhaal de stappen 1 t/m 4 tot u alle gewenste zenders hebt voorgeprogrammeerd.

## Selecteren van voorkeuzezenders

U kunt op de gewenste zender afstemmen door eenvoudigweg de voorkeuzezender waaronder die zender is opgeslagen te selecteren (zie bladzijde 17).

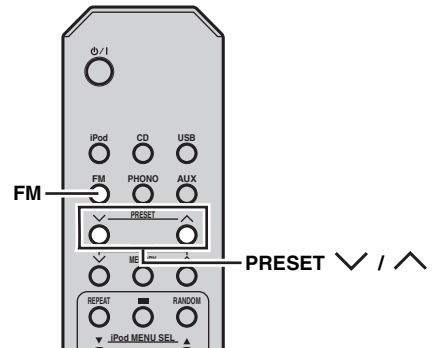

### 1 Druk herhaaldelijk op PRESET $\nabla / \blacktriangle$ om een voorkeuzezender te selecteren.



U kunt ook voorkeuzezenders selecteren op het voorpaneel. Druk herhaaldelijk op TUNER PRESET  $\nabla / \blacktriangle$  om een voorkeuzezender te selecteren.

# AFSTEMMEN OP RADIO DATA SYSTEEM-ZENDERS (ALLEEN MODELLEN VOOR EUROPA)

Het Radio Data Systeem (alleen modellen voor Europa) is een systeem voor gegevensoverdracht dat door FM-zenders in een groot aantal landen worden gebruikt. De Radio Data Systeem-functies worden verzorgd door zenders in een netwerk. Deze receiver is geschikt voor verschillende soorten Radio Data Systeem-gegevens, zoals PS (Programmaservice), PTY (Programmatype), RT (Radio Tekst) en CT (Kloktijd) wanneer er wordt afgestemd op Radio Data Systeem-zenders.

## Tonen van Radio Data Systeem-informatie

Gebruik deze functie om de 4 types Radio Data Systeem-informatie weer te laten geven: PS (Programmaservice), PTY (Programmatype), RT (Radio Tekst) en CT (Kloktijd).

### Opmerkingen

- U kunt alleen de door de zender aangeboden Radio Data Systeem-functies selecteren.
- Als de signalen niet goed genoeg kunnen worden ontvangen, is het mogelijk dat dit toestel geen gebruik kan maken van de Radio Data Systeem-gegevens. De "RT"-functie in het bijzonder vergt een grote hoeveelheid gegevens en het is daarom mogelijk dat deze functie niet beschikbaar is zelfs wanneer de andere Radio Data Systeem-functies wel beschikbaar zijn.
- Als het signaal externe storing ondervindt terwijl de receiver de Radio Data Systeem-gegevens aan het ontvangen is, kan de ontvangst onverwacht onderbroken worden en kan de melding "...WAIT" verschijnen op het display op het voorpaneel.
- Wanneer de "RT"-functie wordt geselecteerd, kan de receiver maximaal 64 alfanumerieke tekens, inclusief het trema, aan programmegegevens op het display tonen. Tekens die niet kunnen worden weergegeven worden vervangen door een " \_ " (laag streepje).

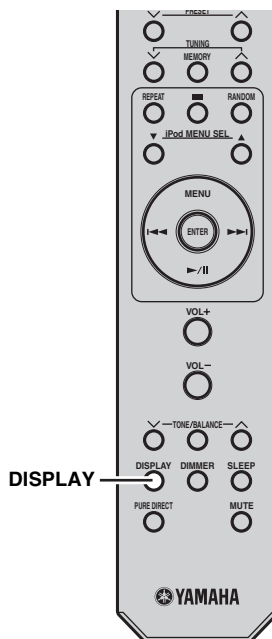

**Druk, terwijl er is afgestemd op een Radio Data Systeem-zender, herhaaldelijk op DISPLAY om de gewenste weergavefunctie voor Radio Data Systeem-gegevens te selecteren.**

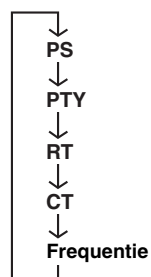

- Selecteer "PS" om de naam van het ontvangen Radio Data Systeem-programma weer te laten geven.
- Selecteer "PTY" om het type van het ontvangen Radio Data Systeem-programma weer te laten geven.
- Selecteer "RT" om eventuele tekstgegevens voor het ontvangen Radio Data Systeem-programma weer te laten geven.
- Selecteer "CT" om de tijd op dit moment weer te laten geven.

# BEDIENING iPod™

Naast de receiver (R-1330) en de CD-speler (CD-1330), kunt u met de meegeleverde afstandsbediening ook uw iPod bedienen wanneer deze in de aansluiting geplaatst is.

## Gebruiken van de iPod™

Wanneer uw iPod in de aansluiting geplaatst is, kunt u het afspelen van uw iPod bedienen met de meegeleverde afstandsbediening. Wanneer u de iPod aansluit tijdens het afspelen, gaat het toestel automatisch over naar de iPod-stand.

### Opmerkingen

- Alleen iPod (Click and Wheel), iPod nano, iPod mini en iPod touch worden ondersteund.
- Afhankelijk van het model of de softwareversie van uw iPod is het mogelijk dat sommige functies daarmee niet compatibel zijn.



Voor een complete lijst met statusmeldingen die op het display op het voorpaneel van de receiver kunnen verschijnen, kunt u het "iPod"-gedeelte in het hoofdstuk "VERHELPELEN VAN STORINGEN" raadplegen (zie bladzijde 22).

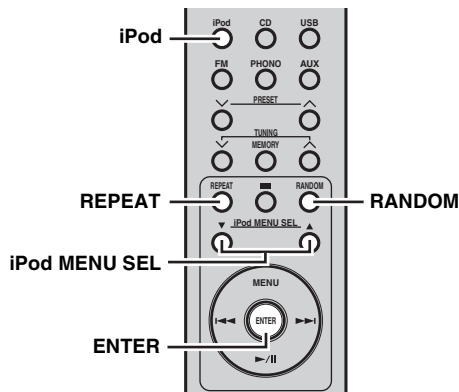

**3 Druk op ▲ / ▼ om het iPod-menu te bedienen en druk vervolgens op ENTER om het afspelen van de geselecteerde song (of groep) te beginnen.**

- Kijk op het scherm van uw iPod om het menu te bedienen.
- Bedien de iPod met de bedieningsorganen op de iPod zelf of met de meegeleverde afstandsbediening.

### ■ Herhaald afspelen (Repeat Play)

U kunt een bepaald deel op uw iPod laten herhalen.

**Druk op REPEAT om de gewenste herhaalde afspeelfunctie te selecteren.**

Met elke druk op deze toets zal de herhaalde afspeelfunctie veranderen zoals in onderstaand voorbeeld. Gelieve te controleren met uw iPod voor het juiste gebruik.

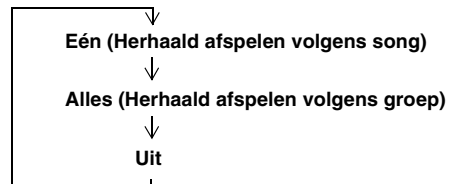

### ■ Willekeurig afspelen (Shuffle Play)

U kunt nummers of albums op uw iPod in een willekeurige volgorde laten afspelen.

**Druk op RANDOM.**

Met elke druk op deze toets zal de willekeurige afspeelfunctie veranderen zoals in onderstaand voorbeeld. Gelieve te controleren met uw iPod voor het juiste gebruik.

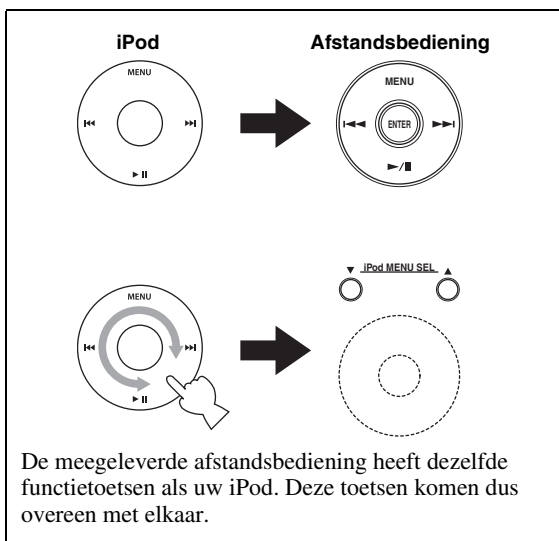
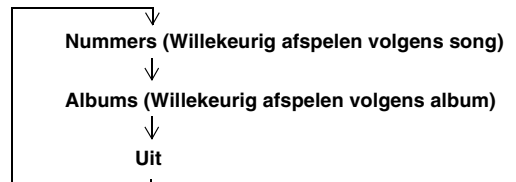

**1 Druk op iPod om uw iPod als signaalbron te selecteren.**

**2 Plaats uw iPod in de aansluiting.**



# VERHELPEN VAN STORINGEN

Raadpleeg de tabel hieronder wanneer het toestel niet naar behoren functioneert. Als het probleem niet hieronder vermeld staat, of als de aanwijzingen het probleem niet verhelpen, zet het toestel dan uit, haal de stekker uit het stopcontact en neem contact op met uw dichtstbijzijnde Yamaha-dealer of servicecentrum.

## Receiver (R-1330)

### ■ Algemeen

Probleem	Oorzaak	Oplossing	Zie bladzijde
<b>De receiver gaat niet aan, of gaat direct weer in stand-by zodra de stroom wordt ingeschakeld.</b>	Het netsnoer of de stekker is niet of niet goed aangesloten.	Sluit het netsnoer stevig aan.	10
	De receiver heeft blootgestaan aan een sterke, externe elektrische schok (bijvoorbeeld een blikseminslag of een ontlading van statische elektriciteit).	Zet de receiver in OFF-stand, haal de stekker uit het stopcontact, wacht 30 seconden voor u de stekker opnieuw aansluit en probeer het toestel vervolgens weer gewoon te gebruiken.	—
	Er heeft zich een kortsluiting voorgedaan in de kabel en het beschermende circuit werd geactiveerd.	Zorg ervoor dat alle luidsprekeraansluitingen op de receiver en op alle luidsprekers veilig en stevig vastgemaakt zijn en dat de draad voor elke aansluiting niets anders raakt zijn eigen aansluiting.	9
	De interne temperatuur is te hoog; het beschermende circuit werd geactiveerd.	Wacht ongeveer 1 uur tot de receiver afgekoeld is en zet hem dan terug aan.	9
<b>Geen geluid</b>	In- of uitgangskabels niet op de juiste manier aangesloten.	Sluit de bedrading op de juiste manier aan. Als dit het probleem niet verhelpt, is het mogelijk dat er iets mis is met de kabels.	9
	Er is geen geschikte signaalbron geselecteerd.	Selecteer een geschikte signaalbron met INPUT op het voorpaneel (of met de ingangskeuzetoetsen op de afstandsbediening).	—
	De luidsprekers zijn niet goed aangesloten.	Sluit de luidsprekers op de juiste manier aan.	9
	Het volume staat uit.	Zet het volume hoger.	—
	Het geluid is gedempt.	Druk op MUTE of VOLUME +/- om de geluidsuitvoer te hervatten en pas vervolgens het volume aan.	5
	Er worden signalen ontvangen die de receiver niet kan weergeven van een signaalbron zoals een CD-ROM.	Gebruik een signaalbron waarvan de signalen wel door de receiver kunnen worden gereproduceerd.	—
	De slaaptimer heeft de receiver uitgeschakeld.	Zet de receiver aan en speel de gewenste signaalbron weer af.	—
<b>Er klinkt alleen geluid uit de luidspreker aan één kant.</b>	Bedrading niet op de juiste manier aangesloten.	Sluit de bedrading op de juiste manier aan. Als dit het probleem niet verhelpt, is het mogelijk dat er iets mis is met de kabels.	9
<b>U ondervindt storing van digitale of andere apparatuur die radiogolven genereert.</b>	De receiver staat te dicht bij de digitale of hoogfrequente apparatuur.	Zet de receiver verder bij dergelijke apparatuur vandaan.	—
<b>Het geluid is vervormd.</b>	Het volumeniveau is te hoog.	Pas het volumeniveau aan.	12
	De andere component dan de platenspeler is aangesloten op de PHONO-aansluitingen.	Sluit aan op de CD- of AUX-aansluitingen.	9
<b>"CHK SP WIRE" verschijnt op het display.</b>	De luidsprekerkabels zijn kortgesloten.	Zorg ervoor dat de luidsprekerkabels correct aangesloten zijn.	9

■ FM

Probleem	Oorzaak	Oplossing	Zie bladzijde
<b>Veel ruis in de FM-stereo-ontvangst.</b>	Dit probleem is inherent aan FM-stereo-uitzendingen wanneer de zender te ver weg is of het ontvangstsignaal dat binnenkomt via de antenne niet sterk genoeg is.	Controleer de aansluitingen van de antenne.	10
		Probeer een hoogwaardige richtingsgevoelige FM-antenne.	—
<b>Er is vervorming en ook een betere FM-antenne zorgt niet voor een betere ontvangst.</b>	U ondervindt interferentie doordat hetzelfde signaal op verschillende manieren ontvangen wordt.	Verander de opstelling van de antenne zodat u van deze interferentie geen last meer hebt.	—
<b>Er kan niet automatisch worden afgestemd op de gewenste zender.</b>	Het signaal is te zwak.	Probeer een hoogwaardige richtingsgevoelige FM-antenne.	—
		Stem met de hand af.	17

■ iPod

**Opmerking**

Wanneer er iets mis gaat met de gegevensoverdracht zonder dat er een melding verschijnt op het display op het voorpaneel van de receiver, dient u de aansluiting van uw iPod te controleren (zie bladzijde 11).

Statusmelding	Oorzaak	Oplossing	Zie bladzijde
CONNECT ERR	Er is een probleem met het signaal dat de receiver ontvangt van uw iPod.	Schakel de receiver uit en sluit de iPod-aansluiting van de receiver opnieuw aan.	11
UNKNOWN TYP	De gebruikte iPod wordt niet ondersteund door de receiver.	Alleen iPod (Click and Wheel), iPod nano, iPod mini en iPod touch worden ondersteund.	—
CONNECTED	Uw iPod is correct in de aansluiting geplaatst en de verbinding tussen uw iPod en de receiver is voltooid.		
NOT CONNECT	Uw iPod is verwijderd uit de iPod-aansluiting van de receiver.	Plaats uw iPod terug in de aansluiting van de receiver.	11
CAN'T PLAY	De receiver kan de op dit moment op uw iPod opgeslagen muziekstukken niet afspelen.	Controleer of de muziekstukken op uw iPod inderdaad afgespeeld kunnen worden.	—
		Sla andere muziekbestanden op uw iPod op die wel kunnen worden afgespeeld.	—

**Afstandsbediening**

Probleem	Oorzaak	Oplossing	Zie bladzijde
<b>De afstandsbediening werkt niet of niet naar behoren.</b>	Het is mogelijk dat de afstandsbediening buiten zijn werkingbereik gebruikt werd.	Raadpleeg "Gebruiken van de afstandsbediening" voor informatie over het werkingbereik van de afstandsbediening.	8
	Het is mogelijk dat de infraroodsensor op dit toestel blootgesteld is aan direct zonlicht of sterke verlichting (TL-lampen).	Verander de verlichting of oriëntatie van het toestel.	8
	De batterij is misschien leeg.	Vervang de batterij door een nieuwe.	8
	Er bevinden zich hindernissen tussen de sensor van dit toestel en de afstandsbediening.	Verwijder de hindernissen.	8

**CD-speler (CD-1330)**

Probleem	Oorzaak	Oplossing	Zie bladzijde
<b>De stroom wordt niet ingeschakeld</b>	De stekker is niet goed aangesloten.	Sluit het netsnoer stevig aan.	9
	De receiver en de cd-speler zijn verkeerd aangesloten.	Controleer de verbinding met de receiver.	9
	De receiver is verkeerd ingesteld.	Controleer de instelling (INPUT/Volume/MUTE/ Hoofdtelefoon) van de receiver.	—
<b>Geen geluid of vervormd geluid</b>	De bemonsteringsfrequentie van het MP3- of WMA-bestand is mogelijk niet geschikt voor de CD-speler.	Controleer of de bemonsteringsfrequentie en de bitsnelheid van het MP3- of WMA-bestand geschikt zijn voor weergave met de CD-speler.	24
<b>Het afspelen van de disk begint niet.</b>	U kunt een CD-R/RW gebruiken die nog niet is afgesloten.	Sluit de CD-R/RW af.	—
	Het disklabel mag niet naar boven wijzen.	Controleer of het disklabel naar boven wijst.	—
	De disk is misschien niet goed.	Probeer een andere disk af te spelen. Als het probleem zich nu niet voordoet, is de kans groot dat de disk die u eerst probeerde niet goed is.	—
	Er staan misschien niet genoeg muziekbestanden op de MP3/WMA-disk om te kunnen afspelen.	Controleer of uw MP3/WMA-disk tenminste 5 MP3/WMA-muziekbestanden bevat.	—
	De bemonsteringsfrequentie van het MP3- of WMA-bestand is mogelijk niet geschikt voor de CD-speler.	Controleer of de bemonsteringsfrequentie en de bitsnelheid van het MP3- of WMA-bestand geschikt zijn om af te spelen op de CD-speler.	24
<b>Het USB-apparaat wordt niet herkend.</b>	Controleer of het USB-apparaat correct aangesloten is.	Sluit het USB-apparaat stevig aan.	11
<b>Niet gekoppeld aan de receiver</b>	De systeemkabel is losgeraakt uit de aansluiting op receiver en/of de aansluiting op de CD-speler.	Sluit de receiver en de CD-speler stevig op elkaar aan met de systeemkabel.	9

**■ USB****Opmerking**

Wanneer er iets mis gaat met de gegevensoverdracht zonder dat er een melding verschijnt op het display op het voorpaneel van dit toestel, dient u de aansluiting van met het USB-apparaat te controleren (zie bladzijde 11).

Statusmelding	Oorzaak	Oplossing	Zie bladzijde
NO USB	Het USB-apparaat is niet aangesloten.	Sluit een USB-apparaat aan dat kan afgespeeld worden.	11
OVER CURENT	Het aangesloten USB-apparaat kan niet afgespeeld worden op dit toestel. Het USB-apparaat is verkeerd aangesloten.	Koppel het USB-apparaat los. Wijzig de signaalbron in iets anders dan USB en selecteer USB opnieuw als signaalbron. Sluit vervolgens het USB-apparaat dat kan afgespeeld worden opnieuw aan.	—

# OPMERKINGEN OVER DISKS/MP3-, WMA-BESTANDEN

## ■ Disks (audio-CD's) die u kunt afspelen met deze CD-speler

Deze speler is ontworpen om compact discs af te spelen die onderstaande logo's dragen. Probeer nooit een ander type disk in het toestel te plaatsen. De CD-speler kan ook CD's van 8 cm (CD-singles) afspelen.



### .... Compact discs (digitale audio)

De meest populaire disks voor audio-CD's die in de handel verkrijgbaar zijn.



### .... Digitale CD-R, CD-RW-audiodisks

Muziek-CD's die gemaakt werden door het kopiëren op een CD-R of CD-RW (inclusief MP3- of WMA-bestanden).



### Opmerkingen

- Gebruik een CD-R of CD-RW van een betrouwbare fabrikant.
- Gebruik een CD-R of CD-RW waarbij minstens één van de volgende uitdrukkingen op de disk of het doosje staat.  
FOR CONSUMER  
FOR CONSUMER USE  
FOR MUSIC USE ONLY
- Gebruik een CD-R of CD-RW die afgesloten is.



### .... CD-TEXT-disks

Disks die opgenomen zijn met tekstgegevens zoals albumtitel, songtitel en naam van de artiest. Hoewel deze disks met gewone CD-spelers afgespeeld kunnen worden, worden de tekstgegevens niet weergegeven.

### Opmerking

Het is mogelijk dat een aantal CD-RW's of disks die niet correct zijn opgenomen, niet kunnen afgespeeld worden op deze CD-speler.

### Een storing van de CD-speler voorkomen:

- Gebruik geen disks met afwijkende vormen (hart, enz.) die in de handel verkrijgbaar zijn. Hierdoor kan het toestel beschadigd raken.
- Gebruik geen disks waarop plakband, een etiket of lijm is aangebracht. Als u een dergelijke disk gebruikt, bestaat de kans dat de disk in het toestel klem raakt of het toestel beschadigd wordt.



## MP3

MP3 is een standaardtechnologie en -bestandsindeling voor het comprimeren van een muziekfragment tot een bestand van kleine omvang. De oorspronkelijke geluidskwaliteit wordt echter vrijwel volledig behouden bij het afspelen. De bestandsindelingen die u kunt afspelen zijn:

- MPEG-1 Audio Layer-3  
Bitsnelheid\*: 32-320 kbps  
Bemonsteringsfrequentie: 44,1/48/32 kHz
- MPEG-2 Audio Layer-3, 2  
Bitsnelheid\*: 8-160 kbps  
Bemonsteringsfrequentie: 24/22,05/16 kHz
- MPEG-2.5 Audio Layer-2  
Bitsnelheid\*: 8-160 kbps  
Bemonsteringsfrequentie: 12/11,025/8 kHz
- \* Variabele bitsnelheid wordt ondersteund.

## WMA

"WMA (Windows Media Audio)" is een bestandsindeling van Microsoft voor het coderen van digitale audiobestanden die lijkt op MP3, maar comprimeert tegen een hogere snelheid dan MP3.

De bestandsindelingen die u kunt afspelen zijn:

- Versie 8
- Versie 9 (Standaard en variabele bitsnelheid worden ondersteund. Pro en zonder kwaliteitsverlies worden niet ondersteund.)
- High Profile  
Bitsnelheid\*: 32-320 kbps  
Bemonsteringsfrequentie: 48/44,1/32 kHz
- Mid Profile  
Bitsnelheid: 16-32 kbps  
Bemonsteringsfrequentie: 22,05/16 kHz
- \* Zowel constante als variabele bitsnelheden worden ondersteund.

### Opmerkingen

- Afhankelijk van de opnameomstandigheden zoals de instelling van de opnamesoftware, is het mogelijk dat dit toestel een disk of USB-apparaat niet kan afspelen in de volgorde dat de tracks opgenomen zijn.
- Het afspelen van een datadisk begint in alfanumerieke volgorde.
- Het afspelen via USB start in volgorde van datum en moment van aanmaak.
- Auteursrechtelijk beschermde WMA (DRM)-bestanden kunnen niet afgespeeld worden door de CD-speler.
- De disk moet compatibel zijn met de norm ISO9660.
- Het maximum aantal bestanden en mappen is als volgt.

	Datadisk	USB
Maximum aantal bestanden en mappen*	512	999
Maximum aantal mappen*	255	255
Maximum aantal bestanden per map	511	255

\* De rootmap wordt ook bij deze mappen gerekend.

## ■ Opmerkingen over het omgaan met compact discs

- Ga steeds voorzichtig om met een disk zodat u geen krassen maakt op het oppervlak.



- Compact discs zijn niet onderhevig aan slijtage tijdens het afspeken, maar schade aan het oppervlak van de disk door het hanteren kan een nadelige uitwerking hebben op de afspeelkwaliteit van de disk.
- Schrijf alleen met een viltstift of vergelijkbaar schrijfmateriaal op de labelkant van de disk. Gebruik geen balpen, potlood of ander schrijfmateriaal met een harde punt, vermits deze de disk kunnen beschadigen en een negatieve invloed hebben op de weergave van de disk.
- Buig de disks niet.
- Verwijder een disk die niet gebruikt wordt uit het toestel en bewaar deze in een geschikt doosje.
- Let er bij het verwijderen of opbergen van een disk op dat u de afspeelzijde niet bekrast.
- Kleine stofdeeltjes of vingerafdrukken op het afspeeloppervlak hebben geen invloed op de werking van compact discs. Desondanks is het aan te bevelen de disks schoon te houden. Veeg de disks af met een schone, droge doek. Wrijf niet met een cirkelvormige beweging; wrijf steeds vanaf het middelpunt recht naar buiten.

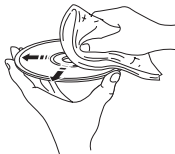

- Probeer het oppervlak van de disk niet te reinigen met behulp van een soort diskreiniger, spray voor platen, antistatische spray of vloeistof, of met een andere vloeistof op chemische basis, aangezien dergelijke middelen het oppervlak van de disk onherstelbaar kunnen beschadigen.
- Stel de disks niet bloot aan direct zonlicht, hoge temperaturen of een hoge vochtigheidsgraad gedurende een lange periode, aangezien de disks hierdoor kunnen kromtrekken of anderszins beschadigd raken.



## Om een CD van 8 cm af te spelen

Plaats de disk in de binnenste uitsparing van de disklade  
Plaats geen normale CD (12 cm) bovenop een CD van 8 cm.

**Opmerking:** Gebruik geen lensreinigers aangezien die een storing kunnen veroorzaken.

# WOORDENLIJST

## Audio-informatie

### ■ MP3 (MPEG Audio Layer-3)

Eén van de audiocompressietechnieken gebruikt voor MPEG. Deze methode maakt gebruik van een onomkeerbare compressietechniek die een hoge compressie bereikt door onder andere audiogegevens voor geluiden die niet meer onderscheiden kunnen worden door het menselijk oor te verwijderen. Deze techniek maakt het mogelijk de hoeveelheid gegevens tot ongeveer 1/11 te verminderen (bij 128 kbps) terwijl de geluidskwaliteit vergelijkbaar blijft met die van een muziek-CD.

### ■ PCM (Pulse Code Modulation)

Een signaal dat wordt omgezet naar een digitaal formaat zonder compressie. Cd's zijn opgenomen met 16-bits geluid bij 44,1 kHz. Dit signaal bevat ook een component die Packed PCM (PPCM) wordt genoemd die kan worden gecomprimeerd zonder gegevensverlies.

### ■ Bemonsteringsfrequentie

Het aantal keren per seconde dat het geluidssignaal digitaal gemeten en gedigitaliseerd wordt. In principe is het zo dat hoe hoger de bemonsteringsfrequentie is, hoe groter het aantal tonen is dat kan worden afgespeeld, en hoe hoger het aantal kwantisatiebits is, hoe preciezer het geluidsniveau kan worden gereproduceerd.

### ■ Track

Een CD kan onderverdeeld worden in een aantal samenstellende delen (tracks). Elk van deze onderverdelingen heeft een zogenaamd tracknummer.

### ■ WMA (Windows Media Audio)

Een door Microsoft Corporation ontwikkelde compressiemethode. Deze methode maakt gebruik van een onomkeerbare compressietechniek die een hoge compressie bereikt door onder andere audiogegevens voor geluiden die niet meer onderscheiden kunnen worden door het menselijk oor te verwijderen. Deze techniek maakt het mogelijk de hoeveelheid gegevens tot ongeveer 1/22 te verminderen (bij 64 kbps) terwijl de geluidskwaliteit vergelijkbaar blijft met die van een muziek-CD.

## Auteursrecht en logo's

MPEG Layer-3 audio decoderingstechnologie wordt gebruikt onder licentie van Fraunhofer IIS en Thomson Multimedia.

### iPod™

"iPod" is een handelsmerk van Apple Inc., geregistreerd in de V.S. en andere landen.

"Made for iPod" betekent dat een elektronisch accessoire specifiek ontworpen is om op een iPod aan te sluiten en dat de ontwikkelaar officieel verklaart dat het aan de prestatienormen van Apple voldoet.

Apple is niet verantwoordelijk voor de werking van dit apparaat of het voldoen ervan aan veiligheidsnormen en regelgeving.

# TECHNISCHE GEGEVENS

## ■ R-1330

### VERSTERKERGEDEELTE

- Minimaal RMS-uitgangsvermogen per kanaal (6 Ω, 1 kHz, 0,5% THV)..... 60 W + 60 W
- Maximaal vermogen per kanaal (4 Ω, 1 kHz, 0,7% THV)..... 70 W + 70 W
- Ingangsevoeligheid/impedantie
  - CD/AUX ..... 200 mV/47 kΩ
  - PHONO ..... 3,5 mV/47 kΩ
- Frequentierespons
  - CD ..... 20 Hz t/m 20 kHz ± 0,5 dB
- Totale Harmonische Vervorming
  - CD (10 W/6 Ω)..... 0,01% of minder
- Signaal/ruis-verhouding (IHF-A-netwerk)
  - CD (200 mV, ingang kortgesloten)..... 100 dB of meer

### TUNERGEDEELTE

- Afstembereik ..... 87,50 t/m 108,00 MHz

### ALGEMEEN

- Stroomvoorziening ..... 230 V, 50 Hz wisselstroom
- Stroomverbruik ..... 80 W
- Afmetingen (B x H x D)..... 300 x 67 x 336 mm
- Gewicht ..... 5,8 kg

## ■ CD-1330

### WEERGAVESYSTEEM

- CD, CD-R/RW

### LASER

- Type ..... GaAlAs
- Golf lengte ..... 795 nm
- Emissieduur ..... continu
- Laser vermogen ..... max. 160 μW\*

\* Dit vermogen is de waarde zoals gemeten op ongeveer 200 mm afstand van het oppervlak van de lens in het optische pick-upsysteem.

### AUDIOGEGEVENS

- Signaal/ruis-verhouding (1 kHz) ..... 105 dB of meer
- Dynamisch bereik (1 kHz)..... 100 dB of meer
- Vervorming en ruis (1 kHz)..... 0,003 % of minder

### ALGEMEEN

- Stroomvoorziening ..... 230 V, 50 Hz wisselstroom
- Stroomverbruik ..... Ongeveer 15 W
- Afmetingen (B x H x D)..... 300 x 67 x 310 mm
- Gewicht ..... 3,8 kg

Technische gegevens kunnen zonder kennisgeving gewijzigd worden.

## Beperkte garantie voor de Europese Economische Ruimte en Zwitserland

Hartelijk dank dat u een Yamaha-product hebt gekozen. In het onwaarschijnlijke geval dat uw Yamaha-product tijdens de garantie dient te worden gerepareerd, dient u contact op te nemen met de dealer bij wie u het hebt gekocht. Indien u moeilijkheden ervaart, gelieve dan contact op te nemen met de vertegenwoordiging van Yamaha in uw land. U vindt de gegevens op onze website (<http://www.yamaha-hifi.com/>) of <http://www.yamaha-uk.com/> voor inwoners van het V.K.).

Er wordt gegarandeerd dat het product vrij is van gebreken in fabricage en materialen voor een periode van twee jaren te rekenen vanaf de originele aankoop. Yamaha zorgt ervoor, met inachtneming van onderstaande voorwaarden, dat een product dat gebreken vertoont wordt gerepareerd of dat om het even welke onderdelen worden gerepareerd of vervangen (naar goeddunken van Yamaha) zonder kosten voor de onderdelen of werkuren. Yamaha behoudt zich het recht voor om een product te vervangen door een gelijkaardig met dezelfde eigenschappen en waarde, indien een model niet meer leverbaar is of het onrendabel is dit te repareren.

### Voorwaarden

- 1 De originele factuur of de kassabon (met vermelding van de aankoopdatum, de productcode en de naam van de dealer) MOET worden gevoegd bij het product dat gebreken vertoont, samen met een verklaring waaruit het gebrek blijkt. Ingeval van afwezigheid van dit duidelijk aankoopbewijs, behoudt Yamaha zich het recht voor om gratis service te weigeren en kan het product op kosten van de klant worden teruggezonden.
- 2 Het product MOET zijn gekocht bij een ERKENDE Yamaha dealer binnen de Europese Economische Ruimte (EEA) of Zwitserland.
- 3 Het product mag geen wijzigingen of veranderingen hebben ondergaan, tenzij deze schriftelijk door Yamaha werden toegestaan.
- 4 Het volgende is van garantie uitgesloten:
  - a. Regelmatig onderhoud of reparaties of vervanging van onderdelen vanwege normale slijtage.
  - b. Schade die voortkomt uit:
    - (1) Reparaties uitgevoerd door de klant zelf of een ongemachtigde derde.
    - (2) Een onjuiste verpakking of oneigenlijk gebruik wanneer het product door de klant wordt verstuurd. Het is belangrijk te weten dat het de verantwoordelijkheid is van degene die het product terugstuurt dat het product adequaat is ingepakt wanneer hij of zij het product terugstuurt met het oog op reparatie.
    - (3) Oneigenlijk gebruik, met inbegrip van maar niet beperkt tot (a) verzuim om het product voor normale doeleinden te gebruiken of te gebruiken overeenkomstig de instructies van Yamaha met betrekking tot eigenlijk gebruik, onderhoud en opslag, en (b) installatie of gebruik van het product op een manier die niet overeenkomt met de van toepassing zijnde technische of veiligheidsnormen in de landen van gebruik.
    - (4) Ongevallen, blikseminslag, waterschade, brandschade, een onjuiste ventilatie, lekkende batterijen of een oorzaak die buiten de controle van Yamaha ligt.
    - (5) Gebreken aan het systeem waarin het product wordt ingebouwd en/of onverenigbaarheid met derde producten.
    - (6) Gebruik van een product dat in de Europese Economische Ruimte en/of Zwitserland werd ingevoerd, maar niet door Yamaha, en dat niet voldoet aan de technische of veiligheidsnormen van het land van gebruik en/of de standaardspecificaties van producten die door Yamaha in de Europese Economische Ruimte en/of Zwitserland worden verkocht.
    - (7) Producten die niet AV (audiovisueel) gerelateerd zijn.  
(De producten die onderworpen zijn aan de "Yamaha AV garantievoorwaarden" worden gedefinieerd op onze website: <http://www.yamaha-hifi.com/> of <http://www.yamaha-uk.com/> voor inwoners van het V.K.)
- 5 Indien de garantie verschilt tussen het land van aankoop en het land van gebruik, zal de garantie van het land van gebruik van toepassing zijn.
- 6 Yamaha kan niet aansprakelijk worden gesteld voor verlies of beschadiging, hetzij rechtstreeks of onrechtstreeks of anders, behalve voor de reparatie of vervanging van het product.
- 7 Maak kopieën van douaneformulieren of gegevens omdat Yamaha niet aansprakelijk kan worden gesteld voor om het even welke wijzigingen aan of verlies van dergelijke formulieren en gegevens.
- 8 Deze garantie heeft noch invloed op de statutaire rechten van klanten die van toepassing zijn binnen het kader van de nationale wetgevingen, noch op de rechten van klanten ten opzichte van de dealer die voortkomen uit hun overeenkomst tot verkoop/aankoop.

## Informatie voor gebruikers van inzameling en verwijdering van oude apparaten en gebruikte batterijen



Deze tekens op de producten, verpakkingen en/of bijgaande documenten betekenen dat gebruikte elektrische en elektronische producten en batterijen niet mogen worden gemengd met algemeen huishoudelijk afval. Breng alstublieft voor de juiste behandeling, herwinning en hergebruik van oude producten en gebruikte batterijen deze naar daarvoor bestemde verzamelpunten, in overeenstemming met uw nationale wetgeving en de instructies 2002/96/EC en 2006/66/EC.



Door deze producten en batterijen juist te rangschikken, helpt u het redden van waardevolle rijkdommen en voorkomt u mogelijke negatieve effecten op de menselijke gezondheid en de omgeving, welke zich zou kunnen voordoen door onpaste afvalverwerking.



Voor meer informatie over het inzamelen en hergebruik van oude producten en batterijen kunt u contact opnemen met uw plaatselijke gemeente, uw afvalverwerkingsbedrijf of het verkooppunt waar u de artikelen heeft gekocht.



### [Informatie over verwijdering in ander landen buiten de Europese Unie]

Deze symbolen zijn alleen geldig in de Europese Unie. Mocht u artikelen weg willen gooien, neem dan alstublieft contact op met uw plaatselijke overheidsinstantie of dealer en vraag naar de juiste manier van verwijderen.

**Pb**

### Opmerking bij het batterij teken (onderkant twee tekens voorbeelden):

Dit teken wordt mogelijk gebruikt in combinatie met een chemisch teken. In dat geval voldoet het aan de eis en de richtlijn, welke is opgesteld voor het betreffende chemisch product.

# ПРЕДУПРЕЖДЕНИЕ: ВНИМАТЕЛЬНО ИЗУЧИТЕ ЭТО ПЕРЕД ИСПОЛЬЗОВАНИЕМ АППАРАТА.

- 1 Для обеспечения наилучшего результата, пожалуйста, внимательно изучите данную инструкцию. Храните ее в безопасном месте для будущих справок.
- 2 Данный аппарат (R-1330 и CD-1330) следует устанавливать в хорошо проветриваемом, прохладном, сухом, чистом месте, оставив свободным как минимум 10 см сверху (за исключением CD-1330), 10 см справа и слева, и 10 см сзади от данного аппарата - вдали от прямого воздействия солнечных лучей, источников тепла, вибрации, пыли, влаги, и/или холода.
- 3 Во избежание шумов и помех, данный аппарат следует размещать на некотором расстоянии от других электрических приборов, двигателей, или трансформаторов.
- 4 Во избежание накопления влаги внутри данного аппарата, что может вызвать электрошок, пожар, привести к поломке данного аппарата, и/или представлять угрозу жизни, не следует размещать данный аппарат в среде, подверженной резким изменениям температуры с холодной на жаркую, или в среде с повышенной влажностью (например, в комнате с увлажнителем воздуха).
- 5 Не устанавливайте данный аппарат в местах, где есть риск падения других посторонних объектов на данный аппарат, и/или где данный аппарат может подвергнуться попаданию капель или брызгов жидкостей. На крышке данного аппарата, не следует располагать:
  - Другие компоненты, так как это может привести к поломке и/или отпечиванию поверхности данного аппарата.
  - Горящие объекты (например, свечи), так как это может привести к пожару, поломке данного аппарата, и/или представлять угрозу жизни.
  - Емкости с жидкостями, так как при их падении, жидкости могут вызвать поражение пользователя электрическим током и/или привести к поломке данного аппарата.
- 6 Во избежание прерывания охлаждения данного аппарата, не следует покрывать данный аппарат газетой, скатертью, занавеской и т.д. Повышение температуры внутри данного аппарата может привести к пожару, поломке данного аппарата, и/или представлять угрозу жизни.
- 7 Пока все соединения не завершены, не следует подключать данный аппарат к розетке.
- 8 Не используйте данный аппарат, установив его верхней стороной вниз. Это может привести к перегреву и возможной поломке.
- 9 Не применяйте силу по отношению к переключателям, ручкам и/или проводам.
- 10 При отсоединении силового кабеля питания от розетки, вытягивайте его, удерживая за вилку; ни в коем случае не тяните кабель.
- 11 Не применяйте различные химические составы для очистки данного аппарата; это может привести к разрушению покрывающего слоя. Используйте чистую сухую ткань.
- 12 Используйте данный аппарат с соблюдением напряжения, указанном на данном аппарате. Использование данного аппарата при более высоком напряжении, превышающем указанное, является опасным, и может стать причиной пожара, поломки данного аппарата, и/или представлять угрозу жизни. Yamaha не несет ответственности за любую поломку или ущерб вследствие использования данного аппарата при напряжении, не соответствующем указанному напряжению.
- 13 Во избежание поломки от молнии, отключите силовую кабель питания от розетки во время электрической бури.
- 14 Не пробуйте модифицировать или починить данный аппарат. При необходимости, свяжитесь с квалифицированным сервис центром Yamaha. Корпус аппарата не должен открываться ни в коем случае.
- 15 Если вы не собираетесь использовать данный аппарат в течение продолжительного промежутка времени (например, во время отпуска), отключите силовую кабель переменного тока от розетки.
- 16 Перед тем как прийти к заключению о поломке данного аппарата, обязательно изучите раздел “УСТРАНЕНИЕ НЕИСПРАВНОСТЕЙ”, описывающий часто встречающиеся ошибки во время использования.
- 17 Перед перемещением данного аппарата выключите систему нажатием кнопки ON/STANDBY, OFF и отсоедините силовую кабель переменного тока от розетки.
- 18 При внезапном изменении окружающей температуры образовывается конденсация. Отсоедините силовую кабель питания от сети и не пользуйтесь аппаратом.
- 19 Аппарат может нагреваться при его продолжительном использовании. Отключите питание, затем дайте аппарату остыть.
- 20 Данный аппарат следует устанавливать возле розетки переменного тока, куда можно свободно протянуть силовую кабель.
- 21 Батарейки не должны подвергаться нагреву от солнечных лучей, огня или похожих источников.
- 22 Излишнее звуковое давление от внутриушных телефонов и наушников может привести к потере слуха.

Данный аппарат считается не отключенным от источника переменного тока все то время, пока он подключен к розетке, даже если данный аппарат находится в выключенном положении через  $\text{O}/\text{I}$ . Данное положение является режимом ожидания. В этом режиме электропотребление данного аппарата снижается до минимума.

**ПРЕДУПРЕЖДЕНИЕ**  
ВО ИЗБЕЖАНИЕ ПОЖАРА ИЛИ УДАРА ЭЛЕКТРИЧЕСКИМ ТОКОМ, НЕ ПОДВЕРГАЙТЕ ДАННЫЙ АППАРАТ ВОЗДЕЙСТВИЯМ ДОЖДЯ ИЛИ ВЛАГИ.

## БЕЗОПАСНОЕ ИСПОЛЬЗОВАНИЕ ЛАЗЕРА

Данное устройство содержит лазер. Из-за опасности травмы глаз, снимать крышку или обслуживать данное устройство должен только сертифицированный обслуживающий персонал.

## ОПАСНОСТЬ

Данное устройство в открытом состоянии излучает видимые лазерные лучи. Не допускайте непосредственного воздействия лазерных лучей на глаза. Когда данное устройство подключено к розетке, не приближайте глаза к отверстию лотка диска и другим отверстиям, и не смотрите внутрь аппарата.

Лазерный компонент данного изделия может выделять радиацию, превышающую ограниченный уровень радиации для Класса 1.



# СОДЕРЖАНИЕ

## ВВЕДЕНИЕ

<b>ОПИСАНИЕ .....</b>	<b>2</b>
<b>ПРИЛАГАЕМЫЕ</b>	
<b>ПРИНАДЛЕЖНОСТИ.....</b>	<b>2</b>
<b>СИСТЕМЫ УПРАВЛЕНИЯ И</b>	
<b>ФУНКЦИИ .....</b>	<b>3</b>
Ресивер (R-1330) .....	3
CD-проигрыватель (CD-1330).....	4
Пульт ДУ .....	5

## ПОДГОТОВКА

<b>ПОДКЛЮЧЕНИЕ ВНЕШНИХ</b>	
<b>УСТРОЙСТВ К СИСТЕМЕ .....</b>	<b>9</b>
<b>ПОДКЛЮЧЕНИЕ АНТЕНН .....</b>	<b>10</b>
Подключение ЧМ-антенны .....	10
<b>ПОДКЛЮЧЕНИЕ КАБЕЛЕЙ</b>	
<b>ПИТАНИЯ .....</b>	<b>10</b>
<b>ПОДКЛЮЧЕНИЕ iPod™ И USB-</b>	
<b>УСТРОЙСТВА .....</b>	<b>11</b>
Подключение устройства iPod™ .....	11
Подключение устройств USB.....	11

## ОСНОВНЫЕ ОПЕРАЦИИ

<b>СИСТЕМНЫЕ ОПЕРАЦИИ.....</b>	<b>12</b>
Основные методы работы с системой .....	12
Настройка яркости дисплея передней	
панели ресивера.....	13
Установка таймера сна.....	13
Использование наушников.....	13
<b>РАБОТА С ДИСКАМИ И USB-</b>	
<b>УСТРОЙСТВОМ.....</b>	<b>14</b>
Операции воспроизведения.....	14
Переключение экрана информации	
воспроизведения .....	15
Повторное воспроизведение (Repeat Play) ...	16
Воспроизведение в случайном порядке	
(Random Play) .....	16

## ОПЕРАЦИИ ТЮНЕРА

<b>НАСТРОЙКА РАДИОСТАНЦИЙ ЧМ.....</b>	<b>17</b>
Автоматическая настройка.....	17
Ручная настройка.....	17
Автоматическая предустановка.....	17
Ручная предустановка.....	18
Выбор предустановленных радиостанций.....	18
<b>НАСТРОЙКА СИСТЕМЫ</b>	
<b>РАДИОДАННЫХ (ТОЛЬКО МОДЕЛЬ</b>	
<b>ДЛЯ ЕВРОПЫ).....</b>	<b>19</b>
Отображение информации Системы	
Радиоданных.....	19

## ДРУГИЕ ОПЕРАЦИИ

<b>УПРАВЛЕНИЕ УСТРОЙСТВОМ</b>	
<b>iPod™.....</b>	<b>20</b>
Использование iPod™ .....	20

## ДОПОЛНИТЕЛЬНАЯ ИНФОРМАЦИЯ

<b>УСТРАНЕНИЕ НЕИСПРАВНОСТЕЙ .....</b>	<b>21</b>
Ресивер (R-1330) .....	21
Пульт ДУ .....	22
CD-проигрыватель (CD-1330).....	23
<b>ПРИМЕЧАНИЯ ПО ДИСКАМ/ФАЙЛАМ</b>	
<b>MP3, WMA .....</b>	<b>24</b>
<b>ГЛОССАРИЙ.....</b>	<b>26</b>
Аудиоинформация .....	26
Обозначения об авторских правах и	
логотипы .....	26
<b>ТЕХНИЧЕСКИЕ ПАРАМЕТРЫ .....</b>	<b>26</b>

ВВЕДЕНИЕ

ПОДГОТОВКА

ОСНОВНЫЕ  
ОПЕРАЦИИ

ОПЕРАЦИИ  
ТЮНЕРА

ДРУГИЕ  
ОПЕРАЦИИ

ДОПОЛНИТЕЛЬНАЯ  
ИНФОРМАЦИЯ

Русский

# ОПИСАНИЕ

## Ресивер (R-1330)

- Минимальное среднеквадратическое выходное напряжение на канал 60 Вт + 60 Вт (0,5% ОНИ, 1 кГц, 6 Ω)
- Макс. мощность на один канал 70 Вт + 70 Вт (0,7% ОНИ, 1 кГц, 4 Ω)
- Настройка и предустановка 30 ЧМ-радиостанций
- iPod поддерживается (с функцией зарядки)
- Режим Pure Direct
- Регулируемая яркость дисплея

## CD-проигрыватель (CD-1330)

- Воспроизведение аудио CD-дисков, дисков с файлами формата MP3/WMA
- Воспроизведение дисков CD-R, CD-RW
- Воспроизведение файлов формата MP3/WMA с устройства USB
- Работа с приемником, например в режиме Pure Direct, в режиме настройки яркости экрана и в режиме INPUT

## ■ О настоящем руководстве

- В данной инструкции “R-1330” называется “ресивером”, а “CD-1330” называется “CD-проигрывателем”.
- В данной инструкции описаны операции по управлению системой с помощью пульта ДУ, кроме случаев, когда это невозможно. Некоторые из данных операций также выполняются с помощью кнопок фронтальной панели.
- \* означает совет для облегчения управления.
- В примечаниях содержится важная информация по безопасности и инструкции по управлению.
- Данное руководство отпечатано до производства. Дизайн и технические характеристики могут частично изменяться с целью улучшения качества и т.д. В случае, если имеются различия между руководством и аппаратом, приоритет отдается аппарату.

# ПРИЛАГАЕМЫЕ ПРИНАДЛЕЖНОСТИ

К данному аппарату прилагаются следующие принадлежности. Перед подключением данной системы, убедитесь, что имеются следующие детали.

Пульт ДУ

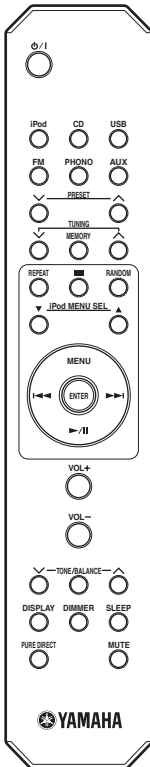

Батарейки (x2)  
(AA, R6, UM-3)

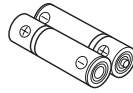

Внутренняя ЧМ-антенна

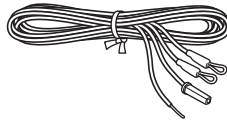

Кабель управления  
системой (0,6 м)



Стереокабель RCA  
(1,0 м)

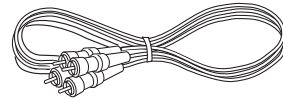

Крышка док-разъема

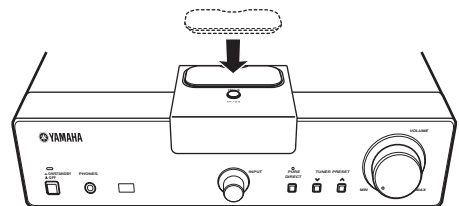

Крышка установлена.

# СИСТЕМЫ УПРАВЛЕНИЯ И ФУНКЦИИ

## Ресивер (R-1330)

### ■ Передняя панель

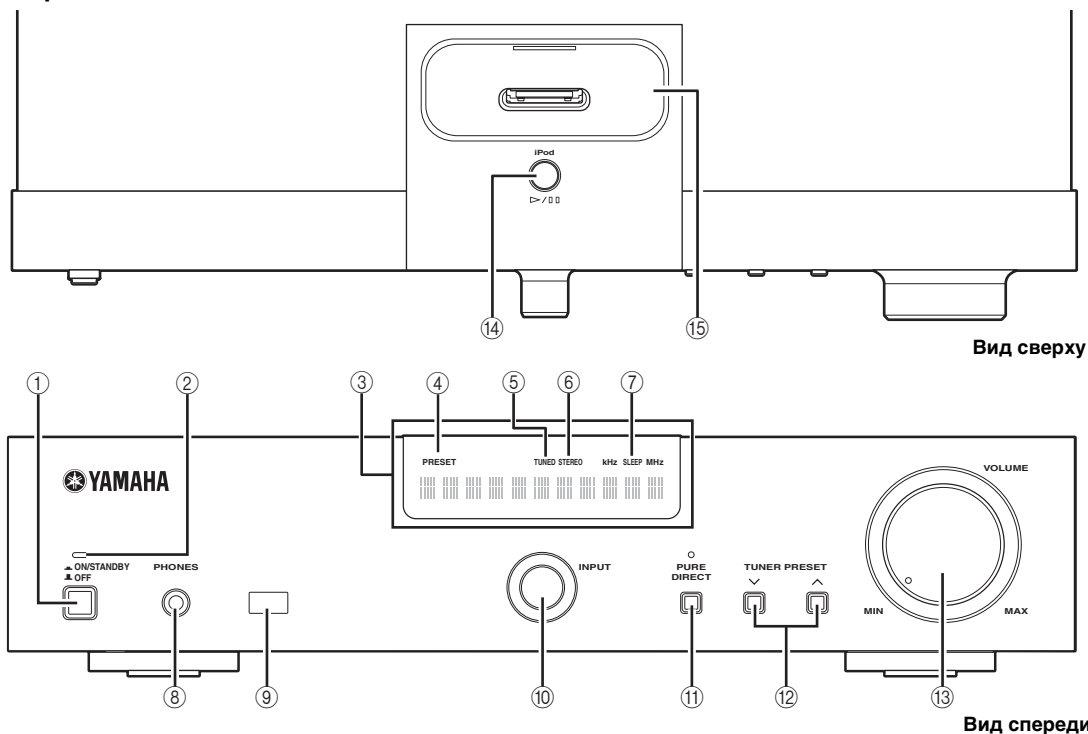

#### ① ON/STANDBY, OFF

Переключение в режим ожидания (ON/STANDBY) или выключение ресивера (OFF).

#### ② Индикатор ON/STANDBY

При включенном ресивере горит зеленым светом. В режиме ожидания ресивера горит красным светом. При выключенном ресивере не горит.

#### ③ Дисплей передней панели

Отображение различной информации, например, частоты настройки.

#### ④ Индикатор PRESET

Загорается при выборе предустановленных радиостанций (смотрите стр. 18).

#### ⑤ Индикатор TUNED

Загорается при настройке ресивера на радиостанцию.

#### ⑥ Индикатор STEREO

Загорается при приеме ресивером сильного сигнала от стереофонической ЧМ-трансляции.

#### ⑦ Индикатор SLEEP

Загорается при включении таймера сна (смотрите стр. 13).

#### ⑧ PHONES

Вывод аудиосигналов для индивидуального прослушивания через наушники.

#### ⑨ Датчик дистанционного управления

Прием сигналов от пульта ДУ.

#### ⑩ INPUT

Выбор источника приема.

#### ⑪ PURE DIRECT

Включение или выключение режима Pure Direct (смотрите стр. 12).

При включенном режиме PURE DIRECT загорается индикатор над кнопкой.

#### ⑫ TUNER PRESET $\nabla / \wedge$

Источник входящего сигнала изменился на ЧМ. Выберите предустановленную радиостанцию. Работает, даже если приемник находится в режиме ожидания.

#### ⑬ VOLUME

Регулировка уровня громкости.

#### ⑭ $\triangleright / \square\square$

Источник входящего сигнала изменился на iPod. Запускает и приостанавливает воспроизведение звука на iPod. Работает, даже если приемник находится в режиме ожидания.

#### ⑮ Разъем для iPod

Подключение устройства iPod (смотрите стр. 11).

## CD-проигрыватель (CD-1330)

### ■ Передняя панель

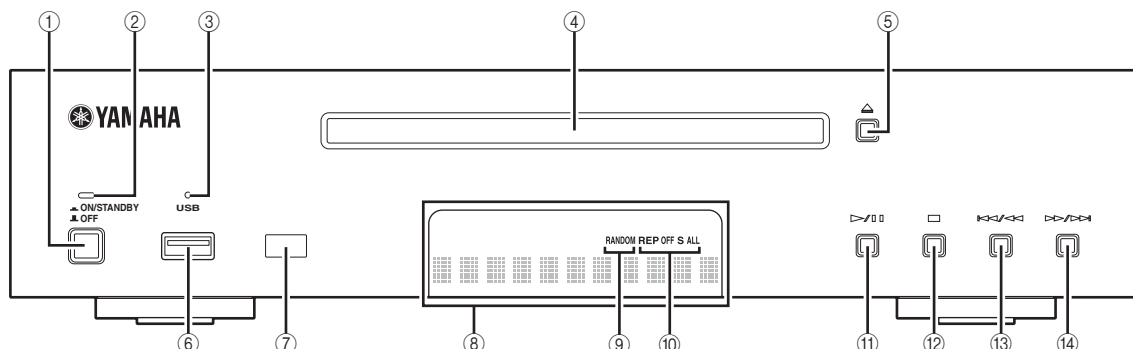

#### ① ON/STANDBY, OFF

Переключение в режим ожидания (ON/STANDBY) или выключение CD-проигрывателя (OFF).

#### ② Индикатор ON/STANDBY

При включенном CD-проигрывателе горит зеленым светом. В режиме ожидания CD-проигрывателя горит красным светом. Индикатор выключается при выключении проигрывателя компакт-дисков.

#### ③ Индикатор USB

Светится, если проигрыватель компакт-дисков работает в режиме USB, и выключается, если проигрыватель переходит в режим воспроизведения компакт-дисков. Индикатор мигает, когда проигрыватель компакт-дисков считывает данные с USB-устройства.

#### ④ Лоток диска

Удержание диска для воспроизведения.

#### ⑤

Открытие и закрытие лотка диска. При нажатии данной кнопки в режиме ожидания приемник автоматически включается, и данные начинают поступать с компакт-диска.

#### ⑥ USB-порт

Подключение устройства USB.

#### ⑦ Датчик дистанционного управления

Прием сигналов от пульта ДУ.

#### ⑧ Дисплей передней панели

Отображает текущее состояние CD-проигрывателя.

#### ⑨ Индикатор RANDOM

Подсвечивает значок выбранного режима случайного воспроизведения.

#### ⑩ Индикатор REP OFF S ALL

Подсвечивает значок выбранного режима повторного воспроизведения.

#### ⑪

Начало или пауза воспроизведения (смотрите стр. 14).

При нажатии данной кнопки в режиме ожидания приемник автоматически включается, и данные начинают поступать с компакт-диска или с USB-устройства в зависимости от того, какие параметры ввода использовались последними.

#### ⑫

Остановка воспроизведения (смотрите стр. 14).

#### ⑬

Переход на начало текущей звуковой дорожки. Нажмите и удерживайте для быстрой прокрутки назад. Нажмите дважды, чтобы пропустить предыдущую звуковую дорожку (смотрите стр. 14).

#### ⑭

Переход на следующую звуковую дорожку. Нажмите и удерживайте для быстрой прокрутки вперед (смотрите стр. 14).

## Пульт ДУ

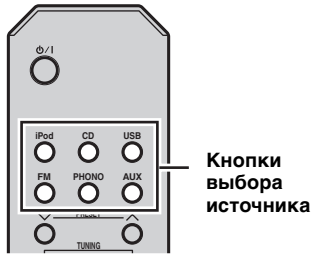

### ■ Общие функции

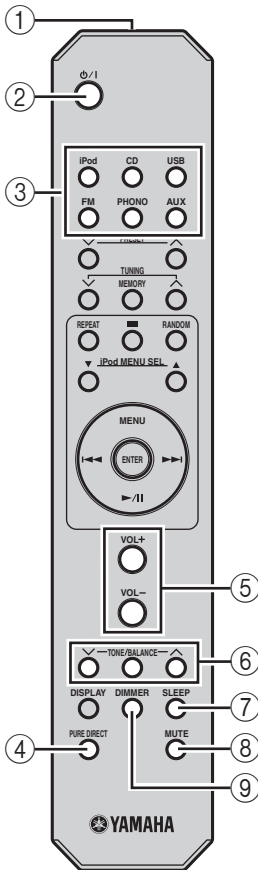

Данный пульт ДУ может управлять системными компонентами (включая функции тюнера) и iPod, установленным в разъем для iPod на верхней поверхности ресивера.

Для управления CD-проигрывателем, функциями тюнера, или iPod от пульта ДУ, требуется установить ресивер на соответствующий режим приема.

### Переключение режима приема ресивера

Нажмите соответствующую кнопку выбора источника приема на пульте ДУ (или поверните в нужное положение переключатель INPUT на фронтальной панели).

На дисплее фронтальной панели ресивера отображается название соответствующего источника приема.



Если в качестве источника входящего сигнала выбран компакт-диск или USB-устройство, то проигрыватель компакт-дисков автоматически включается. При выборе другого источника входящего сигнала проигрыватель компакт-дисков переходит в режим ожидания.

### Общие операции для всех режимов

При любом режиме приема ресивера доступны следующие операции.

#### ① Передатчик инфракрасного сигнала

Посылает сигналы на управляемую систему.

#### ② $\phi/1$ (режим ожидания/включение)

Включение ресивера или его установка в режим ожидания.

#### Примечание

Даже если система находится в режиме ожидания, она потребляет небольшое количество энергии, чтобы принимать инфракрасные сигналы от пульта ДУ.

#### ③ Кнопки выбора источника

Выбор источника приема на ресивере.

#### ④ PURE DIRECT

Включение или выключение режима Pure Direct (смотрите стр. 12).

#### ⑤ VOLUME +/-

Настройка общего уровня громкости ресивера.

#### ⑥ TONE/BALANCE $\nabla$ / $\blacktriangle$

Настройка качества звука (смотрите стр. 12).

#### ⑦ SLEEP

Установка таймера сна на ресивере (смотрите стр. 13).

#### ⑧ MUTE

Выключение громкости (смотрите стр. 12).

#### ⑨ DIMMER

Настройка яркости дисплея передней панели ресивера (смотрите стр. 13).

## ■ Режим CD/USB

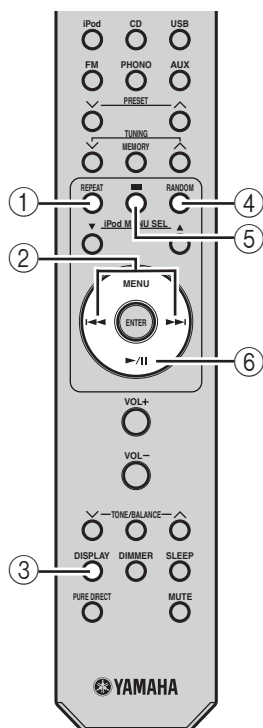

## Операции, доступные в режиме CD/USB

Если CD-проигрыватель подключен к ресиверу через соединение управления системой, то CD-проигрыватель может выполнять следующие операции (смотрите стр. 9).



Перед выполнением следующих операций нажмите CD или USB для установки ресивера в режим CD или USB.

### ① REPEAT

Выбор режима повторного воспроизведения (смотрите стр. 16).

### ② ◀▶

Переход на начало текущей или следующей звуковой дорожки. Нажмите и удерживайте нажатой для ускоренной перемотки назад или вперед (смотрите стр. 14). Нажмите ◀▶ дважды, чтобы пропустить предыдущую звуковую дорожку.

### ③ DISPLAY

Переключение информации, отображенной на дисплее передней панели CD-проигрывателя (смотрите стр. 15).

### ④ RANDOM

Включение/выключение функции случайного воспроизведения (смотрите стр. 16).

### ⑤ ■

Остановка воспроизведения (смотрите стр. 14).

### ⑥ ▶||

Начало или пауза воспроизведения (смотрите стр. 14).

## ■ Режим ЧМ-приемника

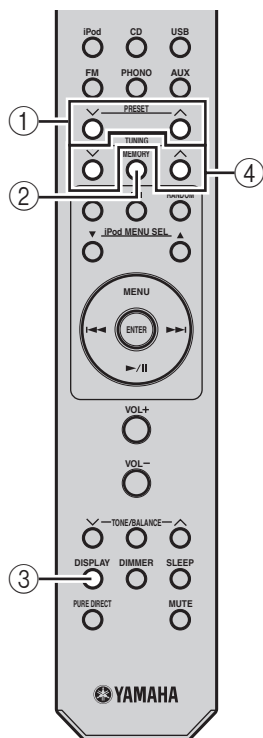

## Операции, доступные в режиме ЧМ-приемника

Для ресивера доступны следующие операции.



Перед выполнением следующих операций нажмите FM для установки ресивера в режим ЧМ-приемника.

### ① PRESET ∇ / ▲

Выбора предустановленной радиостанции (смотрите стр. 18).

### ② MEMORY

Сохранение предустановленной радиостанции в памяти (смотрите стр. 18). Включение Автоматической предустановки (смотрите стр. 17).

### ③ DISPLAY

Переключение информации о настройке ЧМ, отображаемой на дисплее передней панели ресивера (смотрите стр. 19).

### ④ TUNING ∇ / ▲

Используйте кнопки TUNING ∇ / ▲ для ручной настройки радиостанции или нажмите и удерживайте одну из кнопок TUNING ∇ / ▲ для автоматической настройки.

## ■ Режим iPod

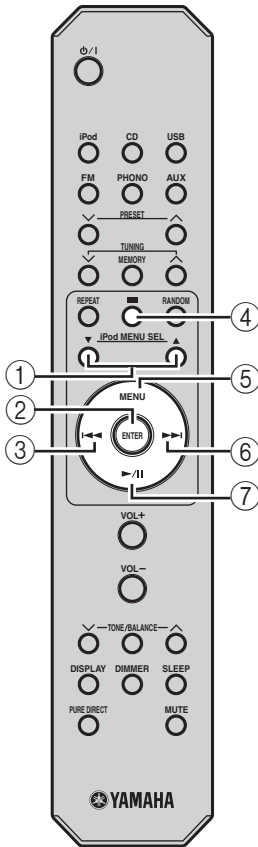

### Операции, доступные в режиме iPod

Для iPod доступны следующие операции. Подробнее об управлении iPod см. в разделе смотрите “Использование iPod™” на стр. 20.



Перед выполнением следующих операций нажмите iPod для установки ресивера в режим iPod.

#### ① iPod MENU SEL

Нажимая ▼ или ▲, выберите параметр в выбранной группе.

#### ② ENTER

Нажмите кнопку ENTER для входа в выбранную группу. (При нажатии ENTER, если выбрана звуковая дорожка, начнется ее воспроизведение.)

#### ③ ⏮

Переход на начало текущей звуковой дорожки. Нажмите дважды, чтобы пропустить предыдущую звуковую дорожку. Нажмите и удерживайте для быстрой прокрутки назад.

#### ④ ■

Остановка воспроизведения.

\* Воспроизведение возобновляется с первой музыкальной композиции в iPod.

#### ⑤ MENU

Возврат на верхний уровень меню iPod.

#### ⑥ ⏭

Переход на следующую музыкальную композицию. Нажмите и удерживайте для быстрой прокрутки вперед.

#### ⑦ ▶/||

Начало или приостановка воспроизведения.

## ■ Установка батареек в пульт ДУ

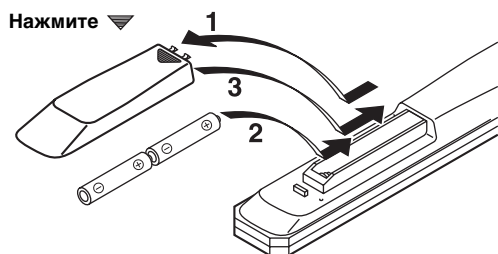

- 1 Нажмите на часть ▽ и выдвиньте крышку, закрывающую отсек для батареек.
- 2 Вставьте две батарейки (AA, R6, UM-3), входящие в комплект поставки, в соответствии с указателями полярности (+ и -) внутри отсека для батареек.
- 3 Задвиньте крышку обратно до характерного щелчка.

### ■ Примечания по батарейкам

- При ухудшении работы пульта ДУ заменяйте сразу обе батарейки.
- Используйте батарейки класса AA, R6, UM-3.
- Проверьте правильность полярности установленных батареек. Смотрите иллюстрацию внутри отсека для батареек.
- Извлекайте батарейки, если пульт ДУ не используется в течение продолжительного времени.
- Не используйте старую батарейку вместе с новой.
- Не используйте различные типы батареек одновременно (например, щелочные и марганцево-цинковые). Внимательно читайте информацию на упаковке батареек, так как различные типы батареек могут иметь одинаковую форму и цвет.
- Если батарейка начала протекать, незамедлительно утилизируйте ее. Не дотрагивайтесь и не допускайте контакта с одеждой и пр. вытекшего из батарейки вещества. Тщательно очистите отсек для батареек перед установкой новых батареек.
- Не выбрасывайте батарейки вместе с обычным мусором. Батарейки следует ликвидировать в соответствии с местными правилами.

## ■ Использование пульта ДУ

Пульт дистанционного управления испускает направленный инфракрасный луч. Следите за тем, чтобы направлять пульт ДУ прямо на датчик дистанционного управления на передней панели системы во время работы.

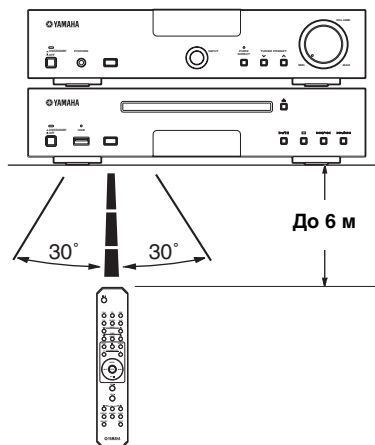

### ■ Обращение с пультом ДУ

- Между пультом ДУ и системой не должно находиться больших препятствий.
- Не проливайте воду и другие жидкости на пульт ДУ.
- Не бросайте пульт ДУ.
- Не оставляйте и не храните пульт ДУ в следующих условиях:
  - при высокой влажности, например, рядом с ванной;
  - при высокой температуре, например, рядом с нагревателем или печкой;
  - при экстремально низкой температуре;
  - в пыльных местах.
- Не подвергайте датчик дистанционного управления сильному освещению, в частности, флуоресцентной лампы инвертерного типа, в противном случае пульт ДУ может перестать нормально функционировать. При необходимости разместите систему подальше от прямого освещения.



# ПОДКЛЮЧЕНИЕ ВНЕШНИХ УСТРОЙСТВ К СИСТЕМЕ

Перед подключением системы внимательно изучите следующую процедуру и примечания. Более подробно о колонках (NS-BP400) смотрите в руководстве по их эксплуатации.

## ПРЕДОСТЕРЕЖЕНИЕ

- Не подключайте это устройство и другие компоненты к сети до того, как будут соединены все компоненты.
- Открытые провода колонок не должны соприкасаться друг с другом или с любой металлической частью ресивера. Это может привести к поломке ресивера и/или колонок.
- Все соединения должны быть установлены верно: L (лево) к L, R (право) к R, “+” к “+” и “-” к “-”. Звучание от колонок будет отсутствовать при неправильном выполнении подключений, и звучание будет неестественным с отсутствием низкочастотного сигнала при несоблюдении полярности при подключении колонок. За дополнительными сведениями обращайтесь к руководствам по эксплуатации каждого компонента.

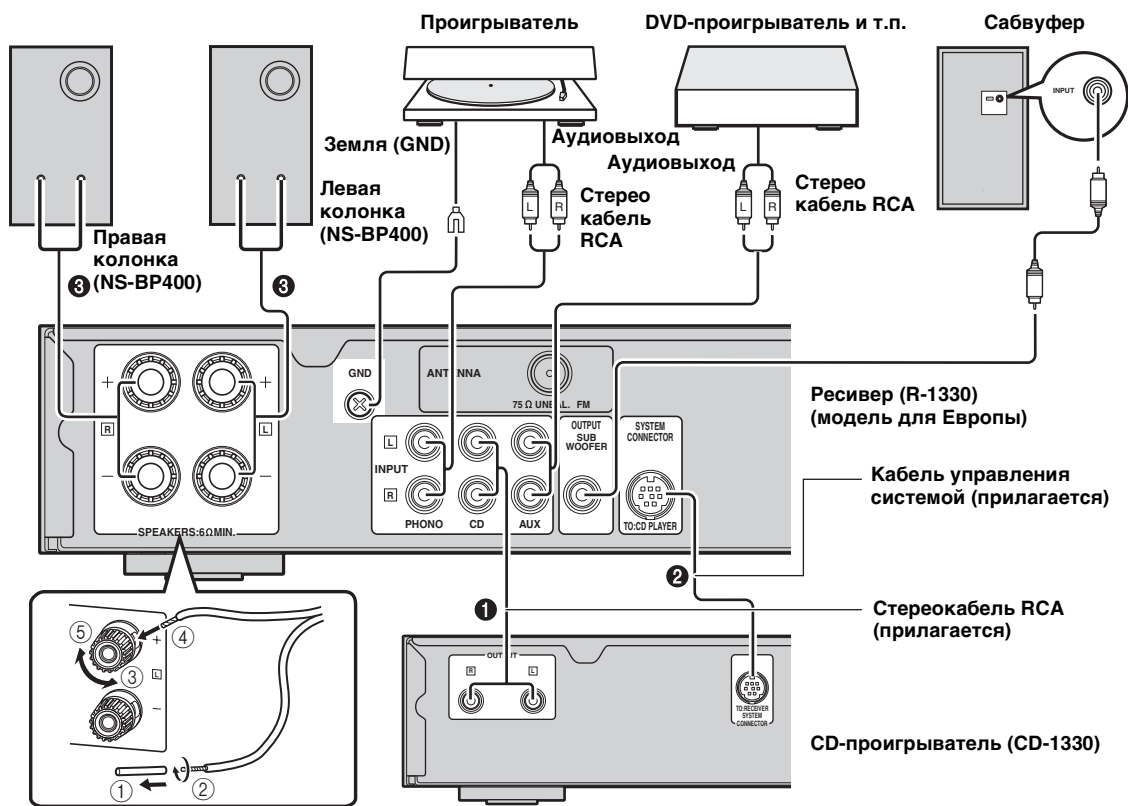

## Подключение системы

- 1 С помощью прилагаемого стереокабеля RCA подключите гнезда для CD (L/R) ресивера к гнездам OUTPUT (L/R) CD-проигрывателя.
- 2 С помощью прилагаемого кабеля системного управления подключите гнездо SYSTEM CONNECTOR (TO:CD PLAYER) ресивера к гнезду SYSTEM CONNECTOR (TO:RECEIVER) CD-проигрывателя.
- 3 Подключите разъемы колонки (L) ресивера к разъемам колонки левой колонки и разъемы колонки (R) ресивера к разъемам колонки правой колонки, используя кабели колонок, поставляемые с акустической системой (NS-BP400).

## Примечания

- Динамики NS-BP400 не оснащаются магнитным экраном, поэтому их следует устанавливать на расстоянии от монитора. Если вы хотите использовать динамики, отличные от NS-BP400, выберите динамики с импедансом более 6 Ω.
- Гнезда PHONO совместимы только с проигрывателем с картриджем MM.
- Подключите проигрыватель к разъему заземления GND, чтобы снизить шумовой сигнал. Однако у некоторых проигрывателей меньше шума слышно без подключения к разъему заземления GND.

## ПОДКЛЮЧЕНИЕ АНТЕНН

Для прослушивания радиопередач на ресивере подключите поставляемую ЧМ-антенну к соответствующему разъему. При слабом приеме радиоволн в вашем регионе или если вы хотите улучшить радиоприем, рекомендуется использовать дополнительные внешние антенны. За дополнительными сведениями обратитесь к ближайшему авторизованному дилеру или в сервис-центр Yamaha.

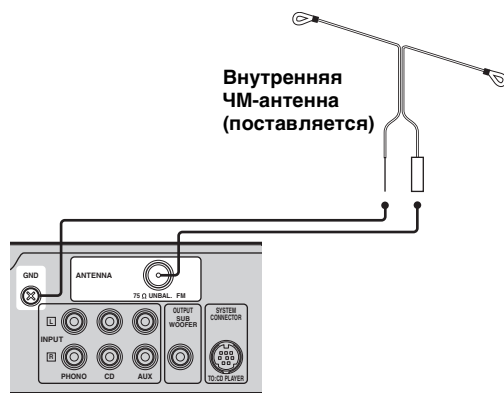

### Подключение ЧМ-антенны

- 1 Подключите поставляемую внутреннюю ЧМ-антенну к гнезду FM (ЧМ) и разъему GND ресивера.
- 2 Расположите антенну на некотором расстоянии от ресивера и кабелей колонок. Найдите положение оптимального приема, разверните антенну и зафиксируйте ее.



Разъем GND можно использовать вместе с кабелем проигрывателя.

## ПОДКЛЮЧЕНИЕ КАБЕЛЕЙ ПИТАНИЯ

После произведения всех подключений подключите силовые кабели системы и остальных компонентов.

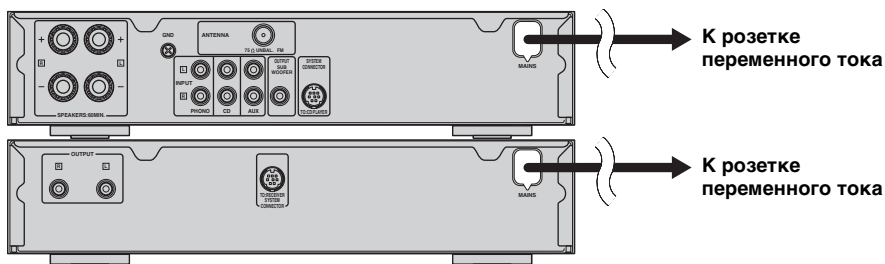

# ПОДКЛЮЧЕНИЕ iPod™ И USB-УСТРОЙСТВА

К ресиверу можно подключать различные аудиокомпоненты, устройства USB или iPod. Более подробно о внешних компонентах смотрите в руководстве по эксплуатации к каждому компоненту.

## Подключение устройства iPod™

Ресивер оборудован гнездом для подключения устройства iPod на верхней панели. iPod вставляется в это гнездо, а управление воспроизведением осуществляется посредством поставляемого в комплекте с ним пульта ДУ. Вместе с ресивером используйте док-переходник iPod (поставляется в комплекте с iPod или приобретается отдельно), соответствующий используемой модели iPod. При использовании ресивера без соответствующего док-переходника iPod соединение может быть плохим.



Выключите приемник или переведите его в режим ожидания. Затем подключите iPod в процессе воспроизведения музыки. Приемник автоматически начнет воспроизводить музыку с iPod.

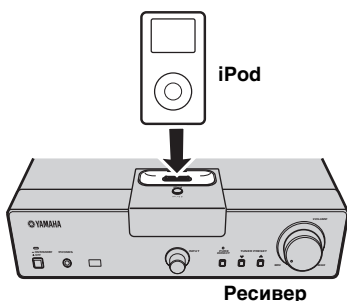

### Примечания

- Поддерживаются только устройства iPod (Click and Wheel), iPod nano, iPod mini и iPod touch.
- Не подключайте к iPod никаких аксессуаров (например, наушники, пульт ДУ с кабелем или ЧМ-передатчик), если iPod подключен к ресиверу.
- Пока iPod не вставлен в разъем достаточно плотно, аудиосигналы могут воспроизводиться неверно.
- По завершении установки связи между iPod и ресивером и установки ресивера в режим iPod (смотрите стр. 5) на дисплее передней панели отображается "CONNECTED". При прерывании соединения между iPod и ресивером на дисплее передней панели отображается сообщение о состоянии соединения. Полный список сообщений о состоянии соединения смотрите в разделе iPod в "УСТРАНЕНИЕ НЕИСПРАВНОСТЕЙ" на стр. 21.
- Если iPod находится на терминале приемника, его аккумулятор автоматически заряжается, даже если приемник находится в режиме ожидания.
- iPod можно отключить во время воспроизведения музыки.

## Подключение устройств USB

CD-проигрыватель оснащен USB-портом и может считывать файлы MP3 и WMA, хранящиеся на устройстве USB. Подключите USB-устройство к USB-порту на передней панели CD-проигрывателя.

### ПРЕДОСТЕРЕЖЕНИЕ

Не отсоединяйте устройство USB, пока мигает индикатор USB.

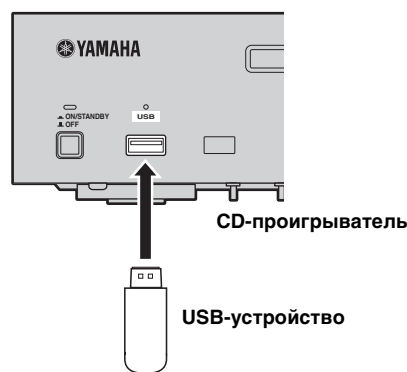

### ■ Поддерживаемые устройства USB

Данный CD-проигрыватель поддерживает класс USB-устройств массовой памяти (например, флеш-память, считыватели карт или переносные аудиопроигрыватели) при помощи формата FAT16 и FAT32.

### Примечания

- Некоторые устройства могут не работать должным образом, даже если они удовлетворяют всем требованиям.
- Не подключайте устройства, отличные от класса USB-устройств массовой памяти.
- При одновременном подключении двух и более карт памяти посредством считывателей карт и т.д. распознается только одна из карт памяти.
- Компания Yamaha и ее поставщики не несут ответственности за утерю данных, хранящихся на USB-устройствах, подключаемых к ресиверу. Из предосторожности рекомендуется делать резервные копии файлов.
- Воспроизводимость и обеспечение электропитанием устройств USB всех типов не гарантируются.
- Если USB-устройство подключено к USB-порту, его аккумулятор автоматически заряжается, даже если проигрыватель компакт-дисков находится в режиме ожидания и режим экономичного энергопотребления ECO отключен. (смотрите стр. 13)
- USB-устройство можно отключить во время воспроизведения музыки.

# СИСТЕМНЫЕ ОПЕРАЦИИ

Следуя нижеуказанной процедуре, выберите источник приема и настройте звуковые параметры системы.

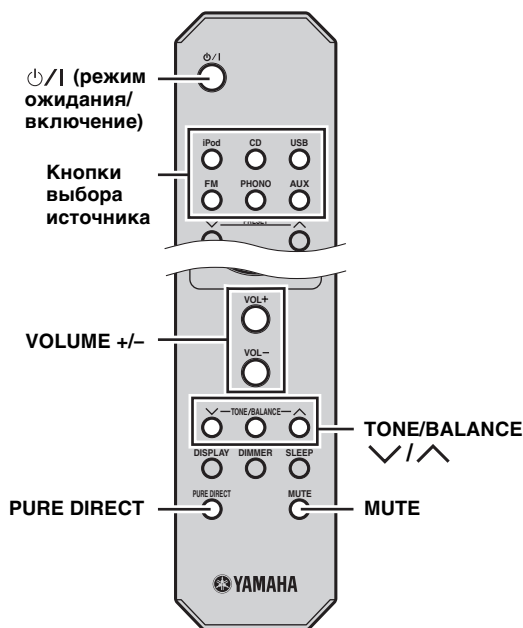
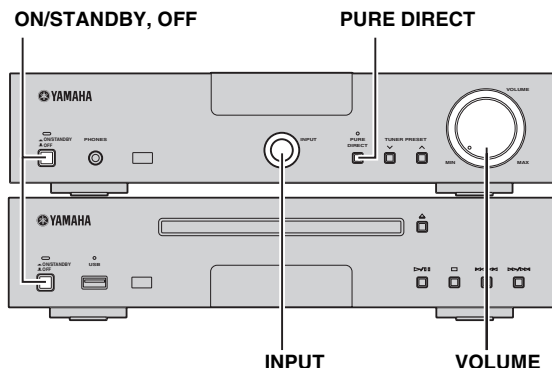

## Основные методы работы с системой

- 1 Нажмите кнопки **ON/STANDBY, OFF** на передней панели приемника и проигрывателя компакт-дисков.
- 2 Нажмите кнопку **ON/STANDBY, OFF** (режим ожидания/включение) для включения ресивера. В зависимости от режима ввода в приемник, CD-проигрыватель также включается от соединения системного контроля (смотрите стр. 9). Включается дисплей передней панели.
- 3 Нажмите одну из кнопок выбора источника (или поверните переключатель **INPUT** на передней панели) для выбора требуемого источника приема.

### 4 Начните воспроизведение на выбранном компоненте-источнике или выберите радиостанцию.

Дополнительные сведения по воспроизведению с дисков/USB-устройств см. на странице смотрите стр. 14, а дополнительные сведения по настройке на странице смотрите стр. 17.

### 5 Используйте кнопки **VOLUME +/-** (или вращайте регулятор громкости **VOLUME** на передней панели) для установки звука на требуемый уровень громкости.

#### ■ Для настройки качества воспроизведения звука

#### 1 Нажмите кнопку **TONE/BALANCE** для выбора параметра **BASS**, **TREBLE** или **BALANCE**.

#### 2 Для настройки параметра нажмите **∨** или **∧**.

**BASS:** Настройка низкочастотной характеристики.

**TREBLE:** Настройка высокочастотной характеристики.

**BALANCE:** Настройка уровня громкости отдельно левого и правого канала колонок.

#### ■ Режим Pure Direct

Режим Pure Direct выключает электрическую цепь управления звуком и дисплей передней панели и позволяет вам наслаждаться чистым высокоточным звучанием.

#### Нажмите кнопку **PURE DIRECT** (или кнопку **PURE DIRECT** на передней панели) для включения режима Pure Direct.

Загорается индикатор **PURE DIRECT**, а дисплей передней панели гаснет.

#### Примечания

- Если в режимах Pure Direct выполняются какие-либо действия, подсветка монитора на передней панели мигает в знак подтверждения команды.
- Если включен режим Pure Direct, параметры **BASS**, **TREBLE** и **BALANCE** становятся недоступны.

#### Отключение режима Pure Direct

Нажмите кнопку **PURE DIRECT** еще раз, чтобы индикатор **PURE DIRECT** выключился, а дисплей передней панели загорелся.

#### ■ Подавление звука (MUTE)

Нажмите кнопку **MUTE**, чтобы выключить звук. На дисплее передней панели отобразится значок **MUTE ON**.

Для восстановления звука повторно нажмите кнопку **MUTE** или нажмите одну из кнопок **VOLUME +/-**.

## ■ Использование режима экономичного энергопотребления ECO проигрывателя компакт-дисков

Если данный режим активирован, энергопотребление устройства снижается, когда оно находится в режиме ожидания. Даже если USB-устройство подключено к USB-порту CD-проигрывателя, USB-устройство не удастся зарядить, если CD-проигрыватель находится в режиме ожидания и включен режим ECO.

**Чтобы включить проигрыватель компакт-дисков, нажмите кнопки ON/STANDBY, OFF, одновременно нажимая и удерживая кнопку  проигрывателя компакт-дисков.**

Каждый раз при включении проигрывателя компакт-дисков нажатием кнопок ON/STANDBY, OFF с одновременным нажатием и удержанием кнопки  проигрывателя компакт-дисков, на передней панели появляется сообщение ECO ON (Режим ECO включен) или ECO OFF (Режим ECO выключен).

## Настройка яркости дисплея передней панели ресивера

Для переключения настроек дисплея фронтальной панели ресивера, следуйте процедуре ниже.

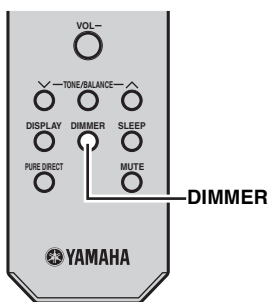

**Нажмите кнопку DIMMER.**

Вы можете выбирать требуемую яркость дисплея передней панели ресивера из трех значений: нормальная яркость, средняя тусклость и тусклость.

## Установка таймера сна

Таймер сна устанавливает ресивер в режим ожидания после окончания указанного времени.

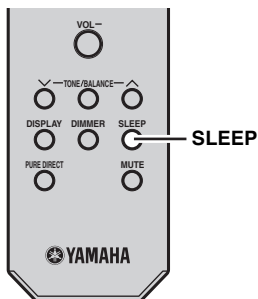

**Нажатием кнопки SLEEP выберите соответствующий период времени.**

При каждом нажатии кнопки продолжительность переключается следующим образом. На дисплее передней панели загорается индикатор SLEEP.

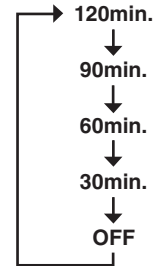

- Таймер сна отменяется при установке ресивера в режим ожидания.
- Если нажать кнопку SLEEP при включенном таймере сна, на дисплее передней панели отобразится величина оставшегося времени.

### Отмена таймера сна

Последовательным нажатием кнопки SLEEP выберите значение "OFF".

## Использование наушников

Наушники можно включать в гнездо PHONES на передней панели ресивера. Воспроизведение звука из динамиков и сабвуфера приостанавливается.

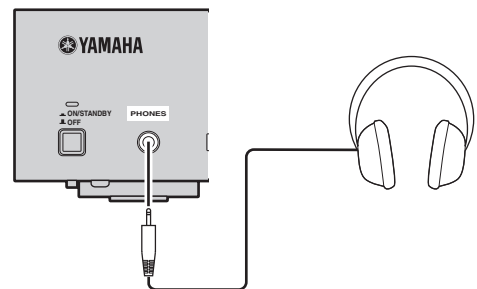

# РАБОТА С ДИСКАМИ И USB-УСТРОЙСТВОМ

Можно воспроизводить аудио CD-диски, USB-устройства и файлы MP3 и WMA, записанные на диске или USB-устройстве. Некоторые операции могут иметь отличия и ограничения в зависимости от диска/устройства USB. Перед воспроизведением проверьте диск/устройство USB на совместимость с данным устройством (смотрите стр. 24).

## Примечание

В зависимости от диска некоторые операции могут отличаться или могут быть ограничены.

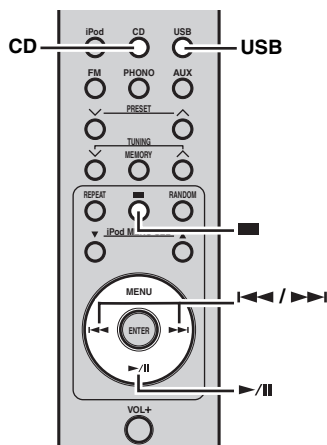

## Операции воспроизведения

### ■ Начало воспроизведения диска

- 1 Выберите CD в качестве источника (смотрите стр. 12).
- 2 Нажмите  $\triangle$  для открытия лотка диска и вставьте компакт-диск.
- 3 Нажмите кнопку  $\blacktriangleright/||$ .  
Автоматически начнется воспроизведение.  
Для аудио CD воспроизведение начинается с первой звуковой дорожки, а для файлов форматов MP3 или WMA - в алфавитном порядке по имени файла.



Лоток диска также можно закрыть нажатием кнопки  $\triangle$  на передней панели CD-проигрывателя.

### ■ Начало воспроизведения USB-устройства

- 1 Выберите USB в качестве источника (смотрите стр. 12).
- 2 Подключите USB-устройство к USB-порту CD-проигрывателя.  
Отображается общее количество файлов.  
Время считывания может превышать 30 секунд - это зависит от числа файлов/папок.

### 3 Нажмите кнопку $\blacktriangleright/||$ для начала воспроизведения.

Файлы на USB устройстве воспроизводятся в порядке даты и времени создания.

## Примечания

- При воспроизведении с USB-устройства общее время всех файлов не отображается.
- Если устройство USB разбито на разделы, отображается только содержимое первого раздела.
- Некоторые файлы могут считываться неверно в зависимости от спецификации USB-устройства.
- Файлы, защищенные авторским правом, воспроизводиться не могут.
- Данная система может воспроизводить файлы объемом до 4Гб.

## Остановка воспроизведения

Нажмите кнопку  $\blacksquare$ .

Если воспроизводится музыкальный компакт-диск, на передней панели отображается номер композиции и общее время воспроизведения. Если же воспроизводится музыка с компакт-диска MP3/WMA или с USB-устройства, на передней панели отображается общее количество файлов.

## Пауза воспроизведения

Нажмите кнопку  $\blacktriangleright/||$ .

Для возобновления режима обычного воспроизведения нажмите кнопку  $\blacktriangleright/||$ .

## Пропуск звуковой дорожки

- Для перехода к началу текущей звуковой дорожки нажмите кнопку  $\blacktriangleleft\blacktriangleleft$ .
- Для перехода на следующую звуковую дорожку нажмите кнопку  $\blacktriangleright\blacktriangleright$ .
- Для перехода на предыдущую звуковую дорожку дважды быстро нажмите кнопку  $\blacktriangleleft\blacktriangleleft$ .

## Быстрая перемотка назад или вперед

- Для быстрой перемотки назад нажмите и удерживайте кнопку  $\blacktriangleleft\blacktriangleleft$ .
- Для быстрой перемотки вперед нажмите и удерживайте кнопку  $\blacktriangleright\blacktriangleright$ .



Звук будет воспроизводиться (хотя и немного искаженный) во время произведения обеих операций. Данные операции удобно использовать для нахождения конкретного места звуковой дорожки или для быстрого ознакомления с содержимым. Звук может не воспроизводиться в зависимости от файла MP3/WMA.

## Переключение экрана информации воспроизведения

Можно переключать информацию воспроизведения диска, отображенную на дисплее фронтальной панели CD-проигрывателя. Доступная информация различается в зависимости от типа диска/устройства USB.

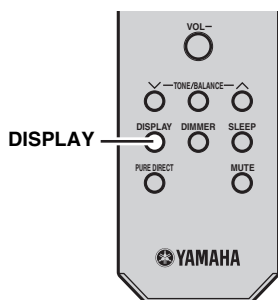

**Во время воспроизведения диска/устройства USB несколько раз нажмите кнопку DISPLAY.**

При каждом нажатии кнопки информационный дисплей переключается как описано в разделах “Информация воспроизведения для аудио CD-дисков” и “Информация о воспроизведении MP3- или WMA-файлов, записанных на дисках/устройствах USB”.

### Примечание

Некоторые особые знаки могут отображаться неправильно.

### ■ Информация воспроизведения для аудио CD-дисков

Следующая информация доступна во время воспроизведения аудио CD-диска.

- ① Прошедшее время воспроизведения текущей звуковой дорожки

11 2:24



- ② Оставшееся время диска

- 10:18

### ■ Информация о воспроизведении MP3- или WMA-файлов, записанных на дисках/устройствах USB

- ① Прошедшее время воспроизведения текущей звуковой дорожки

12 2:31



- ② Имя файла

File Name

После того, как отобразится имя файла, экран возвращается в стандартный режим отображения.

## Повторное воспроизведение (Repeat Play)

Выбранную композицию на диске или USB-устройстве можно воспроизвести повторно.

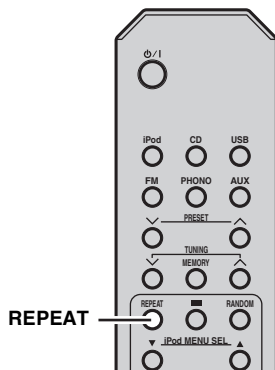

**1** Начните воспроизведение композиций с диска или USB-устройства, предназначенных для повторного воспроизведения.

**2** Во время воспроизведения музыки с компакт-диска или USB-устройства нажмите кнопку REPEAT, чтобы выбрать нужный режим повторного воспроизведения.

При каждом нажатии кнопки индикатор режима повторного воспроизведения на дисплее передней панели CD-проигрывателя переключается следующим образом.

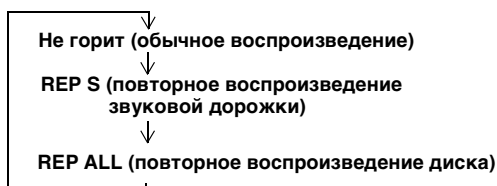

## Отмена функции повторного воспроизведения

Повторно нажимайте кнопку REPEAT до отключения индикатора режима повторного воспроизведения на дисплее передней панели.

### Примечание

Режим повторного воспроизведения отменяется при извлечении компакт-диска или отключении USB-устройства.



**REP OFF** отображается, когда система установлена в режим Pure Direct.

## Воспроизведение в случайном порядке (Random Play)

Звуковые дорожки на диске/устройстве USB можно воспроизводить в случайном порядке.

### Примечание

При воспроизведении CD-диска/устройства USB в случайном порядке невозможно отобразить оставшееся время диска.

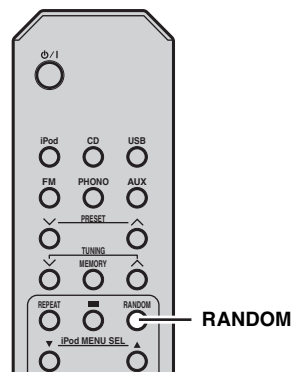

Нажмите **RANDOM**, когда воспроизведение остановлено.

На мониторе на передней панели проигрывателя компакт-дисков загорится индикатор **RANDOM**, и начнется воспроизведение музыкальных композиций в случайном порядке.

## Отмена режима случайного воспроизведения

Нажмите кнопку **■**.



# НАСТРОЙКА РАДИОСТАНЦИЙ ЧМ

Существуют 2 метода настройки: автоматическая и ручная. Автоматическая настройка эффективна в тех случаях, когда поступающие от радиостанций сигналы достаточно сильны и отсутствуют помехи. При слабом сигнале радиостанции выполните произведите ручную настройку. Также можно использовать автоматическую или ручную настройку для сохранения до 30 радиостанций.

## Автоматическая настройка

Автоматическая настройка эффективна в тех случаях, когда поступающие от радиостанций сигналы достаточно сильны и отсутствуют помехи.

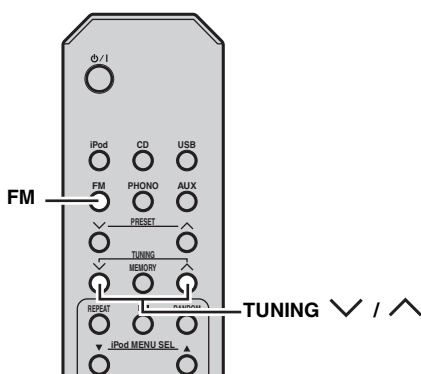

**1** Нажмите FM (или вращайте переключатель INPUT на передней панели) для установки ресивера в режим ЧМ-приемника.

**2** Нажмите и удерживайте одну из кнопок TUNING  $\nabla$  /  $\blacktriangle$  более двух секунд для начала автоматической настройки.

При настройке ресивера на радиостанцию загорается индикатор TUNED, и частота принимаемой радиостанции отображается на дисплее передней панели.

- Нажмите кнопку  $\nabla$  для настройки на более низкую радиочастоту.
- Нажмите кнопку  $\blacktriangle$  для настройки на более высокую радиочастоту.

## Ручная настройка

При слабом поступающем сигнале нужной радиостанции выполните ручную настройку.

**1** Нажмите FM (или вращайте переключатель INPUT на передней панели) для установки ресивера в режим ЧМ-приемника.

**2** Используйте кнопки TUNING  $\nabla$  /  $\blacktriangle$  для ручной настройки на желаемую радиостанцию.

## Автоматическая предустановка

Для автоматической предустановки радиостанций следуйте процедуре ниже.

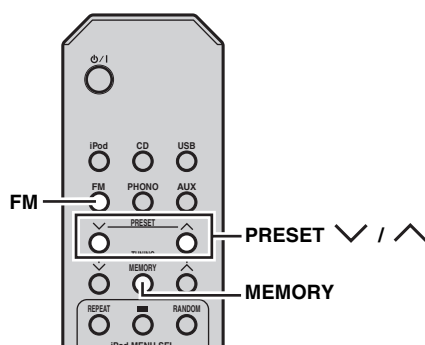

**1** Нажмите FM (или вращайте переключатель INPUT на передней панели) для установки ресивера в режим ЧМ-приемника.

**2** Нажмите и удерживайте кнопку MEMORY более двух секунд.

На мониторе на передней панели начнет мигать индикатор PRESET, и начнется автоматическая предварительная настройка радиостанций.

После того, как будут найдены все доступные радиочастоты, данная процедура автоматически завершится.

- Функция автоматической предустановки запускается от низкой частоты в направлении высокой частоты.
- Ресивер автоматически присваивает номер предустановки для каждой обнаруженной радиостанции.
- Для отмены нажмите кнопку MEMORY.

### Примечания

- Можно предустанавливать до 30 ЧМ-радиостанций.
- Любая информация о радиостанции, сохраненной под существующим номером предустановки, стирается при сохранении новой радиостанции на тот-же номер.

## Ручная предустановка

Можно сохранять до 30 радиостанций.

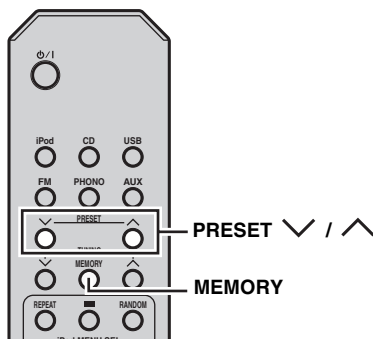

### 1 Настройтесь на радиостанцию, которую требуется сохранить.

Инструкции по настройке см. на странице  
Смотрите стр. 17.

### 2 Нажмите кнопку MEMORY.

Индикатор PRESET мигает на дисплее  
передней панели примерно 5 секунд.

### 3 Используя кнопки PRESET $\nabla$ / $\blacktriangle$ , выберите номер предустановленной радиостанции, пока мигает индикатор MEMORY.

### 4 Нажмите кнопку MEMORY для сохранения, пока индикатор MEMORY мигает.

На дисплее передней панели загорается  
индикатор PRESET.

### 5 Повторите шаги 1 - 4 до предустановки всех нужных радиостанций.

## Выбор предустановленных радиостанций

Вы можете легко настроиться на любую  
желаемую радиостанцию, выбрав группу и номер  
предустановленной радиостанции, под которым  
она была сохранена (смотрите стр. 17).

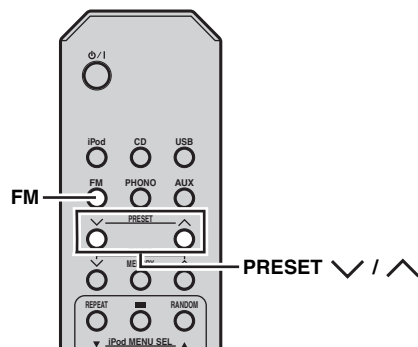

### 1 Повторно нажимайте кнопки PRESET $\nabla$ / $\blacktriangle$ для выбора предустановленной радиостанции.



Также можно использовать переднюю панель для  
выбора предустановленных радиостанций. Повторно  
нажимайте кнопки TUNER PRESET  $\nabla$  /  $\blacktriangle$  для выбора  
нужной предустановленной радиостанции.

# НАСТРОЙКА СИСТЕМЫ РАДИОДАННЫХ (ТОЛЬКО МОДЕЛЬ ДЛЯ ЕВРОПЫ)

Система Радиоданных (только модель для Европы) – это система передачи информации, используемая ЧМ-радиостанциями многих стран. Функция Системы Радиоданных осуществляется сетевыми радиостанциями. При приеме радиостанций Системы Радиоданных данное устройство может принимать различную информацию Системы Радиоданных, например, PS (наименование программы),PTY (тип программы), RT (радиотекст) и CT (текущее время).

## Отображение информации Системы Радиоданных

Данная функция используется для отображения 4 типов информации Системы Радиоданных: PS (наименование программы),PTY (тип программы), RT (радиотекст) и CT (текущее время).

### Примечания

- Можно выбрать только доступные режимы Системы Радиоданных, предоставляемые радиостанцией.
- При слабом поступающем сигнале ресивер может не обработать информацию Системы Радиоданных. В частности, режим “RT” содержит большое количество информации и может быть недоступен даже при наличии других режимов Системы Радиоданных.
- Если сила сигнала ослаблена по причине внешних помех во время приема ресивером информации Системы Радиоданных, прием может внезапно прерваться, и на дисплее передней панели отобразится сообщение “...WAIT”.
- При выборе режима “RT” ресивер может отображать программную информацию из максимум 64 буквенно-цифровых знаков, включая символ умляут. Недоступные знаки отображаются как “\_” (подчеркивание).

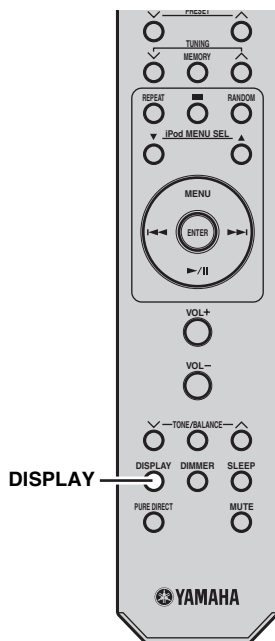

**Во время настройки на радиостанцию Системы Радиоданных, несколько раз нажав кнопку DISPLAY, выберите нужный режим дисплея Системы Радиоданных.**

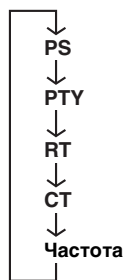

- Выберите “PS” для отображения наименования текущей принимаемой программы Системы Радиоданных.
- Выберите “PTY” для отображения типа текущей принимаемой программы Системы Радиоданных.
- Выберите “RT” для отображения информации о текущей принимаемой программе Системы Радиоданных.
- Выберите “CT” для отображения текущего времени.

# УПРАВЛЕНИЕ УСТРОЙСТВОМ iPod™

Кроме управления ресивером (R-1330) и CD-проигрывателем (CD-1330), также можно управлять установленным в разъем устройством iPod при помощи поставляемого пульта ДУ.

## Использование iPod™

После подключения iPod к разъему можно воспроизводить данные с iPod при помощи поставляемого пульта ДУ. Если iPod будет подключен во время воспроизведения, система автоматически перейдет в режим iPod.

### Примечания

- Поддерживаются только iPod (Click and Wheel), iPod nano, iPod mini и iPod touch.
- Некоторые функции могут не поддерживаться в зависимости от модели или версии программного обеспечения iPod.



Полный список сообщений о состоянии, отображающихся на экране на передней панели приемника, см. в главе “iPod” раздела “УСТРАНЕНИЕ НЕИСПРАВНОСТЕЙ” (смотрите стр. 22).

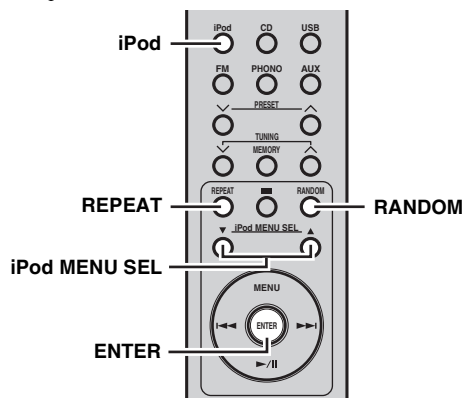

**3** Используйте кнопки ▲ / ▼ для перемещения по меню iPod, а затем нажмите кнопку ENTER для начала воспроизведения выбранной песни (или группы).

- Для управления меню смотрите на экран iPod.
- Управляйте iPod с помощью элементов управления iPod или поставляемого пульта ДУ.

### Повторное воспроизведение (Repeat Play)

Выбранную композицию на iPod можно воспроизводить повторно.

Нажимая кнопку REPEAT, выберите желаемый режим повторного воспроизведения.

При каждом нажатии данной клавиши параметры режима повторного воспроизведения изменяются, как показано на примере ниже. Для того чтобы правильно использовать данный режим, проверьте, как он работает с iPod.

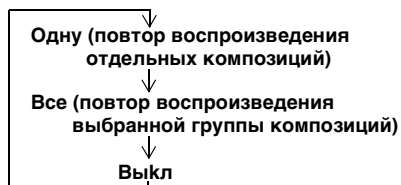

### Воспроизведение в случайном порядке (Shuffle Play)

Звуковые песни или альбомы на iPod можно воспроизводить в случайном порядке.

Нажмите кнопку RANDOM.

При каждом нажатии данной клавиши параметры режима смешанного воспроизведения изменяются, как показано на примере ниже. Для того чтобы правильно использовать данный режим, проверьте, как он работает с iPod.

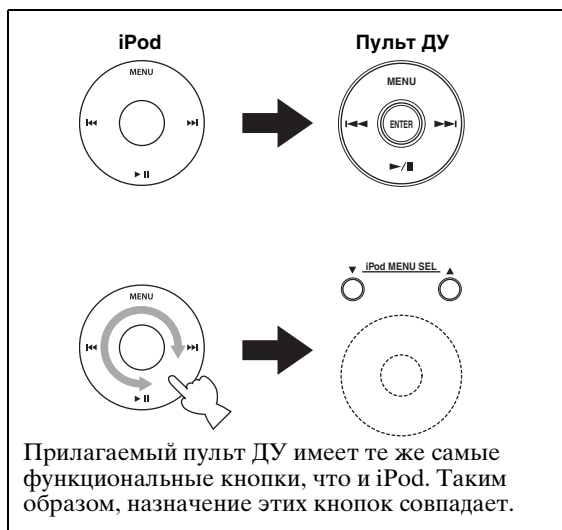
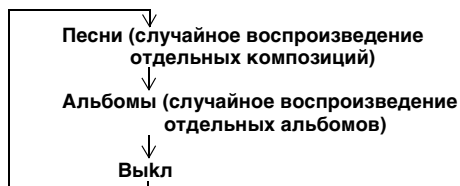

**1** Нажимая кнопку iPod, выберите iPod в качестве источника приема.

**2** Подключите iPod к разъему.

# УСТРАНЕНИЕ НЕИСПРАВНОСТЕЙ

Если у вас возникли любые из следующих трудностей во время эксплуатации данной системы, воспользуйтесь нижеприведенной таблицей для устранения неисправности. В случае если неисправность не указана в таблице или вы не смогли исправить ее, следуя инструкциям таблицы, отключите данную систему, отсоедините кабель питания и обратитесь к ближайшему официальному дилеру или в сервисный центр Yamaha.

## Ресивер (R-1330)

### ■ Общая часть

Неисправность	Причина	Способ устранения	Смотрите стр.
<b>Ресивер не включается или устанавливается в режим ожидания после включения питания.</b>	Не был подключен силовой кабель, или вилка не полностью вставлена в розетку.	Подключите силовой кабель соответствующим образом.	10
	Ресивер подвергся сильному электрическому напряжению от внешних источников (например, молния или сильное статическое электричество).	Выключите ресивер (режим OFF), отключите силовой кабель, подключите его к розетке через 30 секунд и пользуйтесь как обычно.	—
	Произошло короткое замыкание кабеля, поэтому активирована схема защиты.	Убедитесь, что кабельные соединения всех колонок с ресивером выполнены надежно и что провод в каждом соединении не касается ничего лишнего, кроме надлежащего соединения.	9
	Слишком повысилась внутренняя температура, поэтому активирована схема защиты.	Подождите прибл. 1 час, пока не остынет ресивер, а затем снова включите его.	9
<b>Отсутствует звук</b>	Кабели входа/выхода были подключены неправильно.	Подключите кабели соответствующим образом. Если неисправность не была устранена, это означает, что используемые кабели могут быть неисправны.	9
	Не был выбран соответствующий источник.	Выберите соответствующий источник приема с помощью селектора INPUT на передней панели (или кнопка выбора источника на пульте ДУ).	—
	Колонки подключены ненадежно.	Надежно подключите колонки.	9
	Низкий уровень громкости.	Увеличьте уровень громкости.	—
	Исчез звук.	Нажмите кнопку MUTE или VOLUME +/-, чтобы возобновить подачу звука, а затем настройте громкость.	5
	Сигналы, не воспроизводимые ресивером, были получены от компонента источника, такого как CD-дисковод.	Воспроизведите источник, сигналы которого можно воспроизвести на ресивере.	—
	Ресивер был отключен таймером сна.	Включите ресивер и заново начните воспроизведение источника.	—
<b>Слышится звучание от колонки только на одной стороне.</b>	Кабели подключены неправильно.	Подключите кабели соответствующим образом. Если неисправность не была устранена, это означает, что используемые кабели могут быть неисправны.	9
<b>Слышатся шумовые помехи от цифрового или радиочастотного оборудования.</b>	Ресивер очень близко расположен к цифровому или высокочастотному оборудованию.	Передвиньте ресивер подальше от такого оборудования.	—
<b>Звук искажен.</b>	Уровень громкости слишком высок.	Отрегулируйте уровень громкости.	12
	К разъему PHONO подключено устройство, отличное от проигрывателя для виниловых дисков.	Подключите данное устройство к разъемам CD или AUX.	9
<b>На дисплее отображается "CHK SP WIRE".</b>	Короткое замыкание в кабелях колонок.	Убедитесь в том, что кабели динамиков подключены правильно.	9

## ■ ЧМ-приемник

Неисправность	Причина	Способ устранения	Смотрите стр.
<b>Слышится шум во время стереофонического приема ЧМ-радиостанции.</b>	Это может быть вызвано характеристиками самих стереофонических ЧМ-трансляций, когда передающая антенна находится очень далеко или при слабом сигнале, поступающем на антенну.	Проверьте подключения антенны.	10
		Старайтесь пользоваться высококачественной направленной ЧМ-антенной.	—
<b>Искажение звучания, невозможно добиться лучшего приема даже с использованием хорошей ЧМ-антенны.</b>	Многоканальные помехи.	Отрегулируйте расположение антенны для избежания многоканальных помех.	—
<b>Невозможно настроиться на желаемую радиостанцию в режиме автоматической настройки.</b>	Очень слабый сигнал передающей радиостанции.	Используйте высококачественную направленную ЧМ-антенну.	—
		Попробуйте настроиться вручную.	17

## ■ iPod

**Примечание**

В случае ошибки передачи с отсутствием сообщения о рабочем состоянии на передней панели ресивера проверьте соединение с iPod (смотрите стр. 11).

Сообщение о состоянии	Причина	Способ устранения	Смотрите стр.
CONNECT ERR	Возникла проблема во время передачи сигнала от iPod на ресивер.	Выключите ресивер и заново подсоедините разъем для iPod ресивера.	11
UNKNOWN TYP	Используемый iPod не поддерживается ресивером.	Поддерживаются только устройства iPod (Click and Wheel), iPod nano, iPod mini и iPod touch.	—
CONNECTED	iPod правильно подключен к разъему, и соединение между iPod и ресивером выполнено.		
NOT CONNECT	iPod был отключен от разъема для iPod ресивера.	Заново установите iPod в разъем ресивера.	11
CAN'T PLAY	Ресивер не может воспроизвести песни, записанные на iPod.	Убедитесь, что песни на iPod могут проигрываться.	—
		Сохраните некоторые другие воспроизводимые музыкальные файлы на iPod.	—

**Пульт ДУ**

Неисправность	Причина	Способ устранения	Смотрите стр.
<b>Пульт ДУ не работает надлежащим образом.</b>	Возможно, пульт ДУ используется за пределами зоны действия.	Подробно о зоне действия пульта ДУ см. в “Использование пульта ДУ”.	8
	Датчик дистанционного управления данной системы может быть облучен прямым солнечным светом или излучением (инвертированной флуоресцентной лампы).	Измените освещение или расположение системы.	8
	Возможно, села батарейка.	Замените батарейку на новую.	8
	Существуют препятствия между датчиком системы и пультом ДУ.	Удалите препятствия.	8

## CD-проигрыватель (CD-1330)

Неисправность	Причина	Способ устранения	Смотрите стр.
<b>Устройство не включается</b>	Штепсель вставлен не полностью.	Подключите силовой кабель соответствующим образом.	9
	Приемник и проигрыватель для компакт-дисков подключены неправильно.	Проверьте правильность подключения приемника.	9
	Приемник неправильно настроен.	Проверьте настройки приемника (INPUT/Громкость/MUTE/Наушники).	—
<b>Отсутствует звучание, или искажение звучания</b>	Частота выборки файла MP3 или WMA может не поддерживаться CD-проигрывателем.	Убедитесь, что частота выборки и битовая скорость файла MP3 или WMA поддерживаются CD-проигрывателем.	24
<b>Диск не воспроизводится.</b>	Возможно, используется незавершенный CD-R/RW-диск.	Завершите CD-R/RW-диск.	—
	Диск может быть установлен не той стороной.	Убедитесь в том, что диск установлен этикеточной стороной вверх.	—
	Диск может быть неисправен.	Попытайтесь воспроизвести другой диск. Если проблема не повторилась, это значит, что диск, который вы пытались воспроизвести, неисправен.	—
	MP3/WMA-диск может не содержать достаточно музыкальных звуковых дорожек для воспроизведения.	Убедитесь в том, что на MP3/WMA-диске имеется минимум 5 музыкальных файлов MP3/WMA.	—
	Частота выборки файла MP3 или WMA может не поддерживаться CD-проигрывателем.	Убедитесь, что частота выборки и битовая скорость файла MP3 или WMA поддерживаются CD-проигрывателем.	24
<b>USB-устройство не обнаруживается.</b>	Проверьте правильность подключения USB-устройства.	Надежно подключите USB-устройство.	11
<b>Подключение к приемнику не установлено</b>	Кабель системного контроля отключен от разъема системного соединителя приемника и/или проигрывателя компакт-дисков.	Надежно подключите приемник и проигрыватель для компакт-дисков с помощью кабеля системного контроля.	9

### ■ USB

#### Примечание

В случае ошибки передачи с отсутствием сообщения о рабочем состоянии на передней панели данного устройства проверьте соединение с USB-устройством (смотрите стр. 11).

Сообщение о состоянии	Причина	Способ устранения	Смотрите стр.
NO USB	USB-устройство не подключено.	Подключите USB-устройство с композициями для воспроизведения.	11
OVER CURRENT	Подключенное USB-устройство нельзя воспроизвести на данной системе. USB-устройство установлено под наклоном.	Отключите USB-устройство. Измените источник приема на отличный от USB, а затем заново выберите USB. Заново подключите воспроизводимое USB-устройство.	—

# ПРИМЕЧАНИЯ ПО ДИСКАМ/ФАЙЛАМ MP3, WMA

## ■ Диски (аудио CD-диски), воспроизводимые на данном CD-проигрывателе

Данный проигрыватель предназначен для воспроизведения компакт-дисков с отметками, указанными далее. Никогда не воспроизвести другой тип дисков с помощью данной системы. CD-проигрыватель также может воспроизводить 8-см компакт-диски.



### .... Компакт-диски (цифровое аудио)

Наиболее популярный формат носителей для коммерческих аудио CD-дисков.



### .... Аудиодиски CD-R, CD-RW

Музыкальные CD-диски, созданные путем копирования на диск CD-R или CD-RW (включая MP3- и WMA-форматы файлов).



#### Примечания

- Убедитесь, что используете диск CD-R или CD-RW надежного производителя.
- Убедитесь, что используете диск CD-R или CD-RW, на коробке которого (или на самом диске) написана одна из следующих фраз:  
FOR CONSUMER  
FOR CONSUMER USE  
FOR MUSIC USE ONLY
- Убедитесь, что используете завершенный диск CD-R или CD-RW.



### .... Диски CD-TEXT

Диски с записанными на них текстовыми данными, например, названиями альбомов, названиями композиций и именами исполнителей. Хотя эти диски можно воспроизводить обычными CD-проигрывателями, текстовые данные в этом случае отображаться не будут.

#### Примечание

Этот проигрыватель компакт-дисков может не воспроизводить некоторые диски CD-RW или неправильно записанные диски.

#### Для предотвращения неисправности CD-проигрывателя:

- Не используйте диски нестандартной формы (в виде сердца и т.п.), так как это может повредить устройство.
- Не используйте диски, на поверхности которых есть пленка, наклейки или краска. Если вставить такой диск в дисковод, он может прилипнуть к нему или повредить считывающее устройство.



## ■ О файлах MP3 и WMA

Можно воспроизводить файлы MP3 и WMA, записанные на диске CD-R/CD-RW и на USB-устройстве.

### MP3

MP3 является стандартной технологией и форматом для сжатия аудиоданных в уменьшенный объем. Однако при воспроизведении сохраняется исходный уровень качества звука.

Воспроизводимые форматы:

- MPEG-1 Audio Layer-3  
Скорость передачи битов\*: 32-320 кбит/с  
Частота дискретизации: 44,1/48/32 кГц;
  - MPEG-2 Audio Layer-3, 2  
Скорость передачи битов\*: 8-160 кбит/с  
Частота дискретизации: 24/22,05/16 кГц;
  - MPEG-2.5 Audio Layer-2  
Скорость передачи битов\*: 8-160 кбит/с  
Частота дискретизации: 12/11,025/8 кГц.
- \* Поддерживается переменная скорость передачи битов.

### WMA

“WMA (Windows Media Audio)” является форматом файлов компании Microsoft для кодирования цифровых аудиофайлов в похожие на MP3, хотя может сжимать файлы в более высокой степени, чем MP3.

Воспроизводимые форматы:

- Версия 8
  - Версия 9 (поддержка стандартных и переменных скоростей передачи битов; не поддерживается передача без потерь и профессиональная передача);
  - High Profile  
Скорость передачи битов\*: 32-320 кбит/с  
Частота дискретизации: 48/44,1/32 кГц;
  - Mid Profile  
Скорость передачи данных: 16-32 кбит/с  
Частота дискретизации: 22,05/16 кГц
- \* Поддерживается постоянная и переменная скорость передачи данных.



**Примечания**

- В зависимости от условий записи, таких как настройки программного обеспечения для записи, данная система может воспроизвести звуковые дорожки на диске или USB-устройстве не в той последовательности, в которой они были записаны.
- Воспроизведение диска с данными начинается согласно буквенно-цифровому порядку.
- Воспроизведение с USB начинается согласно дате и времени создания файлов.
- Файлы WMA, защищенные от копирования, не могут воспроизводиться на CD-проигрывателе.
- Диск должен отвечать стандарту совместимости ISO9660.
- Максимальное количество файлов и папок следующее.

	Диск с данными	USB
Максимальное количество файлов и папок*	512	999
Максимальное количество папок*	255	255
Максимальное количество файлов в одной папке	511	255

\* Путь считается одной из папок.

**■ Примечания по обращению с компакт-дисками**

- Обращайтесь с дисками бережно, чтобы не поцарапать их поверхность.



- Компакт-диски не изнашиваются во время воспроизведения, но повреждения поверхности диска, нанесенные при переносе их руками, могут сильно испортить воспроизведение диска.
- Используйте только фломастеры или похожие пишущие принадлежности для надписывания дисков со стороны этикетки. Не используйте шариковые ручки или другие пишущие принадлежности с твердым наконечником, так как это может повредить диск и значительно ухудшить его воспроизведение.
- Не деформируйте диски.
- Если диск не используется, извлеките его из устройства и храните в соответствующем чехле.
- При извлечении диска старайтесь не царапать зеркальную поверхность.

- Компакт-диски не повреждаются мелкими частичками пыли или отпечатками пальцев на зеркальной поверхности, но в любом случае они должны оставаться чистыми. Протирайте диски при помощи чистой и сухой ткани. Не протирайте круговыми движениями; протирайте по направлению от центра.

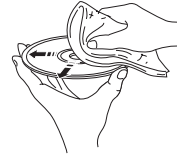

- Не пытайтесь чистить диск какими-либо очистителями дисков, спреями, антистатическими спреями или жидкостями и другими химическими средствами, так как эти вещества могут необратимо повредить поверхность диска.
- Не подвергайте диски прямому солнечному свету, высокой температуре или высокой влажности в течение длительных периодов времени, так как они могут деформироваться или повредиться.

**Нет!**



**Воспроизведение 8-см CD-диска**

Поместите диск во внутреннюю часть лотка дисковод. Не устанавливайте обычные (12-см) CD-диски поверх 8-см CD-дисков.

**Примечание** Не используйте какие-либо очистители для линз, так как это может привести к неисправной работе.

# ГЛОССАРИЙ

## Аудиоинформация

### ■ MP3 (MPEG Audio Layer-3)

Один из методов сжатия звучания, используемый MPEG. Он использует метод безвозвратного сжатия, который архивирует с высоким уровнем сжатия путем сокращения части звучания, трудно уловимой для человеческого слуха. Этот метод может сжимать данные примерно на 1/11 (128 кбит/с) с одновременным сохранением одинакового качества звучания, как на музыкальных CD-дисках.

### ■ PCM (Pulse Code Modulation)

Сигнал, преобразованный в цифровой формат без сжатия. CD-диск записывается с 16-битовым звучанием при 44,1 кГц. Данный сигнал также включает тип сигнала Packed PCM (PPCM), который может сжиматься без потери данных.

### ■ Частота дискретизации

Количество выборок (процесс для оцифрования аналоговых сигналов) в секунду. В принципе, чем выше частота амплитудно-импульсной модуляции, тем шире диапазон частот для воспроизведения, и чем больше скорость квантованных битов, тем чище воспроизведение уровней звучания.

### ■ Звуковая дорожка

CD-диск можно разделить на несколько сегментов (звуковых дорожек). Каждому разделу в качестве имени присваивается номер звуковой дорожки.

### ■ WMA (Windows Media Audio)

Метод сжатия звучания, разработанный компанией Microsoft Corporation. Он использует метод безвозвратного сжатия, который архивирует с высоким уровнем сжатия путем сокращения части звучания, трудно уловимой для человеческого слуха. Этот метод может сжимать данные примерно на 1/22 (64 кбит/с) с одновременным сохранением одинакового качества звучания, как на музыкальных CD-дисках.

## Обозначения об авторских правах и логотипы

Технология аудиodeкодирования MPEG Layer-3 лицензирована Fraunhofer IIS и Thomson Multimedia.

### iPod™

“iPod” является торговой маркой компании Apple Inc., зарегистрированной в США и других странах. Знак “Made for iPod” указывает, что электронные принадлежности, на которых имеется этот знак, предназначены для подключения к устройству iPod, а также что они сертифицированы разработчиком в соответствии с эксплуатационными стандартами Apple. Корпорация Apple не несет ответственности за работу данного устройства или его соответствие стандартам безопасности и регулятивным нормам.

# ТЕХНИЧЕСКИЕ ПАРАМЕТРЫ

### ■ R-1330

#### РАЗДЕЛ УСИЛИТЕЛЯ

- Минимальное среднеквадратическое выходное напряжение на канал (6 Ω, 1 кГц, 0,5% ОНИ)..... 60 Вт + 60 Вт
- Максимальная мощность на канал (4 Ω, 1 кГц, 0,7% ОНИ)..... 70 Вт + 70 Вт
- Чувствительность приема/импеданс CD/AUX..... 200 мВ/47 кΩ  
PHONO..... 3,5 мВ/47 кΩ
- Частотная характеристика CD..... от 20 Гц до 20 кГц ± 0,5 дБ
- Общее нелинейное искажение CD (10 Вт/6 Ω)..... 0,01% или менее
- Соотношение сигнал/шум (Сеть IHF-A) CD (200 мВ, вход замкнут)..... 100 дБ или более

#### РАЗДЕЛ ТЮНЕРА

- Диапазон настройки..... 87,50 - 108,00 МГц

#### ОБЩИЙ РАЗДЕЛ

- Электропитание..... 230 В переменного тока, 50 Гц
- Энергопотребление..... 80 Вт
- Габариты (Ш x В x Г)..... 300 x 67 x 336 мм
- Вес..... 5,8 кг

### ■ CD-1330

#### СИСТЕМА ВОСПРОИЗВЕДЕНИЯ

- CD, CD-R/RW-диски

#### ЛАЗЕР

- Тип..... GaAlAs
- Длина волны..... 795 нм
- Продолжительность эмиссии..... постоянная
- Мощность лазера..... макс. 160 μВт\*

\* Данный выход – это значение, измеренное на расстоянии примерно 200 мм от поверхности линзы объектива на оптическом блоке захвата.

#### АУДИОХАРАКТЕРИСТИКИ

- Соотношение сигнал-шум (1 кГц)..... 105 дБ или более
- Динамический диапазон (1 кГц)..... 100 дБ или более
- Помехи и шум (1 кГц)..... 0,003 % или менее

#### ОБЩИЙ РАЗДЕЛ

- Электропитание..... 230 В переменного тока, 50 Гц
- Электропотребление..... Прибл. 15 Вт
- Габариты (Ш x В x Г)..... 300 x 67 x 310 мм
- Вес..... 3,8 кг

Технические характеристики могут изменяться без предварительного уведомления.

## Информация для пользователей по сбору и утилизации старой аппаратуры и использованных батареек



Эти знаки на аппаратуре, упаковках и в сопроводительных документах указывают на то, что подержанные электрические и электронные приборы и батарейки не должны выбрасываться вместе с обычным домашним мусором.

Для правильной обработки, хранения и утилизации старой аппаратуры и использованных батареек пожалуйста сдавайте их в соответствующие сборные пункты, согласно вашему национальному законодательству и директив 2002/96/ЕС и 2006/66/ЕС.



При правильном отделении этих товаров и батареек, вы помогаете сохранять ценные ресурсы и предотвращать вредное влияние на здоровье людей и окружающую среду, которое может возникнуть из-за несоответствующего обращения с отходами.

За более подробной информацией о сборе и утилизации старых товаров и батареек пожалуйста обращайтесь в вашу локальную администрацию, в ваш приёмный пункт или в магазин где вы приобрели эти товары.



### [Информация по утилизации в других странах за пределами Европейского Союза]

Эти знаки действительны только на территории Европейского Союза. Если вы хотите избавиться от этих предметов, пожалуйста обратитесь в вашу локальную администрацию или продавцу и спросите о правильном способе утилизации.

**Pb**

### Обратите внимание на знак для батареек (два знака на задней стороне):

Этот знак может использоваться в комбинации со знаком указывающим о содержании химикалий. В этом случае это удовлетворяет требованиям установленными Директивой по использованию химикалий.

